



ΑΡΙΣΤΟΤΕΛΕΙΟ
ΠΑΝΕΠΙΣΤΗΜΙΟ
ΘΕΣΣΑΛΟΝΙΚΗΣ



ΕΛΛΗΝΙΚΗ ΔΗΜΟΚΡΑΤΙΑ
Εθνικό και Καποδιστριακό
Πανεπιστήμιο Αθηνών

Τμήμα: Κοινωνικής Θεολογίας και Χριστιανικού Πολιτισμού

Διδρυματικό Πρόγραμμα Μεταπτυχιακών Σπουδών

Ελλάδα: Εκκλησιαστική Ιστορία και Πολιτισμός

ΔΙΠΛΩΜΑΤΙΚΗ ΕΡΓΑΣΙΑ

ΠΑΝΑΓΙΩΤΑΣ ΓΕΩΡΓΑΚΟΠΟΥΛΟΥ

**Θέμα: Τα γλυπτά και οι Επιγραφές του κτηριακού συγκροτήματος του Οσίου Λουκά
Βοιωτίας ως αντικείμενα χριστιανικής τέχνης.**

Αρχαιολογική Συμβολή στον Ορθόδοξο Θρησκευτικό - Προσκυνηματικό Τουρισμό

A.M:78

Τριμελής Επιτροπή:

Αθανάσιος Καμάλης, Καθηγητής *Γενικής Εκκλησιαστικής Ιστορίας*

των Προγραμμάτων Διαχείρισης Εκκλησιαστικών Κειμηλίων & Ιερατικών Σπουδών της ΑΕΑΑ

Σωτήριος Δεσπότης, Καθηγητής *Ερμηνείας της Καινής Διαθήκης*

του Τμήματος Κοινωνικής Θεολογίας και Θρησκευολογίας του ΕΚΠΑ

Ιωάννης Παναγιωτόπουλος, Αν. Καθηγητής *Γενικής Εκκλησιαστικής Ιστορίας*

του Τμήματος Θεολογίας της Θεολογικής Σχολής του ΕΚΠΑ



Αθήνα 2021

Στην οικογένειά μου

Πρόλογος

Το κτηριακό συγκρότημα του Οσίου Λουκά αποτελεί ανά τους αιώνες τόπο προσέλκυσης μοναχών και πιστών. Πρόκειται για μνημείο μεσοβυζαντινής εποχής παγκοσμίου φήμης. Από το 1990 συμπεριλαμβάνεται στον κατάλογο μνημείων παγκόσμιας πολιτιστικής κληρονομιάς της Unesco. Η σχέση μου με το χώρο της Μονής του Οσίου Λουκά ξεκινάει από τα παιδικά μου χρόνια, όταν με την ευκαιρία των σχολικών εκδρομών ως κάτοικος Βοιωτίας, την επισκεπτόμουν κατά τα σχολικά έτη του Δημοτικού, του Γυμνασίου και του Λυκείου. Κάθε φορά που επισκέπτομαι το μοναστήρι και αντικρίζω τον προαύλιο χώρο του, θυμάμαι τα παιχνίδια στα κανόνια και το κυνηγητό με τους συμμαθητές μου. Θυμάμαι επίσης τις ξεναγήσεις, τους θρύλους και τις παραδόσεις του μοναστηριού που μας διηγούνταν οι μοναχοί. Συνήθως, η εκδρομή στη Μονή συνδυαζόταν με την επίσκεψή μας στον αρχαιολογικό χώρο των Δελφών και την Αράχωβα για ψυχαγωγία. Το μοναστήρι αποτελεί προσφιλή τόπο προορισμού για σχολικές εκδρομές και όχι μόνο, γιατί συνδυάζει το μαγευτικό τοπίο, τον ευρύχωρο χώρο, τη μοναδικότητα του μνημείου και τη φιλοξενία των μοναχών, με άλλους γνωστούς κοντινούς τουριστικούς προορισμούς. Κατά τη διάρκεια των σπουδών μου στο τμήμα Ιστορίας και Αρχαιολογίας με κατεύθυνση Αρχαιολογία και Ιστορία Τέχνης στο Εθνικό και Καποδιστριακό Πανεπιστήμιο Αθηνών (ΕΚΠΑ), μελέτησα εις βάθος τη μοναδικότητα του μνημείου. Γνωρίζοντας πια την ιστορία του μοναστηριού, οι επισκέψεις μου έγιναν συχνότερες, καθώς παρακολουθούσα με κατάνυξη τις αέναες προσευχές των μοναχών και τις εκεί τελούμενες ακολουθίες. Όλα τα παραπάνω συντέλεσαν λοιπόν στη συγγραφή της παρούσας Μεταπτυχιακής Διπλωματικής Εργασίας, αφού οι συναφείς σπουδές μου, οι επισκέψεις μου και το ενδιαφέρον μου για τη Μονή, με ώθησαν να ασχοληθώ σε μεταπτυχιακό επίπεδο με τη συγκεκριμένη μελέτη, η οποία ολοκληρώθηκε. Σαφώς, μεταξύ άλλων, σημαντική ήταν και η προτροπή του επιβλέποντα καθηγητή μου κ. Αθανάσιου Καψάλη, ο οποίος μου πρότεινε να συνδυάσω τις γνώσεις και την εμπειρία μου με την ερευνητική μελέτη των ιστορικών και αρχαιολογικών ευρημάτων της Μονής και συγκεκριμένα τις επιγραφές και τα γλυπτά της, ως προς τη συμβολή τους στο θρησκευτικό-προσκυνηματικό τουρισμό. Για να κατανοήσω καλύτερα το υλικό της συγγραφής μου, να συνομιλήσω με τους πατέρες για περαιτέρω πληροφορίες και να αντλήσω το φωτογραφικό υλικό για τη παρούσα εργασία, χρειάστηκε να επισκεφθώ τη Μονή αρκετές φορές, βλέποντάς την πλέον με διερευνητική ματιά. Το υλικό μου στηρίζεται κυρίως σε αρχαιολογικά δελτία, βιβλιογραφικές αναφορές και φυσικά στην επιτόπια έρευνα.

Με την περάτωση της παρούσας διπλωματικής εργασίας θα ήθελα να ευχαριστήσω θερμά τον κ. Αθανάσιο Καψάλη, Καθηγητή *Γενικής Εκκλησιαστικής Ιστορίας των Προγραμμάτων Διαχείρισης Εκκλησιαστικών Κειμηλίων & Ιερατικών Σπουδών* της ΑΕΑΑ, για όλες τις υποδείξεις και συμβουλές του, καθώς και για την προθυμία και τις γνώσεις που αποκόμισα καθ' όλη τη διάρκεια των φοιτητικών μου χρόνων. Οι παρατηρήσεις που έλαβα από μέρος του και η συνεχής εμπύχωση σε όλες τις φάσεις της εργασίας, συνετέλεσαν καθοριστικά στην ολοκλήρωσή της. Ευχαριστώ εγκάρδια τους συνεπιβλέποντες καθηγητές κ. Σωτήριο Δεσπότη, Καθηγητή *Ερμηνείας της Καινής Διαθήκης* του τμήματος Κοινωνικής Θεολογίας και Θρησκευσιολογίας του ΕΚΠΑ και κ. Ιωάννη Παναγιωτόπουλο, Αναπληρωτή Καθηγητή *Γενικής Εκκλησιαστικής Ιστορίας* του τμήματος Θεολογίας της Θεολογικής Σχολής του ΕΚΠΑ. Στις ευχαριστίες μου θα αποτελούσε παράλειψη αν δεν αναφερόμουν στο πρόσωπο του κ. Κωνσταντίνου Βαφειάδη, διδάσκοντα (Ε.ΔΙ.Π) στην ΑΕΑΑ για τη συνεισφορά του. Θερμές ευχαριστίες θέλω να απευθύνω στον ηγούμενο π.Σεραφείμ και τους μοναχούς, για τη φιλοξενία και τις πληροφορίες που μου παρείχαν περί την προφορική παράδοση της Μονής. Τέλος, ευχαριστώ ιδιαίτερα τη μητέρα μου Χριστίνα Ρηγοπούλου, μαθηματικό και απόφοιτη του Προγράμματος *Διαχείρισης Εκκλησιαστικών Κειμηλίων* της ΑΕΑΑ, για τη συμπαράσταση και την απaráμιλλη υποστήριξή της καθόλη τη διάρκεια της έρευνάς μου.

ΠΕΡΙΕΧΟΜΕΝΑ

Πρόλογος.....	2
Εισαγωγή.....	8
Συντομογραφίες.....	11
Οι πρώτοι μελετητές της Μονής.....	13
ΚΕΦΑΛΑΙΟ 1	
ΜΟΝΗ ΟΣΙΟΥ ΛΟΥΚΑ.....	16
1.1. Ο βίος του Οσίου Λουκά και η ίδρυση της Μονής.....	16
1.2. Η ιστορία του μοναστηριού.....	22
1.3. Η θέση του μοναστηριού.....	24
1.4. Κτήρια Μονής.....	25
1.4.1. Νοτιοανατολικό κτήριο.....	27
1.4.2. Τράπεζα.....	28
1.4.3. Εξωνάρθηκας Καθολικού που κατεδαφίστηκε.....	28
1.4.4. Κωδωνοστάσιο.....	30
1.4.5. Κρύπτη.....	32
1.4.6. Ο ναός της Παναγίας.....	33
1.4.6.1. Αρχιτεκτονική ναού Παναγίας.....	33
1.4.6.2. Εικονογραφικό πρόγραμμα ναού Παναγίας.....	34
1.4.7. Το Καθολικό του Οσίου Λουκά.....	35
1.4.7.1. Αρχιτεκτονική Καθολικού.....	35
1.4.7.2. Εικονογραφικό πρόγραμμα Καθολικού.....	36
1.4.7.3. Ψηφιδωτά Καθολικού.....	37

1.4.7.4. Τοιχογραφίες Καθολικού.....	39
1.4.7.5. Τέμπλο-φορητές εικόνες-θησαυροφυλάκιο.....	40
1.4.8. Κοιμητηριακός ναός του Αγίου Χαραλάμπους.....	41
1.4.9. Ναός Μεταμορφώσεως του Σωτήρος.....	41
ΚΕΦΑΛΑΙΟ 2	
ΕΠΙΓΡΑΦΕΣ.....	42
2.1 Επιγραφές κτηριακού συγκροτήματος της Μονής Οσίου Λουκά.....	42
2.2. Χαράγματα.....	70
2.2.1. Χαράγματα από επισκέψεις Ιεραρχών.....	71
2.2.2. Χαράγματα από επισκέψεις ξένων περιηγητών.....	73
2.2.3. Ονόματα προσκυνητών και πληροφορίες για τη Μονή.....	75
2.2.4. Άλλου είδους χαράγματα.....	77
ΚΕΦΑΛΑΙΟ 3	
ΓΛΥΠΤΑ.....	79
3.1. Θεματολογία.....	79
3.1.1. Φυτικά Θέματα.....	79
3.1.2. Παραστάσεις ζώων.....	82
3.1.3. Γεωμετρικά και αφηρημένα θέματα.....	86
3.1.4. Κομβία.....	90
3.1.5. Σταυροί.....	90
3.1.6. Αραβικές διακοσμήσεις στη Μονή του Οσίου Λουκά.....	92
3.2. Γλυπτά κτηριακού συγκροτήματος Μονής Οσίου Λουκά.....	99
3.2.1. Γλυπτά Κρύπτης.....	99
3.2.2. Γλυπτά του ναού της Παναγίας.....	100

3.2.2.1. Εξωτερικός γλυπτός διάκοσμος ναού Παναγίας.....	100
3.2.2.2. Εσωτερικό Παναγίας.....	108
3.2.2.2.1. Κίονες λιτής και ναού.....	108
3.2.2.2.1.1. Κορινθιάζοντα κιονόκρανα.....	110
3.2.2.2.1.2. Ένζωδα κορινθιακά κιονόκρανα.....	111
3.2.2.2.2. Κιονίσκοι.....	115
3.2.2.2.3. Υφαψίδια.....	115
3. 2.2.2.4. Τέμπλο Παναγίας.....	116
3.2.2.2.4.1. Επιστύλια.....	117
3.2.2.2.4.2. Κιονίσκοι.....	119
3.2.2.2.4.3 Κιονόκρανα.....	120
3.2.2.2.4.4. Προσκυνητάρια.....	121
3.2.3. Γλυπτά Καθολικού Οσίου Λουκά.....	123
3.2.3.1. Εξωτερικός γλυπτός διάκοσμος του Καθολικού.....	123
3.2.3.1.1. Δυτική πλευρά Καθολικού.....	123
3.2.3.1.2. Βόρεια πλευρά.....	125
3.2.3.1.3. Νότια πλευρά.....	126
3.2.3.1.4. Ανατολική πλευρά.....	129
3.2.3.1.5. Διαφράγματα.....	130
3.2.3.1.6. Κοσμήτες εξωτερικών θυρών.....	130
3.2.3.2. Εσωτερικό Καθολικού.....	131
3.2.3.2.1. Κοσμήτες Καθολικού.....	131
3.2.3.2.2. Τέμπλο Καθολικού.....	132
3.2.3.2.3. Κιβώρια.....	136

3.2.3.2.4. Υπερώο.....	137
3.2.3.3. Γλυπτό του κατεδαφισμένου εξωνάρθηκα.....	138
3.2.4. Γλυπτά Κωδωνοστασίου.....	140
3.2.5. Γλυπτά συλλογής μουσείου της Μονής Οσίου Λουκά.....	140
ΚΕΦΑΛΑΙΟ 4	
ΘΡΗΣΚΕΥΤΙΚΟΣ-ΠΡΟΣΚΥΝΗΜΑΤΙΚΟΣ ΤΟΥΡΙΣΜΟΣ.....	153
4.1. Κατηγορίες που εντάσσεται η Μονή Οσίου Λουκά.....	159
4.2. Ορθόδοξος Θρησκευτικός- Προσκυνηματικός τουρισμός στον Όσιο Λουκά..	161
4.2.1. Η εποχή που έδρασε ο Όσιος.....	161
4.3. Κίνητρα Θρησκευτικού-Προσκυνηματικού τουρισμού.....	163
4.4. Οι αντιλήψεις της Ορθόδοξης Εκκλησίας για τον Ορθόδοξο Θρησκευτικό- Προσκυνηματικό τουρισμό.....	165
4.5. Οικονομικές επιδράσεις Ορθόδοξου Θρησκευτικού-Προσκυνηματικού Τουρισμού στη Μονή του Οσίου Λουκά.....	167
4.6. Προτάσεις για την ανάπτυξη του Ορθόδοξου Θρησκευτικού-Προσκυνηματικού τουρισμού στον Όσιο Λουκά.....	169
Συμπεράσματα.....	172
Βιβλιογραφία.....	180
Παράρτημα Εικόνων.....	190

Εισαγωγή

Η Μονή του Οσίου Λουκά Βοιωτίας αποτελεί ένα από τα σπουδαιότερα βυζαντινά μνημεία. Περιλαμβάνεται από το 1990 στον κατάλογο μνημείων παγκόσμιας πολιτιστικής κληρονομιάς της Unesco, από κοινού με άλλα δύο σωζόμενα μνημεία μεσοβυζαντινής περιόδου, τη Νέα Μονή της Χίου και τη Μονή Δαφνίου. Κρίθηκε σκόπιμο να ενταχθεί στον κατάλογο, λόγω του πρωτοποριακού αρχιτεκτονικού τύπου του ναού ως σύνθετο οκταγωνικό και κατά δεύτερον, λόγω των εξεχόντων ψηφιδωτών που αποτελούν ιδιαίτερο δείγμα της κωνσταντινουπολίτικης βυζαντινής τέχνης. Όλα προμελετημένα, αριστοτεχνικά φτιαγμένα μαρτυρούν την εμπειρία ανώνυμων συνεργείων που έφτασαν στην περιοχή της Βοιωτίας κατόπιν αυτοκρατορικών χορηγιών αλλά και κρατικών αξιωματούχων. Πλήθος συγγραφών και πονημάτων έχουν γραφτεί από μελετητές που μαγεύτηκαν από την ομορφιά και την ιδιομορφία του και χιλιάδες επισκέπτες συρρέουν απ' όλο τον κόσμο για να θαυμάσουν την ομορφιά του. Το μοναστήρι δημιουργεί στον επισκέπτη όχι μόνο την αίσθηση της επιβλητικής ομορφιάς, αλλά και την εντύπωση μιας φρουριακής κατασκευής οικοδομημένης σε καίρια θέση, αθέατη από τη ΒΑ άκρη της κοιλάδας του Στειρίου και πλαισιωμένης από τις τρεις θεόρατες πλαγιές του Ελικώνα. Ο τεράστιος περίβολος και οι τρεις αμυντικοί πύργοι από τους οποίους σήμερα διασώζεται μόνο ο ένας, το καμπαναριό, του προσδίδουν τη μορφή οχυρού που μπορούσε να εξυπηρετήσει αποτελεσματικά όχι μόνο την κοινή λατρεία αλλά και τους πρόσφυγες που ζητούσαν προστασία στη Μονή σε περίπτωση επιδρομών ή ανάγκης. Είναι γνωστό και ως βασιλομοναστήρι λόγω της μεγαλοπρέπειας του μνημείου αλλά και της εμπλοκής των βυζαντινών αυτοκρατόρων στην ανέγερση του Καθολικού. Στο κτηριακό συγκρότημα ξεχωρίζουν ο ναός της Παναγίας, το Καθολικό και η Κρύπτη.

Ο ναός της Παναγίας αποτέλεσε πρωτοποριακό αρχιτεκτονικό πρότυπο του ελλαδικού ναού. Πρόκειται για σταυροειδή σύνθετο τετρακίονιο ναό χτισμένο σύμφωνα με τα πρότυπα της Κωνσταντινούπολης. Η έξοχη πλινθοπερίκλειστη τοιχοδομία με τις ψευδοκουφικές διακοσμήσεις και η υψηλή ποιότητα του γλυπτού διάκοσμου τόσο στο εσωτερικό όσο και στην εξωτερική επένδυση του τρούλου αποδεικνύει την υψηλή ποιότητα της καλλιτεχνικής εργασίας που προϋποθέτει την μετάκλιση ικανών τεχνιτών από την Κωνσταντινούπολη. Το Καθολικό αποτελεί αρχιτεκτονικό επίτευγμα και έγινε πρότυπο σε μεταγενέστερους ναούς ίδιου τύπου. Ανήκει στο σύνθετο οκταγωνικό τύπο. Ο τρούλος φαίνεται να αιωρείται πάνω

από το τετράγωνο του κυρίως ναού και η έλλειψη κάθε μεσαίου υποστηρίγματος πετυχαίνει την αίσθηση της ενότητας του χώρου και δημιουργεί στον επισκέπτη ένα αίσθημα συγκέντρωσης. Εξωτερικά η τοιχοδομία του ναού είναι ιδιαίτερα επιμελημένη, ενώ εσωτερικά κοσμείται από υπέρλαμπρα ψηφιδωτά που του προσδίδουν αίγλη.

Περιηγητές που κατέγραφαν μνημειακά έργα επισκέφτηκαν το μοναστήρι για να το μελετήσουν και να κάνουν ευρέως γνωστή τη μοναδικότητά του. Χιλιάδες μελετητές μέχρι και σήμερα συρρέουν να το επισκεφτούν για να δημοσιεύσουν άρθρα, φέρνοντας στο φως ολοένα και περισσότερα στοιχεία. Αν και έχουν περάσει πολλά χρόνια από την ίδρυση της Μονής, δεν έχει σταματήσει το ενδιαφέρον των μελετητών και η ανακάλυψη νέων στοιχείων. Από την άλλη, χιλιάδες προσκυνητές επισκέπτονται τη Μονή γνωρίζοντας τη φήμη των θαυματουργών ίσεων του Οσίου Λουκά, με σκοπό να προσκυνήσουν τον τάφο του Οσίου και να προσευχηθούν.

Στην παρούσα εργασία, αρχικά, θα γίνει ανασκόπηση του βίου του Οσίου και της ίδρυσης της μοναστηριακής κοινότητας. Το κυρίως μέρος της εργασίας περιλαμβάνει τις επιγραφές και τα γλυπτά του κτηριακού συγκροτήματος της Μονής ως αντικείμενα χριστιανικής τέχνης. Εν συνεχεία, γίνεται αναφορά στο προσκυνηματικό-θρησκευτικό τουρισμό από τα αρχαία χρόνια έως τις μέρες μας. Σκοπός μας είναι να αντλήσουμε σημαντικές πληροφορίες από τη πληθώρα επιγραφών και γλυπτών και να κατανοήσουμε τη συμβολή αυτών, στον ορθόδοξο θρησκευτικό-προσκυνηματικό τουρισμό. Το θέμα θα μελετηθεί μέσα από βιβλιογραφικές αναφορές αλλά και από επιτόπια έρευνα στη Μονή. Οι θεματικές περιοχές που σχετίζονται με την παρούσα εργασία αφορούν: 1) την Ιστορία Χριστιανικής Τέχνης, καθώς περιγράφονται το εικονογραφικό πρόγραμμα των εκκλησιών της Μονής, τα μοναδικά ψηφιδωτά, οι τοιχογραφίες, με σύντομη αναφορά οι φορητές εικόνες, το θησαυροφυλάκιο και πιο αναλυτικά τα γλυπτά της Μονής. 2) Την Αρχαιολογία. Γίνεται αναφορά στην αρχιτεκτονική των κτισμάτων, στα υλικά κατασκευής, στις επιγραφές και στα γλυπτά-κίονες της Μονής. 3) Τον Ορθόδοξο θρησκευτικό-προσκυνηματικό Τουρισμό. Γίνεται αναδρομή από την αρχαιότητα έως σήμερα. Περιγράφονται τα κίνητρα, οι αντιλήψεις της ορθόδοξης εκκλησίας και εξετάζεται ο θρησκευτικός-προσκυνηματικός τουρισμός στην περίπτωση της Μονής του Οσίου Λουκά, και 4) Την Τοπική Εκκλησιαστική Ιστορία, καθώς εξετάζεται η ίδρυση της Μονής, οι κτήτορές της και γενικότερα η ιστορία του μοναστηριού. Αρχικά, γίνεται αναφορά στους μελετητές που ασχολήθηκαν με το βίο του Οσίου Λουκά και την πιθανή χρονολόγηση της Μονής. Οι απόψεις τους συχνά δίστανται και γι' αυτό το λόγο κρίνεται αναγκαία η καταγραφή τους. Στο πρώτο κεφάλαιο παρουσιάζεται ο βίος του Οσίου Λουκά και η ίδρυση

του μοναστηριού. Γίνεται λόγος για τη θέση και την ιστορία του και εν συντομία περιγράφονται τα βασικά κτίσματά του. Εξετάζονται περαιτέρω ως προς την αρχιτεκτονική και το εικονογραφικό πρόγραμμα η Κρύπτη, ο ναός της Παναγίας και το Καθολικό. Στο δεύτερο κεφάλαιο εισερχόμαστε στο κυρίως θέμα της εργασίας, στην περιγραφή και την ανάλυση των σωζόμενων επιγραφών του κτηριακού συγκροτήματος της Ιεράς Μονής Οσίου Λουκά. Στο τρίτο κεφάλαιο περιγράφονται τα γλυπτά που διασώζονται έως σήμερα σε διάφορους χώρους του μοναστηριού. Αναζητούνται οι λόγοι ένθεσης και η πιθανή προέλευση των εν λόγω γλυπτών. Περαιτέρω, η συνύπαρξη των γλυπτών με ποικίλου περιεχομένου επιγραφές, θα μας οδηγήσει στην κατά το δυνατόν ευχερέστερη χρονολόγηση τους, ενώ ταυτόχρονα θα συνδυαστούν με τις διάφορες χρονολογικές φάσεις των κατασκευαστικών εργασιών του κτηριακού συγκροτήματος, συμπεριλαμβανομένων πιθανών μεταγενεστέρων παρεμβάσεων σ' αυτό. Στο τέταρτο κεφάλαιο, γίνεται αναφορά στον ορθόδοξο θρησκευτικό-προσκυνηματικό τουρισμό και στην αρχαιολογική συμβολή των επιγραφών και των γλυπτών της Μονής σ' αυτόν. Τέλος, καταγράφονται τα συμπεράσματα, η βιβλιογραφία και το παράρτημα εικόνων.

Συντομογραφίες

<i>AB</i>	<i>Analecta Bollandiana (Bruxelles)</i>
<i>αι.</i>	<i>αιώνας/ες</i>
<i>ABME</i>	<i>Άρχεϊον τῶν Βυζαντινῶν Μνημείων τῆς Ἑλλάδος</i>
<i>ΑΔ</i>	<i>Αρχαιολογικὸν Δελτίον</i>
<i>ΑΕ</i>	<i>Αρχαιολογικὴ Ἐφημερίς</i>
<i>ΑΕΑΑ</i>	<i>Ανώτατη Εκκλησιαστικὴ Ακαδημία Αθηνῶν</i>
<i>ΑΕΜ</i>	<i>Άρχεϊο Εὐβοϊκῶν Μελετῶν</i>
<i>ΒΑ</i>	<i>Βορειοανατολικό/ά</i>
<i>ΒΔ</i>	<i>Βορειοδυτικό/ά</i>
<i>BCH</i>	<i>Bulletin de Correspondance Hellénique</i>
<i>Βλ.</i>	<i>Βλέπε</i>
<i>BZ</i>	<i>Byzantinische Zeitschrift</i>
<i>CRAI</i>	<i>Comptes-Rendus des Séances de l' Académie des Inscriptions ET Belles-Lettres</i>
<i>GRBS</i>	<i>Greek, Roman and Byzantine Studies</i>
<i>DAIB</i>	<i>Deutsches Archäologisches Institut Berlin</i>
<i>DOP</i>	<i>Dumbarton Oaks Papers</i>
<i>ΔΧΑΕ</i>	<i>Δελτίον τῆς Χριστιανικῆς Αρχαιολογικῆς Ἐταιρείας</i>
<i>ΕΔΙΠ</i>	<i>Εργαστηριακό Διδακτικό Προσωπικό</i>
<i>ΕΕΒΣ</i>	<i>Ἐπετηρίς τῆς Ἐταιρείας Βυζαντινῶν Σπουδῶν</i>
<i>ΕΕΣΜ</i>	<i>Ἐπετηρίς τῆς Ἐταιρείας Στερεοελλαδικῶν Μελετῶν</i>
<i>ΕΕΘΣΠΑ</i>	<i>Ἐπιστημονικὴ Ἐπετηρίς τῆς Θεολογικῆς Σχολῆς τοῦ Πανεπιστημίου Αθηνῶν</i>
<i>ΕΕΠΣΠΘ</i>	<i>Ἐπιστημονικὴ Ἐπετηρίς τῆς Πολυτεχνικῆς Σχολῆς τοῦ Πανεπιστημίου</i>

Θεσσαλίας

<i>ΕΕΦΣΠΠ</i>	<i>Έπιστημονική Έπετηρίς τής Φιλοσοφικής Σχολής τοῦ Πανεπιστημίου Ἰωαννίνων</i>
<i>ΕΙΕ/ΙΒΕ</i>	<i>Έθνικὸ Ἰδρυμα Έρευνῶν, Ἰνστιτοῦτο Βυζαντινῶν Έρευνῶν</i>
<i>εικ.</i>	<i>εικόνα/εικόνες</i>
<i>E-JST</i>	<i>Περιοδικὸ Ἐπιστήμης & Τεχνολογίας, e-Journal of Science & Technology</i>
<i>εκδ.</i>	<i>εκδόσεις</i>
<i>ΕΚΠΑ</i>	<i>Έθνικὸ Καποδιστριακὸ Πανεπιστήμιο Αθηνῶν</i>
<i>επιμ.</i>	<i>επιμέλεια</i>
<i>ERSA</i>	<i>Regional Science Association</i>
<i>JÖB</i>	<i>Jahrbuch der Österreichischen Byzantinistik</i>
<i>JÖBG:</i>	<i>Jahrbuch der Osterreichischen Byzantinischen Gesellschaft</i>
<i>κ.α.</i>	<i>και ἄλλα</i>
<i>ΚΒΕ</i>	<i>Κέντρο Βυζαντινῶν Έρευνῶν</i>
<i>κ.λπ.</i>	<i>και λοιπά/οί</i>
<i>μ.</i>	<i>μέτρο/α</i>
<i>ΝΑ</i>	<i>Νοτιοανατολικό/ά</i>
<i>Π.Ε.ΕΚ.Π.Ε</i>	<i>Πανελλήνια Ένωση για την Περιβαλλοντική Εκπαίδευση</i>
<i>Πιν.</i>	<i>Πίνακας/ες</i>
<i>REB</i>	<i>Revue des Études Byzantines</i>
<i>RJK</i>	<i>Romisches Jahrbuch für Kunstgeschichte</i>
<i>σελ.</i>	<i>σελίδα/ες</i>
<i>τ.</i>	<i>τόμος/οι</i>
<i>τχ.</i>	<i>τεύχος/η</i>

Οι πρώτοι μελετητές της Μονής

Ο Γ. Κρέμος είναι ο πρώτος μελετητής της Μονής. Εξέδωσε το σύγγραμμά του το 1880 και δημοσίευσε το βίο του Οσίου όπως τον είχε καταγράψει ανώνυμος μαθητής του, ενώ μετέφρασε και ερμήνευσε πληθώρα εγγράφων, κατά κύριο λόγο μεταβυζαντινών. Στο σύγγραμμά του συμπεριέλαβε προφορικές μαρτυρίες μοναχών και παραδόσεις, οι οποίες παρότι δεν είχαν την εγκυρότητα των γραπτών πηγών, έγιναν αποδεκτές από τους μελετητές. Μεταξύ των άλλων, η Μονή του Οσίου Λουκά προσέλκυσε ιστορικούς τέχνης λόγω των ψηφιδωτών και των τοιχογραφιών του Καθολικού¹.

Από την ίδρυση του μοναστηριού ως την κατάληψή του από τους σταυροφόρους δεν σώζονται πολλές γραπτές πηγές. Σημαντικές πληροφορίες λαμβάνουμε από το βίο του Οσίου και εμμέσως από το κτηματολόγιο των Θηβών², το Πρακτικό της περιοχής των Αθηνών³ και το καταστατικό της αδελφότητος της Ναυπακτιωτίσσης⁴.

Δύο Άγγλοι αρχιτέκτονες υπότροφοι της Βρετανικής Αρχαιολογικής Σχολής των Αθηνών, ο R.W. Schulz και ο S.H. Barnsley, μελέτησαν την αρχιτεκτονική των κτισμάτων της Μονής και εξέδωσαν το βιβλίο τους στο Λονδίνο, το 1901, όταν οι γνώσεις για την ελληνική βυζαντινή αρχιτεκτονική ήταν ελάχιστες. Ακόμα και σήμερα, το έργο τους παραμένει σημαντικό και αναντικατάστατο, λόγω των πινάκων με τα σχέδια της Μονής που δημοσίευσαν⁵.

¹ Χ. ΜΠΟΥΡΑΣ, *Η αρχιτεκτονική της Μονής του Οσίου Λουκά*, εκδ. Μέλισσα, Αθήνα 2015, σελ. 6. (Στο εξής: Χ. ΜΠΟΥΡΑΣ, *Αρχιτεκτονική*).

² Βλ. σχετικά, Ν. SVORONOS, «Recherches sur le cadastre byzantin et la fiscalité aux XIe et XIIe siècles: le cadastre de Thèbes», *BCH* 83 (1959), 1-164.

³ Ε. GRANSTREM, Ι. MEDVEDEV & D. PAPACHRISSANTHOU, «Fragment d' un practikon de la region d' Athènes (avant 1204)», *REB* 34 (1976), 5-44.

⁴ J. NESBITT & J. WITA, «A confraternity of the Comnenian Era», *BZ* 68:2(1975), 360-84.

⁵ Χ. ΜΠΟΥΡΑΣ, *Αρχιτεκτονική*, σελ. 6

Εν συνεχεία, δύο ακόμη μελετητές, ο Ο. Wulff⁶ και ο J. Strzygowski⁷ έκαναν δημοσιεύσεις για τη Μονή του Οσίου Λουκά χωρίς όμως να παρουσιάζουν σημαντικά στοιχεία.

Τα κενά της πρώτης μονογραφίας του 1901, συμπληρώθηκαν από μία δεύτερη μονογραφία που δημοσιεύτηκε από τον Ευστάθιο Στίκα το 1970. Ο Ε. Στίκας βασιζόμενος σε τεχνικά τεκμήρια απέδειξε, ότι ο ναός της Παναγίας προηγήθηκε του Καθολικού και κατ' αυτόν πιθανότητα να είναι ο ναός της Αγίας Βαρβάρας που είχε ανεγερθεί, ενώ ήταν εν ζωή ο Όσιος Λουκάς περί τα 950⁸. Αργότερα, αποδείχτηκε ότι η άποψη του για τον ναό της Αγίας Βαρβάρας δεν ευσταθεί, καθώς ο ναός αυτός ταυτίζεται με την Κρύπτη του κτηριακού συγκροτήματος.

Ο Στίκας χώρισε την ανέγερση του μοναστηριού σε δύο περιόδους. Μεταξύ των άλλων, έφερε στο φως νέα σχέδια και φωτογραφίες νέων ευρημάτων, όπως τη μελέτη της Τράπεζας της Μονής, ενώ κατέγραψε τις επεμβάσεις που έγιναν στο κτηριακό συγκρότημα από τον 14^ο αιώνα και έπειτα, ιδίως τις επεμβάσεις και τα έργα που διαδραματίστηκαν από τη διεύθυνση αναστηλώσεως κατόπιν δικών του οδηγιών στο μοναστήρι, κατά τις δεκαετίες 1950-1960. Παρότι ως το 1970 είχαν διαδοθεί νέες πληροφορίες για το βυζάντιο, ο Στίκας δεν ενδιαφέρθηκε να ασχοληθεί τόσο με τα αρχιτεκτονικά ζητήματα της Μονής (σύγκριση κτισμάτων), όσο με το χρονικό των οικοδομικών φάσεων και των μετέπειτα επεμβάσεων που έγιναν από την ίδρυση της ως το 1970. Η λανθασμένη χρονολόγηση του Καθολικού στα μέσα του 11^{ου} αιώνα, οδήγησε τον μελετητή σε άτοπες θεωρίες. Το 1974 εξέδωσε ένα ακόμη βιβλίο με παρόμοιο θέμα, βασισμένο στα προβλήματα της χρονολόγησης των κτισμάτων και των κτητόρων της⁹.

Ο Μανόλης Χατζηδάκης απέδειξε, χρησιμοποιώντας αυθεντικές γραπτές πληροφορίες, ότι η ανακομιδή των λειψάνων του Οσίου Λουκά στο νεόδμητο Καθολικό, έγινε το 1011 ή το 1022. Η χρονολόγηση των ναών απασχόλησε και τους Ν. Οικονομίδα και

⁶ Ο. WULFF, *Das Katholikon von Hosios Lukas and verwandte byzantinische Kirchbauten*, σειρά: Die Baukunst II/2, εκδ. W. Spemann, Berlin – Stuttgart 1903, σελ. 1-24.

⁷ J. STRZYGOWSKI, *Die Baukunst der Armenien und Europa*, Wien 1918, σελ. 768

⁸ Χ. ΜΠΟΥΡΑΣ, *Αρχιτεκτονική*, σελ. 6.

⁹ Χ. ΜΠΟΥΡΑΣ, *Αρχιτεκτονική*, σελ. 7.

Δ. Σοφιανό που υποστήριξαν και επιβεβαίωσαν με τις μελέτες τους τα λεγόμενα των ανωτέρω¹⁰.

Στην τρίτη μονογραφία (2005), ο αρχιτέκτονας Παύλος Μυλωνάς συνόψισε παλαιότερα άρθρα του. Σκοπός του έργου του, ήταν να αμφισβητήσει τις εσφαλμένες διαπιστώσεις περί την αρχιτεκτονική των δύο ναών της Μονής. Χαρακτηρίζει τα λεγόμενα Υπομνήματα, κείμενα του 18^{ου} ή 19^{ου} αιώνα ως αυθεντικά¹¹ και αναλύοντας τις οικοδομικές φάσεις, οδηγείται στο συμπέρασμα, ότι πραγματοποιήθηκαν τέσσερις μεταλλαγές στις εκκλησίες, από τέσσερις αυτοκρατορικούς χορηγούς¹².

Σημαντικό είναι και το έργο του Χαράλαμπου Μπούρα, που ασχολείται κυρίως με τα κατασκευαστικά ζητήματα των κτισμάτων της Μονής, προσφέροντας στον αναγνώστη πληθώρα φωτογραφικού και σχεδιαστικού υλικού. Ουσιαστική είναι και η συμβολή της αρχιτέκτονα Λασκαρίνας Φιλιππίδου-Μπούρα, σύζυγο του Χ. Μπούρα, η οποία μελέτησε και δημοσίευσε μεταξύ άλλων τα γλυπτά του ναού της Παναγίας.

¹⁰ Χ. ΜΠΟΥΡΑΣ, *Αρχιτεκτονική*, σελ. 6.

¹¹ Π. ΜΥΛΩΝΑΣ, *Μονή Οσίου Λουκά του Στειριώτη*, εκδ. Γραφείο Δημοσιευμάτων της Ακαδημίας Αθηνών, Αθήνα 2005, σελ. 91. (Στο εξής: Π. ΜΥΛΩΝΑΣ, *Μονή Στειριώτη*).

¹² Π. ΜΥΛΩΝΑΣ, *Μονή Στειριώτη*, σελ. 56.

ΚΕΦΑΛΑΙΟ 1

ΜΟΝΗ ΟΣΙΟΥ ΛΟΥΚΑ

1.1. Ο βίος του Οσίου Λουκά και η ίδρυση της Μονής

Το μοναστήρι (εικ. 1) βρίσκεται στους δυτικούς πρόποδες του Ελικώνα, κοντά στην αρχαία Στείριδα και συμπεριλαμβάνεται στα μνημεία Παγκόσμιας Πολιτισμικής Κληρονομιάς της Unesco από το 1990, λόγω της πρωτοποριακής αρχιτεκτονικής και των θαυμάσιων διασωζόμενων ψηφιδωτών και αγιογραφιών.

Πληροφορίες για το βίο του Οσίου Λουκά, αντλούμε από έναν ανώνυμο μοναχό που τον κατέγραψε το 962, λίγα χρόνια μετά το θάνατο του Οσίου. Ο ιστορικός Γ. Κρέμος δημοσίευσε για πρώτη φορά ολόκληρο το βίο του Οσίου το 1874¹³. Στο έργο του ανώνυμου μοναχού, αντλούμε πληροφορίες και για επιδρομές Σαρακηνών, Αράβων, Σλάβων, Βουλγάρων και Μαγυάρων Ούγγρων στα χρόνια του 10^{ου} αιώνα¹⁴.

Ο Όσιος Λουκάς γεννήθηκε το 896 στο Καστρί της Φωκίδας κοντά στους Δελφούς. Ονομάζεται και Στειριώτης. Η καταγωγή των προγόνων του ήταν από την Αίγινα. Οι πρόγονοί του, προκειμένου να γλυτώσουν από τις ληστρικές επιδρομές των Τούρκων κατέφυγαν στο Ιωαννίτζη. Έπειτα, για τον ίδιο λόγο εγκαταστάθηκαν στο λιμανάκι Βαθύ, όπου γεννήθηκε ο πατέρας του Οσίου, Στέφανος. Αργότερα, έμειναν στο Καστρί. Ο πατέρας του Οσίου παντρεύτηκε την Ευφροσύνη, η οποία ήταν Αιγινήτισσα. Ο Όσιος Λουκάς ήταν ο τρίτος στη σειρά από τα έξι αδέρφια του. Γεννήθηκε σύμφωνα με τον ιστορικό Γ. Κρέμο στις 29 Ιουλίου 896 μ.Χ. Είχε δύσκολη παιδική ηλικία και μετά το θάνατο του πατέρα του στράφηκε στη μελέτη της Αγίας Γραφής¹⁵.

¹³ Γ. ΚΡΕΜΟΣ, *Φωκικά*, τ. Α': *Προσκυνητάριον τῆς ἐν τῇ Φωκίδι Μονῆς τοῦ Ὁσίου Λουκά τοῦ πίκλην Στειριώτου. Ἐν ᾧ ἡ ἀσματικὴ ἀκολουθία καὶ ὁ βίος αὐτοῦ*, ἔκδ. Ἐκ τοῦ Τυπογραφείου τῆς Ἐφημερίδος τῶν Συζητήσεων, Ἐν Ἀθήναις 1874, σελ. 25-62. (Στο εξής: Γ. Κρέμος: *Φωκικά*, τ. Α').

¹⁴ Θ. ΔΑΛΚΑΣ, *Ὁ Ὁσιος Λουκάς καὶ τὸ μοναστήρι του*, εκδ. Επτάλοφος, Αθήνα 2002, σελ. 36. (Στο εξής: Θ. ΔΑΛΚΑΣ, *Ὁσιος Λουκάς*).

¹⁵ Θ. ΔΑΛΚΑΣ, *Ὁσιος Λουκάς*, σελ. 38.

Έκανε δύο αποτυχημένες προσπάθειες προκειμένου να γίνει μοναχός φεύγοντας και τις δύο φορές κρυφά από το σπίτι του. Την πρώτη φορά πήγε να μονάσει στη Θεσσαλία, συνελήφθη από στρατιώτες επειδή τον πέρασαν για δούλο, τον φυλάκισαν, τον μαστίγωσαν και τον ανάγκασαν να επιστρέψει σπίτι του, όταν έμαθαν την αλήθεια¹⁶. Την δεύτερη φορά, σε ηλικία δεκατεσσάρων ετών, ακολούθησε κάποιους Ρωμαίους μοναχούς στην Αθήνα, όπου με σύστασή τους μπήκε στο μοναστήρι της Παντάνασσας¹⁷. Όταν ο ηγούμενος έμαθε για την ύπαρξη της μητέρας του, τον έστειλε ξανά κοντά της¹⁸.

Η έντονη επιθυμία του για τη μοναστική ζωή, τον οδήγησε το 910 στο όρος Ιωαννίτζη της Φωκίδας, αυτή τη φορά έχοντας τη συγκατάθεση της μητέρας του, όπου παρέμεινε μέχρι το 917. Το 917, λόγω της επιδρομής των Βουλγάρων στη Βοιωτία και στη Φωκίδα, κατέφυγε στα τείχη της Κορίνθου και αργότερα πήγε να μονάσει στην Πάτρα, κοντά σε στυλίτη μοναχό του Ζεμενού¹⁹. Παρέμεινε εκεί δέκα έτη και το 927 επέστρεψε στο όρος Ιωαννίτζη, όπου μόνασε άλλα δέκα χρόνια. Στα 920 ο Όσιος έλαβε το μοναχικό σχήμα στην Αττική²⁰.

Λόγω της φήμης και της αγιότητας που είχε αποκτήσει ως μοναχός και από το μακάριο χάρισμα της προορατικότητας που είχε, προβλέποντας το μέλλον, τον επισκέπτονταν πολλοί προσκυνητές. Ο Όσιος, αναζητώντας περαιτέρω την απομόνωσή του, αποφάσισε να καταφύγει στον Κάλαμο. Ως ζηλωτής του ασκητισμού, επιθυμούσε τη μοναξιά και κατέφυγε σε ερημικά μέρη. Στον Κάλαμο παρέμεινε επί τρία έτη. Λόγω της επιδρομής των Τούρκων αναγκάστηκε και πάλι να φύγει και εγκαταστάθηκε στο ξερονήσι Άμπελος, απέναντι από τα Αντίκυρα. Τρία χρόνια μετά, το 945, εγκατέλειψε το μικρό νησί και εγκαταστάθηκε στα ερείπια της αρχαίας Στειρίδος. Εκεί, σε υψόμετρο 500 μέτρων, αποστασιοποιημένος απ' όλους, έκτισε το κελί του και με προσευχή και νηστεία ασχολήθηκε με τον κήπο του. Με την

¹⁶ Θ. ΔΑΛΚΑΣ, *Όσιος Λουκάς*, σελ. 40.

¹⁷ Ν. ΧΑΤΖΗΔΑΚΗ & Μ. ΧΑΤΖΗΔΑΚΗΣ, *Όσιος Λουκάς. Βυζαντινή Τέχνη στην Ελλάδα*, εκδ. Μέλισσα, Αθήνα 1996, σελ. 10. (Στο εξής: Ν. ΧΑΤΖΗΔΑΚΗ & Μ. ΧΑΤΖΗΔΑΚΗΣ, *Βυζαντινή τέχνη*).

¹⁸ Θ. ΔΑΛΚΑΣ, *Όσιος Λουκάς*, σελ. 41.

¹⁹ ΙΕΡΩΝΥΜΟΣ (ΛΙΑΠΗΣ), Μητροπολίτης Θηβών και Λεβαδείας, *Ιερά Μονή Οσίου Λουκά*, εκδ. Litera, Αθήνα 2005, σελ. 12. (Στο εξής: ΙΕΡΩΝΥΜΟΣ (ΛΙΑΠΗΣ), *Ιερά Μονή*).

²⁰ Δ. ΚΑΜΠΟΥΡΟΓΛΟΥ, *Μνημεία της Ιστορίας των Αθηναίων*, τ. Β', εκδ. Αλεξάνδρου Παπαγεωργίου, Αθήνα 1890, σελ. 203. (Στο εξής: Δ. ΚΑΜΠΟΥΡΟΓΛΟΥ, *Ιστορία Αθηναίων*).

μικρή ομάδα μοναχών που τον είχε πλαισιώσει, τελούσαν τις ιερές ακολουθίες²¹. Ο Όσιος αποκαλούσε τον εαυτό του αμαθή, ομοίως και τους ακολούθους του²². Έτσι, από στωικός ερημίτης έγινε ανεκτικότερος και στωικότερος²³.

Οι πιστοί συνέχιζαν να τον επισκέπτονται προκειμένου να του ζητήσουν συμβουλές. Μεταξύ άλλων επωνύμων, ο Διοικητής-Στρατηγός των Θεμάτων της Ελλάδας, Πρωτοσπαθάριος Κρηνίτης Αροτράς²⁴, έχοντας πληροφορηθεί την αγιότητα του Οσίου, τον επισκέφθηκε το 946 και με δικά του έξοδα ξεκίνησε την ανέγερση ναού τιμώμενου στο όνομα της Αγίας Βαρβάρας κοντά στο κελί του Οσίου. Προτού ολοκληρωθεί η ανέγερση του ναού, στις 7 Φεβρουαρίου του 953, σε ηλικία 56 ετών, ο Όσιος εγκατέλειψε τα εγκόσμια²⁵. Άμεσα αναγνωρίστηκε Άγιος και τιμήθηκε «ὡς ὁ μεταγενέστερος ἀναμορφωτὴς τῶν συγχρόνων» του κατά τον Γρηγορόβιο²⁶. Η μνήμη του τιμάται την ημέρα της κοίμησής του στις 7 Φεβρουαρίου. Το 955, δύο χρόνια μετά το θάνατο του, μοναχοί και μαθητές του ολοκλήρωσαν την ανέγερση του Ναού της Αγίας Βαρβάρας και μετέτρεψαν το κελί, που ο Όσιος είχε ταφεί, σε «ιερό ευκτήριο» με σταυρικό σχήμα, κτίζοντας γύρω του νέα κελιά και ξενώνες. Σύμφωνα με τη παράδοση, το Καθολικό οικοδομήθηκε κατά την διάρκεια του 11^{ου} αιώνα από τον Ρωμανό Β' (959-963)²⁷ και από την όμορφη γυναίκα του Θεοφανώ, εξού και η ονομασία βασιλομονάστηρο²⁸. Το έργο του

²¹ Δ. ΣΟΦΙΑΝΟΣ, *Όσιος Λουκάς. Ό Βίος τοῦ Όσίου Λουκά τοῦ Στειριώτη*, ἐκδ. Ἀκρίτας, Ἀθήνα 1989, σελ. 187. (Στο ἐξῆς: Δ. ΣΟΦΙΑΝΟΣ, *Ό Βίος τοῦ Στειριώτη*).

²² Δ. ΣΟΦΙΑΝΟΣ, *Ό Βίος τοῦ Στειριώτη*, σελ. 179.

²³ Θ. ΔΑΛΚΑΣ, *Όσιος Λουκάς*, σελ. 42-43.

²⁴ Θ. ΔΑΛΚΑΣ, *Όσιος Λουκάς*, σελ. 63, Ν. ΧΑΤΖΗΔΑΚΗ & Μ. ΧΑΤΖΗΔΑΚΗΣ, *Βυζαντινὴ τέχνη*, σελ. 11. Επίσης, βλ. Α. ΔΙΚΑΙΟΣ, *Μοναστήρια και προσκυνήματα της Ελλάδας, Μονὴ Οσίου Λουκά, Ναός Παναγίας της Σκριπούς, Μονὴ Σαγματά, Μονὴ Ἱερουσαλήμ*, ἐκδ. Πήγασος, Ἀθήνα 2010, σελ. 21 (Στο ἐξῆς: Α. ΔΙΚΑΙΟΣ, *Μοναστήρια της Ελλάδας*). Πρβλ. Χ. ΜΠΟΥΡΑΣ, *Αρχιτεκτονική*, σελ. 13

²⁵ Θ. ΔΑΛΚΑΣ, *Όσιος Λουκάς*, σελ. 44-45.

²⁶ Δ. ΚΑΜΠΟΥΡΟΓΛΟΥ, *Ἱστορία Ἀθηναίων*, σελ. 210.

²⁷ Θ. ΔΑΛΚΑΣ, *Όσιος Λουκάς*, σελ. 62, Ν. ΧΑΤΖΗΔΑΚΗ & Μ. ΧΑΤΖΗΔΑΚΗΣ, *Βυζαντινὴ τέχνη*, σελ. 10. Πρβλ. Α. ΔΙΚΑΙΟΣ, *Μοναστήρια της Ελλάδας*, σελ. 21. Επίσης, βλ. Χ. ΜΠΟΥΡΑΣ, *Αρχιτεκτονική*, σελ. 14.

²⁸ Θ. ΔΑΛΚΑΣ, *Όσιος Λουκάς*, σελ. 63.

Ρωμανού Β΄ συνεχίστηκε από τους διαδόχους του, σύμφωνα πάλι με την παράδοση, τον Βασίλειο τον Βουλγαροκτόνο και τον Κωνσταντίνο Θ΄ τον Μονομάχο²⁹.

Ωστόσο, ο Κρέμος στο έργο του, αμφισβητεί την ανέγερση του ναού απ' τον Ρωμανό Β΄ και πιστεύει ότι αποτελεί έργο του Στρατηγού Κρηνίτη και των συμμοναστών του Οσίου, οι οποίοι με προσωπική εργασία και αναθήματα λαϊκών και μοναχών τελειοποίησαν τα κτίσματα της Μονής³⁰. Υποστήριξε αυτή την άποψη, διότι ο βιογράφος του Οσίου ή οι σύγχρονοί του χρονογράφοι, δεν αναφέρουν πουθενά ότι το έργο ήταν αυτοκρατορικό. Κατά τον Κρέμο, η ανέγερση της Μονής ξεκίνησε όσο ακόμα ήταν εν ζωή ο Όσιος και συνεχίστηκε κατά τα χρόνια της βασιλείας του Ρωμανού Β΄ και της Θεοφανούς, ενώ οι εργασίες ολοκληρώθηκαν στα χρόνια του Νικηφόρου Φωκά. Οι αμαθείς κατά τον Κρέμο πίστευαν και διέδιδαν λανθασμένα ότι ήταν έργο του Ρωμανού³¹.

Κατά τους υπόλοιπους μελετητές η άποψη του Κρέμου δεν ευσταθεί, καθώς δεν γίνεται να χτίστηκε η Μονή σε τόσο σύντομο διάστημα με εράνους, ειδικά την εποχή εκείνη, που επικρατούσε φτώχεια από τις συνεχείς βαρβαρικές επιδρομές και τη βαριά φορολογία. Επιπλέον, για να μεταφερθούν τα πολύτιμα βαριά υλικά κατασκευής από τα μακρινά μέρη της αυτοκρατορίας, όπως τα χρωματιστά τεράστια μάρμαρα, θα έπρεπε να κατασκευαστεί αμαξιτός δρόμος, ώστε να συνδέεται το μοναστήρι με τα λιμάνια της Αταλάντης και της Αντίκυρας. Μόνο με μια αυτοκρατορική χορηγία θα μπορούσαν να επιτευχθούν τα παραπάνω³².

Πως όμως αποφάσισε ο Ρωμανός Β΄ την ανέγερση του μοναστηριού; Το 941, ο Όσιος Λουκάς είχε προφητεύσει ότι ο Ρωμανός θα απελευθερώσει την Κρήτη από τους Άραβες. Όταν το 961 επιβεβαιώθηκε η προφητεία του Οσίου για την Κρήτη, ο αυτοκράτορας του Βυζαντίου Ρωμανός Β΄, για να τιμήσει τη μνήμη του Οσίου ανέγειρε έναν μεγαλοπρεπή ναό.

²⁹ Θ. ΔΑΛΚΑΣ, *Όσιος Λουκάς*, σελ. 65-6.

³⁰ Θ. ΔΑΛΚΑΣ, *Όσιος Λουκάς*, σελ. 63.

³¹ Θ. ΔΑΛΚΑΣ, *Όσιος Λουκάς*, σελ. 63, Γ. ΚΡΕΜΟΣ, *Φωκικά*, τ. Β΄, *Ίστορία τῆς ἐν τῇ Φωκίδι μονῆς τοῦ Ὁσίου Λουκά τουπίκλην Στειριώτου. Ἐν ᾧ ἡ ἱστορία τῆς Μονῆς ἀπὸ τοῦ 955-1879 μετ' εἰκόνων*, ἔκδ. Ἐκ τοῦ Τυπογραφείου τῆς Ἐφημερίδος τῶν Συζητήσεων, Ἐν Ἀθήναις 1980, σελ. 37. (Στο εξής: Γ. ΚΡΕΜΟΣ, *Φωκικά*, τ. Β΄)

³² Ι. ΓΙΑΝΝΟΥΤΣΟΣ, *Ὁ ναὸς τῆς μονῆς τοῦ Ὁσίου Λουκά*, ἔκδ. Ρόδη, Αθήνα 1939, σελ.17-21, Τ. ΛΑΠΠΑΣ, *Βοιωτικά μοναστήρια*, ἔκδ. Κένταυρος, Ἀθήνα 1950, σελ. 15.

Το 962 ξεκίνησε η ανέγερση του ναού αλλά το 963 πέθανε ο αυτοκράτορας. Την επιθυμία του για το χτίσιμο του ναού συνέχισαν οι διάδοχοί του³³.

Ο Νικηφόρος Φωκάς διάδοχος του Ρωμανού Β΄, από τα λάφυρα των Σαρακηνών που πήρε, ενίσχυσε οικονομικά τη Μονή αλλά λόγω της έλλειψης δρόμων και του σύντομου βίου του δεν πρόλαβε κι αυτός να ολοκληρώσει το έργο. Ο ανιψιός και διάδοχός του, Ιωάννης Τσιμισκής δεν είχε το χρόνο να ασχοληθεί με την αποπεράτωση του έργου, εξαιτίας των συνεχών πολέμων κατά των Βουλγάρων, Ρώσων και Αράβων. Κατά τους περισσότερους μελετητές, ο Βασίλειος ο Β΄ ο Βουλγαροκτόνος (976-1025), γιος του Ρωμανού Β΄ και της Θεοφανούς, έπειτα από τις νικηφόρες εκστρατείες του, διέταξε την ανέγερση πολλών εκκλησιών και προσέφερε μεταξύ άλλων πολύτιμους θησαυρούς στο μοναστήρι του Οσίου Λουκά³⁴, μαζί με τον αδερφό του Κωνσταντίνο Η΄³⁵. Ο Αρχιεπίσκοπος Ελλάδος Ιερώνυμος υποστηρίζει ότι δεν μπορεί να συνέβαλε στη κατασκευή του έργου, γιατί αν το είχε κάνει σίγουρα η πράξη του θα μνημονεύονταν απ' τους συγγραφείς της εποχής³⁶.

Από την άλλη, ο Κωνσταντίνος Θ΄ ο Μονομάχος (1042-1055), κατά τη διάρκεια βασιλείας του, συνέλαβε με τη σειρά του, είτε στην ολοκλήρωση του έργου είτε είναι ο τελευταίος μεγάλος ανακαινιστής και διακοσμητής του μοναστηριού. Κατά την βασιλεία του, άκμασαν οι τέχνες και ιδρύθηκαν αρκετοί μεγαλοπρεπείς ναοί, ενώ διασφαλίζεται η συμμετοχή του στο έργο με τη μαρτυρία του Κυριάκου Αγκωνίτη, του περιηγητή που επισκέφτηκε τη Μονή το 1436 και τον αναφέρει ως κτήτορα. Πρόκειται βέβαια για μαρτυρία και όχι για έμπιστη γραπτή πηγή. Το ότι ο αυτοκράτορας Κωνσταντίνος Μονομάχος ήταν ο κτήτορας του μοναστηριού ανταποκρινόταν και στην επιθυμία των μοναχών του 15^{ου} αιώνα να δώσουν ακόμα μεγαλύτερη αίγλη στο ξακουστό μοναστήρι τους³⁷.

³³ ΙΕΡΩΝΥΜΟΣ (ΛΙΑΠΗΣ), Μητροπολίτης Θηβών και Λεβαδείας, *Χριστιανική Βοιωτία*, έκδ. Κέντρο Αρχαιολογικών, Ιστορικών και Θεολογικών Μελετών, Λιβαδειά 2005, σελ. 128. (Στὸ ἐξῆς: ΙΕΡΩΝΥΜΟΣ (ΛΙΑΠΗΣ), *Χριστιανική Βοιωτία*).

³⁴ Γ. ΤΣΕΒΑΣ, *Ιστορία της Θήβας και της Βοιωτίας*, εκδ. Πνευματικό κέντρο δήμου Θηβαίων, Θήβα 2006, σελ. 368.

³⁵ Με βεβαιότητα συμφωνούν σε αυτό οι: Γ. Σωτηρίου, Α. Ορλάνδος και Μ. Χατζηδάκης.

³⁶ ΙΕΡΩΝΥΜΟΣ (ΛΙΑΠΗΣ), *Χριστιανική Βοιωτία*, σελ. 128.

³⁷ Ν. ΧΑΤΖΗΔΑΚΗ & Μ. ΧΑΤΖΗΔΑΚΗΣ, *Βυζαντινή τέχνη*, σελ. 10.

Δεν αναφέρεται πουθενά ότι υπήρχε άδεια του τοπικού επισκόπου για την ίδρυση της Μονής όπως επέβαλλαν οι ιεροί κανόνες. Φαίνεται ότι ήταν τελείως ανεξάρτητη από την κρατική πολιτική ενισχύσεως που είχαν οι δυτικές επαρχίες³⁸.

Ο Όσιος Λουκάς άφησε στη Μονή τη φήμη των θαυματουργών ιάσεων που είχε εξαπλωθεί στον ελλαδικό χώρο, κυρίως στους αγροτικούς πληθυσμούς. Η εκκλησία, η πρωτεύουσα και η αυτοκρατορική αυλή αγνοούσαν την ύπαρξη του μοναστηριού³⁹. Ωστόσο, γνωρίζουμε από τον Βίο του Οσίου όπως αναφέρθηκε και παραπάνω, ότι έρχονταν σε επαφή με επιφανή πρόσωπα της επαρχίας των Θηβών, με εκκλησιαστικούς και κτηματικούς άρχοντες αλλά και με βασιλικούς αξιωματούχους⁴⁰. Οι παραπάνω γνωριμίες μπορούν να δικαιολογήσουν τη φήμη του μετά το θάνατό του και το γεγονός ότι μισό αιώνα αργότερα έγιναν χορηγίες για την ανέγερση των κτισμάτων του. Το πρώην ασκητήριο μετατράπηκε κατά τον 11^ο αιώνα σε μια μεγάλη και πλούσια Μονή⁴¹.

Εκτός από τη φήμη του Οσίου Λουκά, την εποχή εκείνη, υπήρξαν κι άλλοι άνθρωποι που με τις προφητείες τους, την ασκητική ζωή και τις θαυματουργές θεραπείες απέκτησαν φήμη και τιμήθηκαν, κυρίως σε τοπικό επίπεδο. Αυτοί οι νέοι άγιοι⁴² τιμήθηκαν μετέπειτα και στο εικονογραφικό πρόγραμμα του Καθολικού. Έτσι, η εικονογράφηση του ναού απέκτησε έναν επίκαιρο και τοπικό χαρακτήρα. Από τα αγιολογικά κείμενα που αναφέρονται σε θαυματουργές ιάσεις από Οσίους ή αγία λείψανα, αντλούμε πληροφορίες για τη διατροφή⁴³ αλλά και για την υγεία των χωρικών της εποχής⁴⁴. Στον Όσιο Λουκά αποδίδονται έξι θαυματουργές ιάσεις γυναικών και δεκαπέντε ανδρών⁴⁵.

³⁸ R. JANIN, «Le monachisme byzantin au moyen âge. Commende et typica (Xe-XIVe siècle)», *REB* 22 (1964), 5-44.

³⁹ Χ. ΜΠΟΥΡΑΣ, *Αρχιτεκτονική*, σελ. 8.

⁴⁰ Δ. ΣΟΦΙΑΝΟΣ, *Ο Βίος του Στεριώτη*, σελ. 190.

⁴¹ Ν. ΟΙΚΟΝΟΜΙΔΗΣ, *Social and Economic life in Byzantium*, σειρά: Variorum Collected Studies -14 (Δ/ντής σειράς: E. Zachariadou), Aldershot 2004, σελ. 1-410 (255).

⁴² Δ. ΖΑΚΥΘΗΝΟΣ, *Η Βυζαντινή Ελλάδα (392-1204)*, έκδ. Βαγιονάκης, Αθήνα 1965, σελ. 73-8.

⁴³ Α. ΚΑΖΗΔΑΝ και G. CONSTABLE, *People and Power in Byzantium*, ed. Dumbarton Oaks Research Library and Collection, Washington 1982, σελ. 55.

⁴⁴ Α. Μ. ΤΑΛΒΟΤ, «Prigrimage to healing shrines. The evidence of miracle accounts», *DOP* 56 (2002), 153-73.

⁴⁵ Δ. ΣΟΦΙΑΝΟΣ, *Ο Βίος του Στεριώτη*, σελ. 137-52

Αξίζει να σημειωθεί, ότι η αποστολική δράση του Οσίου Λουκά του Στειριώτη εκφράζει τη γενικότερη τάση για την πνευματική ανανέωση του εκκλησιαστικού βίου⁴⁶. Σημαντική είναι και η γνώμη του καθηγητή Ιστορίας Τέχνης Άγγελου Προκοπίου, ο οποίος διατυπώνει την άποψη, ότι λόγω της περιόδου της εικονομαχίας, η Μονή του Οσίου Λουκά αποτέλεσε κέντρο για την αναζωπύρωση της Ορθοδοξίας, ένα δοξαστικό μνημείο για τη νίκη της Κρήτης εναντίον των βαρβάρων αλλά κι ένα υπέρλαμπρο δείγμα βυζαντινής τέχνης για τον εξελληνισμό των βαρβάρων λαών που ήρθαν να κατοικήσουν στον ελλαδικό χώρο⁴⁷.

1.2. Η ιστορία του μοναστηριού

Το 1204 μετά την άλωση της Κωνσταντινούπολης από τους Φράγκους, ο βασιλιάς της Θεσσαλονίκης, Βονιφάτιος Μομφερρατικός κατέβηκε στη Στερεά, εκδίωξε τους μοναχούς του μοναστηριού και παραχώρησε στους Λατίνους παπάδες του Παναγίου Τάφου τη Μονή. Ο δε πρίγκιπας της Αχαΐας Γοδεφρείδος Β΄ Βιλλαρδουίνος (1218-1245), πήρε πολύτιμα κειμήλια της και τα μετέφερε στη Ρώμη. Το 1460, όταν η Βοιωτία καταλήφθηκε από τους Τούρκους, κάποιοι μοναχοί πήραν το σκήνωμα του Οσίου Λουκά και διέφυγαν μαζί με αυτό στη Λευκάδα. Μετά την κατάκτηση της Λευκάδας, αναγκάστηκαν και πάλι να διαφύγουν, μεταφέροντας τα ιερά λείψανα στη Βοσνία. Το 1463, ύστερα από την κατάκτηση της Βοσνίας από τους Τούρκους, Φραγκισκανοί μοναχοί μεταφέρουν για ακόμη μια φορά τα ιερά λείψανα στη Βενετία. Ωστόσο, επικρατούσε η άποψη σύμφωνα με την παράδοση του μοναστηριού, ότι το σκήνωμα του Οσίου είχε μεταφερθεί στο Βατικανό από τους Σταυροφόρους⁴⁸.

Όταν ο περιηγητής Κυριάκος ο Αγκωνίτης επισκέφτηκε τη Μονή το 1436, την βρήκε σε καλή κατάσταση και θαύμασε τον πλούτο της, παρόλο τις καταστροφές που υπέστη το μοναστήρι από τους Καταλανούς, το 1311. Το 1460, στη περίοδο ακμής του μοναστηριού, κατακτάται η Βοιωτία από τους Τούρκους. Την ιαματική χάρη του Οσίου Λουκά και τη φήμη

⁴⁶ Κ. ΤΣΙΡΟΠΟΥΛΟΣ, *Ο Θησαυρός της Ορθοδοξίας, 2000 Χρόνια, Ιστορία, Μνημεία, Τέχνη*, εκδ. Αθηνών, Αθήνα 2005, σελ. 400. (Στο εξής: Κ. ΤΣΙΡΟΠΟΥΛΟΣ, *Θησαυρός Ορθοδοξίας*)

⁴⁷ Εφημερίδα «Καθημερινή», 7/07/1956.

⁴⁸ Θ. ΔΑΛΚΑΣ, *Όσιος Λουκάς*, σελ. 77.

του μοναστηριού, αναγνώρισαν και οι Τούρκοι, γι' αυτό το λόγο της παραχώρησαν ορισμένα προνόμια⁴⁹.

Κατά τη διάρκεια της Τουρκοκρατίας έγιναν πολλές λεηλασίες, σύμφωνα όμως με τους περιηγητές της εποχής, το μοναστήρι παρέμεινε ένα εξαιρετικό δείγμα βυζαντινού πλούτου. Το παραπάνω επιβεβαιώνεται και από την επίσκεψη του Γάλλου περιηγητή Ιάκωβου Σπόν, τον Φεβρουάριο του 1676 και του Άγγλου Τζωρτζ Ουέλερ, που επισκέφτηκε τη Μονή το ίδιο έτος, οι οποίοι γοητεύτηκαν από το μεγαλείο της⁵⁰.

Το μοναστήρι επλήγει το 1677 από την ανταρσία των Αλβανών, το 1685 από την εξέγερση των Μανιατών και των Αιτωλοακαρνανών αρματολών, καθώς και από την επανάσταση της Βοιωτίας και της Φωκίδας το 1687. Πολλά κειμήλια εκλάπησαν κατά τον πόλεμο Τούρκων και Ενετών τα έτη 1714-1715. Το 1770, μετά την αποτυχημένη εξέγερση του Παπαζώλη Ορλώφ, μετατράπηκε το μοναστήρι σε στρατόπεδο από τον Ανδρίτσο, με αποτέλεσμα η Μονή να μπει στο στόχαστρο των Τούρκων⁵¹. Το κτηριακό συγκρότημα του Οσίου Λουκά συνδέθηκε και με τον ξεσηκωμό του Γένους, καθώς ο Δεσπότης Σαλώνων Ησαΐας ευλόγησε τους εξεγερμένους στις 27 Μαρτίου του 1821 κηρύσσοντας επίσημα την επανάσταση⁵². Λίγους μήνες μετά τη πυρπόληση της Λιβαδειάς από τον Ομέρ Βρυώνη, τον Ιούνιο του 1821, η Μονή αποτέλεσε ορμητήριο του Οδυσσέα Ανδρούτσου για την ανακατάληψή της. Το μοναστήρι επέζησε από τη καταστροφική κάθοδο του Δράμαλη. Μετά την απελευθέρωση, υποστηρίζεται ότι το μοναστήρι ερήμωσε κατά τα έτη 1831-1863. Το παραπάνω ωστόσο δεν ευσταθεί, σύμφωνα με χαράγματα περιηγητών που βρέθηκαν στο υπερώο του ναού της Παναγίας κατά εκείνα τα έτη και σύμφωνα με την προφορική παράδοση του μοναστηριού. Το 1943, λεηλατήθηκε ξανά από Γερμανούς κατακτητές⁵³.

Κατά τη διάρκεια της βασιλείας του Γεωργίου του Α' (1863-1913), έγιναν επισκευές στη Μονή, ενώ από το 1938 η Αρχαιολογική υπηρεσία και η Αρχαιολογική Εταιρία ανέλαβαν εργασίες συντήρησης που διήρκησαν για χρόνια, με Διευθυντή Αναστηλώσεως Αρχαίων και Ιστορικών Μνημείων τον Ευστάθιο Στίκα, υπό την επίβλεψη του Ακαδημαϊκού Αναστασίου

⁴⁹ Θ. ΔΑΛΚΑΣ, *Όσιος Λουκάς*, σελ. 78.

⁵⁰ ΙΕΡΩΝΥΜΟΣ (ΛΙΑΠΗΣ), *Χριστιανική Βοιωτία*, σελ. 130.

⁵¹ ΙΕΡΩΝΥΜΟΣ (ΛΙΑΠΗΣ), *Χριστιανική Βοιωτία*, σελ. 130.

⁵² Α. ΔΙΚΑΙΟΣ, *Μοναστήρια της Ελλάδας*, σελ. 26, 28, 32.

⁵³ ΙΕΡΩΝΥΜΟΣ (ΛΙΑΠΗΣ), *Χριστιανική Βοιωτία*, σελ. 130-1.

Ορλάνδου. Μεταξύ των άλλων, στερέωσαν και καθάρισαν τις τοιχογραφίες και τα ψηφιδωτά με τους Δ. Σκόρδο και τον Φ. Ζαχαρίου⁵⁴.

1.3. Η θέση του μοναστηριού

Η Μονή βρίσκεται στη Βοιωτία κοντά στο Στείρι (εικ. 2). Βόρεια του μοναστηριού βρίσκεται ο Παρνασσός και η Γκιώνα, ενώ νότια είναι ο Κορινθιακός κόλπος. Δυτικά της είναι οι Δελφοί. Το Στείρι αν και απομονωμένο ήταν κοντά σε οικισμούς. Ήταν κοντά σε φυσικούς λιμένες, οι οποίοι έδιναν την δυνατότητα διαφυγής στους κατοίκους σε περίπτωση επιδρομών. Κοντά στο μοναστήρι, εκτός από τη Στείριδα, υπήρχαν και οι πόλεις Αντίκυρα και Άμβροσος. Λίγα χιλιόμετρα νοτιοδυτικά από το μοναστήρι, βρισκόταν η ακρόπολη της Στείριδας. Η Μονή ανήκε στην περιφέρεια των αρχαίων Στειριτών. Σύμφωνα με τον Πausανία ήταν κατοικήσιμη περιοχή και υπήρχε πηγή από την οποία έπαιρνε νερό όλη η πόλη. Η Στείριδα εγκαταλείφθηκε οριστικά πιθανόν κατά τους μεσαιωνικούς χρόνους χωρίς να ξανακατοικηθεί στους νεότερους. Είναι σίγουρο ότι χρησιμοποιήθηκε οικοδομικό υλικό για την κατασκευή του μοναστηριού από την ερειπωμένη αρχαία πόλη. Αρχαίοι δόμοι χρησιμοποιήθηκαν στα κατώτερα μέρη του Καθολικού, του ναού της Παναγίας, στην Τράπεζα και στο Κωδωνοστάσιο. Διάσπαρτα θραύσματα από αρράβδωτους μαρμάρινους και γρανιτένιους κίονες βρίσκονται στους υπαίθριους χώρους της Μονής. Περαιτέρω, αρκοσόλια και λαξευτοί ταφικοί θάλαμοι βρέθηκαν στην ανατολική πλευρά της Ακρόπολης της Στείριδας. Κατά την ύστερη αρχαιότητα, η πόλη πιθανόν περιορίστηκε στη θέση Παλαιοχώρι, όπου στο νεότερο ναΐσκο του Αγίου Γεωργίου υπάρχουν λείψανα παλαιοχριστιανικής βασιλικής και στους τοίχους της εντοιχισμένα αρχιτεκτονικά γλυπτά. Σε κοντινή απόσταση από τη σημερινή πόλη του Διστόμου στη θέση Βερβά, όπου ήταν κατοικήσιμη από τα ρωμαϊκά έως τα μεσαιωνικά χρόνια βρίσκονται εντοιχισμένα αρχιτεκτονικά μέλη παρόμοια με ομάδα γλυπτών του Οσίου Λουκά στις νεότερες εκκλησίες της Αγίας Παρασκευής και του Αγίου Παντελεήμονα⁵⁵.

⁵⁴ ΙΕΡΩΝΥΜΟΣ (ΛΙΑΠΗΣ), *Χριστιανική Βοιωτία*, σελ. 131.

⁵⁵ Μ. ΚΑΡΑΜΠΙΝΗΣ, «Αρχιτεκτονικά γλυπτά παλαιοχριστιανικών, μεταβατικών και μέσω βυζαντινών χρόνων από τη μονή του Οσίου Λουκά Βοιωτίας», στο [*Αρχαιολογικό έργο Θεσσαλίας και Στερεάς Ελλάδας 3, τ. Β', Πρακτικά Επιστημονικής Συνάντησης*], Βόλος 2019, 1043-55 (1045). (Στο εξής: Μ. ΚΑΡΑΜΠΙΝΗΣ, «Αρχιτεκτονικά γλυπτά»).

Η πρόσβαση από τη Μονή στα μεγάλα αστικά κέντρα της εποχής, την Αθήνα, τη Θήβα και τη Κόρινθο ήταν εύκολη. Κοντά της ήταν και ο βυζαντινός οικισμός της Θίσβης, καθώς και της Δαύλειας. Η Θίσβη, η Δαύλεια και το Στείρι, παρείχαν οικοδομικό υλικό για νέα χρήση λόγω των πλούσιων οχυρώσεων και των κτηρίων που είχαν κατασκευαστεί κατά την αρχαιότητα. Οι μεταφορές των οικοδομικών υλικών πραγματοποιούνταν συνήθως μέσω της θάλασσας του Κορινθιακού. Η κάθοδος από το μοναστήρι προς τη θάλασσα λογικά θα γίνονταν από το σημερινό Δίστομο προς την Αντίκυρα. Η γεωγραφική θέση της περιοχής θεωρείται σπουδαία, γιατί μέσω του Κορινθιακού κόλπου με τα πλοία, μπορούσε κανείς να ταξιδέψει εκτός από τα τοπικά λιμάνια και προς την Ιταλία. Επίσης, μπορούσε να ταξιδέψει και προς την Κωνσταντινούπολη, αφού όμως πρώτα άλλαζαν πλοίο στον Ισθμό της Κορίνθου. Με τη «δημοσία λεωφόρο»⁵⁶ γινόταν η μετακίνηση δια ξηράς προς τη Μακεδονία μέσω Θερμοπυλών και Λαρίσης.

Η θέση του μοναστηριού ήταν απόκρυφη και οχυρή. Οι δεξαμενές που είχαν τοποθετηθεί για τα νερά της βροχής, το τείχος 285 μέτρων και οι τρεις αμυντικοί πύργοι που είχαν χτιστεί, από τους οποίους σήμερα σώζεται μόνο ο ένας, που έχει μετατραπεί σε καμπαναριό, προσέδιδαν στη Μονή τη μορφή οχυρού. Το μοναστήρι κατ' αυτόν τον τρόπο προστάτευε τους θησαυρούς, τα πλούτη, την εδαφική του ιδιοκτησία, τους μοναχούς αλλά και τα γυναικόπαιδα, που έβρισκαν κατά καιρούς καταφύγιο στο μοναστήρι του Οσίου Λουκά, κατά τις επιδρομές των εχθρών⁵⁷.

1.4. Κτήρια Μονής

Στο μοναστήρι (εικ. 3), υπάρχουν σήμερα οι εκκλησίες της Παναγίας, του Καθολικού του Οσίου Λουκά όπου στο υπόγειο του βρίσκεται η Κρύπτη, ο κοιμητηριακός ναός του Αγίου Χαραλάμπους και η Μεταμόρφωση του Σωτήρος. Σημαντικά κτίσματα είναι επίσης το νοτιοανατολικό κτήριο (δεν σώζεται σήμερα), η Τράπεζα και το κωδωνοστάσιο, κτίσματα τα οποία θα αναλυθούν εκτενέστερα παρακάτω. Στη δυτική και βόρεια πλευρά υψώνονται τα τριώροφα κελιά των μοναχών (εικ. 4). Τα κελιά, όπως στα περισσότερα μοναστήρια της

⁵⁶ Α. ΑΒΡΑΜΕΑ, *Οικονομική Ιστορία του Βυζαντίου. Από τον 7^ο έως τον 15^ο αιώνα*, εκδ. Μορφωτικό Ίδρυμα Εθνικής Τραπέζης, Αθήνα 2006, σελ. 145-6.

⁵⁷ Θ. ΔΑΛΚΑΣ, *Όσιος Λουκάς*, σελ. 102.

Ελλάδος έχουν στραμμένες τις κύριες όψεις προς το εσωτερικό της αυλής, ενώ οι εξωτερικές δημιουργούν ένα τείχος τριγύρω από το μοναστήρι.

Στο βόρειο τμήμα της αυλής σώζεται το φωτάναμα (εικ. 5) με την ιδιότροπη καπνοδόχο του στο κέντρο της στέγης, το οποίο στηρίζει τα εννέα σταυροθόλια της στέγης σε τέσσερις μονολιθικές κολώνες από γρανίτη (εικ. 6). Χρονολογείται τον 11^ο ή 12^ο αιώνα. Τα σταυροθόλια του είναι σημαντικά, καθώς είναι τα πρώτα στην Ελλάδα που εμφανίζονται με «νευρώσεις» και έχουν ως πρότυπο αυτά της Κωνσταντινούπολης⁵⁸. Στο κέντρο του κτηρίου άναβαν φωτιά (άρουλα), συγκεντρώνονταν γύρω της οι μοναχοί και συζητούσαν κοινά θέματα.

Στο ανατολικό άκρο της αυλής βρίσκεται το βορδοναρείο (εικ. 7), ο στάβλος της Μονής, όπου σήμερα χρησιμοποιείται για την έκθεση αποτοιχισμένων τοιχογραφιών του 18^{ου} αιώνα που προέρχονται από το ναό του αγίου Σπυρίδωνα στην Αντίκυρα. Χωρίζεται σε δύο στενόμακρα διαμερίσματα με τοξοστοιχία⁵⁹.

Το μοναστήρι διέθετε και ελαιοτριβείο (εικ. 8). Πάνω στα τόξα και τους θόλους της οροφής του στηρίζεται το μεγαλύτερο μέρος της Τράπεζας. Η ύπαρξη του ανακαλύφθηκε κατά την αναστήλωση της Τράπεζας. Βρέθηκαν πάνω από δέκα μεγάλου μεγέθους πιθάρια (εικ. 9), κάποια από αυτά με σιτάρι, ενώ σώζονται το πέτρινο αλώνι του (εικ. 10) και ο λίθινος στίφτης του⁶⁰ (εικ. 11).

Η εστία, δηλαδή το μαγειρείο της Μονής βρίσκονταν ανατολικά της τραπεζαρίας. Κοντά στην εστία υπάρχει ακόμα η κινστέρνα, μια υπόγεια δεξαμενή διαστάσεων 12x6x3,5 μ. Η μεγάλη κλίση του εδάφους διευκόλυνε τη δημιουργία της κινστέρνας στο σημείο που βρίσκεται μεταξύ Καθολικού και Τράπεζας⁶¹. Τέσσερα ζευγαρωτά σταυροθόλια τη στεγάζουν. Εκεί κατέληγαν τα νερά από τις τρεις πηγές του μοναστηριού, καθώς και τα βρόχινα νερά. Τα νερά αυτά αξιοποιούνταν για τις ανάγκες των μοναχών, όπως το πότισμα των κήπων αλλά ήταν παράλληλα πόσιμα και ιδιαίτερα χρήσιμα κατά τη διάρκεια επιδρομών,

⁵⁸ Χ. ΜΠΟΥΡΑΣ «Βυζαντινά σταυροθόλια με νευρώσεις», *ΑΔ* 5 (1965), 1-82 (26).

⁵⁹ ΙΕΡΩΝΥΜΟΣ (ΛΙΑΠΗΣ), *Χριστιανική Βοιωτία*, σελ. 135.

⁶⁰ Θ. ΔΑΛΚΑΣ, *Όσιος Λουκάς*, σελ. 110.

⁶¹ Χ. ΜΠΟΥΡΑΣ, *Αρχιτεκτονική*, σελ. 19.

που συγκεντρώνονταν τα γυναικόπαιδα των γύρω περιοχών στο μοναστήρι, αναζητώντας καταφύγιο⁶².

Ανάμεσα στα κελιά και την είσοδο του Καθολικού υπήρχε παλαιότερα το κτίριο φιάλη αλλά σήμερα σώζονται μόνο λίθινες κολόνες και το δάπεδο της (εικ. 12). Η φιάλη είχε κατασκευαστεί για την προστασία ενός πίδακα, ο οποίος προοριζόταν για τη συμβολική «νίψιν» των πιστών πριν εισέλθουν στο ναό καθώς και για τον αγιασμό των νερών στα Θεοφάνεια και κάθε πρώτη του μήνα⁶³.

Κοντά στα παραπάνω κτίσματα υπήρχαν τα σπίτια υποτακτικών, το βαγεναρείο (κελάρι), το μαγκιπέιο (φούρνος), το νοσοκομείο, το γηροκομείο, το αρχονταρείο, το ραπταρείο, η βιβλιοθήκη, το λουτρό και άλλα κτήρια. Έτσι η Μονή, αποτελούσε ένα ολοκληρωμένο κτηριακό συγκρότημα, μία οχυρωμένη μικρή πολιτεία, προστατευμένη με αυτοκρατορικά χρυσόβουλα για το απαραβίαστο του στρατού ή των κρατικών οργάνων, αυτόνομη, υπό την ηγεσία του ηγουμένου της Μονής⁶⁴.

1.4.1. Νοτιοανατολικό κτήριο

Σε ανασκαφή που έγινε νότια της τράπεζας του Οσίου Λουκά βρέθηκε μια μεγάλη δίκλιτη αίθουσα, με αξονικούς σταυροειδείς πεσσούς και παράλληλους τοίχους σε μεγάλο μήκος. Οι διαστάσεις του κτηρίου είναι, μήκος περίπου 63 μ. γενικού πλάτους 10,80 και εσωτερικού 9,30 μ. (εικ. 13). Βάσει της μορφής και της κατασκευής της χρονολογείται στη μεσοβυζαντινή περίοδο και σίγουρα προηγείται του 1204. Είναι οψιμότερη από τη τράπεζα και βάση ενδείξεων δεν ολοκληρώθηκε μέχρι τέλους η κατασκευή του.

Οι επιχώσεις και η βλάστηση έχουν καταστήσει αόρατο μεγάλο μέρος της ανασκαφής. Πρώτος ο Ευστάθιος Στίκας ανέφερε στο «Χρονικόν» την αποκάλυψη του κτηρίου, διακρίνοντας ότι στεγάζονταν με σταυροθόλια. Συμπλήρωσε το τοπογραφικό σχέδιο της Μονής με μια σχηματική κάτοψη του κτηρίου που βρέθηκε. Θεώρησε ότι ήταν νοσοκομείο, βασιζόμενος σε δικαστικό έγγραφο ιεροδικείου της Λιβαδειάς του 1617 μ.Χ. Το έγγραφο, έδινε την άδεια στους μοναχούς να χτίσουν οικία με σκοπό να τους χρησιμεύσει ως νοσοκομείο. Όμως η ερμηνεία του Στίκα δεν ευσταθεί, καθώς δεν μπορεί να χαρακτηριστεί οικία ένα κτήριο μήκους 60 μέτρων και επιπρόσθετα, ο τύπος των βυζαντινών και των

⁶² Θ. ΔΑΛΚΑΣ, *Όσιος Λουκάς*, σελ. 110.

⁶³ Θ. ΔΑΛΚΑΣ, *Όσιος Λουκάς*, σελ. 106.

⁶⁴ ΙΕΡΩΝΥΜΟΣ (ΛΙΑΠΗΣ), *Ιερά Μονή*, σελ. 19, 22.

μεταβυζαντινών νοσοκομείων δεν έχει ομοιότητες με το νοτιοανατολικό κτήριο. Ο SL Curcic ερμήνευσε το κτήριο αυτό ως ξενώνα, εκτός των ορίων της Μονής. Και αυτή η εκδοχή δεν ευσταθεί, διότι οι μεγάλες διαστάσεις του κτηρίου δεν συμφωνούν με τους χώρους φιλοξενίας που είχαν τα ελληνικά μοναστήρια. Πιθανότατα η προσθήκη κτηρίου να αφορά νέα πτέρυγα κελιών λόγω αύξησης του αριθμού των μοναχών κυρίως κατά τον 12^ο αιώνα⁶⁵.

1.4.2. Τράπεζα

Νότια του Καθολικού βρίσκεται η αναστηλωμένη Τράπεζα που στεγάζει σήμερα το μουσείο (εικ. 14α, 14β, 15). Η παλιά Τράπεζα ήταν σύγχρονη του Καθολικού και στην ίδια θέση. Ήταν χτισμένη με λίθους από γρανίτη δεύτερης χρήσης αρχαίου οικοδομήματος. Μέχρι το 1960 η τραπεζαρία παρέμενε σε ερειπώδη κατάσταση, ενώ από το 1992 η αναστηλωμένη Τράπεζα λειτουργεί ως μουσείο έργων βυζαντινής γλυπτικής. Το μουσείο εγκαινιάστηκε στις 27/5/1992 και περιέλαβε βυζαντινά γλυπτά επιγραφές και τοιχογραφίες που διακοσμούσαν το μοναστήρι στο παρελθόν και άλλων παλαιότερων ναών της ευρύτερης περιοχής. Η αλλαγή χρήσης του χώρου συντέλεσε στην εκκοσμίκευση του. Τα γλυπτά δεν μεταφέρθηκαν εκτός της Μονής αλλά εκτίθενται στο χώρο δημιουργίας τους, δίνοντας την ευκαιρία στους επισκέπτες να συνδεθούν με την ιστορία του χώρου. Τα εκθέματα που αφορούν μέρος από το γλυπτό διάκοσμο της Παναγίας και του Καθολικού αποσπάστηκαν οριστικά από την αρχική τους θέση. Συγκεκριμένα, από το τέμπλο του ιερού βήματος της Παναγίας, μέρος του γλυπτού μαρμάρινου διακόσμου του δεν επανατοποθετήθηκε στην αρχική του θέση με αποτέλεσμα την εν μέρει απογύμνωσή του⁶⁶.

1.4.3. Εξωνάρθηκας Καθολικού που κατεδαφίστηκε

Κατά τον 12^ο αιώνα επικρατεί γενικότερα μία αύξηση του αριθμού των μοναχών κι αυτό διαπιστώνεται με την επέκταση των καθολικών διαφόρων μονών. Η αύξηση του αριθμού τους σχετίζεται με τις αλλαγές στο Βυζάντιο σε σχέση με την γαιοκτησία και την πρωτογενή παραγωγή κατά τον 11^ο και 12^ο αιώνα. Επεκτείνεται η μεγάλη ιδιοκτησία (του κράτους και των μεγάλων μοναστηριών) σε βάρος των μικροϊδιοκτητών με αποτέλεσμα να χάσουν την περιουσία τους. Σε συνδυασμό με τις κακές σοδειές ή την ανασφάλεια

⁶⁵ Χ. ΜΠΟΥΡΑΣ, «Το νοτιοανατολικό κτήριο της Μονής Οσίου Λουκά» *ΔΧΑΕ* 35 (2014), 1-8 (7). (Στο εξής: «νοτιοανατολικό κτήριο»).

⁶⁶ Ι. ΣΙΜΟΣ, *Σχολή ανθρωπιστικών σπουδών τέχνες Ι: Ελληνικές εικαστικές τέχνες*, Διπλωματική Εργασία υποβληθείσα στο τμήμα Ανθρωπιστικών Σπουδών του Ελληνικού Ανοικτού Πανεπιστημίου, Αθήνα 2015, σελ. 10. (Στο εξής: Ι. ΣΙΜΟΣ, *Εικαστικές Τέχνες*)

οδηγούνταν στη μοναχική ζωή. Πιθανότατα, αυτός ήταν και ο λόγος που δημιουργήθηκε η ανάγκη της προσθήκης χώρου και στη Μονή του Οσίου Λουκά. Κατά τον 12^ο αιώνα προστέθηκε ο μεγάλος εξωνάρθηκας στο Καθολικό (εικ. 16, 17).

Στα τέλη του 19^{ου} αιώνα, ο εξωνάρθηκας του Καθολικού του Οσίου Λουκά, κατεδαφίστηκε από τους μοναχούς, νομίζοντας ότι χτίστηκε στην Τουρκοκρατία⁶⁷. Οι εξωτερικές διαστάσεις του εξωνάρθηκα ήταν 15,50x4,55 μ. και υπήρχαν τρεις διαφορετικές εισοδοί σύμφωνα με μαρτυρίες περιηγητών και σύμφωνα με το Χρονικό της Μονής του Κρέμου.

Ο Κρέμος πρώτος διατύπωσε την άποψη ότι ο εξωνάρθηκας χτίστηκε τον 16^ο αιώνα και αρκετοί μελετητές τάχθηκαν με το μέρος του. Παρόλα αυτά, από τις περιγραφές και τις απεικονίσεις του χαμένου μνημείου εξάγεται διαφορετική χρονολόγηση. Οι μελέτες έδειξαν ότι δεν ευσταθεί η ερμηνεία του Κρέμου, εξαιτίας του μεγέθους των ανοιγμάτων του, της επιμελημένης πλινθοπερίκλειστης τοιχοποιίας, του τμήματος τοιχογραφίας που διατηρείται στην είσοδο του Καθολικού, που πιθανόν προέρχεται από τη διακόσμηση του εξωνάρθηκα και λόγω του αξιόλογου γλυπτού διακόσμου του, που διαπιστώθηκε ότι υπήρχε⁶⁸. Εκτός από τη διαφορετική τοιχοποιία που παρουσίαζε η δυτική όψη του Καθολικού και του εξωνάρθηκα, βρέθηκαν στην πρόσοψη του Καθολικού και γραπτά ψευδοκουφικά, ορισμένα εκ των οποίων φαίνεται να καλύφθηκαν με την προσθήκη του εξωνάρθηκα, αποδεικνύοντας έτσι, ότι η δυτική όψη του Καθολικού προηγήθηκε του εξωνάρθηκα. Ένα ακόμη στοιχείο που επιβεβαιώνει την παραπάνω άποψη, αποτελούν τα στηθάρια των αποστόλων Πέτρου και Παύλου που είχαν φιλοτεχνηθεί στα τύμπανα των δίλοβων παραθύρων του ισογείου και καλύφθηκαν επίσης⁶⁹.

Σύμφωνα με φωτογραφία του O. Wulff, οδοντωτή ταινία περιβάλλει τα ενιαία πλίνθινα τόξα των δύο μεγάλων τρίλοβων παραθύρων που υπήρχαν. Επάλληλες οδοντωτές ταινίες διακοσμούν και δύο τμήματα του ναού της Παναγίας, τα οποία γνωρίζουμε ότι δεν

⁶⁷ R. SCHULTZ & S. BARNSELY, *The Monastery of St. Luke of Stiris, in Phocis, and the Dependent Monastery of St. Nicolas in the Fields, near Scripou in Boeotia*, εκδ. Wentworth Press, London 1901, σελ. 5. (Στο εξής: R. SCHULTZ & S. BARNSELY, *The Monastery of St. Luke*).

⁶⁸ Λ. ΦΙΛΙΠΠΙΔΟΥ-ΜΠΟΥΡΑ, «Ο εξωνάρθηκας του καθολικού του Οσίου Λουκά Φωκίδος (πιν 3-14)», *ΔΧΑΕ* 6 (1972), 13-28 (13-4). (Στο εξής: Λ. ΦΙΛΙΠΠΙΔΟΥ-ΜΠΟΥΡΑ, «Εξωνάρθηκας Καθολικού»).

⁶⁹ Λ. ΦΙΛΙΠΠΙΔΟΥ-ΜΠΟΥΡΑ, «Εξωνάρθηκας Καθολικού», 13-28 (16).

ανήκουν στην αρχική κατασκευή του ναού. Το ένα σημείο, αφορά τη δυτική όψη του υπερώου του προστάου και το άλλο στον τρούλο, πάνω από τα λίθινα τοξωτά γείσα⁷⁰. Όπως προαναφέραμε, η κατασκευή του εξωνάρθηκα δεν πραγματοποιήθηκε τον 16^ο αιώνα. Οι εξωνάρθηκες που κατασκευάστηκαν τον 15^ο-16^ο αιώνα, κατά την περίοδο της Τουρκοκρατίας, είχαν μικρά ανοίγματα, αδιάρθρωτες επιφάνειες, χωρίς πλούσιο αρχιτεκτονικό διάκοσμο, όπως συμβαίνει και στην περίπτωση του εξωνάρθηκα της Μονής Σαγματά. Ο χαμένος εξωνάρθηκας του Καθολικού του Οσίου Λουκά, μιμείται μορφολογικά στοιχεία του αρχικού κτίσματος. Η κεντρική του είσοδος τονιζόταν με τρίλοβο παράθυρο. Επίσης, είχε χαρακτηριστικά στοιχεία του 12^{ου} αιώνα, όπως η υπερύψωση του κεντρικού λοβού στα τρίλοβα παράθυρα της δυτικής όψης, η κρηπίδα και η λαξευμένη τοιχοποιία με οριζόντιες επάλληλες στρώσεις πλίνθων που συναντάμε σε αρκετά γνωστά μνημεία του 12^{ου} αιώνα, όπως στον Άγιο Ιωάννη στο Κακοςάλεσι, στην Γαστούνη και στις Βλαχέρνες Ηλείας. Η φιλοτέχνηση των γλυπτών και το θέμα των τοιχογραφιών ταιριάζουν επίσης με εκείνα του 12^{ου} αιώνα. Εξωνάρθηκας είχε προστεθεί κατά τη διάρκεια του 12^{ου} αιώνα και σε τρία σημαντικά μνημεία του ελλαδικού χώρου. Στο Δαφνί στις αρχές του 12^{ου} αιώνα, στη Μονή Βαρνάβας το 1151 και στον Όσιο Μελέτιο στα 1200. Ο λόγος της προσθήκης του εξωνάρθηκα στα αρχικά μνημεία, είχε να κάνει με το ότι δεν επιτρεπόταν οι πιστοί να εισέρχονται στο Καθολικό κατά τη διάρκεια της λειτουργίας. Λόγω της φήμης των μοναστηριών και της ραγδαίας αύξησης των προσκυνητών, δημιουργήθηκαν νέες ανάγκες και προχώρησαν σε προσθήκες χώρων⁷¹.

1.4.4. Κωδωνοστάσιο

Στην κύρια είσοδο του μοναστηριού, στη νοτιοδυτική γωνία του περιβόλου υψώνεται το κωδωνοστάσιο ή «καμπαναρείον» με το μεγάλο ρολόι (εικ. 18, 19). Παλαιότερα απ' το κτήριο υπήρχε ερειπωμένος οκταγωνικός ναός. Το ναό αυτόν, τον μετέτρεψαν σε κωδωνοστάσιο με σημαντικές προσθήκες, χρησιμοποιώντας το υλικό του κατεδαφισμένου εξωνάρθηκα του Καθολικού. Μέρους του γείσου του κατεδαφισμένου εξωνάρθηκα τοποθετήθηκε αργότερα στο νότιο άνοιγμα του κωδωνοστασίου, στηριζόμενο σε δύο μαρμάρινους ορθοστάτες θυρώματος. Ο πρώτος όροφος που χρονολογείται τον 11^ο ή 12^ο αιώνα χρησιμοποιείτο ως εκκλησάκι της Μεταμορφώσεως γι' αυτό και εσωτερικά έχει τοιχογραφίες. Ο ναίσκος είναι οκταγωνικός συνεπτυγμένος. Η τοιχοποιία από ογκώδεις

⁷⁰ Λ. ΦΙΛΙΠΠΙΔΟΥ-ΜΠΟΥΡΑ, «Εξωνάρθηκας Καθολικού», 13-28 (17-8).

⁷¹ Λ. ΦΙΛΙΠΠΙΔΟΥ-ΜΠΟΥΡΑ, «Εξωνάρθηκας Καθολικού», 13-28 (24-5).

λαξευτούς λίθους, οι στεγαζόμενοι με σταυροθόλιο υποδομή του ναΐσκου, η μορφή των ημιγωνίων και η κόγχη του βήματος βεβαιώνουν την άμεση σχέση του με το Καθολικό και την ένταξη στο ίδιο οικοδομικό πρόγραμμα με εκείνο⁷². Στα 1877 προστέθηκαν άλλοι δύο όροφοι.

Το κατώτερο τμήμα διαφέρει από τους άνω ορόφους και ως προς τη μορφή αλλά και ως προς την κατασκευή του. Παλαιότερα οι ερευνητές πίστευαν ότι πρόκειται για πύργο του μοναστηριού ή ότι χτίστηκε πάνω στα ερείπια ενός άλλου κωδωνοστασίου του 11^{ου} αιώνα. Όμως οι παραπάνω απόψεις δεν ευσταθούν, λόγω της αρχικής μορφής του κτηρίου. Το σημερινό κωδωνοστάσιο είναι τετραώροφο. Διαθέτει ημιπύργιο στο κατώτερο τμήμα του. Ο δεύτερος όροφος έχει ύψος 8,64 μ., με μεγάλα τοξωτά ανοίγματα. Εσωτερικά διακοσμείται με τοιχογραφίες. Ο τρίτος όροφος χωρίζεται από τους υπόλοιπους με συνεχείς κορνίζες και στη νότια και ανατολική πλευρά του, διαθέτει κυκλικά ανοίγματα για τη τοποθέτηση ωρολογίων. Ο τέταρτος όροφος διαθέτει σφαιρικό θόλο κι έχει τέσσερα δίλοβα ανοίγματα. Οι δύο πρώτοι όροφοι διαφέρουν ως προς την τοιχοποιία, από τους άνωθεν ορόφους. Οι Schultz και Barnsley αναφέρουν ότι το καμπαναριό χτίστηκε μετά το 1860⁷³. Ο δε Κρέμος αναφέρει ότι το 1863 έγιναν επισκευές στο κτήριο κι ότι στα 1877 τοποθετήθηκε το ρολόι.

Ο Ρώσος περιηγητής Barskij, κατά την επίσκεψή του στη Μονή του Οσίου Λουκά στα 1745, σχεδίασε το καμπαναριό. Στο πρώτο του σχέδιο απεικόνισε το εσωτερικό του ναού, με τα ψηφιδωτά και τα ονόματα των αγίων που παριστάνονται. Στο δεύτερο, απεικόνισε όλα τα τότε κτίσματα της Μονής από ΝΑ. Από το σχέδιο του κωδωνοστασίου, διαπιστώνουμε ότι οι δύο πρώτοι όροφοι του ήταν όπως και σήμερα. Στον δεύτερο όροφο στην ανατολική πλευρά φαίνεται και η κόγχη του ιερού και τα τρία μεγάλα μονόλοβα παράθυρά της. Επομένως, επρόκειτο για διώροφο ναό, μονόκλιτο, που σήμερα λείπει η κόγχη του ιερού και ο τρούλος. Η τοιχοποιία του ναού είναι εντελώς όμοια με αυτή της Τράπεζας της Μονής και του Καθολικού, άρα η ανέγερση του κτηρίου έγινε στην πρώτη περίοδο κατασκευής του κτηριακού συγκροτήματος.

Μεταξύ του 1460 και του 1569 το μνημείο έλαβε τη μορφή του πύργου. Ο σταυρός στη στέγη του μνημείου βάσει του σχεδίου, δείχνει ότι παρότι είχε μετατρέψει σε αμυντικό

⁷² Χ. ΜΠΟΥΡΑΣ, *Αρχιτεκτονική*, σελ. 52.

⁷³ R. SCHULTZ & S. BARNSELY, *The Monastery of St. Luke*, σελ 11.

πύργο, δεν έπαψε να λειτουργεί ως εκκλησία κατά τα χρόνια της Τουρκοκρατίας. Ο σημερινός κατώτατος όροφος πρέπει να χρησίμευε ως κινστέρνα⁷⁴.

Πολλές τοιχογραφίες του ναού σχετίζονται με θαύματα θεραπείας αρρώστων του Χριστού. Πρέπει να σχετίζονταν ο ναός με τη θεραπεία των ασθενειών. Ίσως και ο κάτω όροφος που χρησίμευε ως κρήνη, να είχε σχέση με την ίαση ασθενειών⁷⁵.

1.4.5. Κρύπτη

Όπως έχει αναφερθεί παραπάνω, στο βίο του Οσίου Λουκά, δύο χρόνια μετά το θάνατο του, μοναχοί και μαθητές του ολοκλήρωσαν την εκκλησία της Αγίας Βαρβάρας, μετατρέποντας το κελί του Οσίου που είχε ταφεί σε «ιερό ευκτήριο» με σταυρικό σχήμα. Πρόκειται για τη σημερινή Κρύπτη της Μονής. Η μοναδική είσοδος του ναού που οδηγεί στην Κρύπτη (εικ. 20, 21, 22) βρίσκεται στη νότια πλευρά του Καθολικού του Οσίου Λουκά, μετά τη δεύτερη τοξωτή αντηρίδα κατά 1,40 μ. χαμηλότερα από το φυσικό έδαφος⁷⁶. Γύρω στα 1880 στη διάρκεια οικοδομικών εργασιών στη Μονή κατεδαφίστηκε το ψηλό πρότυλο που είχε χτιστεί πιθανότατα στην Τουρκοκρατία, πάνω από την είσοδο⁷⁷. Ο αρχικός τάφος του Οσίου, στεγάζεται στο βόρειο τοίχο, ακριβώς κάτω από το Καθολικό, όπου τοποθετήθηκε κατά την ανακομιδή του λειψάνου η λειψανοθήκη (εικ. 23). Ανατολικά του τάφου του Οσίου βρίσκονται άλλοι δύο τάφοι (εικ. 24). Σύμφωνα με την προφορική παράδοση του μοναστηριού, εκεί είχε ταφεί ο αυτοκράτορας Ρωμανός Β΄ και η αυτοκράτειρα Θεοφανώ. Ωστόσο, οι απόψεις δίστανται και ορισμένοι μελετητές, υποστηρίζουν ότι οι δύο αυτοί τάφοι ανήκουν σε ηγουμένους του μοναστηριού⁷⁸, λόγω της διακόσμησης που υπάρχει σε σταυροθόλιο στο νότιο μέρος της Κρύπτης, όπου απεικονίζονται τέσσερις μοναχοί συνοδευόμενοι από επιγραφή «Ο Όσιος πατήρ ύμῶν». Είναι πιθανό οι δύο τάφοι να ανήκαν σε δύο από τους εικονιζόμενους ηγουμένους. Οι δύο τάφοι και η λειψανοθήκη του Οσίου ανοίχτηκαν από Σταυροφόρους αλλά και από Αλβανούς το 1821, νομίζοντας ότι θα περιείχαν θησαυρούς⁷⁹.

⁷⁴ Χ. ΜΠΟΥΡΑΣ, «Δύο μικροί ναοί οκταγωνικού τύπου, ανέκδοτοι (πιν. 41-45)», *ΔΧΑΕ* 3 [1962-1963 (1964)], 127-73 (129-134,149). (Στο εξής: Χ. ΜΠΟΥΡΑΣ, «Ναοί οκταγωνικού τύπου»).

⁷⁵ Χ. ΜΠΟΥΡΑΣ, «Ναοί οκταγωνικού τύπου», 127-73 (155-6).

⁷⁶ Χ. ΜΠΟΥΡΑΣ, *Αρχιτεκτονική*, σελ. 59.

⁷⁷ Ε. ΧΛΕΠΑ, *Τα βυζαντινά μνημεία στην νεώτερη Ελλάδα*, εκδ. Καπόν, Αθήνα 2011, σελ. 41.

⁷⁸ Θ. ΔΑΛΚΑΣ, *Όσιος Λουκάς*, σελ. 115.

⁷⁹ ΙΕΡΩΝΥΜΟΣ (ΛΙΑΠΗΣ), *Χριστιανική Βοιωτία*, σελ. 1509.

Η Κρύπτη έχει το σχήμα του σταυροειδούς τετρακίονιου ναού και η οροφή της σχηματίζεται από δέκα σταυροθόλια. Το δάπεδό της είναι στρωμένο με κεραμοτέες μεγάλες πλάκες και στην οροφή της υπάρχουν τοιχογραφίες που χρονολογούνται κατά τον 11^ο αιώνα⁸⁰. Η διακόσμηση της Κρύπτης έχει ταφικό χαρακτήρα καθώς παριστάνονται σκηνές του Πάθους. Στη κόγχη του ιερού απεικονίζεται η Δέηση και δύο σκηνές που σχετίζονται με το μυστήριο της Ευχαριστίας, οι σκηνές του Νιπτήρα και του Μυστικού Δείπνου. Ο κύκλος των Παθών ξεκινάει με τη σκηνή της Βαΐοφόρου (εικ. 25) δίπλα στον τάφο του Οσίου Λουκά. Στον ανατολικό τοίχο αντικρίζει κανείς την Σταύρωση και στο απέναντι διάχωρο την Αποκαθήλωση (εικ. 26). Στο νότιο τοίχο παριστάνονται οι σκηνές του Ενταφιασμού και των Μυροφόρων (εικ. 27). Κάτω απ' το νοτιοδυτικό σταυροθόλιο στο νότιο τοίχο παριστάνεται η Ψηλάφηση του Θωμά (εικ. 28). Κοντά στον τάφο του Οσίου Λουκά απεικονίζεται η παράσταση της Κοιμήσεως της Θεοτόκου.

Στα δέκα σταυροθόλια της Κρύπτης απεικονίζονται σαράντα στηθαίες μορφές αγίων, μέσα σε μετάλλια που πλαισιώνονται από ελισσόμενους βλαστούς άκανθας ή μικρούς κύκλους με αστερίσκους. Από τα ανατολικά προς τα δυτικά παριστάνονται οι δώδεκα Απόστολοι. Στον άξονα από το βορρά προς το νότο απεικονίζονται άγιοι με στολές αξιωματούχων. Στο σταυροθόλιο πάνω από τον τάφο του Οσίου, τοποθετούνται στρατιωτικοί άγιοι. Στο δυτικό τμήμα, στα μικρότερα σταυροθόλια, εικονίζονται οι μεγάλοι ασκητές της ερήμου.

Στο κέντρο της καμάρας μέσα σε μετάλλιο παριστάνεται ο Χριστός με τα δύο χέρια απλωμένα σε ευλογία. Στη δυτική πλευρά παριστάνεται ο Όσιος Λουκάς. Στην άλλη πλευρά παριστάνονται μοναχοί σε στάση δέησης. Στον δυτικό τοίχο της Κρύπτης απεικονίζεται και πάλι ο Όσιος Λουκάς σε στάση δέησης προς τον Χριστό, ενώ απέναντί του απεικονίζεται ένας μοναχός που δέεται⁸¹.

1.4.6. Ο ναός της Παναγίας

1.4.6.1. Αρχιτεκτονική ναού Παναγίας

Ο ναός της Παναγίας χρονολογείται στο β' μισό του 10^{ου} αιώνα (εικ. 29). Είναι η βόρεια εκκλησία του συγκροτήματος της Μονής. Πολλοί μελετητές θεωρούσαν ότι το Καθολικό είναι προγενέστερο του ναού της Παναγίας λόγω της προχειρότητας στην

⁸⁰ Θ. ΔΑΛΚΑΣ, *Όσιος Λουκάς*, σελ. 115

⁸¹ ΙΕΡΩΝΥΜΟΣ (ΛΙΑΠΗΣ), *Χριστιανική Βοιωτία*, σελ. 151-2.

τοιχοδομία του. Αργότερα όμως, τυχαία αρχαιολογικά ευρήματα απέδειξαν το αντίθετο. Συγκεκριμένα, παρατηρήθηκε ανωμαλία που υπάρχει στην ΒΑ γωνία του Καθολικού, γεγονός που φανερώνει ότι ενώθηκε πάνω στο ναό της Παναγίας. Επίσης, αποκαλύφθηκε η τοιχογραφία του Ιησού του Ναυή που καλύπτονταν από ορθομαρμάρωση του Καθολικού της Μονής, επιβεβαιώνοντας κι αυτό με τη σειρά του ότι το Καθολικό είναι μεταγενέστερο της Παναγίας⁸².

Ο ναός της Παναγίας είναι σταυροειδής σύνθετος τετρακίονιος ναός με τρούλο (εικ. 30). Παρουσιάζεται ο εγγεγραμμένος τύπος με νέα, πλούσια μορφολογικά χαρακτηριστικά. Το αρχιτεκτονικό σχέδιο ακολουθεί σ' ένα βαθμό τη σχολή της Βασιλεύουσας, ενώ η τοιχοποιία του προέρχεται από την ελλαδική σχολή. Οι αψίδες, τα δίλοβα και τρίλοβα παράθυρα που υποδιαιρούνται με λεπτούς κιονίσκους προέρχονται από τη σχολή της Κωνσταντινούπολης, αλλά τα νέα μορφολογικά στοιχεία, όπως τα μικρά και στενά παράθυρα και η πλινθοπερίκλειστη τοιχοδομία από την ελλαδική σχολή. Λαξευμένοι λίθοι ακανόνιστου σχήματος πλαισιώνονται από διπλές ή τριπλές σειρές τούβλων ακόμα και κάθετα μεμονωμένα τοποθετημένα τούβλα, ενώ το αρχικό τους κόνιαμα έχει το χρώμα κόκκινο της σκουριάς. Κουφικά ένθετα στοιχεία, στα οποία περιλαμβάνονται συνεχείς ζωφόρους, δίνουν ζωντάνια στο κτήριο. Σχηματίζονται επίσης, οδοντωτές ταινίες. Ο πλούσιος κεραμοπλαστικός διάκοσμος και η πληθώρα κουφικών και ψευδοκουφικών κοσμημάτων είναι εντυπωσιακοί⁸³.

Ο κυρίως ναός είναι τετράγωνος 9,45x9,75 μ. Το τριμερές ιερό καλύπτεται με καμάρες. Στη δυτική πλευρά κατασκευάζεται δικίονιος νάρθηκας, η λεγόμενη λιτή που εμφανίζεται για πρώτη φορά σε αυτό το μνημείο. Δυτικά της λιτής κατασκευάζεται προστώο, πιθανότατα για να συνδεθεί το Καθολικό με το παλαιότερο κτίσμα της Παναγίας. Τέσσερις κίονες με περίτεχνα κιονόκρανα κορινθιακού ρυθμού στηρίζουν τον τρούλο. Ο τρούλος ανήκει στον «αθηναϊκό τύπο», έχει ωστόσο μαρμαρίνη επένδυση και δίλοβα παράθυρα στις πλευρές, που απολήγουν σε ημικόκλιο⁸⁴.

1.4.6.2. Εικονογραφικό πρόγραμμα ναού Παναγίας

⁸² Ν. ΓΚΙΟΛΕΣ, *Βυζαντινή ναοδομία*, εκδ. Καρδαμίτσα, Αθήνα 1992, σελ. 133. (Στο εξής: Ν. ΓΚΙΟΛΕΣ, *Βυζαντινή Ναοδομία*).

⁸³ R. KRAUTHEIMER, *Παλαιοχριστιανική και Βυζαντινή Αρχιτεκτονική*, εκδ. Μορφωτικό Ίδρυμα Εθνικής Τραπέζης, Αθήνα 2011, σελ. 472-3. (Στο εξής: R. KRAUTHEIMER, *Παλαιοχριστιανική Αρχιτεκτονική*).

⁸⁴ Ν. ΓΚΙΟΛΕΣ, *Βυζαντινή Ναοδομία*, σελ. 134-5.

Ο τοιχογραφικός διάκοσμος του ναού δεν έχει διασωθεί. Διασώζονται ελάχιστα διακοσμητικά στοιχεία σε σχήμα ελισσόμενου βλαστού. Το 1964, στο εξωτερικό τμήμα του νάρθηκα του ναού της Παναγίας, ανακαλύφθηκε τμήμα τοιχογραφίας που παριστάνεται ο Ιησούς του Ναυή πριν την άλωση της Ιερικούς, όρθιος, γυρισμένος προς τα αριστερά με τον Αρχάγγελο Μιχαήλ, από τον οποίο φαίνεται μόνο η κορυφή της αριστερής φτερούγας (εικ. 31). Πιθανότατα, η σκηνή αυτή να συνδέεται με τη ανακατάληψη της Κρήτης από τους Άραβες ή γενικότερα με τις νικηφόρες εκστρατείες των Βυζαντινών. Στην ανατολική πλευρά της καμάρας του νότιου σκέλους του σταυρού και στο τμήμα του διακονικού παριστάνονται πέντε μορφές Ιεραρχών. Ο άγιος Χαράλαμπος, ο άγιος Λέων Κατάνης, ο άγιος Σωφρόνιος, ο άγιος Ιγνάτιος ο θεοφόρος και ο άγιος Πολύκαρπος (εικ. 32). Βάσει της τεχνοτροπίας, η τοιχογραφία αυτή χρονολογείται στα τέλη του 12^{ου} αιώνα⁸⁵.

1.4.7. Το Καθολικό του Οσίου Λουκά

1.4.7. 1. Αρχιτεκτονική Καθολικού

Το Καθολικό του Οσίου Λουκά χρονολογείται στα 1011 (εικ. 33). Είναι χτισμένο με πορόλιθους και τούβλα και άλλες άμορφες πέτρες. Αποτελείται από μικρά και μεγάλα παράθυρα και κεραμωτές διακοσμήσεις⁸⁶. Ανήκει στο σύνθετο οκταγωνικό τύπο (εικ. 34). Έχει Κωνσταντινοπολίτικα χαρακτηριστικά, τα οποία όμως δεν σώζονται. Πρόκειται για δώροφη κατασκευή, αποτελείται από έναν ευρύχωρο χώρο και μία μεγάλη Κρύπτη στο υπόγειο που βρίσκεται ο τάφος του Οσίου. «Ο τρούλος στηρίζεται σε δεκαεξάπλευρο τύμπανο και φέρεται από τέσσερα μεγάλα τόξα μέσω τεσσάρων ημιγωνίων, που σχηματίζουν οκτώ μικρότερα σφαιρικά τρίγωνα στη βάση του»⁸⁷. Ο οκταγωνικός αυτός τύπος ανήκει στην ελλαδική σχολή. Στη δυτική πλευρά βρίσκεται ο νάρθηκας που στεγάζεται με σταυροθόλια. Το ιερό καταλαμβάνει όλο το πλάτος του κυρίως ναού μαζί με το ευρύχωρο βήμα και τα επιμήκη παραβήματά του, τη πρόθεση και το διακονικό. Τα υπερώα βρίσκονται πάνω από αυτά αλλά όχι πάνω από το βήμα. Υπάρχουν τέσσερα γωνιακά επιμήκη διαμερίσματα. Το βορειοανατολικό διαμέρισμα είναι ένας διάδρομος, ο οποίος οδηγούσε στο κιβώριο με τα λείψανα του Οσίου από την ανατολική αυλή. Το βορειοδυτικό διαμέρισμα είχε πιθανότατα χαρακτήρα παρεκκλησίου αλλά και ταφικό χαρακτήρα. Το νοτιοδυτικό ήταν Βαπτιστήριο, στο οποίο βρέθηκε περίτεχνη μαρμάρινη κολυμβήθρα από λατυποπαγές μάρμαρο και τέλος

⁸⁵ ΙΕΡΩΝΥΜΟΣ (ΛΙΑΠΗΣ), *Ιερά Μονή*, σελ. 22, 24.

⁸⁶ Θ. ΔΑΛΚΑΣ, *Όσιος Λουκάς*, σελ. 128.

⁸⁷ ΙΕΡΩΝΥΜΟΣ (ΛΙΑΠΗΣ), *Χριστιανική Βοιωτία*, σελ. 138.

το τέταρτο γωνιακό διαμέρισμα αναφέρεται ως θησαυροφυλάκιο, ίσως όμως να είχε διαφορετική χρήση κατά τη μέση βυζαντινή περίοδο (σκευοφυλάκιο)⁸⁸. Τα τέσσερα πλάγια παρεκκλήσια, οι κεραίες του σταυρού και το κεντρικό τετράγωνο επικοινωνούν με τοξωτά ανοίγματα που στηρίζονται σε μαρμάρινες κολόνες ή πεσσούς⁸⁹.

1.4.7.2. Εικονογραφικό πρόγραμμα Καθολικού

Το Καθολικό του Οσίου Λουκά είναι από τους καλύτερα σωζόμενους εσωτερικά βυζαντινούς ναούς (εικ. 35). Πιθανότατα, η αρχική εικονογράφηση να αντικαταστάθηκε από τοιχογραφίες στα τέλη του 17^{ου} αιώνα. Σώζονται ψηφιδωτά στο ιερό, στον κυρίως ναό και το νάρθηκα και τοιχογραφίες στα γωνιακά παρεκκλήσια και την Κρύπτη⁹⁰. Τόσο τα ψηφιδωτά, όσο και οι τοιχογραφίες, εκφράζουν την ίδια αισθητική αντίληψη. Η Μονή του Οσίου Λουκά ανταποκρίθηκε στο θεολογικό κλίμα της εποχής. Οι γνώμες των ειδικών διχάζονται ως προς την τεχνοτροπία της και πιστεύουν ότι οι τεχνίτες πρέπει να ήταν επηρεασμένοι από δύο τεχνοτροπίες.

Την λαϊκή (ανατολική) μοναχική τέχνη και την αριστοκρατική τέχνη της Κωνσταντινούπολης⁹¹. Τα γνωρίσματα της λαϊκής τέχνης είναι οι ολιγοπρόσωπες και συμμετρικές συνθέσεις. Η γραμμή είναι επίπεδη και η χρωματική κλίμακα λιτή. Οι μορφές είναι κοντόχονδρες με μεγάλα εκφραστικά μελαγχολικά μάτια και μετωπικά κεφάλια⁹². Τα σώματα των μορφών παρουσιάζονται άκομψα χωρίς πλαστικότητα. Έχουν έντονα περιγράμματα. Η τεχνοτροπία της αριστοκρατικής τέχνης χαρακτηρίζεται από λεπτότητα. Οι στάσεις των μορφών, τα ενδύματα και η πτυχολογία θυμίζουν την κλασική αρχαιότητα. Στην αριστοκρατική τέχνη ανήκουν οι παραστάσεις των Παθών στο νάρθηκα και ορισμένοι αρχάγγελοι και άγγελοι στον κυρίως ναό, ενώ τα υπόλοιπα ψηφιδωτά ανήκουν στην μοναχική λαϊκή τέχνη⁹³. Σώζονται επίσης στη Μονή του Οσίου Λουκά, η μαρμάρινη επένδυση των τοίχων και το δάπεδο, που διακοσμείται με χρωματιστές μαρμάρινες πλάκες.

⁸⁸ Χ. ΜΠΟΥΡΑΣ, *Αρχιτεκτονική*, σελ. 55.

⁸⁹ ΙΕΡΩΝΥΜΟΣ (ΛΙΑΠΗΣ), *Ιερά Μονή*, σελ. 27.

⁹⁰ Ν. ΠΑΝΣΕΛΗΝΟΥ, *Βυζαντινή Ζωγραφική. Η βυζαντινή κοινωνία και οι εικόνες της*, εκδ. Καστανιώτη, Αθήνα 2000, σελ. 165. (Στο εξής: Ν. ΠΑΝΣΕΛΗΝΟΥ, *Βυζαντινή Ζωγραφική*)

⁹¹ Θ. ΔΑΛΚΑΣ, *Όσιος Λουκάς*, σελ. 150

⁹² Ν. ΧΑΤΖΗΔΑΚΗ, *Ελληνική Τέχνη. Βυζαντινά ψηφιδωτά*, εκδ. Αθηνών, Αθήνα 1994, σελ. 166-7. (Στο εξής: Ν. ΧΑΤΖΗΔΑΚΗ, *Βυζαντινά Ψηφιδωτά*).

⁹³ Θ. ΔΑΛΚΑΣ, *Όσιος Λουκάς*, σελ. 152-3.

1.4.7.3. Ψηφιδωτά Καθολικού

Απέναντι από την κεντρική είσοδο αντικρίζει κανείς τον Παντοκράτορα να κρατά το Ευαγγέλιο με το ένα χέρι και με το δεξί να ευλογεί. Η Παναγία βρίσκεται με υψωμένα τα χέρια και απέναντι της ο άγιος Πρόδρομος. Τον Χριστό πλαισιώνουν δύο άγγελοι. Στα τόξα που ενώνουν τα σταυροθόλια, εικονίζονται ολόσωμοι οι δώδεκα απόστολοι να κρατούν Ευαγγέλιο και να ευλογούν. Στις πλευρές της πύλης προς τον κυρίως ναό απεικονίζονται τέσσερις σκηνές που σχετίζονται με τα Πάθη και την Ανάσταση. Στα αριστερά παριστάνεται η σκηνή της Σταύρωσης (εικ. 36). Δεσπόζει ο σταυρός με το νεκρό Χριστό. Η Παναγία και ο Ιωάννης συμμετέχουν στο Πάθος. Στα δεξιά απεικονίζεται η σκηνή της Ανάστασης (εικ. 37). Συγκεκριμένα, αντικρίζει κανείς τον Χριστό, στο σπήλαιο του Άδη θριαμβικά, κρατώντας το σταυρό. Μέσα από τις σαρκοφάγους ανασύρει στα δεξιά τον Αδάμ από το χέρι και η Εύα φορώντας κόκκινο μάτιο σηκώνει τα χέρια της σε δέηση. Σε δέηση παριστάνονται και στ' αριστερά δύο μορφές προφητανάκτων.

Στις κόγχες απεικονίζονται η σκηνή του Νιπτήρα και η Ψηλάφηση του Θωμά. Στη σκηνή το Νιπτήρα, οι Απόστολοι ντυμένοι στα λευκά, πλαισιώνουν το Χριστό με τον Πέτρο. Ο Πέτρος κάθεται σε πάγκο ενώ ο Χριστός με γαλάζιο μάτιο και ένσταυρο φωτοστέφανο σκύβει και σκουπίζει το πόδι του Πέτρου (εικ. 38). Στη κόγχη του νότιου τόξου εικονίζεται η παράσταση της Ψηλάφησης του Θωμά. Ο Θωμάς απλώνει το χέρι του στη πληγή του Χριστού ενώπιον των Αποστόλων, που είναι ντυμένοι στα λευκά.

Στο δυτικό τοίχο του νάρθηκα, εικονίζονται μορφές αγίων, ολόσωμοι και σε στηθάρια καθώς και άνδρες και γυναίκες από την τάξη των ευγενών. Μεταξύ των άλλων, παριστάνονται ολόσωμοι οι άγιοι Κωνσταντίνος και Ελένη με αυτοκρατορική ενδυμασία⁹⁴.

Ο τρούλος του ναού καταστράφηκε πριν από το 1593 και οι τοιχογραφίες του είναι μεταγενέστερες. Πιθανότατα, θα εικονίζονταν σε ψηφιδωτό η μορφή του Παντοκράτορα πλαισιωμένη από αγγέλους και προφήτες. Οι μεταγενέστερες τοιχογραφίες παριστάνουν τον Παντοκράτορα Χριστό, την Παναγία, τον Ιωάννη τον Πρόδρομο, αρχαγγέλους, προφήτες και αγίους από τους οποίους σώζεται ο άγιος Αυξέντιος, ενώ οι άγιοι Βίκτωρ και Βικέντιο ανήκουν σε μεταγενέστερη εικονογράφηση.

Στα τέσσερα ημιχώνια παριστάνονται σκηνές από το Δωδεκάορτο. Ο Ευαγγελισμός στο βορειοανατολικό ημιχώνιο έχει καταστραφεί. Στη σκηνή της Γέννησης εικονίζονται με

⁹⁴ ΙΕΡΩΝΥΜΟΣ (ΛΙΑΠΗΣ), *Χριστιανική Βοιωτία*, σελ. 141.

ζωηρά χρώματα η Παναγία, οι άγγελοι, ο Ιωσήφ και σε μικρότερη κλίμακα οι μάγοι και οι βοσκοί (εικ. 39). Στη παράσταση της Υπαπαντής απεικονίζεται η Παναγία με την προφήτισσα Άννα και ο Ιωσήφ με τον Συμεών (εικ. 40). Παρατακτικά τοποθετούνται οι μορφές στη Βάπτιση (εικ. 41). Το νερό του ποταμού σκεπάζει το σώμα του Χριστού.

Στη κόγχη του ιερού απεικονίζεται η Παναγία η Βρεφοκρατούσα ένθρονη, ως έκφραση της Ενσάρκωσης του Λόγου. Πάνω από το ιερό, στο χαμηλό θόλο, παριστάνεται η σκηνή της Πεντηκοστής (εικ. 42). Οι καθισμένοι Απόστολοι φορούν λευκά ενδύματα σε χρυσό κάμπο. Στο κέντρο του θόλου παριστάνεται η Ετοιμασία του θρόνου και το περιστέρι που συμβολίζει την επιφοίτηση του Αγίου Πνεύματος. Πάνω από την είσοδο του ιερού εικονίζονται οι Αρχάγγελοι Μιχαήλ και Γαβριήλ με αυτοκρατορική ενδυμασία. Στις κόγχες που σχηματίζονται στις ψηλότερες επιφάνειες του ιερού, μέσα στο ιερό παριστάνεται ο Άγιος Αθανάσιος και ο Άγιος Γρηγόριος ο Θεολόγος. Κάτω από τα ημιχώνια τοποθετούνται ο Άγιος Βασίλειος, ο Άγιος Ιωάννης ο Χρυσόστομος, ο Γρηγόριος ο Θεολόγος και ο άγιος Νικόλαος. Ανάμεσα στα τόξα, εικονίζονται σε μικρά μετάλλια, η προτομή του Χριστού, της Παναγίας και του Ιωάννη του Προδρόμου⁹⁵.

Στο διακονικό απεικονίζονται δύο σκηνές της Παλαιάς Διαθήκης. Ο Δανιήλ στο λάκκο των λεόντων παριστάνεται όρθιος με τα χέρια σε δέηση (εικ. 43) και οι Τρεις Παίδες σε μετωπική στάση με πολύχρωμα ρούχα εικονίζονται στην κάμινο που βγάζει φλόγες, ενώ ένας άγγελος από πάνω τους, τους προστατεύει⁹⁶ (εικ. 44). Στο διακονικό εικονίζεται επίσης, ο άγιος Διονύσιος ο Αεροπαγίτης, ο άγιος Ιερόθεος και ο άγιος Αχίλλειος. Δίπλα από τον άγιο Διονύσιο απεικονίζεται ο άγιος Φιλόθεος, για να τιμηθεί ο ομώνυμος ηγούμενος της μονής που μετέφερε τα οστά του Οσίου στη νέα εκκλησία. Στην πρόθεση τοποθετούνται οι μορφές των αγίου Ιγνατίου, του αγίου Γρηγορίου Αρμενίας, του αγίου Κυρίλλου Αλεξανδρείας και του αγίου Κλήμη.

Στη βόρεια και νότια κεραία του σταυρού απεικονίζονται σε μετάλλια οι ιδρυτές της εκκλησίας, μαθητές του Αποστόλου Παύλου, ο Σύλας, ο Βαρνάβας, ο Ιάσωνας και Σωσίπατρος. Παριστάνονται επίσης στρατιωτικοί άγιοι (εικ. 45). Στην ανατολική πλευρά του βόρειου και νότιου τόξου απεικονίζονται οι άγιοι Θεόδωροι. Στη δυτική πλευρά ο άγιος Δημήτριος με τον άγιο Γεώργιο και στο δυτικό τόξο ο άγιος Προκόπιος και ο άγιος

⁹⁵ ΙΕΡΩΝΥΜΟΣ (ΛΙΑΠΗΣ), *Ιερά Μονή*, σελ. 42, 51.

⁹⁶ Ν. ΧΑΤΖΗΔΑΚΗ, *Βυζαντινά Ψηφιδωτά*, σελ. 20 .

Μερκούριος⁹⁷. Η προτίμηση σε στρατιωτικούς αγίους συνδέεται με τους συνεχείς πολέμους των βυζαντινών εναντίον των εχθρών και την ανάγκη τους να προστατευθούν⁹⁸.

Στα τύμπανα του δυτικού τοίχου παριστάνονται ο άγιος Λουκάς και ο άγιος Παντελεήμων. Στο δυτικό τμήμα του κυρίως ναού απεικονίζονται δύο τοπικοί άγιοι. Του αγίου Λουκά του Γουρνικιώτη (εικ. 46) και του οσίου Νίκωνος του «μετανοείτε» της Σπάρτης.

Στα τόξα και στα σταυροθόλια παριστάνονται μοναχοί, υπερασπιστές της Ορθοδοξίας όπως ο άγιος Στέφανος ο Νέος και ο Θεόδωρος Στουδίτης.

Στο ανατολικό τύμπανο εικονίζεται η Παναγία η Βρεφοκρατούσα. Στο βόρειο η Αριστεροκρατούσα (εικ. 47) και στο νότιο η Δεξιοκρατούσα Οδηγήτρια (εικ. 48).

Στο Καθολικό απεικονίζεται πλήθος αγίων που παριστάνονται άλλοτε όρθιοι και ολόσωμοι άλλοτε σε προτομή μέσα σε μετάλλια.

Στα σταυροθόλια παριστάνονται δύο άγγελοι σε μετάλλια οι οποίοι πλαισιώνουν τη μορφή του Παντοκράτορος Χριστού. Επιπλέον, εικονίζονται οι μορφές των αγίου Ιακώβου του Αδελφόθεου και του προφήτη Ζαχαρία⁹⁹ (εικ. 49).

1.4.7.4. Τοιχογραφίες Καθολικού

Στα πλάγια διαμερίσματα του ναού η διακόσμηση έχει γίνει με τοιχογραφίες. Ωστόσο, μόνο στα δυτικά παρεκκλήσια διατηρούνται σε καλή κατάσταση. Στο βορειοανατολικό διαμέρισμα ο ηγούμενος Φιλόθεος προσφέρει το ομοίωμα του ναού στον Όσιο Λουκά, που στέκει όρθιος σε δέηση. Πάνω από την λειψανοθήκη του Οσίου, ο Όσιος Λουκάς απεικονίζεται σε μετωπική στάση δέησης. Προς τη πλευρά του ναού της Παναγίας εικονίζεται η Παναγία η Βρεφοκρατούσα στον τύπο της Δεξιοκρατούσας. Επίσης, τοποθετούνται μορφές αγίων σε μετάλλια, που πλαισιώνονται από φύλλα ελισσόμενου βλαστού άκανθας.

Στο βορειοδυτικό παρεκκλήσι, η μορφή του Παντοκράτορα Χριστού, επιβεβαιώνει στον επισκέπτη τη χρήση του χώρου. Στον ανατολικό τοίχο απεικονίζεται η Μεταμόρφωση,

⁹⁷ ΙΕΡΩΝΥΜΟΣ (ΛΙΑΠΗΣ), *Ιερά Μονή*, σελ. 52.

⁹⁸ Ν. ΧΑΤΖΗΔΑΚΗ, *Βυζαντινά Ψηφιδωτά*, σελ. 166.

⁹⁹ ΙΕΡΩΝΥΜΟΣ (ΛΙΑΠΗΣ), *Ιερά Μονή*, σελ. 52.

στο νότιο η Σταύρωση, ενώ στον τελευταίο η Ανάληψη του προφήτη Ηλία, ο οποίος βρίσκεται πάνω σε άρμα που σέρνουν τέσσερα πύρινα άλογα. Και σε αυτό το παρεκκλήσι παριστάνονται μορφές αγίων ενώ στο τύμπανο απεικονίζεται μία κουκουβάγια. Οι παραπάνω τοιχογραφίες σχετίζονται με τον ταφικό χαρακτήρα διακόσμησης του παρεκκλησίου.

Στο νοτιοδυτικό παρεκκλήσι, στον ανατολικό τοίχο της κόγχης παριστάνεται η Παναγία η Βρεφοκρατούσα και δίπλα της ιεράρχης. Απεικονίζεται επίσης, η συνάντηση του Χριστού με τον Ιωάννη τον Πρόδρομο πριν από τη Βάπτιση. Στο θόλο του νοτιοδυτικού παρεκκλησίου τοιχογραφείται στολισμένος σταυρός με πολύτιμες πέτρες επάνω σε έναστρο ουρανό και στην ανατολική κεραία του σταυρού το χέρι του Θεού να ευλογεί. Στο δυτικό σταυροθόλιο εικονίζονται σε μέταλλα μορφές αγίων που πλαισιώνονται από ελισσόμενους βλαστούς και φύλλα άκανθας¹⁰⁰.

1.4.7.5. Τέμπλο-φορητές εικόνες-θησαυροφυλάκιο

Στο τέμπλο είναι τοποθετημένες οι εικόνες της Παναγίας και του Χριστού. Η εικόνα του Οσίου Λουκά βρίσκεται στα αριστερά του τέμπλου, ενώ στα δεξιά του Αγίου Προδρόμου. Φέρουν την επιγραφή ότι αγιογράφος τους, ήταν ο Μιχαήλ ο Δαμασκηνός. Πρόκειται για εικόνες αντίγραφα καθώς οι πρωτότυπες έχουν κλαπεί. Το τέμπλο είναι μεταγενέστερη κατασκευή αν και οι απόψεις των ειδικών δίστανται. Οι βάσεις του είναι τετραγωνικές με οκταγωνικούς κορμούς και κιονόκρανα με πλούσια γλυπτή διακόσμηση. Στο επιστύλιο αντικρίζει κανείς ρόδακες, αστέρες, αραβουργήματα, αψίδες με ακανθόφυλλα, γύπες και λέοντες.

Στη δεξιά πλευρά του τέμπλου υπάρχει η είσοδος για το θησαυροφυλάκιο. Πρόκειται για έναν μικρό χώρο, χωρίς τοιχογραφίες. Μεταξύ των άλλων, εκεί φυλάσσονταν σημαντικές φορητές εικόνες (εικ. 50), εκκλησιαστικά κειμήλια, άμφια, ιερά σκεύη εξαιρετικής τέχνης (εικ. 51, 52), αυτοκρατορικές πορφύρες, χειρόγραφα και πατριαρχικά σιγίλια. Τα περισσότερα λεηλατήθηκαν κατά την διάρκεια επιδρομών. Σήμερα σώζονται ελληνικά, τουρκικά και μολδοβλαχικά χειρόγραφα, ορισμένα απ' τα οποία αναφέρονται στις οικονομικές ενισχύσεις των ηγεμόνων. Στους δύο τόμους πατριαρχικών σιγιλίων αναφέρονται οι λεηλασίες και οι σχέσεις της Μονής με το Πατριαρχείο. Τα τουρκικά

¹⁰⁰ ΙΕΡΩΝΥΜΟΣ (ΛΙΑΠΗΣ), *Χριστιανική Βοιωτία*, σελ. 147.

διατάγματα των Σουλτάνων αφορούν δικαστικές υποθέσεις, πωλητήρια, πλειστηριασμούς, επιστολές και άλλα¹⁰¹.

1.4.8. Κοιμητηριακός ναός του Αγίου Χαραλάμπους

Ο κοιμητηριακός ναός του Αγίου Χαραλάμπους (εικ. 53, 54) βρίσκεται κοντά στη βόρεια πύλη της Μονής του Οσίου Λουκά. Ο ναός θεωρείται αναπόσπαστο μέρος του κτηριακού συγκροτήματος και χρονολογείται τον 10^ο αιώνα μ.Χ. Ως οικοδομικό υλικό έχουν χρησιμοποιηθεί ογκόλιθοι από οχυρό που υπήρχε παλαιότερα στην περιοχή Στείρι. Ο ναός αργότερα ανακαινίστηκε και τον 17^ο αιώνα προστέθηκε ο πρόναος. Στο βορειοανατολικό τμήμα, εσωτερικά του ναού, σώζεται ένα εντοιχισμένο παλαιοχριστιανικό κιονόκρανο (εικ. 55) ενώ δεν υπάρχει εικονογράφηση¹⁰². Εξωτερικά του ναού υπάρχουν τάφοι (εικ. 56).

1.4.9. Ναός Μεταμορφώσεως του Σωτήρος

Πρόκειται για παρεκκλήσι της Μεταμορφώσεως του Σωτήρος (εικ. 57), το οποίο βρίσκεται δυτικά της Μονής του Οσίου Λουκά. Χτίστηκε στο τέλος του 19^{ου} αιώνα και ανακαινίστηκε από τον αγιογράφο Ηρακλή Τσάγκα¹⁰³.

¹⁰¹ ΙΕΡΩΝΥΜΟΣ (ΛΙΑΠΗΣ), *Ιερά Μονή*, σελ. 69, 71.

¹⁰² ΙΕΡΩΝΥΜΟΣ (ΛΙΑΠΗΣ), *Χριστιανική Βοιωτία*, σελ. 244.

¹⁰³ ΙΕΡΩΝΥΜΟΣ (ΛΙΑΠΗΣ), *Χριστιανική Βοιωτία*, σελ. 244.

ΚΕΦΑΛΑΙΟ 2

ΕΠΙΓΡΑΦΕΣ

2.1. Επιγραφές κτηριακού συγκροτήματος της Μονής Οσίου Λουκά

Στο κτηριακό συγκρότημα του Οσίου Λουκά σώζονται μαρμάρινες επιγραφές που προέρχονται από τη παλιά διακόσμηση των ναών. Η επιγραφή αποτελεί μέρος ενός συνόλου και αντλούμε σημαντικές πληροφορίες όχι μόνο απ' το κείμενό της, αλλά και απ' το υλικό που κατασκευάστηκε και την τοποθεσία στην οποία βρέθηκε. Για παράδειγμα, σε μία επιτύμβια στήλη, το επίγραμμα ή το όνομα του νεκρού που έχει χαραχθεί πάνω σ' αυτήν, αποκτά ολοκληρωμένο νόημα μόνο όταν συνδυαστεί με το αντικείμενο-φορέα του¹⁰⁴. Στις επιγραφές ο λόγος που χρησιμοποιείται είναι λακωνικός, αφαιρετικός, με στερεότυπες πολλές φορές εκφράσεις, καθώς ο λαός ήταν εξοικειωμένος με την τότε επιγραφική συνήθεια. Μεμονωμένα μία επιγραφή δεν αποκαλύπτει πολλές πληροφορίες και κρίνεται αναγκαίος ο συνδυασμός της με παράλληλα κείμενα από τον ίδιο χρόνο και τόπο και με τα κοινωνικά και πολιτικά δρώμενα της εποχής¹⁰⁵. Συνήθως, οι μελετητές δημοσιεύουν την επιγραφή σε μικρογράμματη γραφή, παρόλο που οι περισσότερες επιγραφές είναι σε κεφαλογράμματη γραφή¹⁰⁶.

Στη Μονή του Οσίου Λουκά έχουν βρεθεί αρκετές επιγραφές.

1) Μεταξύ των άλλων, στο μουσείο της Μονής, σώζεται ταφική βυζαντινή επιγραφή σε λευκή μαρμάρινη πλάκα, μήκους 0,73 εκ., πλάτους 0,45, πάχους 0,75 και ύψος γραμμάτων 0,25μ¹⁰⁷. Μέχρι το 1878, ήταν τοποθετημένη ανάποδα στη δυτική πλευρά του εξωνάρθηκα

¹⁰⁴ Ν. ΟΙΚΟΝΟΜΑΚΗ & Γ. ΤΖΙΦΟΠΟΥΛΟΣ, *Εισαγωγή στην Ελληνική Επιγραφική απ τον 8^ο αιώνα π.Χ. ως την ύστερη αρχαιότητα*, εκδ. Υπουργείο Παιδείας, Έρευνας και Θρησκευμάτων, Κέντρο Ελληνικής Γλώσσας, Θεσσαλονίκη 2015, σελ. 55 (Στο εξής: Ν. ΟΙΚΟΝΟΜΑΚΗ & Γ. ΤΖΙΦΟΠΟΥΛΟΣ, *Ελληνική Επιγραφική*).

¹⁰⁵ Ν. ΟΙΚΟΝΟΜΑΚΗ & Γ. ΤΖΙΦΟΠΟΥΛΟΣ, *Ελληνική Επιγραφική*, σελ. 81.

¹⁰⁶ Ν. ΟΙΚΟΝΟΜΑΚΗ & Γ. ΤΖΙΦΟΠΟΥΛΟΣ, *Ελληνική Επιγραφική*, σελ. 80.

¹⁰⁷ Γ. ΣΩΤΗΡΙΟΥ, «Νεώτεροι ἐπιγραφαὶ περὶ τῆς τεχνικῆς τῶν μωσαϊκῶν ἐπὶ τῇ εὐκαιρίᾳ ἐπισκευῶν τοῦ καθολικοῦ τῆς βυζαντινῆς μονῆς τοῦ Ὁσίου Λουκά. Ἐπιγραφαὶ καὶ χαράγματα», *ΑΔ* 6 [1920-21 (1923)], 180-90 (181). (Στὸ ἐξῆς: Γ. ΣΩΤΗΡΙΟΥ, «Ἐπιγραφαί»).

του ναού της Παναγίας. Αργότερα, κατά τη διάρκεια επισκευών του ναού αποτοιχίστηκε σε δύο τμήματα από τους μοναχούς, την περίοδο που ήταν ηγούμενος ο Νικόδημος¹⁰⁸Ηλιάδης¹⁰⁹. Το γεγονός ότι βρέθηκε στη δυτική πλευρά του εξωνάρθηκα τοποθετημένη ανάποδα, σε συνδυασμό με το ταφικό της περιεχόμενο, μαρτυρεί ότι δεν ήταν η αρχική της θέση¹¹⁰.

Αφού αποτοιχίστηκε, ένας μοναχός δεισιδαίμονας, εχθρός και καταστροφέας των αρχαίων ελληνικών στοιχείων, θεωρώντας ότι η επιγραφή είχε παγανιστικό χαρακτήρα, την σφυρηλάτησε και την έσπασε, με αποτέλεσμα να χαθούν τμήματά της¹¹¹, αγνοώντας ότι κατέστρεφε το μόνο αρχαίο γραπτό μνημείο της Μονής¹¹².

Τα θραύσματά της ανακαλύφθηκαν τυχαία από τους καθηγητές Κρέμο και Ρουσόπουλο, κατά την επίσκεψή τους στο κτηριακό συγκρότημα του Οσίου Λουκά. Τα διέσωσαν και τα μελέτησαν. Όσα τμήματα της επιγραφής βρέθηκαν, τοποθετήθηκαν στη βιβλιοθήκη της Μονής, κάτω από άχρηστα αντικείμενα και αξιοποιήθηκαν από τον μοναχό Δανιήλ, ο οποίος τα τοποθέτησε σε ξύλινη θήκη¹¹³. Πλέον, τα τμήματα της μαρμάρινης πλάκας που διασώθηκαν είναι επικολλημένα και το κείμενο της έχει αποκατασταθεί με συμπληρώσεις διαφόρων μελετητών σχεδόν στην ολότητά του¹¹⁴.

Οι διαστάσεις της επιγραφής δείχνουν ότι δεν γίνεται να χρησίμευε ως κάλυμμα σαρκοφάγου. Ενδεχομένως, να χρησίμευε ως κάλυμμα αρκοσολίου σε ένα κλειστό χώρο, σε μία εκκλησία ή πιθανότατα σε μία κρύπτη¹¹⁵. Πρόκειται για εγχάρακτη επιγραφή (εικ. 58), με επιμηκυμένα κεφαλαία γράμματα ποικίλου ύψους με πολλές συντομογραφίες. Αποτελείται από οκτώ γραμμές και παραλείψεις τόνων. Η έβδομη γραμμή καλύπτει όλο το πλάτος της

¹⁰⁸ Γ. ΣΩΤΗΡΙΟΥ, «Επιγραφαί», 180-90 (181).

¹⁰⁹ Γ. ΚΡΕΜΟΣ, *Φωκικά*, τ. Β', σελ. 173.

¹¹⁰ Ν. ΟΙΚΟΝΟΜΙΔΗΣ, «The first century of the monastery of Hosios Loukas», *DOP* 46 (1992), 245-55 (245). (Στο εξής: Ν. ΟΙΚΟΝΟΜΙΔΗΣ, «Hosios Loukas»).

¹¹¹ Ν. ΟΙΚΟΝΟΜΙΔΗΣ, «Hosios Loukas», 245-55 (245).

¹¹² Γ. ΚΡΕΜΟΣ, *Φωκικά* τ. Β', σελ. 173.

¹¹³ Γ. ΣΩΤΗΡΙΟΥ, «Επιγραφαί», 180-90 (181).

¹¹⁴ Ν. ΟΙΚΟΝΟΜΙΔΗΣ, «Hosios Loukas», 245-55 (245).

¹¹⁵ Κ. ΤΣΙΩΡΟΥ, *Νεκρικές επιγραφές και προσωπογραφίες της μεσοβυζαντινής και υστεροβυζαντινής περιόδου (μέσα 9^{ου}-μέσα 15^{ου} αιώνα): Η βυζαντινή περιφέρεια*, Διδακτορική Διατριβή υποβληθείσα στο Τμήμα Ιστορίας και Αρχαιολογίας του Πανεπιστημίου Αθηνών, αυτοέκδοση, Αθήνα 2014, σελ. 36.

μαρμάρινης πλάκας, ενώ η τελευταία καλύπτει μόνο το 1/3 της¹¹⁶. Είναι μία από τις καλύτερες σωζόμενες βυζαντινές επιτάφιας επιγραφές. Το κείμενο είναι έμμετρο και απαρτίζεται από 12 τρίμετρους ιαμβικούς στίχους¹¹⁷. Οι στίχοι είναι δωδεκασύλλαβοι και χωρίζονται μεταξύ τους από διάστικτους σταυρούς, εκτός από τους δύο τελευταίους στίχους, οι οποίοι χωρίζονται μεταξύ τους με μία κουκίδα. Στο τέλος του κειμένου αντικρίζεται κανείς έναν σταυρό. Πιθανόν, να υπήρχε ένας σταυρός και στην αρχή της επιγραφής¹¹⁸.

Επιπλέον, στην μαρμάρινη πλάκα διαπιστώνεται κανείς ορθογραφικά λάθη. Πρόκειται για συχνό φαινόμενο στη μελέτη βυζαντινών επιγραφών. Συγκεκριμένα, αντικρίζεται κανείς τις λέξεις: φερωνοίμος αντί φερωνύμος, αυθης αντί αὔθις, τριχνοφόρος αντί τριχνοφόρος, ἐπαγόμενος αντί ἐπαγόμενος και ἄλλω αντί ἄλλο¹¹⁹.

Στο κείμενο της παρουσιάζονται με ευστοχία οι αντιθέσεις των κοσμικών αξιωμάτων της εποχής με του μοναχικού βίου, οι οποίες δηλώνονται με τις λέξεις: ἀνθύπατος-μονάζων, πατρίκιος-πατρικῶς ὑπηγόμενος,κατεπάνω-κάτω ν(ὄν) ὑψαυχόντων, βέστης-τριχνοφόρος μύστης¹²⁰. Πρόκειται για ένα άτομο λοιπόν, που ενώ κατείχε τους τίτλους του ανθύπατου, του πατρικίου, του κατεπάνω και του βέστη, εγκαταλείπει τα εγκόσμια, γίνεται μοναχός, υποτάσσεται στην πατρική εξουσία, βρίσκεται υπό των αλαζόνων, μνημένος σε μυστήρια με τριχνοφόρο ένδυμα. Δεν είναι εύκολο να καταλάβει κανείς το πότε και ποιός έγραψε την επιγραφή. Πιθανότατα να έχει συνταχθεί από έναν Θεοδόσιο πριν το θάνατο του, σύμφωνα με τον στίχο «Ὁ κατεπάνω κάτω ν(ὄν) ὑψαυχόντων»¹²¹.

Η μαρμάρινη πλάκα μελετήθηκε και χρονολογήθηκε από αρκετούς επιστήμονες. Βάσει της χρονολογικής σειράς που ερευνήθηκε, θα ακολουθήσουν οι απόψεις των ερευνητών Κρέμου, Μπάρλου, Σωτηρίου, Βέη, Στίκα και Οικονομίδη. Οι απόψεις τους σε ορισμένα σημεία διαφέρουν μεταξύ τους.

Α) Συγκεκριμένα, η επιγραφή πρωτοδημοσιεύτηκε από τον Κρέμο ως εξής:

«ΤΑΣ ΚΤΗΣΕΙΣ ΤΑΥΤΑΣ ΦΕΡΩΝΟΙΜΩΣ ΠΛΟΥΤΗΣΑΣ

¹¹⁶ Ν. ΟΙΚΟΝΟΜΙΔΗΣ, «Hosios Loukas», 245-255 (245).

¹¹⁷ Γ. ΣΩΤΗΡΙΟΥ, «Επιγραφαί», 180-90 (182).

¹¹⁸ Ν. ΟΙΚΟΝΟΜΙΔΗΣ, «Hosios Loukas», 245-55 (245).

¹¹⁹ Γ. ΣΩΤΗΡΙΟΥ, «Επιγραφαί», 180-90 (181).

¹²⁰ Γ. ΣΩΤΗΡΙΟΥ, «Επιγραφαί», 180-90 (182).

¹²¹ Γ. ΣΩΤΗΡΙΟΥ, «Επιγραφαί», 180-90 (182).

ΤΑΣ ΤΕ ΓΕΝΙΚΑΣ ΚΑΙ ΤΑΣ ΕΚ ΒΑΣΙΛΕΩΝ
ΕΝ ΤΩ ΕΡΑΝ ΜΕ ΤΕΥΞΑΣΘΑΙ ΣΩΤΗΡΙΑΣ
ΑΙ ΚΛΗΣΕΙΣ...ΜΕΤΙΣΙΦΘΗΣΑΝ ΟΥΤΩΣ Ο
ΘΕΟΔΩΡΟΣ ΠΡΙΝ ΘΕΟΔΟΣΙΟΣ ΑΥΘΗΣ
ΑΝΘΥΠΑΤΟΣ Δ' ΑΝ ΤΑΚΤΟΣ ΜΟΝΑΖΩΝ
Ο ΠΑΤΡΙΚΙΟΣ ΠΑΤΡΙΚΩΣ ΥΠΗΓΜΕΝΟΣ
Ο ΚΑΤΕΠΑΝΩ ΚΑΤΩ ΤΩΝ ΥΨΑΥΧΟΥΝΤΩΝ
Ο ΔΕ ΓΕΒΕΣΤΗΣ ΜΥΣΤΗΣ ΤΡΙΧΗΝΟΦΟΡΟΣ
ΟΥΔΕΝ ΥΠΑΓΟΜΕΝΟΣ ΤΩΝ ΥΠΑΡΞΑΝΤΩΝ
ΤΗΣ ΛΑΡΝΑΚΟΣ ΠΛΗΝ ΗΣ ΚΕΡΔΟΣ ΟΥΔΕΝ ΑΛΛΩ,
ΤΩΝ ΕΝ ΤΩ ΒΙΩ ΣΥΓΚΑΛΛΥΜΜΑ ΘΑΝΟΥΣΙ. †»

Ο Κρέμος θεωρεί ότι ο Θεοδόσιος, το όνομα του οποίου αναφέρεται στην παραπάνω επιγραφή πρέπει να έζησε γύρω στον 10^ο αιώνα. Κατέληξε σ' αυτό το συμπέρασμα από το χαρακτήρα των γραμμάτων της. Εάν ισχύει αυτό, τότε ο Θεοδόσιος είναι ο συμμοναστής του Οσίου Λουκά¹²². Είναι γνωστό ότι με τον Όσιο Λουκά μόναζαν τρεις ακόμα μοναχοί, ο Θεοδόσιος που πιθανόν να είναι αυτός που αναφέρεται στην επιγραφή, ο Γρηγόριος και ο Παγκράτιος. Ο Θεοδόσιος πριν γίνει μοναχός είχε ως κοσμικό όνομα το Θεόδωρος. Κατά τον Κρέμο, ο Θεοδόσιος ήταν αδελφός του σπαθαρίου Φιλίππου σύμφωνα με τον ανώνυμο βιογράφο του Οσίου Λουκά¹²³. Οι τίτλοι ευγενείας του Θεοδοσίου που αναφέρονται στην επιγραφή, φανερώνουν ότι καταγόταν από σπουδαία οικογένεια και ο αδερφός του κατείχε το αξίωμα του σπαθαρίου¹²⁴.

«Φίλιππος ἦν αὐτάδελφος τῶ μοναχῶ Θεοδοσίῳ, ὃς καί τῶν τῶ ἀγίῳ συνόντων μοναχῶν ἦν. Οὗτος τοιγαροῦν ὁ Φίλιππος κοσμικὸς ὢν καὶ κοσμικῶ τιμώμενος ἀξιόματι(σπαθα-

¹²² Ε. ΣΤΙΚΑΣ, *Τὸ Οἰκοδομικὸν Χρονικὸν τῆς Μονῆς Ὀσιοῦ Λουκᾶ Φωκίδος*, ἔκδ. Ἡ Ἐν Ἀθήναις Ἀρχαιολογικῆ Ἐταιρεία, Ἀθήναι 1970, σελ. 28 (Στο ἐξῆς: Ε. ΣΤΙΚΑΣ, *Οἰκοδομικὸν Χρονικὸν*)

¹²³ Γ. ΣΩΤΗΡΙΟΥ, «Ἐπιγραφαί», 180-90 (182).

¹²⁴ Ε. ΣΤΙΚΑΣ, *Οἰκοδομικὸν Χρονικὸν*, σελ. 28.

ρίους συνήθως αὐτοὺς καλοῦμεν) εἰώθει τῷ μεγάλῳ πυκνότερον παραβάλλειν διὰ τὴν περὶ τὸν ἀδελφὸν γνησιότητα. Ποτὲ γοῦν αὐτοῦ κατὰ τὸ σύνθητες ἐρχομένου, προβλέψας αὐτὸν ὁ μέγας οἶς

ἐκεῖνος ἔβλεψεν ὀφθαλμοῖς», «Ἐτοίμασον, πρὸς τὸν Θεοδόσιον φησι χαριέντως, ὅσα δεῖ πρὸς ὑ ποδοχὴν ὁ γὰρ ἀδελφὸς ὁ σὸς μεθ' ἡμῶν ἔρχεται δειπνήσων»¹²⁵.

Β) Μετέπειτα, ἡ μελέτη τῆς επιγραφῆς δημοσιεύτηκε ἀπὸ τον Μπάρλο, ὁ οἰοῖς λανθασμένα, λόγῳ κακῆς συμπλήρωσης τῶν γραμμάτων που ἔλειπαν, θεώρησε τὴν επιγραφή κτητορικὴ τοῦ ναοῦ τῆς Παναγίας. Ὁ Μπάρλος συνέδεδσε τον Θεόδωρο με τον ἄρχοντα τῆς Κορίνθου, υποστηρίζοντας πως τὸ κτίσμα τῆς Παναγίας κατασκευάστηκε τα ἔτη 1215-1235¹²⁶.

Γ) Ὁ Σωτηρίου ἀντίθετα ἀπὸ τον Κρέμο, ἀπὸ τὸ σχῆμα τῶν γραμμάτων και ἀπὸ τα συμφραζόμενα τῆς επιγραφῆς χρονολογεῖ τὴν επιγραφή στα τέλη του 12^{ου} αἰώνα, στα χρόνια τῶν Κομνηνῶν. Ὑποστηρίζει ὅτι ὁ Θεοδόσιος δεν ἔζησε σὴν εποχὴ του Οσίου Λουκά (δεν ἦταν συμμοναστές), ἀλλὰ ἦταν κάποιος επίσημος Βυζαντινός που πριν διατελέσει ως μοναχός σὴν Μονὴ του Οσίου Λουκά του εἶχαν δοθεῖ ἀπὸ τὸ Παλάτι διάφορα αξιώματα¹²⁷. Σύμφωνα με τὴ μελέτη του Σωτηρίου, τὸ κείμενο τῆς επιγραφῆς μπορεῖ να συμπληρωθεῖ ως εξής:

- «1. †Εἰς κ)λήσεις πάσας φερωνοίμως πλουτήσας
2. Τὰς τε γενικὰς και τὰς ἐκ βασιλέων
3. Ἐν τῷ ἐρᾶν με τεύξασθαι σ(ω)τηρίας
4. Αἱ κλήσεις (πᾶσαι;) μετησίφθησαν (γρ.μετημείφθησαν) οὕτως:
5. Θεόδωρος πρὶν Θεοδόσιος αὐθης
6. Ἀνθύπατος λαμ(πρὸς νῦν αὐ)τὸς μονάζων
7. Ὁ πατρίκιος πατρικῶς ὑπηγμένος
8. Ὁ κατεπάνω κάτω ν(ῦν) ὑψαυχούτων
9. Ὁ δέ γε βέστης μύστης τριχηνοφόρος

¹²⁵ Γ. ΚΡΕΜΟΣ, *Φωκικά*, τ. Α', σελ. 51.

¹²⁶ Γ. ΣΩΤΗΡΙΟΥ, «Ἐπιγραφαί», 180-90 (181).

¹²⁷ Ε. ΣΤΙΚΑΣ, *Οἰκοδομικὸν Χρονικόν*, σελ. 29.

10. Οὐδὲν ἐπ(αγ)ώμενος τῶν ὑπαρξάντων

11. Τῆς λάρνακος πλήν, ἧς κέρδος οὐδὲν ἄλλω

12. Τῶν ἐν τῷ βίῳ συγκάλυμμα θανοῦσι¹²⁸».

Με έντονα γράμματα παριστάνονται οι λέξεις της σωζόμενης επιγραφής και με μη έντονα γράμματα οι συμπληρώσεις που πραγματοποιήθηκαν έπειτα από την μελέτη του Σωτηρίου. Έτσι, ο πρώτος στίχος συμπληρώνεται αρχικά με τα γράμματα: Εἰς κ)λήσεις. Στον τρίτο στίχο συμπληρώθηκε το γράμμα «ω» και στον τέταρτο η λέξη «πᾶσαι»¹²⁹.

Η ανάγνωση του τέταρτου στίχου: *Αί κλήσεις μετησίφθησαν οὕτως*, καθίσταται δύσκολη λόγω της λέξης μετησίφθησαν, η οποία μπορεί να αποδοθεί σε απειρία του χαρακτήρα αντί να χαράζει τη λέξη μετημείφθησαν.

Οι συμπληρώσεις της επιγραφής συνεχίζονται στον έκτο στίχο Ἀνθύπατος λαμ(πρὸς νῦν αὖ)τὸς μονάζων, στον οποίο συμπληρώνονται τα γράμματα «πρὸς νῦν αὖ». Εννοιολογικά όμως, αντί της λέξης (αὖ)τὸς μονάζων θα ταίριαζε περισσότερο ο χαρακτηρισμός ἔσχατος μονάζων.

Στον όγδοο οι συμπληρώσεις συνεχίζονται με τα γράμματα «ὄν» και στον δέκατο με τα γράμματα «αγ» για να συμπληρωθεί η λέξη ἐπ(αγ)ώμενος¹³⁰.

Δ) Και ο Βέης υποστηρίζει ότι ο Θεόδωρος της επιγραφής δεν μπορεί να είναι ο Θεόδωρος ο Λεονάρδος, καθώς αναφέρεται στην επιγραφή ως μοναχός και όχι ως ηγούμενος. Επίσης, στο καταστατικό αδελφότητας έπρεπε εάν ήταν ο Θεόδωρος του Λεονάρδου, να αναφέρεται ως Θεοδόσιος σύμφωνα με το μοναστικό του όνομα. Επιπρόσθετα, η επιγραφή χρονολογείται στα τέλη του ΙΑ΄ αιώνα, ενώ ο Θεόδωρος του Λεονάρδου έζησε πριν από τα μέσα του ΙΑ΄ αιώνα¹³¹.

Ε) Ο Στίκας με ελάχιστες διαφορές παραθέτει στο έργο του την επιγραφή ως εξής:

¹²⁸ Γ. ΣΩΤΗΡΙΟΥ, «Επιγραφαι», 190-90 (181).

¹²⁹ Γ. ΣΩΤΗΡΙΟΥ, «Επιγραφαι», 180-90 (181-2).

¹³⁰ Γ. ΣΩΤΗΡΙΟΥ, «Επιγραφαι», 180-90 (182).

¹³¹ Ν. ΒΕΗΣ, «Η μονή τοῦ Ὁσίου Λουκά τοῦ Στεριώτου καὶ ἡ Ἐκκλησιαστικὴ Κοινότητα τῆς Παναγίας τῆς Ναυπακτιωτίσσης, ὁ Ἰωάννης Ἀπόκαυκος καὶ Κυριάκος ὁ ἐξ Ἀγκώνος», ΔΧΑΕ 2 (1936), 3-16δ (12). (Στὸ ἐξῆς: Ν. ΒΕΗΣ, «Ἐκκλησιαστικὴ Κοινότητα»).

«†Τὰς κλήσεις πάσας φερωνοίμως πλουτήσας τὰς τε γενικὰς καὶ τὰς τῶν] βασιλέων ἐν τῷ ἐρᾶν μετεύξασθαι σ(ωτη)ρίας αἰ κλήσεις ..μετησίφθησαν οὕτως Θεόδωρος πρὶν Θεοδόσιος αὐθης

Ἀνθύπατος λαμ(πρὸς) .. (αὐ)τὸς μονάζων Ὁ Π(ατ)ρίκιος π(α)τρικῶς ὑπηγμένος Ὁ κατεπάνω κάτω τ(ῶν) ὑψαυχούτων ὁ δέ γε βέστης μύστης τριχηνοφόρος οὐδὲν ἐπ(αγ)ώμενος τῶν ὑπαρξάντων τῆς λάρνακος πλήν, ἧς κέρδος οὐδὲν ἄλλω, τῶν ἐν τῷ βίῳ συγκάλυμμα θανοῦσι †»¹³².

Γνωρίζουμε ἀπὸ πηγές ὅτι στὴ Μονὴ τοῦ Οσίου Λουκά, πρὶν ἀπὸ τα μέσα τοῦ 11^{ου} αἰῶνα, κατὰ τὴν περίοδο ανοικοδόμησης τοῦ Καθολικοῦ τῆ Μονῆς, υπῆρξε ηγούμενος ὁ «Θεόδωρος τοῦ Λεονάρδου». Σύμφωνα με τὸν Στίκα, ὁ Θεόδωρος τοῦ Λεονάρδου δὲν μπορεῖ νὰ ταυτιστεῖ με τὸν Θεόδωρο, πρῶν Θεοδόσιος, που αναφέρουν ὁ Κρέμος καὶ ὁ Σωτηρίου, γιατί αναφέρεται στὴν ἐπιγραφή ὡς ἀπλὸς μοναχὸς καὶ ὄχι ὡς ηγούμενος. Επιπρόσθετα, δὲν μπορεῖ νὰ εἶναι αὐτὸς ὁ Θεόδωρος που αναφέρεται στὴν ἐπιγραφή διότι θὰ αναφέρονταν με τὸ μοναχικὸ τοῦ ὄνομα ὡς Θεοδόσιος στὸ καταστατικὸ τῆς θρησκευτικῆς ἀδελφότητος τῆς Βοιωτίας¹³³.

Κατὰ τὸν Στίκα, ἡ ἀποψη τοῦ Σωτηρίου, ὅτι δηλαδὴ ὁ Θεοδόσιος δὲν ἦταν συμμοναστὴς τοῦ Οσίου Λουκά, ἀλλὰ κάποιος ἐπίσημος Βυζαντινὸς που δὲν ἐξῆσε τὴν ἐποχὴ τοῦ Οσίου Λουκά, εἶναι λανθασμένη, διότι δὲν προκύπτει τέτοια πληροφορία ἀπὸ ἄλλη πηγή. Ὁ Στίκας συμφωνεῖ με τὸν Κρέμο καὶ δέχεται τὴν ἀποψη ὅτι πιθανόν ὁ Θεοδόσιος νὰ εἶναι ὁ συμμοναστὴς τοῦ Οσίου Λουκά.

Ζ) Ὁ Οικονομίδης μελέτησε τὴν ἐπιγραφή καὶ τὴν δημοσίευσε ὅπως ἀκολουθεῖ παρακάτω. Ἡ συμπλήρωση που ἔκανε διαφέρει ἀπὸ προηγούμενους συντάκτες. Ἡ ἀλλαγὴ τῆς γραμμῆς στὴν πέτρα σημειώνεται με μίᾳ διπλῇ κατακόρυφῃ γραμμῇ¹³⁴.

« [† Τὰς κ]λήσεις πάσας φερωνοίμως πλουτήσα □

τὰς τε γενικὰς (καὶ) || [τὰς ἐ]κ βασιλέων[□]

3 ἐν τῷ ἐράν με τεύξασθαι σ(ωτη)ρίας

αἰ κλήσεις || [πά]λι[ν;] μετημείφθησαν οὕτως[□]

¹³² Ε. ΣΤΙΚΑΣ, *Οἰκοδομικὸν Χρονικόν*, σελ. 28.

¹³³ Ε. ΣΤΙΚΑΣ, *Οἰκοδομικὸν Χρονικόν*, σελ. 27.

¹³⁴ Ν. ΟΙΚΟΝΟΜΙΔΗΣ, «Hosios Loukas», 245-55 (245).

Θεόδωρος πρὶν Θεοδόσιος αυθης □

6. ἀνθύπατος δ ἄψαυστος (;)αὖ]τὸς μονάζων □

ὁ π(ατ)ρίκιος π(ατ)ρικῶς ὑπηλλγμένος □

ὁ κατεπάνω κάτω τῶν ὑψαυχούντων □

9. ὁ δέ γε βέστης μύστης ἡτριχνοφόρος □

οὐδέν ἐπ[αγ]ώμενος τῶν ὑπαρξάντων □

τῆς λάρνακος πλήν ἧς κέρδος οὐδέν ἄλλω

τῶν ἐν τῷ βίῳ συγκάλλυμμα θανοῦσι†»¹³⁵.

Ἡ επιγραφή εἶναι στο πρώτο ενικό πρόσωπο και σύμφωνα με τον Οικονομίδη μεταφράζεται ως εξής:

Ο Θεός με προίκισε με πολλές ονομασίες, εκείνες που προέρχονται από την καταγωγή, καθώς και εκείνων που δίνονται από αυτοκράτορες, αλλά καθώς προσπάθησα να επετύχω την σωτηρία τα ονόματα άλλαξαν ως ακολούθως. Ο Θεόδωρος έγινε Θεοδόσιος, ο άθικτος ανθύπατος έγινε μοναχός, ο πατρίκιος έγινε (πνευματικός) πατέρας, ο κατεπάνω βρέθηκε υπό των αλαζόνων, ο βέστης έγινε μύστης τριχνοφόρος. Δεν πήρε μαζί του κανένα τμήμα της περιουσίας του, εκτός από μία λάρνακα που καλύπτει τους νεκρούς. Αυτό είναι το μόνο κοσμικό του κέρδος¹³⁶.

Κατά τον Οικονομίδη η ανάλυση των στίχων είναι η ακόλουθη:

Στις πρώτες δύο γραμμές, η λέξη «κλήσεις» αποδίδεται στις ονομασίες, δηλαδή στους τίτλους και τα αξιώματα. Από αυτή τη φράση, συμπεραίνει κανείς ότι ο Θεόδωρος προερχόταν από διακεκριμένη οικογένεια, λόγω του τίτλου που είχε λάβει από αυτοκράτορες (κλήσεις εκ βασιλέων)¹³⁷.

Ἡ λέξη «φερωνύμοις» φανερώνει ότι τα αξιώματα-τίτλοι-«κλήσεις» του δόθηκαν από τον Θεό ως δώρα. Εξάλλου, και το όνομα του «Θεόδωρος», σημαίνει δώρο Θεού.

¹³⁵ Γ. ΣΩΤΗΡΙΟΥ, «Επιγραφαι», 180-90 (181).

¹³⁶ Ν. ΟΙΚΟΝΟΜΙΔΕΣ, «Hosios Loukas», 245-55 (246).

¹³⁷ Ν. ΟΙΚΟΝΟΜΙΔΕΣ, «Hosios Loukas», 245-55(246).

Στην τρίτη σειρά η αντωνυμία «με» δείχνει ότι η επιγραφή συντάχθηκε από τον ίδιο τον Θεόδωρο/Θεοδόσιο ή από κάποιον άλλον, όσο όμως ο Θεοδόσιος ήταν εν ζωή.

Στην τέταρτη σειρά η λέξη «πάλιν» δεν είναι σίγουρη. Σ' αυτό το σημείο μόνο το κάτω μέρος των γραμμάτων μπορεί να διαβαστεί, εξαιτίας των χτυπημάτων που έχει δεχτεί η πλάκα από τα αριστερά στα δεξιά, δύο καθέτων χτυπημάτων και ενός λοξού. Ο παραπάνω συνδυασμός χτυπημάτων καθιστά δυσανάγνωστο το κείμενο της επιγραφής ως το γράμμα Ν. Στην τέταρτη γραμμή, ο Οικονομίδης συμπληρώνει το κείμενο με τη λέξη [πά]λι[ν:], επειδή μοιάζει περισσότερο με το «ΛΙ» ή «ΛΗ» της λέξης «(ΠΛΗΝ)», που υπάρχει στη γραμμή έντεκα. Ο Οικονομίδης υποστηρίζει ότι ταιριάζει καλύτερα το «ΛΙ» με την προσθήκη του Ν στην κορυφή του τελικού κάθετου χτυπήματος.

Από την πέμπτη γραμμή καθίσταται σαφές, ότι το κοσμικό του όνομα ήταν Θεόδωρος και το όνομα του ως μοναχός Θεοδόσιος.

Σύμφωνα με τον Οικονομίδα, στην έκτη γραμμή φαίνεται ξεκάθαρα ότι μετά τη λέξη «ανθύπατος» υπάρχει ένα Δ, που ακολουθείται από τα ίχνη τριών γραμμάτων. Πάνω από το πρώτο μη βέβαιο γράμμα φαίνεται καθαρά χαραγμένα στην επιγραφή μία οξεία τόνος. Συνεπώς, το πρώτο μη βέβαιο γράμμα πρέπει να είναι φωνήεν και λόγω του σχήματος του υπολείμματος γράμματος δεν μπορεί να είναι κανένα άλλο φωνήεν πέρα από το Α. Στο δεύτερο μη σίγουρο γράμμα υπάρχει μία κατακόρυφη γραμμή, χωρίς να υπάρχει μία κάθετη σ' αυτήν οριζόντια γραμμή στο επάνω μέρος. Επομένως, το δεύτερο μη σίγουρο γράμμα θα μπορούσε να είναι ένα Ι, ένα Φ ή ένα Ψ. Από το υπόλειμμα του τρίτου μη βέβαιου γράμματος που φαίνεται μία πλάγια γραμμή, υποθέτει κανείς, ότι είναι η κορυφή του γράμματος Χ, ή Ψ ή Α ή Δ ή Λ. Εξαιτίας του μέτρου που υπάρχει στην επιγραφή, σίγουρα θα υπήρχε στο κενό μία τρισύλλαβη λέξη με τόνο στην πρώτη συλλαβή, η οποία θα περιλάμβανε ένα α ή ένα αι. Γι' αυτό το λόγο, ο Οικονομίδης συμπληρώνει την επιγραφή με το επίθετο «άψαυστος» (αυτός που είναι άθικτος από τους κοινούς θνητούς), θεωρώντας ότι βγαίνει καλύτερο νόημα συγκριτικά με τη λέξη «άφατος» ή «άφαντος»¹³⁸.

Οι λέξεις «πατρίκιος-πατρικώς» στην έβδομη σειρά είναι ένα λογοπαίγνιο. Η έκφραση πατρικώς υπηγμένους δηλώνει κάποιον που ηγείται σε πατέρα. Κατά τον Οικονομίδα, από τη λέξη «πατέρας» φαίνεται ότι ο Θεοδόσιος ήταν ο ηγούμενος του μοναστηριού, ο οποίος με πατρικό τρόπο φρόντιζε τους μοναχούς συντρόφους του.

¹³⁸ Ν. ΟΙΚΟΝΟΜΙΔΗΣ, «Hosios Loukas», 245-55 (246).

Ακόμα ένα λογοπαίγνιο υπάρχει στην γραμμή οκτώ, με τις λέξεις «κατεπάνω-κάτω». Η λέξη «κατεπάνω» φανερώνει το βυζαντινό αξίωμα του Θεοδοσίου. Και πάλι η φράση δεν είναι σαφής. Ποιοι είναι οι «υψαυχούντες» και σε ποιον Θεοδόσιο ήταν υποδεέστεροι; Η έκφραση αυτή δεν μπορεί να αναφέρεται σε μοναχούς, ειδικά αφού η επιγραφή ήταν τοποθετημένη στο μοναστήρι. Επομένως, ίσως αναφέρεται σε άλλες κυβερνητικές αρχές ή καλύτερα εκκλησιαστικές, όπως της Μητρόπολης Θηβών. Εάν είναι έτσι, ο Θεοδόσιος ασκούσε κάποια εξουσία μέσα στο μοναστήρι και λόγω της θέσης του, έπρεπε να ασκούσε και σε άλλες αρχές¹³⁹.

Στην ένατη σειρά παρατηρείται η παρήχηση «βέστης-μύστης».

Οι στίχοι 10-12 αναφέρονται στη λάρνακα του Θεοδοσίου, η οποία έγινε με χρήματα του ίδιου του Θεοδοσίου και όχι με του μοναστηριού, γεγονός που δείχνει ότι είχε κάποια επαφή με την οικογένεια και την περιουσία του, καθώς δεν θα ήταν λογικό αυτό το μνημείο να χτίστηκε αμέσως μετά την είσοδο του Θεοδοσίου στο μοναστήρι. Το μνημείο αυτό θα ήταν η μόνη ιδιοκτησία που θα τον συντρόφευε για πάντα¹⁴⁰.

Το ύφος της επιγραφής δεν αρμόζει στη σεμνότητα της μοναστικής ζωής αλλά παραπέμπει στην υψηλή κοινωνία. Ο Θεοδόσιος ήταν περήφανος για την καταγωγή, τους τίτλους και τα αξιώματά του, ωστόσο τα παράτησε όλα αυτά για να γίνει ο πνευματικός πατέρας των συντρόφων-μοναχών του και να δεχτεί τις αρχές του μοναχισμού. Όλα τα παραπάνω θέλησε να τα αναφέρει στην επιγραφή. Παρότι η υπερηφάνεια του ήταν αντίθετη με τη μοναστική παράδοση, η συμπεριφορά του δεν προκάλεσε κάποιο σκάνδαλο. Ενδεχομένως, επειδή κατείχε μεγάλα αξιώματα και τίτλους ή επειδή εκείνος ήταν δωρητής¹⁴¹.

Από τα επιγραφικά κριτήρια δεν μπορεί να χρονολογηθεί η επιγραφή. Λόγω όμως των εσωτερικών της στοιχείων και ειδικά των αξιωμάτων-τίτλων που κατείχε ο Θεόδωρος πριν μπει στο μοναστήρι, μπορεί να εξαχθεί μία ασφαλής χρονολόγηση¹⁴².

Terminus post quem: Το αξίωμα του «κατεπάνω» εμφανίζεται στη βυζαντινή αυτοκρατορία στα μέσα του 10^{ου} αιώνα¹⁴³. Πρόκειται για ανώτατο στρατιωτικό και πολιτικό

¹³⁹ N. OIKONOMIDES, «Hosios Loukas», 245-55 (246-7).

¹⁴⁰ N. OIKONOMIDES, «Hosios Loukas», 245-55 (247).

¹⁴¹ N. OIKONOMIDES, «Hosios Loukas», 245-55 (247).

¹⁴² N. OIKONOMIDES, «Hosios Loukas», 245-55 (247).

¹⁴³ N. OIKONOMIDES, «Hosios Loukas», 245-55 (247).

άρχοντα¹⁴⁴. Πριν τη διοικητική μεταρρύθμιση των Κομνηνών, το αξίωμα του «κατεπάνω» ήταν ιεραρχικά κατώτερο από αυτό του δούκα και ανώτερο από αυτό του στρατηγού. Ιεραρχικά τίθεται μετά το αξίωμα του στρατηγού ενώ αργότερα υποβαθμίζεται¹⁴⁵. Στην Ιταλία, ο πρώτος με το το αξίωμα του «κατεπάνω» εμφανίστηκε στα 970. Το αξίωμα δημιουργήθηκε από τον Νικηφόρο Β΄ Φωκά (963-969 μ.Χ)¹⁴⁶. Την περίοδο βασιλείας του Νικηφόρου Β΄ Φωκά, εμφανίστηκε επίσης το αξίωμα του βέστη (υπεύθυνος ένδυσης του αυτοκράτορα), ως τιμητικός τίτλος που αποδιδόταν σε υψηλόβαθμα στελέχη του βασιλιά¹⁴⁷. Σε όλη τη διάρκεια του 11^{ου} αιώνα υπήρχε αυτός ο τίτλος και η τελευταία φορά που αναφέρεται είναι στα 1100 μ.Χ. Ως αποτέλεσμα, είναι ξεκάθαρο ότι η επιγραφή δεν μπορεί να χρονολογηθεί πριν από τη βασιλεία του Νικηφόρου Β΄ Φωκά, επομένως, δεν μπορεί να ισχύει ότι ο Θεοδόσιος ήταν ο συμμαναστής του Οσίου Λουκά. Μία ασφαλής χρονολόγηση (*terminus post quem*) είναι το 970 μ.Χ.¹⁴⁸.

Terminus ante quem: Οι τίτλοι βέστης, ανθύπατος και πατρίκιος αναφέρονται τελευταία στα 1087, 1088 και πριν το 1112 αντίστοιχα. Οι παραπάνω τίτλοι κατοχύρωναν μία θέση στη Σύγκλητο. Αργότερα όμως υποτιμήθηκαν σημαντικά, διότι παραχωρούνταν ελεύθερα από πολλούς αυτοκράτορες του 11^{ου} αιώνα. Συγκεκριμένα, ο Κωνσταντίνος ΙΧ΄, έδωσε τον τίτλο σε γραφειοκράτες, ο Κωνσταντίνος Χ΄ σε εμπόρους και σε τεχνίτες και ο Νικηφόρος Γ΄ Βοτανειάτης τον παραχώρησε υπερβολικά γενναιόδωρα, με αποτέλεσμα η αξία του τίτλου να μειωθεί. Οι παραπάνω επίσημοι τίτλοι εξαφανίστηκαν όταν ο Αλέξιος Ι΄ Κομνηνός (1081-1118) δημιούργησε μία νέα ιεραρχία τίτλων που βασιζόνταν στον τίτλο σεβαστός και στα παράγωγά του. Μία ασφαλής χρονολόγηση (*terminus ante quem*) για την

¹⁴⁴ Κ. ΠΛΑΚΟΓΙΑΝΝΑΚΗΣ, *Τιμητικοί τίτλοι και ενεργά αξιώματα στο Βυζάντιο: Εθιμοτυπία, Διοίκηση, Στρατός*, εκδ. Ιανός, Θεσσαλονίκη 2001, σελ. 330.

¹⁴⁵ Γ. ΘΕΟΧΑΡΙΔΗΣ, *Κατεπανίκια τῆς Μακεδονίας: Συμβολή εἰς τὴν διοικητικὴν ἱστορίαν καὶ γεωγραφίαν τῆς Μακεδονίας κατὰ τοὺς μετὰ τὴν Φραγκοκρατίαν Χρόνους*, ἐκδ. Ἐταιρεία Μακεδονικῶν Σπουδῶν, Θεσσαλονίκη 1954, σελ. 20

¹⁴⁶ Ν. ΟΙΚΟΝΟΜΙΔΗΣ, «Hosios Loukas», 245-55 (247).

¹⁴⁷ Ν. ΜΠΑΛΑΣΚΑΣ, Τίτλοι Βυζαντινῶν Αξιωματοῦχων, <https://sites.google.com/site/nikosmpalaskasalimedon/leximageies/7-mesaionikes-lexeis/2-titloi-byzantinon-axiomatouchon> (παραλήφθηκε στις 7/8/20).

¹⁴⁸ Ν. ΟΙΚΟΝΟΜΙΔΗΣ, «Hosios Loukas», 245-55 (247).

επιγραφή θα ήταν τα χρόνια της βασιλείας του Νικηφόρου Γ΄ Βοτανειάτη (1078-1081) και αν όχι, τότε αυτά του Κωνσταντίνου Χ΄ Δούκα (1059-1067)¹⁴⁹.

Οι συγκεκριμένες ημερομηνίες μπορούν να περιοριστούν λαμβάνοντας υπόψη ότι από το 1050 όλοι οι γνωστοί δούκες και «κατεπάνω» φέρνουν τον τίτλο του μάγιστρο ή ενός ανώτερου τίτλου. Από την στιγμή που ο Θεόδωρος αναφέρεται με κατώτερους τίτλους από τον μάγιστρο (ανθύπατος, βέστης και πατρίκιος), εξάγεται το συμπέρασμα ότι η επιγραφή έχει γραφτεί νωρίτερα από το 1050¹⁵⁰.

Οι τίτλοι ανθύπατος, πατρίκιος και βέστης απονεμήθηκαν σε μερικούς «κατεπάνω» στα τέλη του 10^{ου} αιώνα. Ειδικά στη διάρκεια του Βασιλείου ΙΙ΄ (976-1025) εξαφανίστηκαν οι παραπάνω τίτλοι και το αξίωμα του κατεπάνω κατέβηκε στους πρωτοσπαθάριους. Επανεμφανίστηκαν οι τίτλοι ανθύπατος, βέστης και πατρίκιος μεταξύ των 1020-1050 και το αξίωμα του κατεπάνω συνοδεύονταν ξανά από αυτούς. Επόμενως, στα έτη 1020-1050 ο Θεόδωρος/Θεοδόσιος πρέπει να κατείχε αυτούς τους τίτλους, ενώ ήταν άκομη ένας «κατεπάνω», λίγο πριν αποφασίσει να αποσυρθεί ως μοναχός στο μοναστήρι του Οσίου Λουκά¹⁵¹.

2αβ) Στο Καθολικό του Ιερού ναού του Οσίου Λουκά βρίσκονται δύο επιγραφές, εγχάρακτες πάνω σε τέσσερις μικρές μαρμάρινες πλάκες.

Στον νάρθηκα, εξωτερικά του τοίχου που χωρίζει τον πρόναο από τον κυρίως ναό, πάνω από τη μεσαία θύρα, αντικρίζουμε μια ενιαία επιγραφή, χωρισμένη όμως σε δύο μαρμάρινες πλάκες διαστάσεων 0,24 x 0,19μ. Στη μία πλάκα (εικ. 59α) που είναι προς το βορρά διαβάζουμε:

«Λουκά τρισμακάρ, τὸ φιλόθεον ἔργον γλυφὲν δέχοιο ἐκ χειρῶν Γρηγο»

ενώ στην άλλη πλάκα (εικ. 59β):

*«ρίου, ὄπερ τέτευχε πρεσβείαις σου θαρρήσας διδοῦς εἰς πέρας καὶ λύσ(ι)ν ὀφλημάτων
†»¹⁵².*

¹⁴⁹ Ν. ΟΙΚΟΝΟΜΙΔΕΣ, «Hosios Loukas», 245-55(247).

¹⁵⁰ Ν. ΟΙΚΟΝΟΜΙΔΕΣ, «Hosios Loukas», 245-55(248).

¹⁵¹ Ν. ΟΙΚΟΝΟΜΙΔΕΣ, «Hosios Loukas», 245-55(248).

¹⁵² Γ. ΚΡΕΜΟΣ, *Φωκικά*, τ. Β΄, σελ. 179.

Δηλαδή, ολόκληρη η επιγραφή έχει ως εξής:

*«Λουκά τρισμακάαρ, τὸ φιλόθεον ἔργον γλυφέν δέχοιο ἐκ χειρῶν Γρηγορίου, ὅπερ τέτευχε
πρεσβείαις σου θαρρήσας διδοῦς εἰς πέρας καὶ λύσ(ι)ν ὀφλημάτων †»¹⁵³,*

που σημαίνει:

Λουκά τρισμακάριε δέξου το αγαπητό στο Θεό έργο, λαξευμένο από τα χέρια του Γρηγορίου, το οποίο έλαβε το θάρρος να ολοκληρώσει με την (προς Κύριον) πρεσβεία σου, δίνοντας (ανάλογο) τέλος και λύση στα αμαρτήματά (μου).

3αβ) Η άλλη επιγραφή βρίσκεται κι αυτή χαραγμένη σε δυο λευκές μαρμάρινες πλάκες, διαστάσεων 0,18x 0,34, εσωτερικά και πάνω από την κεντρική είσοδο του κυρίως ναού.

Εσωτερικά της μεσαίας πύλης στη δεξιά πλευρά καθώς εισερχόμαστε, πάνω σε μάρμαρο είναι γραμμένη η επιγραφή (εικ. 60α):

«Χριστέ μοι δίδου ὀφλημάτων τὴν λύσιν Γρηγορίῳ μοναχῶ»

ενώ αντίκρυ της, αριστερά της εισόδου σε παρόμοιο μάρμαρο η συνέχεια αυτής (εικ. 60β):

«τῶ σῶ οἰκέτη τῶ κοσμίσαντι τὴν μαρμάρωσιν ταύτην»¹⁵⁴.

Επομένως σώζεται η ενιαία επιγραφή:

*«Χριστέ μοι δίδου ὀφλημάτων τὴν λύσιν Γρηγορίῳ μοναχῶ τῶ σῶ οἰκέτη τῶ κοσμίσαντι
τὴν μαρμάρωσιν ταύτην»¹⁵⁵,*

Δηλαδή: Χριστέ δώσε σ' εμένα τον Γρηγόριο τον μοναχό τον οικέτη σου, που διακόσμησε αυτή την μαρμάρινη κατασκευή, την άφεση των αμαρτιών.

Και για τις παραπάνω δύο επιγραφές οι απόψεις δίστανται ως προς την αρχική θέση που καταλάμβαναν εντός του οικοδομικού συγκροτήματος.

¹⁵³ Ε. ΣΤΙΚΑΣ, *Οἰκοδομικὸν Χρονικόν*, σελ. 25.

¹⁵⁴ Γ. ΚΡΕΜΟΣ, *Φωκικά*, τ. Β', σελ. 179.

¹⁵⁵ Ε. ΣΤΙΚΑΣ, *Οἰκοδομικὸν Χρονικόν*, σελ. 25, 184.

Ο Ch. Diehl (1889), με αφορμή τις δύο αυτές επιγραφές, αναγνωρίζει στην εκκλησία της Θεοτόκου το Ναό της Αγίας Βαρβάρας, ενώ πριν υποστήριζε ότι το μεγάλο Καθολικό ήταν ο αρχικός ναός της Αγίας Βαρβάρας, και ο ναός της Παναγίας, το ιερό ευκτήριο που βρίσκεται μέσα ο τάφος του Οσίου Λουκά¹⁵⁶.

Ο Ε. Στίκας υποστηρίζει ότι οι επιγραφές στο Καθολικό της Μονής τοποθετήθηκαν μεταγενέστερα, αφού σύμφωνα με τον ίδιο, ο Γρηγόριος της επιγραφής, είναι ο συμμοναστής του Οσίου και επομένως δεν ήταν δυνατό να ζούσε το 1014 ή το 1042, δηλαδή, όταν κατά πάσα πιθανότητα ανεγέρθηκε το Καθολικό του Οσίου Λουκά¹⁵⁷.

Επιπρόσθετα, αναφορικά με την πρώτη επιγραφή, παρατήρησε κακή εφαρμογή των αρμών και σπασμένες τις παρυφές της πλάκας¹⁵⁸. Από τον βιογράφο του Οσίου Λουκά, μοναχό Γρηγόριο, παραδίδεται ότι οι μαθητές: «τὸ κελλίον, ἐν ᾧ περὶ οὗ τοῦ μεγάλου τάφος τῆς προτέρας μεταβάλλουσι ὄψεως καὶ εἰς ἱερὸν εὐκτῆριον ἐν σταυρικῷ τῷ σχήματι παγκάλως μεταποιοῦσι».

Δηλαδή, οι μαθητές του Οσίου, άλλαξαν τη μορφή του κελιού που είχε τον τάφο και το μετέτρεψαν σε ιερό τόπο προσευχής, ένα μικρό επιτάφιο παρεκκλήσι σε σταυροειδές σχήμα, διακοσμώντας το με περισσό κάλλος¹⁵⁹. Σ' αυτόν τον μικρό ευκτήριο οίκο, υποθέτει ο Στίκας ότι ανήκαν οι επιγραφές, λόγω του μικρού μεγέθους των μαρμάρινων πλακών.

Από την άλλη, ο Μ. Χατζηδάκης υποστηρίζει ότι οι δυο επιγραφές ανήκουν στον νέο ναό. Σύμφωνα με την άποψή του, οι επιγραφές είναι τοποθετημένες σωστά, καθώς οι διαστάσεις των τεσσάρων πλακών ταιριάζουν απόλυτα με τις διαστάσεις των παραστάδων που στολίζουν. Επίσης, η παρατήρηση ότι η μία πλάκα που αναφέρεται στον Χριστό, βρέθηκε στο Καθολικό της Μονής και η άλλη που αναφέρεται στον Όσιο Λουκά, βρέθηκε στον Νάρθηκα, ενισχύει την ως άνω άποψή του. Στη συνέχεια, αντικρούει τους ισχυρισμούς του Στίκα, υποστηρίζοντας ο Χατζηδάκης πως δεν αποδεικνύεται ότι ο Γρηγόριος που μνημονεύει η επιγραφή είναι ο συμμοναστής του Οσίου και επίσης, ότι δεν υπήρχε τότε

¹⁵⁶ C. DIEHL, *L'eglise et les mosaïques du couvent de Saint-Luc en Phocide*, εκδ. Ernest Thorin, Paris 1889, p. 9-10.

¹⁵⁷ Ε. ΣΤΙΚΑΣ, *Οικόδομικὸν Χρονικόν*, σελ. 25.

¹⁵⁸ Ε. ΣΤΙΚΑΣ, *Οικόδομικὸν Χρονικόν*, σελ. 184.

¹⁵⁹ Ε. ΣΤΙΚΑΣ, *Οικόδομικὸν Χρονικόν*, σελ. 183.

ορθομαρμάρωση στο ναΐσκο, η οποία μάλιστα να ήταν τόσο ευρεία, ώστε να δικαιολογείται η ύπαρξη δύο επιγραφών σε ένα τόσο μικρό ιερό ευκτήριο οικοδόμημα¹⁶⁰.

4α) Όταν έγινε ανασκαφή στο νότιο τμήμα της Τράπεζας βρέθηκε επιτύμβια επιγραφή (εικ. 60γ) χαραγμένη σε μεγάλο δόμο από πωρόλιθο, διαστάσεων 0,72x1,21 μ. Το ύψος των γραμμάτων είναι 0,04 μ. και το διάστιχο 0,02-0,025. Η επιγραφή αναφέρει τη λέξη:

«ΕΠΙ ΠΕΙΘΑΝΟΡΙ»

Στην επιγραφή, παρατηρεί κανείς το χαρακτηριστικό των Βοιωτικών επιτύμβιων, που είναι η χρήση της πρόθεσης «επί» με δοτική¹⁶¹ (εικ. 60δ).

4β) Στο χωριό Κυριάκι Βοιωτίας, στη θέση «Φραγιά» στο κάστρο, βρέθηκε επιτύμβια στήλη, πλάτους 0,48 μ. και ύψους 0,61 μ. Το ύψος γραμμάτων της επιγραφής είναι 0,03 μ και αναγράφεται η λέξη:

ΕΠΙ ΠΛΕΙΣΤΟΝΙ= Ἐπὶ Πλείστονι¹⁶². Και σε αυτήν την επιγραφή, παρατηρεί κανείς το χαρακτηριστικό των Βοιωτικών επιτύμβιων, που είναι η χρήση της πρόθεσης «επί» με δοτική¹⁶³.

5) Επιγραφή των πρώτων αιώνων του χριστιανισμού, βρέθηκε πάνω σε συντρίμια μαρμάρου, στον περίβολο της Μονής, στην τρίτη σειρά των βορείων οικημάτων της, μπροστά από το οίκημα του Διονυσίου Ρήγα, στην οποία διαβάζουμε τα εξής:

«ΣΩΤΗΡΗ ΧΑΙΡΕ

ΕΠΙ

ΦΙΛΩ ΚΑΛΩ»¹⁶⁴

¹⁶⁰ Μ. ΧΑΤΖΗΔΑΚΗΣ, «Περὶ Μονῆς Ὀσίου Λουκᾶ Νεώτερα», *Ἑλληνικά* 25 (1972), 298-313 (304). (Στο εξής: Μ. ΧΑΤΖΗΔΑΚΗΣ, «Περὶ Μονῆς»)

¹⁶¹ Ε. ΣΤΙΚΑΣ, *Οἰκοδομικὸν Χρονικόν*, σελ. 219.

¹⁶² Ε. ΣΤΙΚΑΣ, *Οἰκοδομικὸν Χρονικόν*, σελ. 49.

¹⁶³ Ε. ΣΤΙΚΑΣ, *Οἰκοδομικὸν Χρονικόν*, σελ. 219.

¹⁶⁴ Γ. ΚΡΕΜΟΣ, *Φωκικά*, τ. Β', σελ. 172.

6) Άλλη μία επιγραφή βρέθηκε κατά τη διάρκεια των εργασιών αναστήλωσης στον χώρο της Τράπεζας. Πρόκειται για αναθηματική επιγραφή χαραγμένη σε πωρόλιθο η οποία αναφέρει:

«ΕΥΒΙΟΤΟΣ ΠΟ
ΛΩΝΟΣ ΤΟΝ ΥΟΝ
ΠΟΛΩΝΑ»

7) Απελευθερωτική επιγραφή σώζεται πάνω σε σκληρό λίθο διαστάσεων 0,57x0,51 μ. και πάχους 0,11 μέτρων (εικ. 61):

«ΦΙΛΩΝ ΛΙΘΟΥΡΓΟΣ
ΑΣΚΛΑΠΙΩΙ»¹⁶⁵
«ΘΕΟΣΤΥΧΑΝΑΓΑΘΑΝΑΡΧΟΝΤΟΣΕΝΣΤΕΙΡΙ
ΚΑΛΛΩΝΟΣΤΟΥΑΓΗΣΩΝΟΣΝΟΣΤΕΤΑΡ
ΤΟΥΠΡΑΞΙΑΣΘΕΩΝΟΣΑΦΙΗΤΙΕΛΕΥΘΕΡΟΥΣΕΥΠΡΑΞΙΝ
ΚΑΙΤΟΕΞΑΥΤΑΣΠΑΙΔΑΡΙΟΝΩΟΝΟΜΑΔΩΡΙΟΝΜΗΚΑ
ΤΑΔΟΥΛΙΞΑΣΘΩΔΕΑΥΤΟΥΣΜΗΘΕΙΣΜΗΔΕΚΑΘΟΠΟΙ
ΟΝΤΡΟΠΟΝΟΙΚΑΙΠΑΡΑΜΕΙΝΑΤΩΣΑΝΠΡΑΞΙΑΚΑΙΤΑΓΥ
ΝΑΙΚΙΑΥΤΟΥΑΦΡΟΔΙΣΙΑΕΩΣΑΝΖΩΝΤΙΚΑΙΘΑΨΑΝΤΩΚΑΙΤ.
ΩΞΙΑΑΥΤΩΝΠΟΙΗΣΑΤΩΣΑΝΕΙΔΕΜΗΘΑΨΩΝΤΙΚΑΙΠΟΙΗΣΩ
ΤΙΤΑΩΡΙΑΑΥΤΩΝΚΑΘΩΣΠΡΟΓΕΓΡΑΠΤΑΙΑΤΕΛΗΣΕΣΤΩΑ
ΝΑΘΕΣΙΣΚΑΙΠΟΤΑΠΟΤΙΣΑΤΩΣΑΝΑΡΓΥΡΙΟΥΜΝ
ΑΣΤΡΙΑΚΟΝΤΑΕΙΔΕΤΙΣΕΠΙΛΑΝΒΑΝΟΙΤΟΑΥΤΩ
ΝΗΚΑΤΑΔΟΥΛΙΖΟΙΤΟΑΤΕΓΕΝΗΘΙΣΑΔΟΥΛΑΓΩ
ΓΙΑΑΥΤΩΝΑΚΥΡΟΣΚΑΙΑΡΕΜΕΝΑΕΣΤΩΚΑΙΠΟΤΑ

¹⁶⁵ Ε. ΣΤΙΚΑΣ, *Οικόδομικὸν Χρονικόν*, σελ. 49.

ΟΤΙΤΩΟΚΑΤΑΔΟΥΛΙΖΟΜΕΝΟΣΜΝΑΣΤΡΙΑΚΟΝΤΑ
.. ΙΤΟΜΕΝΗΜΙΣΟΝΕΣΤΩΤΟΥΠΡΟΣΤΑΝΤΟΣΤΟ
.. ΗΜΙΣΟΝΤΟΥΑΣΣΛΑΠΙΟΥΕΞΕΤΩΔΕΠΡΟΣΤ
. ΜΕΝΥΠΕΡΕΥΤΟΥΣΤΟΝΘΕΛΟΝΤΑΦΩΚΕΩΝ»¹⁶⁶

8) Εξωτερικά, στο κάτω μέρος της νότιας πλευράς της κόγχης του ιερού ναού της Παναγίας, σώζεται εντοιχισμένη επιτύμβια στήλη. Το ύψος γραμμάτων είναι 0,035 μ. και το διάστιχο 0,025 μ¹⁶⁷.

«ΦΙΛΟΚΡΑΤΕΙ
ΑΡΧΗ. ΚΑΡΠΟΦΟΡΙΑΣ. ΑΝΘΟΣ
ΚΑΙ. ΑΡΧΗ. ΠΡΑΚΤΙΚΗΣ. ΑΡΕΤΗΣ
ΕΝΚΡΑΤΙΑ»¹⁶⁸.

9) Στην Τράπεζα της Μονής σώζονται 3 τεμάχια μαρμάρινης πλάκας, ύψους 0,30 μ. που φέρουν τη χριστιανική επιγραφή (εικ. 62):

«ἄλλ(ος) γ' ἀνθρώπ(ων) ἄλλος
χεῦμα ῥόου Δίρκης ἀ(λ)λίης γε. ἄμμ(ίν)
δ' ὕγροσύνης ὕδωρ τοῦτ(ο) ιης ἀγιης ἱρὸς
ἦν ὁ θεηπολάων μ' ἀγλαὸς πόρεν ἄ χυ
μμιν. κλεινὸς. αδ' ἀψῖδ (i)ερεῦσι
δ' ὠραῖσθεῖσαν ας ῥεέ ὀδῖται
θρω :~ κα ωας η α»¹⁶⁹

¹⁶⁶ Κατάλογος εκθεμάτων στο μουσείο του Οσίου Λουκά.

¹⁶⁷ Ε. ΣΤΙΚΑΣ, *Οικοδομικὸν Χρονικόν*, σελ. 49.

¹⁶⁸ Ε. ΣΤΙΚΑΣ, *Ὁ κτίτωρ τοῦ Καθολικοῦ τῆς Μονῆς Ὁσίου Λουκά*, ἔκδ. Ἡ ἐν Ἀθήναις Ἀρχαιολογικὴ Ἑταιρεία, Ἀθήναι 1975, σελ. 24. (Στο ἐξῆς: Ε. ΣΤΙΚΑΣ, *Κτίτωρ Καθολικοῦ*).

10) Στον βόρειο εξώστη του μουσείου, σε τριγωνική μαρμάρινη πλάκα, πλάτους 0,57 μ., ύψος 0,31 και πάχος 0,04 μ. υπάρχει επιγραφή, με ύψος γραμμμάτων 0.025 μ. και διάστιχο 0.01. Η επιγραφή αναφέρεται σε ανακαίνιση του Καθολικού¹⁷⁰ της Μονής, που πραγματοποιήθηκε στις 16 Αυγούστου 1622 (εικ. 63). Αναφέρει τα εξής:

«† Ανακαινήσθαι

ὁ πάνσεπτος ναὸς τοῦ ὁ

σίου π(ατ)ρ(ὸ)ς ἡμῶν Λουκᾶ ἐν ἔτι

,ζρλ· ἐπὶ Σωφρονίου· Θεο-

κλήτου· Μιτροφάνους. Συμεών.

τῶν ἱερομονάχων τῆς ἀγί-

ας μονῆς ταύτης· - Αὐγούστῳ ιε΄»¹⁷¹

Τα ονόματα των ιερομονάχων που μνημονεύονται στην επιγραφή έχουν αναφερθεί και σε δικαστικά έγγραφα για διάφορες υποθέσεις της Μονής, όπως για αγοροπωλησίες κτημάτων, για μη καταβολή φόρων κλπ. Στο δικαστικό έγγραφο του έτους 1623, με αριθμό 145, γίνεται λόγος για τον Σωφρόνιο και τον Θεόκλητο¹⁷². Στο υπ' αριθμό 132 αναφέρονται ο Μητροφάνης¹⁷³ και ο Συμεών στο υπ' αριθμό 148, του έτους 1626¹⁷⁴.

11) Σε επιγραφή που βρέθηκε σε ανασκαφές στην Τράπεζα, προκύπτει ότι το έτος ΑΧΟΔ=1674, στις 22 Ιουνίου¹⁷⁵, ίσως έγιναν επισκευές αυτής (εικ. 64). Η επιγραφή είναι

¹⁶⁹ Ε. ΣΤΙΚΑΣ, *Οικόδομικὸν Χρονικόν*, σελ. 49.

¹⁷⁰ Γ. ΚΡΕΜΟΣ, *Φωκικά*, τ. Γ', *Ἱστορία τῆς ἐν τῇ Φωκίδι μονῆς τοῦ Ὁσίου Λουκᾶ τουπίκην Στειριώτου. Ἐν ᾧ ἡ ἱστορία τῆς Μονῆς ἀπὸ τοῦ 955-1879, μεθ' εἰκόνων*, εκδ. ἐκ τοῦ Τυπογραφείου τῆς Ἐφημερίδας τῶν Συζητήσεων, Ἐν Ἀθήναις 1880, σελ. 176. (Στο εξής: Γ. ΚΡΕΜΟΣ, *Φωκικά*, τ. Γ')

¹⁷¹ Ε. ΣΤΙΚΑΣ, *Οικόδομικὸν Χρονικόν*, σελ. 61

¹⁷² Γ. ΚΡΕΜΟΣ, *Φωκικά*, τ. Γ, σελ. 128.

¹⁷³ Γ. ΚΡΕΜΟΣ, *Φωκικά*, τ. Γ', σελ. 119.

¹⁷⁴ Γ. ΚΡΕΜΟΣ, *Φωκικά*, τ. Γ', σελ. 147.

¹⁷⁵ Κατάλογος εκθεμάτων στο μουσείο του Οσίου Λουκά.

γραμμένη σε πωρόλιθο, με διαστάσεις μήκους 0,63 μ., πλάτους 0,36 και πάχους 0,19 μ. Το ύψος γραμμάτων της επιγραφής είναι 0,065 μ. και διάστιχο 0,04 μ¹⁷⁶.

«†ΑΧΟΔ. ΕΝ

.ΜΗΝΙΟΥΝΙΩ.

ΚΒ: ->

«αχοδ'έν μηνι Ίουνίω κβ'».

12) Η χρονολογία του καθαρισμού της κρήνης¹⁷⁷, βρίσκεται πάνω σε πλάκα στη νότια πύλη του περιβόλου της Μονής, υπό του αρχαίου τετράπλευρου πύργου.

«1823 Μαΐου 17 έκαθαρίσθη ή πηγή αύτη»

13) Σε κρήνη που βρίσκεται κοντά στη νότια πύλη της Μονής (εικ. 63α), εντός της αυλής βρίσκεται επιγραφή που αναφέρει το έτος κατασκευής της, το 1896¹⁷⁸ (εικ. 63β).

14) Στον τοίχο πάνω απ τη μικρή είσοδο της πρόθεσης του Καθολικού, προς το κυρίως ιερό βρίσκεται επιγραφή που σώζεται και σήμερα, η οποία αναφέρει ότι το 1819 ζωγραφίστηκαν ψηφιδωτά, τα οποία είχαν καταπέσει εξαιτίας ενός σεισμού που έγινε το έτος 1790¹⁷⁹.

15) Στη δυτική πλευρά του Καθολικού, το έτος 1783 είχε κατασκευαστεί απ' το μοναχό Ιωάσαφ, στοά στην αυλή της Μονής του Οσίου Λουκά. Η στοά αυτή στηρίζονταν ανατολικά πάνω σε λίθινους αρχαίους κίονες και δυτικά στον τοίχο των κελιών της δυτικής πλευράς. Η αναφερθείσα στοά χρησίμευε για την ξεκούραση των μοναστών, για διάφορες λιτανείες, περιφορά επιταφίου κ.α. Κατεδαφίστηκε όταν ήταν ετοιμόρροπη από τον

¹⁷⁶ Ε. ΣΤΙΚΑΣ, *Οικόδομικόν Χρονικόν*, σελ. 66.

¹⁷⁷ Μέσα στον περίβολο της Μονής του Οσίου Λουκά υπήρχαν τέσσερις κρήνες.

¹⁷⁸ Ε. ΣΤΙΚΑΣ, *Οικόδομικόν Χρονικόν*, σελ. 71.

¹⁷⁹ Ε. ΣΤΙΚΑΣ, *Οικόδομικόν Χρονικόν*, σελ. 77.

Νικόδημο Ηλιάδου, κατά την πρώτη ηγεμονία του, διότι ήταν πια περιττή¹⁸⁰. Η παρακάτω επιγραφή βρέθηκε εντοιχισμένη πάνω σε πλάκα στην ανατολική πλευρά της στοάς.

«Ἐτελειώθη ἡ παροῦσα διὰ συνδρομῆς καὶ ἐξόδων παρὰ τοῦ ὀσιωτάτου ἐν μοναχοῖς κυρίου Ἰωάσαφ διὰ χειρὸς κυρίου Ἡλία Πέτρου, ἀψπγ' (1783), ἐν μηνὶ Φεβρουαρίῳ α'»¹⁸¹.

16) Πάνω σε μαρμάρινη ορθογώνια πλάκα, που χρησίμευε ως διαχωριστικό παραθύρου σε δωμάτιο πρώτου ορόφου του μοναστηριού, στη βορειανατολική γωνία του περιβόλου, σώζεται εγχάρακτη επιγραφή, στις αρχές του ΙΘ' αιώνα, η οποία παρατίθεται ως δείγμα γραφής του λαού της εποχής¹⁸². Έχει πλάτος 0,20μ., πάχος 0,14μ. και ύψος 0,66μ. Η επιγραφή αναφέρεται στην ανακαίνιση μαγαζιών και αποθηκών της Μονής, που πραγματοποιήθηκε το Σεπτέμβριο του 1802 στη βόρεια πλευρά της (εικ. 65), κοντά στο φωτάναμα, από τον Ηγούμενο της Μονής Ιωάσαφ και τον σκευοφύλακα Νεκτάριο¹⁸³.

«1802 Σεπτεμβρῆ ου.

Ἡγεμονεβον τως ηγουμενος Ηωασαφι κέ Ν εκταρηος σκ εβοφιλαξ ανε ακενηστηκανε τα παρωντα με αγαζ.ια εκ θεμε εληων.

Ο γραψας Χ. εν - θι-μιος.»

Δηλαδή:

«1802 Σεπτεμβρίου.

Ἡγουμενεύοντος ἡγούμενος Ἰωάσαφ καὶ Νεκτάριος σκευοφύλαξ ἀνεκενηστήκανε τὰ παρ ὄντα μαγαζεῖα ἐκ θεμελίων.

ὁ γράψας (Χατζῆ) - Εὐθύμιος.»¹⁸⁴

17) Στη τοποθεσία Σκαμνών, σε πλάκα εντοιχισμένη πάνω από τον κρουνό της κρήνης βρίσκεται η επιγραφή:

¹⁸⁰ Γ. ΚΡΕΜΟΣ, *Φωκικά*, τ. Β', σελ. 171.

¹⁸¹ Γ. ΚΡΕΜΟΣ, *Φωκικά*, τ. Β', σελ. 171.

¹⁸² Γ. ΣΩΤΗΡΙΟΥ, «Ἐπιγραφαί», 180-90 (183).

¹⁸³ Ε. ΣΤΙΚΑΣ, *Οἰκοδομικὸν Χρονικὸν*, σελ. 80.

¹⁸⁴ Ε. ΣΤΙΚΑΣ, *Οἰκοδομικὸν Χρονικὸν*, σελ. 81.

«Διὰ σινδρομῆς καὶ ἐξόδου τοῦ πανοσιοτάτου καὶ προηγουμένου κυρίου
Ἰωάσαφ 1811, Μαΐου θ».

Πιθανότατα, να είναι ο ίδιος Ιωάσαφ που έχτισε και τη στοά της Μονῆς Οσίου Λουκά¹⁸⁵. Όταν έχτισε τη στοά ο Ιωάσαφ, το 1783, θα ήταν μοναχός. Το 1802 επισκέυασε το Καθολικό και τα μαγαζιά της Μονῆς ως ηγούμενος, ενώ το 1811 θα ήταν ιερομόναχος.

18) Βορειοανατολικά του Καθολικού, εκεί που είναι ο τάφος του Οσίου Λουκά, βρέθηκε στο δάπεδο, επιγραφή πάνω σε μαρμάρινη πλάκα, η οποία χρησίμευε ως επιτάφια. Έχει πλάτος 0,72 μ. και μήκος 0,25 μ. Η παρακάτω επιγραφή αναφέρεται σε εργασίες που έγιναν στον τάφο του Οσίου Λουκά, από τον τεχνίτη Μαστροτζήμο και τους γιους του, όταν ήταν ηγούμενος ο Παρθένιος, το 1792 (εικ. 66).

«ΑΨηΒ~·:· εν μηνὸι μαΐου·:· ἐ·:· διαχρηδός· μαστροτζήμου. κ. ὑ ἰῶν ανακαινησθη: ο
θήος κε ιερος τάφος του οσίου και θ

εοφορου πατρός ἱμον· λούκα του θαυματουργου το εν τω σι ρήο της ελαδος·:·
ηγουμενεβοντος παρθενή^{ov}· ιερομονάχ^{ov}· ισαΐσκεβοφίλαξ. παπα. κυραυ ξεντίου·:· ~:·»

Παρατηρεῖ κανεῖς ὅτι σ' αὐτή την επιγραφή υπάρχουν πολλά ορθογραφικά λάθη.

«ΑΨηΒ (1792) Ἐν μηνὶ Μαΐου·:· ἐ·:· διὰ χειρὸς μαστροτζήμου καὶ υἰῶν ἀνεκαινίσθη: ὁ
θεῖος καὶ ἱερὸς τάφος του Ὁσίου καὶ Θ

εοφόρου Πατρὸς ἡμῶν· Λουκά τοῦ θαυματουργοῦ τ(οῦ) ἐν τῷ Στει-

ρίῳ τῆς Ἑλλάδος·:· Ἠγουμενεύοντος Παρθενίου. ἱερομονάχου Ἰσαΐ(α)σ

κεβοφύλαξ. παπα. κυρ Αὐξεντίου·:· ~¹⁸⁶».

Η παραπάνω επιγραφή είναι σημαντική, διότι σύμφωνα με τον Χατζηδάκη, οι πληροφορίες που μας δίνονται μπορούν να δικαιολογήσουν τις κατασκευαστικές κακοτεχνίες στην πίσω όψη του τάφου του Οσίου Λουκά, που υπάρχουν μέχρι και σήμερα, συγκριτικά με την πρόσοψη του τάφου. Είναι δύσκολο να πιστέψει κανείς, ότι οι κακοτεχνίες του τάφου πραγματοποιήθηκαν τον 11^ο ή 12^ο αιώνα, που οι τεχνίτες της εποχής είχαν υψηλή αισθητική κι έχτιζαν περίτεχνα έργα. Σίγουρα, θα έγιναν κατά την ανακαίνιση του 1792, από τον

¹⁸⁵ Γ. ΚΡΕΜΟΣ, *Φωκικά*, τ. Β', σελ. 171.

¹⁸⁶ Ε. ΣΤΙΚΑΣ, *Οἰκοδομικὸν Χρονικὸν*, σελ. 80.

Μαστροτζίμη και τους γιους του. Στην επιγραφή παρατηρεί κανείς αδέξια χάραξη και σωρεία ορθογραφικών και συντακτικών λαθών. Η επιγραφή φανερώνει το χαμηλό πνευματικό επίπεδο, όχι μόνο των τεχνιτών αλλά και των μοναχών, που ζούσαν στο μοναστήρι εκείνη την περίοδο και επιμελήθηκαν τη δημιουργία της¹⁸⁷.

19) Πρόκειται για επιγραφή που αναφέρεται σε εργασίες ανακαίνισης που πραγματοποιήθηκαν το 1808 (εικ. 67). Για άλλη μία φορά, παρατηρούνται ορθογραφικά λάθη.

«1808 1808

ΑΠΡΙΛΙΟΥ 23

ΑΝΑΚΕΝΗΣΘΗ

Ω ΠΑΝΣΕΠΤΟΣ

ΝΑΩΣ ΤΟΥ ΜΕΓΑ

ΛΟΜΑΡΤΥΡΟΣ

ΓΕΟΡΓΙΟΥ ΔΙΑ

ΣΥΝΔΡΟΜΗΣ ΚΕΞΟΔΟΥ

[.....]»

20) Πάνω από την θύρα της εισόδου προς το ιερό, βρίσκεται επιγραφή (εικ. 68), η οποία αναφέρει ότι το 1820 πραγματοποιήθηκαν εργασίες ανακαίνισης στο Καθολικό της Μονής¹⁸⁸. Στην επιγραφή μνημονεύονται ο ηγούμενος Ευγένιος και άλλοι μοναχοί, οι οποίοι έλαβαν μέρος στην επανάσταση του 1821. Τα ονόματά τους είναι καταγεγραμμένα και σε έγγραφο του επισκόπου Θηβών και Λεβαδείας το 1854¹⁸⁹.

«† Ανακαινίσθη ό θεϊος κάί ιε

¹⁸⁷ Μ. ΧΑΤΖΗΔΑΚΗΣ, «Περί Μονής», 298-313 (306).

¹⁸⁸ Ε. ΣΤΙΚΑΣ, *Οικόδομικόν Χρονικόν*, σελ. 81

¹⁸⁹ Γ. ΚΡΕΜΟΣ, *Φωκικά, τ. Γ'*, σελ. 221

ρος ναός του ὁσίου καὶ θαυ

ματουργου Λουκ. α διασυνδρο

μῆς καὶ ἐπιστασίας του ἁγίου καθιγου με

κυρίου ἐυγένω των δὲ προηγουμενον

κυρίοις Ἰωασαφ Θεοδοσίου Ναθαήλ κε σκαο

φύλαξ κύριω Ἰωανηκιου·· ἐνέτι. ἀπό χου ,άωκ†»

Η παραπάνω επιγραφή είναι σόλοικη¹⁹⁰. Ο χαρακτήρας θα έπρεπε να γράψει τα παρακάτω:

«† Ανακαινίσθη ὁ θεῖος καὶ ἱε-

ρὸς ναὸς τοῦ Ὁσίου καὶ θαυ-

ματουργοῦ Λουκᾶ διὰ συνδρο

μῆς καὶ ἐπιστασίας τοῦ ἁγίου καθηγουμένου

κυρίου Εὐγενίου τῶν δὲ προηγουμένων

κυρίων Ἰωάσαφ, Θεοδοσίου, Ναθαναήλ καὶ σκευο-

φύλακος κυρίου Ἰωαννικίου·· ἐν ἔτει ἀπὸ Χ(ριστ)οῦ ,ΑωΚ†(1820)»¹⁹¹

21) Η παρακάτω επιγραφή βρίσκεται στο Αλιβέρι Ευβοίας, στον μεταγενέστερο ναό του Αγίου Λουκά, ο οποίος πρέπει να αποτελούσε μετόχι της Μονής Οσίου Λουκά Φωκίδος. Στον μικρό ναό του Αλιβερίου βρέθηκε χρονολογημένη επιγραφή χαραγμένη σε υποκύανο μάρμαρο, διαστάσεων 0,75x 0,12μ.¹⁹², η οποία μπορεί να αναγνωστεί ως εξής:

«Ὁσ(ίου) Λουκᾶ κ(αὶ) πν(ευμα)τικ(οῦ) ἡμῶν π(ατ)ρ(ὸ)ς ὑπὸ τῶν αὐτοῦ... Βασιλείου κ(αὶ) Κωνσταντ(ίνου) ἔτ(ους) ςΦΚΒ' ἰνδ(ικτιῶνος) ἰβ'¹⁹³».

¹⁹⁰ Γ. ΚΡΕΜΟΣ, *Φωκικά*, τ. Β', σελ. 189.

¹⁹¹ Ε. ΣΤΙΚΑΣ, *Οἰκοδομικὸν Χρονικὸν*, σελ. 82.

¹⁹² Ε. ΣΤΙΚΑΣ, *Οἰκοδομικὸν Χρονικὸν*, σελ. 16.

¹⁹³ Α. ΟΡΛΑΝΔΟΣ, «Το παρά το Αλιβέρι μετόχι του Οσίου Λουκά Φωκίδος», *ΑΒΜΕ* 7 (1951), 131-45 (141). (Στο εξής: Α. ΟΡΛΑΝΔΟΣ, «Αλιβέρι»).

Η επιγραφή μελετήθηκε και δημοσιεύτηκε από τον καθηγητή Α. Ορλάνδο. Γνωρίζουμε ότι η χρονολογία ίδρυσης της Μονής του Οσίου Λουκά Φωκίδος είναι το 955. Φαίνεται λοιπόν, ότι ο μικρός ναός διαστάσεων 6,50x8,50 που βρίσκεται στο Αλιβέρι Ευβοίας και είναι αφιερωμένος στη μνήμη του Οσίου Λουκά, να είναι μεταγενέστερος σύμφωνα και με την χρονολογία της επιγραφής ζΦΚΒ´=1014.

Μάλιστα, ο ναός του Αλιβερίου μιμείται το διάκοσμο του τέμπλου, του επιστυλίου, των κιονόκρανων και των θωρακίων του Καθολικού του Οσίου Λουκά και θα πρέπει να θεωρηθεί λίγα χρόνια μεταγενέστερος, ενώ ενδεχομένως, το χτίσιμο του μικρού ναού να ολοκληρώθηκε από τον Βασίλειο Β´ τον Βουλγαροκτόνο¹⁹⁴.

Στη συνέχεια ακολουθούν ενδεικτικά αρκετές αναθηματικές επιγραφές που βρίσκονται σε τοιχογραφίες ή σε εικόνες στο Καθολικό του Οσίου Λουκά και αναφέρονται μεταξύ άλλων, ονόματα δωρητών και χαρακτών.

22) Στο ιερό, στην εικόνα της αποκαθήλωσης του Σωτήρος, είναι γραμμένη ανορθόγραφη επιγραφή «Μνήσθητι Κύριε τοῦ δούλου σου Ἀθανασίου», η οποία δηλώνει τον χορηγό της κατασκευής των εικόνων ή τον ζωγράφο αυτών¹⁹⁵.

23) Αριστερά της κόγχης υπάρχει αρχάγγελος και δίπλα του ο αυτοκράτορας, που σύμφωνα με την παράδοση είναι και ο ιδρυτής της Μονής, γιατί πάνω απ' το αριστερό του ώμο είναι χαραγμένη με ακίδα η επιγραφή:

«Ὁ Κτίτωρ τῆς Ἀγίας μονῆς ταύτης»¹⁹⁶

24) Στο τέμπλο του Καθολικού υπάρχουν οι εικόνες της Παναγίας και του Χριστού. Αριστερά του τέμπλου η εικόνα του Οσίου Λουκά και δεξιά του Προδρόμου. Πρόκειται για αντίγραφα καθώς οι αρχικές εικόνες έχουν κλαπεί. Οι εικόνες φέρουν την επιγραφή: «Χεῖρ Μιχαὴλ τοῦ Δαμασκηνοῦ¹⁹⁷» (1570). Η επιγραφή αναφέρεται στον Μιχαήλ του

¹⁹⁴ Α. ΟΡΛΑΝΔΟΣ, «Αλιβέρι», 131-45 (144).

¹⁹⁵ Γ. ΚΡΕΜΟΣ, *Φωκικά*, τ. Β´, σελ. 190.

¹⁹⁶ Ε. ΣΤΙΚΑΣ, *Οἰκοδομικὸν Χρονικὸν*, σελ. 212.

¹⁹⁷ Γ. ΚΡΕΜΟΣ, *Φωκικά*, τ. Β´, σελ. 187.

Δαμασκηνό, στον γνωστό τότε αγιογράφο με καταγωγή την Κρήτη, που δίδαξε πρώτος τον Δομήνικο Θεοτοκόπουλο, τον Ελ Γκρέκο.

25) Δεξιά από τη δεξιά πύλη του ιερού κρέμεται η εικόνα με τους Αρχάγγελους Μιχαήλ και Γαβριήλ με ύψος 1,15, πλάτος 0,83, και πάχος 0,03 με την επιγραφή:

«Διὰ συνδρομῆς Παναγιώτου Θεοφιλοπούλου καὶ τῆς συζύγου αὐτοῦ Μάρθας. Ἀλέξανδρος Χαλικιόπουλος ἔγραψεν. Ἐν Πάτραις τῇ 10 ἰουνίου 1846»¹⁹⁸.

26) Αριστερά της αριστερῆς πύλης του ιερού κρέμεται η εικόνα της Αναλήψεως με ύψος 1,48 μ. πλάτος 0,85 μ., πάχος 0,03 και φέρει την παρακάτω υπογραφή:

«Ἐγένετο δαπάνη Ἡσαΐου Ἀνδρέου ἱερομονάχου. Ἐν Πάτραις τὴν 16 ἰουλίου 1865»¹⁹⁹.

27) Στην εικόνα του Οσίου Λουκά και του Οσίου Σεραφεῖμ υπάρχει επιγραφή με ύψος 0,82 και πλάτος 0,75 μ. «*Λεβαδεία 1876. Ἔργον Μ.Ι. Τσώρτζη*»

28) Στην περιοχή Αβούρκος, κοντά στη Μονή του Οσίου Λουκά βρισκόταν το χειμερινό μαντρί για τα πρόβατα της Μονῆς. Εκεί υπήρχε ένα μικρό εκκλησάκι σε απόκρημνο βράχο, όπου στον τοίχο της θύρας, αριστερά της εισόδου, βρέθηκε επιγραφή ρωμαϊκῶν χρόνων:

«ΞΕΝΟΒΟΥΛ[Η]

ΕΠΙΞΕΝΩΝ[ΟΣ]»

Ο ναός πιθανότατα χτίστηκε κατά τη διάρκεια της πτώσης της Κωνσταντινούπολης. Σε δύο πλίνθους παρατηρείται η χρονολογία α χ θ', η οποία δεν δηλώνει τη χρονολογία του μικρού ναού αλλά την επίστρωσή του. Στο τέμπλο υπάρχουν τρεις σύγχρονες εικόνες εκ των

¹⁹⁸ Γ. ΚΡΕΜΟΣ, *Φωκικά*, τ. Β', σελ. 187.

¹⁹⁹ Γ. ΚΡΕΜΟΣ, *Φωκικά*, τ. Β', σελ. 188.

οποίων η μία, παριστάνει τα κυριότερα από τον βίο του Ευαγγελιστή Ιωάννου με την επιγραφή:

«χειρ Νικολάου ιερέως τοῦ Κάλμου»

Ο Νικόλαος ήταν ο ζωγράφος που ζούσε κατά την ανακαίνιση του ναΐσκου, όταν έγινε η επίστρωσή του. Πίσω από την εικόνα υπάρχει η στεγανογραφία²⁰⁰:

Εκτός από τις παραπάνω επιγραφές, παρατηρούνται επιγραφές που αναφέρονται σε Αγίους και σε κείμενα των ευαγγελίων.

29) Σε τοιχογραφία που βρέθηκε πίσω από την ορθομαρμάρωση του Καθολικού απεικονίζεται ο Ιησούς του Ναυή σε νεαρή ηλικία να συναντά τον Αρχάγγελο Μιχαήλ πριν την άλωση της Ιερικούς και φέρει την ακόλουθη επιγραφή:

«ἐγὼ -ημι Μιχαήλ ὁ Ἀρχηστράτιγος τῆς δυνάμεως Κ(υρίου)υ καὶ ἦλθον τοῦ ἐνισχῶσε σε» . (εικ. 31)

«ΙC ΤΟΥ ΝΑΥΗ

ΗΜΕΤΕΡΟΣ Η·Ι· ΤΩΝ ΟΙ

ΠΕΝΑΝΤΙΟΝ

ΕΓΩ ΗΜΙ ΜΗΧΑΗΛ Ο ΑΡΧΗ

ΣΤΡΑΤΙΓΟΣ ΤΗΣ ΔΥΝΕΜΕ

ΟΣ ΚΥ ΚΑΙ ΗΛΘΟΝ ΤΟΥ

ΕΝΥCΧΥCΕ CΕ»²⁰¹

Η παράσταση αυτή ίσως να σχετίζεται με το γεγονός που είχε προβλέψει ο Όσιος Λουκάς για την ανακατάληψη της Κρήτης των βυζαντινών από τους Άραβες.

30) Στο βόρειο τοίχο, στο νοτιοδυτικό παρεκκλήσι σώζεται επιγραφή: Εκ του Ματθαίου Γ' 14-16

²⁰⁰ Γ. ΚΡΕΜΟΣ, *Φωκικά*, τ. Γ', σελ. 229.

²⁰¹ Ε. ΣΤΙΚΑΣ, *Οικόδομικὸν Χρονικὸν*, σελ. 177.

«ἐγὼ χρείαν ἔχω ὑπὸ σοῦ βαπτισθῆναι καὶ σὺ ἔρχη πρὸς με²⁰²;»

31) Στον ανατολικό τοίχο:

«Ἄφες ἄρτι· οὕτω γὰρ πρέπον ἐστὶν ἡμῖν πληρῶσαι πᾶσαν δικαιοσύνην²⁰³»

32) Πάνω από την ασίδα του τόξου της προσκομιδῆς είναι γραμμένο το ρητό:

«†Νίψομαι ἐν ἀθώοις τὰς χεῖράς μου καὶ κυκλώσω τὸ θυσιαστήριόν σου²⁰⁴»

33) Στο ιερό, ο Ὅσιος Λουκάς ἔχει στεφάνι στην κεφάλι κρατά στο δεξί του χέρι κομποσκοίνι στο αριστερό ράβδο και ἔλιγμα στο οποίο διαβάζει κανεῖς

«Κόρος βρωμάτων πορνείας πατήρ, θλίψις δὲ κοιλίας ἀγνεῖας πρόξενος²⁰⁵»

34) Δεξιά της εισόδου βρίσκεται η εικόνα του Ἰησοῦ Χριστοῦ με ὕψος 1,69 πλάτος 0,98 και πάχος 0,03 που διαβάζει κανεῖς τις λέξεις «Ὁ παντοκράτωρ». Με το δεξί χέρι ευλογεῖ και στο αριστερό κρατάει ἕνα ανοιχτό βιβλίο που αναγράφεται το ρητό του Ευαγγελίου:

«Δεῦτε πρὸς με πάντες οἱ κοπιῶντες καὶ επιφορτισμένοι, κἀγὼ ἀναπαύσω ἡμᾶς· ἄρατε τὸν ζυγὸν μου ἐφ' ὑμᾶς, καὶ μάθετε ἀπ' ἐμοῦ ὅτι πρῶτος εἰμὶ καὶ ταπεινός τῇ καρδίᾳ καὶ εὐρήσετε ἀνάπαισιν ταῖς ψυχαῖς ἡμῶν» (Ματθ. ια', 28)²⁰⁶.

35) Δίπλα βρίσκεται η εικόνα του Προδρόμου, ὕψους 1,63 πλάτος 0,98 και πάχος 0,03. Ο Πρόδρομος εικονίζεται με φτερά στους ὤμους του, ο οποίος με το δεξί χέρι ευλογεῖ ενώ στο αριστερό κρατάει σταυρό και ἔλιγμα που αναγράφεται η ευαγγελική φράση:

²⁰² Ε. ΣΤΙΚΑΣ, *Οἰκοδομικὸν Χρονικὸν*, σελ. 196.

²⁰³ Ε. ΣΤΙΚΑΣ, *Οἰκοδομικὸν Χρονικὸν*, σελ. 196.

²⁰⁴ Γ. ΚΡΕΜΟΣ, *Φωκικά*, τ. Β', σελ. 190.

²⁰⁵ Γ. ΚΡΕΜΟΣ, *Φωκικά*, τ. Β', σελ. 187.

²⁰⁶ Γ. ΚΡΕΜΟΣ, *Φωκικά*, τ. Β', σελ. 187.

«Μετανοεῖτε· ἤγγικε γὰρ ἡ βασιλεία τῶν οὐρανῶν»²⁰⁷»

36) Μπροστά απ' τη θύρα καταγράφεται η ρήση:

«Κύριε ἠγάπησας εὐπρέπειαν οἴκου σου καὶ τόπον σκηνώματος δόξης σου»²⁰⁸»

37) Μέσα στο Πρόναο, στο ναό της Θεοτόκου υπάρχει νεότερη εικόνα της Κοιμήσεως του Λουκά με ύψος 1,06 πλάτος 0,70 και πάχος 0,03 που φέρει την επιγραφή:

«Ἡ κοίμησις τοῦ ὁσίου Λουκά τοῦ ἐν τῷ Στειρίῳ τῆς Ἑλλάδος. Μέλει τῷ Θεῷ λόγοις οἷς αὐτὸς οἶδεν ἀρρήτοις δοξάσαι τοῦτον τὸν τόπον πλῆθος πιστῶν ἔρχεσθαι μέχρι τέλους»²⁰⁹.

διὰ συνδρομῆς δὲ Παρθενίου ἱερομονάχου προηγουμένου οσιολουκαίτου αφιερωθεῖσα ὑπὸ τῆς δούλης τοῦ Θεοῦ Χαρικλείας Ἀνδρέου Χ.Λόντου 1847, ἔργον δ' οὔσα Ἄλ Χαλικοπούλου. Ἡ εἰκόνα αὐτὴ εἶναι ἀντίγραφο παλαιᾶς εἰκόνας ἣ ὁποία δὲν ἔχει σωθεῖ.

38) Στο ιερό του ναού της Θεοτόκου, στην εικόνα της απότομης του Προδρόμου με ύψος 1,30 και πλάτος 0,85 παρατηρεῖ κανεὶς τὸ παρακάτω:

«Ἐγένετο δαπάνη Βασιλείου Γρημάνη»

Ἡ του Χριστοῦ, ἣ τῆς Θεοτόκου, φερώνυμος τῆς Ἐκκλησίας, εφ ἣς τα:

«Διὰ συνδρομῆς καὶ δαπάνης Παρθενίου ἱερομονάχου προηγουμένου Οσιολουκαίτου· 1846. Ἔργον Ἄλ. Χαλικοπούλου».

Με ύψος 1,35 και πλάτος 0,89

39) Στο ναό της Αγίας Βαρβάρας, δεξιά της εισόδου βρίσκεται η εικόνα του Οσίου Λουκά, ο οποίος κρατά στο αριστερό χέρι ἔλιγμα που γράφει «Μέλει ὁ Θεὸς»²¹⁰»

²⁰⁷ Γ. ΚΡΕΜΟΣ, *Φωκικά*, τ. Β', σελ. 187.

²⁰⁸ Γ. ΚΡΕΜΟΣ, *Φωκικά*, τ. Β', σελ. 188.

²⁰⁹ Γ. ΚΡΕΜΟΣ, *Φωκικά*, τ. Β', σελ. 198.

²¹⁰ Γ. ΚΡΕΜΟΣ, *Φωκικά*, τ. Β', σελ. 192.

40) Στο σταυροθόλιο στο νότιο μέρος της Κρύπτης, παριστάνονται τέσσερις μεγάλοσχημοι μοναχοί με την επιγραφή «Ὁ Ὅσιος πατήρ Ὑμῶν». Πρόκειται πιθανότατα για ηγουμένους της Μονής και ενδεχομένως οι δύο τάφοι που βρίσκονται στην Κρύπτη αν δεν ανήκουν στον αυτοκράτορα να ανήκουν σε δύο από τους εικονιζόμενους.

41) Στο ναό της Αγίας Βαρβάρας υπάρχει τάφος, με μήκος 1,80, πλάτος 0,70 και ύψος 0,63 μ. Πάνω στο νότιο κιονίσκο που αγγίζει τον τάφο υπήρχε επιγραφή οκτώ στίχων που έχει σβηστεί, εκτός από ένα τμήμα της και με δυσκολία διαβάζει κανείς τα παρακάτω: «.....ἐκεῖ εἰς τὸν τάφον κεῖνται²¹¹»

2.2. Χαράγματα

Μία μεγάλη κατηγορία επιγραφών της αρχαιότητας αποτελούν τα χαράγματα (graffiti), τα οποία έχουν συνήθως πρόχειρο και ανεπίσημο χαρακτήρα²¹². Πάνω στις πλάκες της ορθομαρμάρωσης του Καθολικού υπάρχουν πολλά ενδιαφέροντα χαράγματα και ακιδογραφίες (εικ. 69, 70). Οι επισκέπτες συνήθιζαν να απαθανατίζουν την επίσκεψη τους στη Μονή με το να χαράσσουν ευχές, τάματα²¹³, σχέδια (ψάρια, ελάφια άλογα), σύμβολα, οικόσημα, ανθρώπινες μορφές²¹⁴, χρονολογίες ή και τις υπογραφές τους. Χάραζαν τις εσωτερικές ή εξωτερικές πλάκες της Μονής με αιχμηρά εργαλεία, ακίδα ή κάρβουνο²¹⁵. Ακόμη και σήμερα, επισκέπτες χαράσσουν πληροφορίες για τους ίδιους, θέλοντας να αφήσουν με τη σειρά τους, το ίχνος τους στο μοναστήρι (εικ. 71).

Πολλά χαράγματα σώζονται στην κάτω σειρά των μαρμάρινων πλακών της επένδυσης των τοίχων του Καθολικού, κυρίως στο δεξιό κλίτος και το Νάρθηκα. Τα συναντάμε και

²¹¹ Γ. ΚΡΕΜΟΣ, *Φωκικά*, τ. Β', σελ. 193.

²¹² Ν. ΟΙΚΟΝΟΜΑΚΗ & Γ. ΤΖΙΦΟΠΟΥΛΟΣ, *Ελληνική Επιγραφική*, σελ. 109.

²¹³ Θ. ΔΑΛΚΑΣ, *Όσιος Λουκάς*, σελ. 134.

²¹⁴ Κ. ΔΕΛΟΥΚΑ, «Ναυτικά χαράγματα στον Όσιο Λουκά. Μια διαφορετική αφιερωματική πρακτική», *ΧΑΕ* 32 (2012), 38-39 (38-39). (Στο εξής: Κ. ΔΕΛΟΥΚΑ, «Ναυτικά χαράγματα»).

²¹⁵ Θ. ΔΑΛΚΑΣ, *Όσιος Λουκάς*, σελ. 134-5.

στους τοίχους και πεσσούς του Υπερώου της Κρύπτης της Αγίας Βαρβάρας και του βόρειου εξωνάρθηκα. Σώζονται επίσης χαράγματα και στη νοτιοδυτική πλευρά του βυζαντινού Πύργου, του σημερινού Κωδωνοστασίου. Τα χαράγματα στις τοιχογραφίες του Καθολικού χρονολογούνται ασφαλέστερα, ενώ τα χαράγματα στις τοιχογραφίες της Κρύπτης δεν μπορούν να χρονολογηθούν με ακρίβεια.

Τα χαράγματα του κτηριακού συγκροτήματος της Μονής διαδραματίζουν σπουδαίο ρόλο. Μας παρέχουν πληροφορίες για τις επισκέψεις Ιεραρχών (Πατριαρχών και Μητροπολιτών), προσκυνητών της Μονής από διάφορους τόπους και ξένων περιηγητών, των οποίων τα ονόματα είναι χαρακτηριστικά. Επιπλέον, διαπιστώνει κανείς βάσει των χαραγμάτων, ότι δεν επισκέπτονταν το μοναστήρι μόνο χριστιανοί Έλληνες και Ευρωπαίοι, αλλά και Τούρκοι που ήθελαν να ζητήσουν τη χάρη του Οσίου και να θαυμάσουν το τοπίο²¹⁶. Στη συνέχεια, παρατίθενται τα χαράγματα της Μονής, βάσει της διάκρισης που έκανε στη δημοσίευση του ο μελετητής Σωτηρίου.

2.2.1. Χαράγματα από επισκέψεις Ιεραρχών (εικ. 72)

1) αὐοβ' (1472)-μονόγραμμα: Ἅγιος Λουκάς. Συ)μεὼν ἀρχιεπίσκοπος νέας Ρώμης καὶ οἰκουμενικὸς Πατρ(ιάρχης)²¹⁷.

Το παραπάνω χάραγμα είναι γραμμένο με ξεθωριασμένο κάρβουνο πίσω από τη θέση του δεξιού χορού του Καθολικού. Ο Πατριάρχης Συμεών από την Τραπεζούντα διετέλεσε Πατριάρχης δύο φορές. Το 1472-1475 και το 1482-1486²¹⁸. Ο Πατριάρχης Συμεών πιθανότατα επισκέφτηκε τη Μονή το πρώτο έτος της Πατριαρχίας του. Η επίσκεψη του στο μοναστήρι είναι σημαντική, διότι μετά την κατάληψη της Βοιωτίας από τους Τούρκους το 1460, μέχρι και την επίσκεψη του Πατριάρχη Ιερεμίου του Α', πολλοί σύμφωνα με τον Γ. Κρέμο πίστευαν ότι η Μονή είχε ερημωθεί²¹⁹.

2) +έν ἔτει ζλη (6038=1530) ἦλθεν Ἱερεμίας ὁ Πατριάρχης ἐν τῇ ἀγία Μονῇ ταύτῃ καὶ ἐλειτούργησε τοῦ Ἐὐαγγελισμοῦ.

²¹⁶ Θ. ΔΑΛΚΑΣ, Ὅσιος Λουκάς, σελ. 135.

²¹⁷ Θ. ΔΑΛΚΑΣ, Ὅσιος Λουκάς, σελ. 135.

²¹⁸ Μ. ΓΕΔΕΩΝ, Πατριαρχικοὶ Πίνακες, Κωνσταντινούπολις 1890, σελ. 483-4.

²¹⁹ Γ. ΚΡΕΜΟΣ, Φωκικά, τ. Β', σελ. 41.

Το συγκεκριμένο χάραγμα, έχει γίνει με ακίδα στην πλάκα του εξωνάρθηκα στη βόρεια πλευρά του Καθολικού και αναφέρεται στην πρώτη πιθανότατα επίσκεψη του Πατριάρχη Ιερεμία του Α΄ (1522-1546), τον Μάρτιο του 1530, ο οποίος ανακαίνισε τη Μονή, όπως καταγράφεται στο πατριαρχικό σιγίλιο του 1537, μετά τη δεύτερη επίσκεψη του το 1536²²⁰.

3) *Ἦλθεν ὁ ἐπίσκοπος τῆς Μενδηνίτσης (Βοδονίτσης) εἰς τὸν ἅγιον Λουκᾶν καὶ ἐλειτούργησεν τρῆς ἡμέραις καὶ ἔκαμε πέντε χειροτονεῖαις ὁ κὺρ - Γαυρίλης (Γαβριήλ). Μηνὶ Μαΐῳ ἔτους 7055 (= 1547).*

Το παραπάνω χωρίο, βρίσκεται χαραγμένο με ακίδα πάνω στο μαρμάρινο πλαίσιο της μικρῆς πύλης του νοτιοδυτικού πύργου της Μονῆς, στο σημερινό Κωδωνοστάσιο. Το συγκεκριμένο χάραγμα είναι πολύ σημαντικό καθώς αναφέρει ότι το 1547 λειτούργησε στη Μονή ο ἐπίσκοπος Βοδονίτσης και ὄχι κάποιος ἐπίσκοπος ὁμορῆς επαρχίας. Ἐτσι, επιβεβαιώνονται ὅσα εἶχαν αναφερθεῖ σε σιγίλιο του Πατριάρχη, ὅτι δηλαδή, οἱ μοναχοὶ εἶχαν διακόψει κάθε σχέση με τοὺς ἐπισκόπους τῶν γειτονικῶν επαρχιῶν και κυρίως του ἐπισκόπου Λιβαδειᾶς και προσκαλοῦσαν στη Μονή για λειτουργικούς και ἄλλους λόγους, ἐπισκόπους που δεν εἶχαν σκοπὸ να αναμειχθοῦν στις υποθέσεις του μοναστηριού.

4) 7110 (=1602) θ΄ιουνίῳ. Ὁ παλαιῶν Πατρῶν Παρθένιος (;)

5) Δημητριάδος(;) Γρηγόριος 7115 (=1607)²²¹.

6) Μοσχοπόλεως(;) Θεόκλητος²²².

Από τα παραπάνω χαράγματα, το υπ' αριθμόν 4 εἶναι χαραγμένο κοντὰ στο υπ' αριθμόν 3, ἐνῶ το υπ' αριθμόν 5 εἶναι κοντὰ στο χάραγμα του Πατριάρχη Ιερεμίου (υπ'αριθμόν 2). Τα υπ' αριθμόν 5 και 6 βρίσκονται σε μαρμάρινη πλάκα, στο δεξιὸ κλίτος του Καθολικού. Η σημασία τῶν χαραγμάτων εἶναι σημαντική για την ιστορία του μοναστηριού καθώς βλέπουμε για ἄλλη μία φορά ὅτι λειτούργησαν στη Μονή ἐπίσκοποι ἀπὸ μη ὁμορῆς επαρχίες.

²²⁰ Γ. ΚΡΕΜΟΣ, *Φωκικά*, τ. Γ', σελ. 1-2.

²²¹ Θ. ΔΑΛΚΑΣ, *Ὅσιος Λουκάς*, σελ. 135.

²²² Θ. ΔΑΛΚΑΣ, *Ὅσιος Λουκάς*, σελ. 135.

2.2.2. Χαράγματα από επισκέψεις ξένων περιηγητών (εικ. 73)

1) *Georgius Interianus- 1404 – ut Del- phos pergerem veni.*

Είναι χαραγμένο σε πλάκα που βρίσκεται στο αριστερό τμήμα του εξωνάρθηκα του Καθολικού. Το χάραγμα αυτό μας αναφέρει ότι ένας Λατίνος, ο Γεώργιος Ιντεριάνους, πηγαίνοντας στους Δελφούς επισκέφτηκε πρώτα το μοναστήρι του Οσίου Λουκά, το 1404. Έτσι, απ' το παραπάνω χάραγμα ανατρέπεται η θεωρία του Κρέμου²²³, σύμφωνα με τον οποίο ο Κυριάκος ο Αγκωνίτης, ήταν ο πρώτος ξένος περιηγητής που επισκέφτηκε τη Μονή το 1436²²⁴.

«ad nobilissimam Lucae Monashi aedem adveni, editam sub oppido Stiri a Monomacho imperatore optimo»

Δηλαδή: «*Ἦρθα στου Λουκά του μοναχού τον ενδοξότατο ναό που χτίστηκε στο χωριό Στείρι από το Μονομάχο τον άριστο αυτοκράτορα*»²²⁵.

Στην εσωτερική πόρτα που ενώνει τους δύο διαδοχικούς ναούς της Μονής, υπήρχε μία πλάκα, που χάραζαν τις ακιδογραφίες τους οι επισκέπτες της Μονής. Πάνω σε αυτήν την πλάκα βρέθηκε και η παραπάνω ακιδογραφία, η οποία χάραχτηκε από τον Ιταλό Κυριάκο εξ Αγκώνας-Πετζικόλλη (1391-1450). Επισκέφτηκε το μοναστήρι στις 28 Μαρτίου του 1436, λίγο πριν την πτώση της Κωνσταντινούπολης στους Τούρκους.

Παρόλο που δεν διαφωνεί κανείς για τον αυθεντικό χαρακτήρα της ακιδογραφίας, δεν είναι ιστορικά αξιόπιστη η πληροφορία που παραθέτει, ότι ο Κωνσταντίνος Θ' ο Μονομάχος (1042-1054) είναι ο κτήτορας της Μονής. Ενδεχομένως, ο Ιταλός να είχε λάβει αναξιόπιστες πληροφορίες από κάποιο μοναχό ή κείμενο ή επειδή δεν γνώριζε καλά ελληνικά να θεώρησε ότι ο τελευταίος ανακαινιστής της Μονής που ήταν ο Μονομάχος, να ήταν και ο κτήτοράς της²²⁶.

Πριν ανακαλυφθεί το χάραγμα του Λατίνου Γεωργίου Ιντεριάνους πίστευαν ότι ο πρώτος περιηγητής του Μεσαίωνα που είχε επισκεφτεί τη Μονή ήταν ο Κυριάκος Αγκωνίτης.

²²³ Θ. ΔΑΛΚΑΣ, *Όσιος Λουκάς*, σελ. 55.

²²⁴ Γ. ΚΡΕΜΟΣ, *Φωκικά*, τ. Β', σελ. 40.

²²⁵ Θ. ΔΑΛΚΑΣ, *Όσιος Λουκάς*, σελ. 69.

²²⁶ Θ. ΔΑΛΚΑΣ, *Όσιος Λουκάς*, σελ. 70.

Ο Κυριάκος Αγκωνίτης ήταν έμπορος και διπλωμάτης, αγαπούσε την αρχαία ελληνική τέχνη αλλά ήταν αδιάφορος προς τα έργα της χριστιανικής περιόδου²²⁷. Ήθελε να μελετήσει τα καλλιτεχνικά και ιστορικά μνημεία της Ελλάδος και γι' αυτό τον αποκαλούσαν «ο Πausanίας της Ελλάδος». Ωστόσο, ο Βέης μας πληροφορεί, ότι ο Κυριάκος Αγκωνίτης είχε οικονομικά και εμπορικά κίνητρα προς το τέλος της ζωής του και μάλιστα δεν δίστασε να γίνει και γραμματέας του Μωάμεθ του Κατακτητή²²⁸.

2) *Ryckus Antonius Placki 1457*

Η παραπάνω ακιδογραφία, που διαβάζεται με δυσκολία, είναι χαραγμένη στην τοιχογραφία που παριστάνει τον Όσιο Λουκά δεξιά της εισόδου της Κρύπτης του Καθολικού. Πρόκειται για επίσκεψη ενός ακόμα περιηγητή, που μας δίνει σημαντικές πληροφορίες για τη χρονολόγηση των τοιχογραφιών της Κρύπτης. Πριν την εύρεση του χαραγματος οι τοιχογραφίες θεωρούνταν έργα τουλάχιστον των αρχών του ΙΖ' αιώνας (1622), λόγω της επιγραφής που βρίσκονταν στη νότια πλευρά του Καθολικού²²⁹. Με αυτή όμως την ακιδογραφία επιβεβαιώνεται ότι οι τοιχογραφίες της Κρύπτης, δεν είναι του 17^{ου} αιώνα αλλά του 11^{ου} αιώνα σύμφωνα με τον Σωτηρίου²³⁰. Προσεκτική εξέταση όμως των τοιχογραφιών της Κρύπτης, μπορούν να πείσουν ότι μεταξύ αυτών βρίσκονται και μερικές τοιχογραφίες βυζαντινών χρόνων, όπως είναι αυτές που υπάρχουν απ' τις δύο πλευρές της εισόδου και πολλές από αυτές που κοσμούν το χώρο τον οποίο περικλείει την δεξιά σαρκοφάγο. Αυτό γίνεται φανερό και από το παραπάνω χάραγμα του 1457 και από τα χάραγματα που παριστάνουν βυζαντινά πλοία και ένα σχέδιο βυζαντινού κοσμήματος. Οι υπόλοιπες τοιχογραφίες της Κρύπτης μπορούν να χαρακτηριστούν ως επισκευασμένες ή ότι ανανεώθηκαν το 1820, όταν έγινε και η τοιχογράφηση της Προθέσεως του ιερού βήματος του Καθολικού, όπως φανερώνει και η επιγραφή που υπάρχει δεξιά της Πρόθεσης.

²²⁷ W. MILLER, *The Latins in the Levant. A History of Frankish Greece (1204-1566)*, ed. John Murray, London 1908, σελ. 127.

²²⁸ N. BEHS, «Εκκλησιαστική Κοινότητα», 3-16δ (16δ)

²²⁹ R. SCHULTZ & S. BARNSELY, *The Monastery of St. Luke*, σελ. 4.

²³⁰ Θ. ΔΑΛΚΑΣ, *Όσιος Λουκάς*, σελ. 114.

3) *lozins(;) Alamoseus (;) 1497 a(nno) d(omini).. 16| ή... Io(hannes)Zim.. Alamoseus]*.

4); .. *F. L. 1497. 24 . .*

Τα παραπάνω χαράγματα 3 και 4 βρίσκονται στην ανατολική πλευρά του δευτέρου από του ιερού Βήματος πεσσού του Υπερώου, πάνω από το δεξιό κλίτος του Καθολικού. Δεν είναι ευανάγνωστα, αλλά διακρίνει κανείς και ονόματα ξένων περιηγητών που επισκέφτηκαν τη Μονή πριν την υποδούλωση της Ελλάδας στους Τούρκους (1460)²³¹.

5) *Υερεὺς ρ(ῶσσο;;) Σισί(νιος;;) 7020 (1512)*. Είναι χαραγμένο στη πλάκα του αριστερού εξωνάρθηκα του Καθολικού και αποτελεί άλλη μια απόδειξη ότι κατά τα έτη 1460-1530 δεν είχε ερημωθεί τελείως η Μονή.

6) *U. Nicolo Doghomich. 1570*.

Είναι χαραγμένο στον πεσσό του Υπερώου, πάνω από το δεξί κλίτος και μας ενημερώνει για επίσκεψη περιηγητή στη Μονή το 1570.

7) *1748. Giorgios Puernogi.. (;)*

Είναι χαραγμένο σε πλάκα του αριστερού εξωνάρθηκα του Καθολικού και μας ενημερώνει, για ακόμη μία επίσκεψη περιηγητή στη Μονή, το 1748.

2.2.3. Ονόματα προσκυνητών και πληροφορίες για τη Μονή (εικ. 74)

1) *1477 . . ήλθεν (;) καὶ Ἰω(ἄννης ;) ὁ ἀδελφὸς (;) καὶ Αεινάρδος καὶ . . Φηλανθρωπηνός . .*

Το παραπάνω χάραγμα βρίσκεται στο δεξιό πλαίσιο της κεντρικής θύρας του Νάρθηκα του Καθολικού και αποδεικνύει την ανάμειξη βυζαντινών και φραγκικών ονομάτων και επωνυμιών κατά τον ΙΕ' αιώνα. Και σε αυτή την περίπτωση αποδεικνύεται ότι το μοναστήρι την περίοδο εκείνη δεν είχε ερημωθεί όπως πίστευαν²³².

²³¹ Γ. ΣΩΤΗΡΙΟΥ, «Επιγραφαι», 180-90 (186).

²³² Γ. ΣΩΤΗΡΙΟΥ, «Επιγραφαι», 180-90 (187).

2) *Θεοδώρητος.*

Το παραπάνω χάραγμα βρίσκεται στο κάτω τμήμα του αριστερού πλαισίου της κεντρικής θύρας του Νάρθηκα και λόγω της γραφής του, θεωρείται αρχαιότερο από το πρώτο.

3) *Φηλανθρωπην(ός) Μπουλνέζος.*

Είναι χαραγμένο σε πλάκα του Εξωνάρθηκα. Σε αυτή τη περίπτωση χαράγματος, βλέπει κανείς την μετατροπή σε κύριο όνομα του επωνύμου, της μεγάλης Βυζαντινής οικογένειας των Φιλανθρωπητών.

4) *Μέμνησο Κύριε έν τῆ Βασιλεία σου Νικολάου του Χαλκάκου.....Αμήν 6989(=1481).*

Είναι χαραγμένο σε πεσσό του Υπερώου, πάνω από το αριστερό κλίτος και χαράσσεται κι αυτό, την περίοδο που πίστευαν ότι η Μονή είχε ερημωθεί.

5) *Μηνι Μαΐω γ'. Ἦλθε Σταμάτιος... και έπροσκόνησε έν τῆ ἅγια Μονῆ ταύτη και μνήσθητι Κ(ύρι)ε τῆς ψυχῆς αὐτοῦ έν τῆ Βασιλεία Σου. Αμήν.*

Βρίσκεται χαραγμένο σε πεσσό του Υπερώου²³³.

6) *αφιε' (1515). Αύγούστου ιη '. Θεόδωρος Κυπριανός.*

Το παραπάνω χάραγμα βρίσκεται στο πλαίσιο της μικρής πόρτας του σημερινού Κωδωνοστασίου, ενώ ανάγεται και πάλι στην περίοδο που θεωρούσαν ότι η Μονή είχε ερημωθεί.

7) *Ἔτος 1577 έν μηνι μαΐω οισ στι πρότι ἤρθαμε οί Θειβέοι.*

Πρόκειται για ακιδογραφία²³⁴. Είναι χαραγμένο στην πλάκα του δεξιού κλιτούς και φανερώνει τη σχέση της Θήβας και της Μονής του Οσίου Λουκά.

²³³ Θ. ΔΑΛΚΑΣ, *Όσιος Λουκάς*, σελ. 135.

8) 1599 ἦλθεν Γεράσιμος ζωγράφος Βουδρακούλως.

Εἶναι χαραγμένο στο Υπερώο πάνω στο δεξιό κλίτος.

9) 1658 Ἴω(άννης) Ἰατρὸς.

10) + *αχοα'* (=1671) ἐν μηνὶ ὀκτωβρίου ἰστάς δύο ηῤθε διακος ἀπὸ τὴν Ἀθηναστο(ν) ἄγηο λουκά.

11) 1688 Δημητριος Χαραπολέμης Καλόμελος.

Τα παραπάνω χαράγματα βρίσκονται στους τοίχους του Υπερώου, πάνω από το δεξιό κλίτος και πρόκειται για χαράγματα προσκυνητῶν, που επισκέφτηκαν τη Μονὴ του Οσίου Λουκά κατά τον 17^ο αἰῶνα²³⁵.

12) 1701 Μαγίου 3 Μηκέλης Στομερήτης λεγόμενος Μπιρληνιάνης.

13) 1709 Μ(αῖ)ου 4 Λεονάρδος Κονόμος.

14) 1712 Μαγίου ἘγὼΣτωλιανός Γεμῆας.

15) 1718 Μαγίου 3 Ἀρτόμης Παλιολόγος.

16) 1726 Μαγίου 3 Γιάννης Αούτζης.

Τα παραπάνω χαράγματα βρίσκονται στους τοίχους του Υπερώου, πάνω απ το δεξιό κλίτος. Ανήκουν σε προσκυνητές που επισκέφτηκαν τη Μονὴ του Οσίου Λουκά κατά τον ΙΗ' αἰῶνα.

2.2.4. Ἄλλου εἶδους χαράγματα

Σε διάφορα σημεία του Καθολικού, ἀλλὰ και του αρχαίου Πύργου της Μονῆς παρατηρεῖ κανεῖς και μονογράμματα (εικ. 75) και συμπιλήματα, σε ορισμένα ἀπὸ τα οποία αναγράφεται και η χρονολογία τους. Η σφραγίδα της Μονῆς του Οσίου Λουκά (εικ. 76) βρέθηκε ἀπὸ τον τότε ηγούμενο και επιμελητὴ της Μονῆς, πανοσιότατο Αγαθάγγελο. Εἶχε το συμπίλημα του Λ και Κ με το σύμβολο του σταυροῦ ἀνωθεν τους. Με το σύμβολο του

²³⁴ Θ. ΔΑΛΚΑΣ, *Όσιος Λουκάς*, σελ. 135.

²³⁵ Γ. ΣΩΤΗΡΙΟΥ, «Ἐπιγραφαί», 180-90 (187).

σταυρού αποδίδεται η λέξη «Άγιος». Επομένως, στη σφραγίδα αναγράφεται Άγιος Λουκάς. Βρέθηκε σε αρχαίο παράθυρο ενός παλαιού διαμερίσματος της Μονής, που χρησίμευε ως αποθήκη της οικίας ενός μοναχού²³⁶.

Επίσης, υπάρχουν κι άλλα αξιοπερίεργα χαράγματα, που συναντώνται από την προϊστορική εποχή μέχρι και σήμερα. Συγκεκριμένα, στο Καθολικό του Οσίου Λουκά, στον κυρίως ναό, στα παρεκκλήσια, στο υπερώο και στην Κρύπτη, βρίσκονται εγχάρακτες ναυτικές αναπαραστάσεις. Μάλιστα, στις τοιχογραφίες του υπερώου βρέθηκαν 180 χαράγματα πλοίων, διαφόρων διαστάσεων με ορισμένα από αυτά να ξεπερνούν σε ύψος και μήκος το ένα μέτρο. Αποτελούν μία διεθνή πρακτική αφιερωμάτων που εμφανίστηκε κυρίως στις μεσογειακές περιοχές και αντλεί κανείς σημαντικές πληροφορίες για την ναυτική ιστορία και αρχαιολογία. Είναι μία έκφραση απλή, γραπτή, στιγμιαία²³⁷.

²³⁶ Γ. ΣΩΤΗΡΙΟΥ, «Επιγραφαί», 180-90 (189).

²³⁷ Κ. ΔΕΛΟΥΚΑ, «Ναυτικά χαράγματα», 38-39 (39).

ΚΕΦΑΛΑΙΟ 3

ΓΛΥΠΤΑ

Η μελέτη των γλυπτών παρουσιάζει ιδιαίτερο ενδιαφέρον, καθώς τα γλυπτά απαρτίζουν το σύνολο ενός μνημείου και διεξάγονται σημαντικές ερμηνείες για τις τάσεις της περιόδου, τα συνεργεία που τα φιλοτέχνησαν, την πρώτη ύλη και τις εμπορικές σχέσεις του ελλαδικού χώρου. Επίσης, η μελέτη τους, μας δίνει περαιτέρω στοιχεία τόσο για τη χρονολόγηση των γλυπτών όσο και για τη χρονολόγηση των μνημείων που εντάσσονται ή απαρτίζουν. Στόχος της παρούσας εργασίας, είναι η καταγραφή των γλυπτών που βρίσκονται σήμερα στη Μονή του Οσίου Λουκά, σε έναν κατάλογο. Αφορά τα γλυπτά που σώζονται στο προαύλιο χώρο, στο μουσείο γλυπτών ή στο κτηριακό τους συγκρότημα και κυρίως στο εξωτερικό και εσωτερικό τμήμα της Κρύπτης, του ναού της Παναγίας και του Καθολικού. Απαραίτητη κρίθηκε η ιστορική αναδρομή της Μονής, προκειμένου να εξαχθούν σωστά συμπεράσματα. Μελετήθηκαν πηγές και βιβλία ώστε να καταγραφούν τα γλυπτά μέλη ως προς την χρονολόγηση τους, το υλικό, την χρήση τους και τα διακοσμητικά μοτίβα²³⁸. Παρακάτω γίνεται αναφορά στα κυριότερα διακοσμητικά μοτίβα που συναντάμε στα γλυπτά.

3.1. Θεματολογία

3.1.1. Φυτικά Θέματα

Η παρατακτική διάταξη από άνθη λωτού εναλλάξ με ανθέμια, πολύφυλλα, ή πεντάφυλλα αλλά και τρίφυλλα, είναι ένα διακοσμητικό θέμα από τον 9^ο έως και τον 13^ο αιώνα μ.Χ. Ειδικά στα επιθήματα των κιονόκρανων της Παναγίας του Οσίου Λουκά, απαντάται αυτή η εναλλαγή ακανθοειδούς ανθεμίου και λωτού. Τα δύο ακραία φύλλα των λωτών επεκτείνονται, ώστε να περικλείουν σε καρδιόσχημο πλαίσιο τα ανθέμια, σε μια κοίλη ελαφρώς επιφάνεια ή ακόμα και επίπεδη. Ως θέμα είναι γνωστό από την αρχαία ελληνική τέχνη. Υπάρχει και στην παλαιοχριστιανική περίοδο και συναντάται σε πολλά μνημεία της

²³⁸ Ε. ΜΑΝΩΛΕΣΣΟΥ, *Μεσαιωνική γλυπτική της Θήβας και συμβολή στη μνημειακή τοπογραφία της πόλης*, Διδακτορική Διατριβή υποβληθείσα στο Τμήμα Ιστορίας και Αρχαιολογίας του Πανεπιστημίου Αθηνών, Αθήνα 2011, σελ. 3 (Στο εξής: Ε. ΜΑΝΩΛΕΣΣΟΥ, *Μεσαιωνική γλυπτική*)

Κωνσταντινούπολης και σε άλλες περιοχές, όπως στη Μονή της Χώρας, μέχρι και την υστεροβυζαντινή περίοδο. Ο λωτός είναι θέμα ανατολικής προέλευσης και συναντάται επίσης, στα γλυπτά της Θήβας, της Αθήνας και της Πελοποννήσου.

Διάφοροι τύποι ανθεμίων, όπως το πεντάφυλλο ανθέμιο, κοσμούν πεσσίσκους τέμπλου, θωράκια, επιθήματα κ.α. από τον 9^ο έως τον 13^ο αιώνα. Συνήθως το πεντάφυλλο εικονίζεται μέσα σε καρδιόσχημα πλαίσια ή μέσα σε ελλειψοειδή ή πληροί τους κυματισμούς ελισσόμενου βλαστού, δηλαδή μπαίνει συνήθως σε διακοσμήσεις που χρειάζονται επιμήκειες και στενές επιφάνειες. Τη διακόσμηση αυτή τη συναντάμε σε κοσμήματα ανθεμωτά, που βασίζονται σε ανατολικά πρότυπα μεταλλοτεχνίας²³⁹. Επίσης, παρουσιάζεται σε χειρόγραφα, σε ελεφαντοστά και τη κεραμική. Τα ανθέμια έχουν τις ρίζες τους στην παλαιοχριστιανική τέχνη.

Τα λεγόμενα σασσανιδικά ανθέμια εμφανίζονται και στο κιονόκρανο στο Καθολικό της Παναγίας. Τα καρδιόσχημα, που λέγεται ότι έχουν κι αυτά σασσανιδική προέλευση πρωτοεμφανίζονται στη μεσοβυζαντινή γλυπτική του ελλαδικού χώρου στην Παναγία του Οσίου Λουκά²⁴⁰, ενώ στο Βυζάντιο είχαν εμφανιστεί από τον 6^ο αιώνα και είχαν διαδοθεί στην Κωνσταντινούπολη κατά τον 10^ο-11^ο αιώνα. Τα καρδιόσχημα σε οριζόντια ή κάθετη διάταξη κοσμούν επιθήματα, πεσσίσκους τέμπλου, πλαίσια, κιονόκρανα κ.α. Στο διάκοσμο της Παναγίας του Οσίου Λουκά²⁴¹ πρωτοεμφανίζεται στον ελλαδικό χώρο και το ανεστραμμένο ανθέμιο, που πλαισιώνεται σε καρδιόσχημο, το οποίο είναι θέμα προερχόμενο από την Κωνσταντινούπολη.

Το διασπασμένο ανθέμιο, που στο κέντρο του σχηματίζει καρδιόσχημο με ανεστραμμένο ανθέμιο, εμφανίζεται επίσης για πρώτη φορά στο επιστύλιο τέμπλου και στα επιθήματα των κιονόκρανων του ναού της Παναγίας του Οσίου Λουκά, που χρονολογούνται

²³⁹ Μ. ΣΚΛΑΒΟΥ-ΜΑΥΡΟΕΙΔΗ, «Συμβολική παράσταση σε δεύτερη χρήση της πλάκας T.175 του Βυζαντινού Μουσείου», *ΔΧΑΕ* 17 (1994), 37-44 (42).

²⁴⁰ Λ. ΜΠΟΥΡΑ, *Ο γλυπτός διάκοσμος του ναού της Παναγίας στο μοναστήρι του Οσίου Λουκά*, εκδ. ἐν Ἀθήναις Αρχαιολογικῆ Ἑταιρεία, Αθήνα 1980, σελ. 65. (Στο εξής: Λ. ΜΠΟΥΡΑ, *Γλυπτός Διάκοσμος*).

²⁴¹ Κ. ΛΟΒΕΡΔΟΥ-ΤΣΙΓΑΡΙΔΑ, «Μεσοβυζαντινά γλυπτά από το κάστρο Πλαταμώννα», *Σύμμεικτα*, *ΚΒΕ* 9 (1994), 331-68 (361). (Στο εξής: Κ. ΛΟΒΕΡΔΟΥ-ΤΣΙΓΑΡΙΔΑ, «Μεσοβυζαντινά γλυπτά Πλαταμώννα»).

μετά τα μέσα του 10^{ου} αιώνα²⁴². Επιπρόσθετα, συναντάται σε επιστύλιο τέμπλου άγνωστου ναού που βρίσκεται στη συλλογή γλυπτών στην τράπεζα του Οσίου Λουκά²⁴³. Πρόκειται για γλυπτά του 12^{ου} αιώνα και προφανώς αντιγράφουν σε αρκετό βαθμό το τέμπλο της Παναγίας του Οσίου Λουκά.

Από τα πιο δημοφιλή θέματα στην αρχιτεκτονική διακόσμηση²⁴⁴ είναι και το ακανθόφυλλο της ελληνιστικής παράδοσης. Χρησιμοποιείται συχνά στην παλαιοχριστιανική περίοδο, στην Πελοπόννησο και τη Στερεά με ποικιλία στην εικονογραφία του²⁴⁵, το οποίο στα παλαιοχριστιανικά επιθήματα²⁴⁶ συνδυάζεται πολύ συχνά με σταυρούς. Άκανθα συναντάμε και σε γλυπτά της μεσοβυζαντινής περιόδου.

Αναβίωση ενός άλλου παλαιοχριστιανικού θέματος, με φοινικόδεντρο αντί για σταυρό έχουμε τον 11^ο αιώνα, στο Καθολικό του Οσίου Λουκά, σε θωράκια²⁴⁷. Υπάρχει πολύφυλλος ρόδακας με λεπτά και πιο παχιά φύλλα εναλλάξ μέσα σε μετάλλιο, που συνδέεται μέσω λημνίσκων με φοινικόδεντρα. Το φοινικόδεντρο θεωρείται σύμβολο της νίκης και της ευφορίας γιατί το φύλλωμα του είναι αειθαλές και ο καρπός του έχει ωραία γεύση²⁴⁸.

Ρόδακας μέσα σε μετάλλιο που συνδέεται με σταυρούς μέσω κυματιστών βλαστών στα άκρα της σύνθεσης υπάρχει σε θωράκιο, που χρονολογείται στο τέλος του 10^{ου} με αρχές

²⁴² Θ. ΠΑΖΑΡΑΣ, *Ανάγλυφες σαρκοφάγοι και επιτάφιας πλάκες της μέσης και ύστερης βυζαντινής περιόδου στην Ελλάδα*, εκδ. Ταμείο Αρχαιολογικών Πόρων και Απαλλοτριώσεων, Αθήνα 1988, σελ. 29. (Στο εξής: Θ.ΠΑΖΑΡΑΣ, *Ανάγλυφες σαρκοφάγοι*).

²⁴³ Ε. ΜΑΝΩΛΕΣΣΟΥ, *Μεσαιωνική γλυπτική*, σελ. 331.

²⁴⁴ Μ. ΣΚΛΑΒΟΥ-ΜΑΥΡΟΕΙΔΗ, *Γλυπτά του Βυζαντινού Μουσείου*, εκδ. Ταμείο Αρχαιολογικών Πόρων, Αθήνα 1990, σελ. 55. (Στο εξής: Μ. ΣΚΛΑΒΟΥ-ΜΑΥΡΟΕΙΔΗ, *Γλυπτά Βυζαντινού Μουσείου*).

²⁴⁵ Α. ΞΥΤΓΟΠΟΥΛΟΣ «Χριστιανικόν Ασκληπιείον», *ΑΕ* 41 (1915), 52-71 (58, 60-61). (Στο εξής: Α. ΞΥΤΓΟΠΟΥΛΟΣ «Χριστιανικόν Ασκληπιείον»).

²⁴⁶ Χ. ΜΠΟΥΡΑΣ «Κατάλογος αρχιτεκτονικών μελών του Βυζαντινού Μουσείου, άλλοτε στις αποθήκες του Εθνικού Αρχαιολογικού Μουσείου», *ΔΧΑΕ* 13 (1985-1986), 39-77 (53). (Στο εξής: Χ. ΜΠΟΥΡΑΣ «Κατάλογος αρχιτεκτονικών μελών»).

²⁴⁷ Γ. ΣΩΤΗΡΙΟΥ, «Επιγραφαί», 180-90 (174).

²⁴⁸ Μ. HARRISON, *A temple for Byzantium. The discovery and exvacation of Anicia Julianas Palace church in Istanbul*, εκδ. University of Texas Press, London 1989, σελ. 151 (Στο εξής: Μ. Harrison, *A temple for Byzantium*).

11^ο αιώνα στη βόρεια πλευρά του Καθολικού του Οσίου Λουκά, στο κεντρικό θωράκιο του τρίλοβου παραθύρου, στο γυναικωνίτη, στη βορειοδυτική γωνία του.

Το ρόδι θεωρείται κι αυτό, όπως το φοινικόδεντρο, σύμβολο της νίκης και της ευφορίας, αλλά επίσης και της μετάβασης από το θάνατο στη ζωή²⁴⁹.

Το δέντρο της ζωής εμπεριέχει αποτροπαϊκό νόημα από τα χρόνια της αρχαιότητας και από τον 6^ο αιώνα μ.Χ ταυτίζεται με το Σταυρό²⁵⁰. Ο κώνος του πεύκου στον οποίο συχνά απολήγει το δέντρο της ζωής συμβολίζει την ευφορία και την ευδαιμονία²⁵¹. Το δέντρο της ζωής εικονίζεται σε γλυπτά 9^ο και 12^ο αιώνα συνήθως με παγώνια, πτηνά και σφίγγες.

Ο ελισσόμενος βλαστός, ο οποίος ήδη υπάρχει από την παλαιοχριστιανική εποχή²⁵², γίνεται από τα πιο συνηθισμένα διακοσμητικά θέματα στο Βυζάντιο, σε χειρόγραφα, ελεφαντοστά και σε γλυπτά από τα μέσα του 11^ο αιώνα²⁵³. Χρησιμοποιείται σε επιθήματα, θωράκια κ.α., αλλά κυρίως σε πλαίσια θυρών του 12^ο αιώνα. Συνηθίζεται για επιμήκειες και στενές επιφάνειες, ενώ ο βλαστός μπορεί να είναι απλός, διπλός ή τριπλός. Και οι ελισσόμενοι βλαστοί με τρίφυλλα ανθέμια ή με κισσόφυλλα υπάρχουν στα παλαιοχριστιανικά πρότυπα. Παρατηρούνται στη γλυπτική στο τέλος του 9^ο αιώνα. Ο βλαστός μπορεί να δημιουργεί βλαστόσπειρα.

Αντίστοιχο θέμα με τη βλαστόσπειρα είναι η ακανθοειδής έλικα. Η ακανθοειδής έλικα υπήρχε από την παλαιοχριστιανική εποχή στην Κωνσταντινούπολη και αναβιώνει στην Παναγία του Οσίου Λουκά²⁵⁴, συγκεκριμένα στα προσκυνητάρια της, που είναι έργα του 12^ο αιώνα. Η άκανθα επιβιώνει και στα γλυπτά της μεσοβυζαντινής περιόδου.

3.1.2. Παραστάσεις ζώων

²⁴⁹ M. HARRISON, *A temple for Byzantium*, σελ. 151.

²⁵⁰ Ν. ΔΡΑΝΔΑΚΗΣ, *Βυζαντινά γλυπτά της Μάνης*, εκδ. Βιβλιοθήκη της εν Αθήναις Αρχαιολογικής Εταιρείας 222, Αθήνα 2002, σελ. 334. (Στο εξής: Ν. ΔΡΑΝΔΑΚΗΣ, *Γλυπτά Μάνης*).

²⁵¹ Ν. ΔΡΑΝΔΑΚΗΣ, *Γλυπτά Μάνης*, σελ. 333.

²⁵² Α. ΞΥΓΓΟΠΟΥΛΟΣ «Χριστιανικόν Ασκληπιείον», 52-71 (66).

²⁵³ Ι. ΣΤΟΥΦΗ-ΠΟΥΛΗΜΕΝΟΥ, «Βυζαντινά αρχιτεκτονικά μέλη στη μονή Αγίου Νικολάου Βαρσών Αρκαδίας», *ΕΕΘΣΠΑ* 37 (2002), 705-60 (722-3). (Στο εξής: Ι. ΣΤΟΥΦΗ-ΠΟΥΛΗΜΕΝΟΥ, «Βυζαντινά αρχιτεκτονικά μέλη»).

²⁵⁴ Α. ΜΠΟΥΡΑ, *Γλυπτός Διάκοσμος*, σελ. 105.

Συχνές είναι και οι παραστάσεις ζώων στο γλυπτό διάκοσμο των ναών. Πρόκειται για εικονογραφική παράδοση που εμφανίστηκε τους παλαιοχριστιανικούς χρόνους και συνεχίστηκε. Στην μεσοβυζαντινή περίοδο, στη γλυπτική, εικονίζονται και ζώα σε νέες συνθέσεις. Αντωπά ή αντίνωπα, εκατέρωθεν κεντρικού μοτίβου σε συνδυασμό με άλλα θέματα που ανήκουν στην φυτική διακόσμηση, παρουσιάζονται σε πολύπλοκες στάσεις που μάχονται ή επιτίθεται το πιο ισχυρό στο πιο αδύναμο²⁵⁵. Παρακάτω αναλύονται οι συμβολισμοί των ζώων και των πτηνών που συναντάμε στις παραστάσεις γλυπτών του Οσίου Λουκά.

Οι παραστάσεις πτηνών και ζώων σε ειρηνικό φυσικό περιβάλλον εμφανίζονται ήδη στην ρωμαϊκή εποχή και συνδέονται με την αιώνια ζωή, την ηρεμία και γενικά τον παράδεισο²⁵⁶. Το θέμα των σπαρασσομένων φανταστικών ή πραγματικών ζώων προέρχεται από ανατολικά πρότυπα²⁵⁷. Η παράσταση ενός δυνατού-ισχυρού ζώου (γρύπας, αετός, λιοντάρι) εναντίον άλλου πιο αδύναμου είχε αποτροπαϊκό χαρακτήρα. Το ίδιο ίσχυε και στις παραστάσεις σκηνών ήρεμου κυνηγιού σε παλαιοχριστιανικές διακοσμήσεις. Η διακόσμηση παραστάσεων με ζώα σε κιονόκρανο και υπέρθυρα είχαν αποτροπαϊκό χαρακτήρα και εμπόδιζαν την είσοδο των κακών πνευμάτων²⁵⁸.

²⁵⁵ J. P. SODINI, «La sculpture medio-byzantine: le marbre en ersatz et tel qu' en lui-meme», στο: [C. MANGO – G. DAGRON, *Constantinople and its Hinterland. Papers from the Twenty-seventh Spring Symposium of Byzantine Studies, Oxford, April 1993*, εκδ. Society for the Promotion of Byzantine Studies, Publications -3: Variorum Reprints], London 1995, 289-311 (290, 292). (Στο εξής: J.P. SODINI, «La sculpture medio-byzantine»).

²⁵⁶ A. GRABAR, *Sculptures byzantines du Moyen Age II (XIe-XVe siècle)*, ed. Bibliotheque des Cahiers Archeologiques, Paris 1976, σελ. 120. (Στο εξής: A. GRABAR, *Sculptures byzantines*).

²⁵⁷ Ν. ΔΡΑΝΔΑΚΗΣ, *Γλυπτά Μάνης*, σελ. 333.

²⁵⁸ Μ. ΠΑΝΑΓΙΩΤΙΔΗ, «Βυζαντινά Κιονόκρανα με ανάγλυφα ζῶα», *ΔΧΑΕ* 6 (1970-72), 82-129 (109). (Στο εξής: Μ. ΠΑΝΑΓΙΩΤΙΔΗ, «Βυζαντινά Κιονόκρανα»). Πρβλ. Δ. ΠΑΛΛΑΣ, «Βυζαντινὸν ὑπέρθυρον τοῦ Βυζαντινοῦ Μουσείου Κορίνθου: ἀπλῶς αἰσώπιος μῦθος ἢ τὸ Συναξάριον τοῦ Τιμημένου Γαδάρου», *ΕΕΒΣ* 34 (1960-1961), 413-52 (434-9). (Στο εξής: Δ. ΠΑΛΛΑΣ, «Βυζαντινὸν ὑπέρθυρον »).

Ο γρύπας είναι για μυθολογικό ον με κεφάλι και φτερά αετού και σώμα λιονταριού. Πρωτοεμφανίζεται σε μνημεία της Αιγύπτου της 12^{ης} Δυναστείας²⁵⁹. Ταυτιζόταν με φύλακα πολύτιμων αντικειμένων και θησαυρών²⁶⁰. Η παράσταση του γρύπα συναντάται και σε σαρκοφάγους, διότι λόγω της διπλής του φύσης συμβόλιζε το θάνατο και την Ανάσταση του Χριστού, ενώ ήταν και φύλακας του νεκρού.

Ο αετός κατά την ελληνιστική περίοδο, συμβόλιζε τη βασιλική εξουσία, ενώ κατά την ρωμαϊκή περίοδο ταυτίστηκε με την δύναμη, τη νίκη και την αποθέωση μετά θάνατον. Κατά τη βυζαντινή περίοδο, παριστάνονταν στην αρχή ως μονοκέφαλος και μάλιστα όταν διακοσμούσε τις σαρκοφάγους υποδήλωνε τη βασιλική καταγωγή του νεκρού. Στη συνέχεια εμφανίζεται και δικέφαλος. Αποτελεί σύμβολο πίστης στον Χριστό και σύμβολο της αιώνιας νεότητας²⁶¹.

Η σφίγγα είναι φανταστικό ζώο με γυναικείο κεφάλι, φτερά αετού και σώμα λιονταριού, ανατολικό θέμα που χρησιμοποιήθηκε πολύ και στην βυζαντινή γλυπτική και διακοσμητική²⁶². Από την μία, η χρήση της σφίγγας κατά τους αρχαίους είχε αποτροπαϊκό χαρακτήρα, από την άλλη, κάποιοι θεωρούσαν ότι συμβόλιζε την αφροσύνη και την αμάθεια, ενώ κατά τους χριστιανούς θεωρούσαν ότι συνδύαζε τη δύναμη και την σκέψη²⁶³.

Το θέμα του λιονταριού ήταν αγαπητό από την αρχαιότητα. Τοποθετούσαν λεοντοκεφαλές σε υδρορροές και κρήνες²⁶⁴. Η παρουσία της κεφαλής-προσωπείου τονίζει τον αποτρεπτικό και φυλακτικό χαρακτήρα και χρησιμοποιούνταν μεταξύ των άλλων και στα θυρώματα. Αποτέλεσε αγαπητό θέμα και στη μεσοβυζαντινή περίοδο. Η απεικόνιση της

²⁵⁹ Ι. ΚΑΚΟΥΡΗΣ, «Βυζαντινά γλυπτά της ἀρχαιολογικής συλλογής Κορώνης», Πρακτικά του Α΄ Συνεδρίου Μεσσηνιακών Σπουδών (2-4 Δεκεμβρίου 1977), *Πελοποννησιακά Παραρτήματα* 5 (1978), 323-30 (328).

²⁶⁰ Χ. ΜΠΟΥΡΑΣ και Λ. ΜΠΟΥΡΑ, *Η ελλαδική ναοδομία κατά τον 12^ο αιώνα*, εκδ. Εμπορική Τράπεζα Ελλάδος, Αθήνα 2002, σελ. 563. (Στο εξής: Χ. ΜΠΟΥΡΑΣ και Λ. ΜΠΟΥΡΑ, *Ελλαδική ναοδομία*).

²⁶¹ Ε. ΜΑΝΩΛΕΣΣΟΥ, *Μεσαιωνική γλυπτική*, σελ. 116

²⁶² Χ. ΜΠΟΥΡΑΣ και Λ. ΜΠΟΥΡΑ, *Ελλαδική ναοδομία*, σελ. 563, 564.

²⁶³ Α. Κ. ΟΡΛΑΝΔΟΣ, «Γλυπτά του Μουσείου Θηβών», *ΑΒΜΕ* 5 (1939-40), 119-43 (136). (Στο εξής: Α. Κ. ΟΡΛΑΝΔΟΣ, «Γλυπτά του Μουσείου Θηβών»).

²⁶⁴ Ν. ΔΗΜΗΤΡΑΚΟΠΟΥΛΟΥ-ΣΚΥΛΟΓΙΑΝΝΗ, *Ο κόσμος του βυζαντινού Μουσείου*, εκδ. Υπουργείο Πολιτισμού, Βυζαντινό και Χριστιανικό Μουσείο, Αθήνα 2004, σελ. 220.

λεοντοκεφαλής στην υδρορροή του τρούλου στο ναό της Παναγίας είχε φυλακτικό και αποτροπαϊκό χαρακτήρα και προστάτευε το κτήριο²⁶⁵.

Στη βυζαντινή γλυπτική κι ο λαγός αποτελεί αγαπητό θέμα. Ανήκει στα σύμβολα της ζωής από την παλαιοχριστιανική περίοδο και ήταν συνηθισμένο θέμα τον 12^ο αιώνα στη γλυπτική εξαιτίας της γονιμότητάς του²⁶⁶. Ο λαγός στη μεσοβυζαντινή περίοδο συμβολίζει το ακάθαρτο πνεύμα ή ταυτίζεται με την αδυναμία και τη φιληδονία²⁶⁷. Η απεικόνιση ενός ισχυρού ζώου εναντίον ασθενέστερου, όπως στην περίπτωση του λιονταριού που κατασπαράζει τον λαγό είχε αποτροπαϊκό χαρακτήρα. Γενικότερα το θέμα της πάλης των ζώων που εμφανίστηκε στην ανατολή κατά την βυζαντινή τέχνη, αναπαριστά τη δάμαση του κακού²⁶⁸.

Το φίδι συμβολίζει τον σατανά, τον θάνατο και την ανάσταση.

Τα πτηνά σύμφωνα με την χριστιανική παράδοση ανήκουν στην κορυφή της ιεραρχίας ανάμεσα στα υπόλοιπα ζώα και χρησιμοποιούνται αλληγορικά για να αποδώσουν αγίους, και ψυχές πιστών²⁶⁹. Συχνή είναι η παράσταση παγωνιών κατά τη μεσοβυζαντινή περίοδο στα γλυπτά. Στις απεικονίσεις τους συχνά περιλαμβάνεται και φυτική διακόσμηση. Ενώ στην παλαιοχριστιανική περίοδο η παράσταση του παγωνιού ήταν συχνή σε τοιχογραφίες κατακομβών, σε τάφους και ψηφιδωτά δάπεδα, στη μεσοβυζαντινή γλυπτική τέχνη εμφανίζεται σε θωράκια, σε σαρκοφάγους, σε επιστύλια τέμπλου, καθώς συνδέονται με την ανάσταση, την αθανασία και την αιώνια μακαριότητα²⁷⁰.

Οι παραστάσεις ζώων εκατέρωθεν του κεντρικού θέματος που περιλάμβανε δέντρο ζωής, σταυρό ή εικόνα πεύκου, συνδεόταν με την πηγή της ζωής και ήταν ανατολικής

²⁶⁵ Ε. ΜΑΝΩΛΕΣΣΟΥ, *Μεσαιωνική γλυπτική*, σελ. 111.

²⁶⁶ Μ. ΣΚΛΑΒΟΥ-ΜΑΥΡΟΕΙΔΗ, «Νέα ερμηνεία της παράστασης στην πλάκα Τ.177 του Βυζαντινού Μουσείου Αθηνών», στο: [Αντίφωνον. Αφιέρωμα στον καθηγητή Ν.Β. Δρανδάκη, εκδ. Π.Βελισσαρίου, Ν.Γκιολές, *Ελ. Δωρή et al.*], Θεσσαλονίκη 1994, 323-7 (325).

²⁶⁷ Χ. ΜΠΟΥΡΑΣ και Λ. ΜΠΟΥΡΑ, *Ελλαδική ναοδομία*, σελ.565.

²⁶⁸ Α. GRABAR, *Sculptures byzantines*, σελ. 120.

²⁶⁹ Δ. ΧΡΗΣΤΟΥ, «Παραστάσεις ένζωδου βλαστού σε πεσσίσκους από τη βασιλική του «Σοφρωνίου» στη Νικήτη Χαλκιδικής. Ζητήματα εικονογραφίας και συμβολισμών» *ΔΩΡΟΝ* (2006), 213-221 (216).

²⁷⁰ Μ. ΣΚΛΑΒΟΥ-ΜΑΥΡΟΕΙΔΗ, «Εξεργα στοιχεία στα διπλεπίπεδα», *Θωράκιον* (2004), 197-203 (199).

προέλευσης, που χρησιμοποιούνταν σε μεταξωτά σασσανιδικά υφάσματα²⁷¹. Η παράσταση πτηνών και παγωνιών εκατέρωθεν του δέντρου ζωής που χρησιμοποιείται ήδη από την παλαιοχριστιανική περίοδο γίνεται αγαπητό θέμα στη γλυπτική κατά τους μεσοβυζαντινούς χρόνους, σε θωράκια, σε επιστύλια τέμπλων κ.α., διότι συμβολίζει τις ψυχές των χριστιανών στο παράδεισο και τις ψυχές που τρέφονται από το δέντρο της ζωής, που είναι η πίστη του χριστιανισμού²⁷².

3.1.3. Γεωμετρικά και αφηρημένα θέματα

Στο Καθολικό του Οσίου Λουκά στους γύψινους κοσμήτες καθώς και στα προσκυνητάρια του 12^{ου} αιώνα της Παναγίας²⁷³ συναντάμε το αρχαίο θέμα του αστραγάλου που στον ελλαδικό χώρο υπήρχε ήδη από τον 6^ο αιώνα π.Χ. κι έμεινε ως τον 12^ο αιώνα με μικρές διαφορές²⁷⁴. Δεν θεωρείται συνηθισμένο θέμα στη μεσοβυζαντινή γλυπτική²⁷⁵. Ο αστράγαλος είχε διαδοθεί και στην περιοχή της Ιταλίας²⁷⁶.

Τα έξεργα κομβία που συνήθως είναι διάτρητα, μιμούνται αντίστοιχα έργα μεταλλοτεχνίας²⁷⁷. Ενδεχομένως όμως να προέρχονται και από τη μίμηση των στοιχείων με το μονόγραμμα του Ιουστινιανού και της Θεοδώρας που συναντώνται στα κιονόκρανα της Αγίας Σοφίας στην Κωνσταντινούπολη ή ακόμα να προέρχονται από τα κοσμήματα που είχαν τα κορινθιακά κιονόκρανα στο κέντρο του άβακα. Τα κομβία διακοσμούνται με λημνίσκους, με πλέγματα ταινιών, με πυροστρόβιλους, με ρόδακες, με σταυρό, με ακανθοειδή φύλλα κ.α.

²⁷¹ R. KAUTZCH, «Die langobardische Schmuckkunst in Oberitalien», *RJK* 5 (1941), 1-48 (5).

²⁷² Λ. ΜΠΟΥΡΑ, «Το Δέντρο της Ζωής στη μεσοβυζαντινή ελλαδική γλυπτική» στο: [Χριστιανική Αρχαιολογική Εταιρεία, 2^ο Συμπόσιο Βυζαντινής και Μεταβυζαντινής Αρχαιολογίας και Τέχνης, Αθήνα, 9, 10 και 11 Απριλίου 1982], Αθήνα 1982, 66-7 (66).

²⁷³ Θ. ΠΑΖΑΡΑΣ, *Ανάγλυφες σαρκοφάγοι*, σελ. 109.

²⁷⁴ Μ. ΣΚΛΑΒΟΥ-ΜΑΥΡΟΕΙΔΗ, *Γλυπτά Βυζαντινού Μουσείου*, σελ. 159.

²⁷⁵ J. P. SODINI, «Remarques sur la sculpture architectural d' Attique, de Beotie et du Peleponnese a l époque paleochretienne» *BCH* 101 (1977), 423-450 (439). (Στο εξής: J. P. SODINI, «Remarques»).

²⁷⁶ Κ. ΛΟΒΕΡΔΟΥ-ΤΣΙΓΑΡΙΔΑ, «Μεσοβυζαντινά γλυπτά Πλαταμώνα», 331-68 (353).

²⁷⁷ Α. GRABAR, *Sculptures byzantines du Moyen Age I (IVe-Xe siècle)*, σειρά: Bibliotheque archeologique et historique de l' institue francais d' archeologie d' Istanbul -17, Paris 1963, σελ. 109. (Στο εξής: Α. GRABAR, *Sculptures I*).

Ο κύκλος στη βυζαντινή τέχνη συμβολίζει την παράσταση του ουρανού²⁷⁸. Στα επιθήματα και στα τεκτονικά κιονόκρανα της παλαιοχριστιανικής περιόδου²⁷⁹ συνηθίζονται μεμονωμένοι κύκλοι ή μετάλλια, που περικλείουν μέσα τους ισοσκελείς σταυρούς και χριστογράμματα. Στη μεσοβυζαντινή περίοδο, οι κύκλοι συχνά αλληλοσυμπλέκονται, δημιουργώντας πλέγματα με ρόμβο και περικλείουν ρόδακες ανθέμια, σταυρούς κ.α.

Οι ρόδακες είναι διακοσμητικό θέμα της αρχαιότητας και έχει χρησιμοποιηθεί στην αρχαϊκή και κλασική τέχνη²⁸⁰. Οι ρόδακες στα παλαιοχριστιανικά χρόνια υποδήλωναν τα άστρα του ουρανού και συμβόλιζαν τον Παράδεισο²⁸¹. Στη μεσοβυζαντινή γλυπτική ήταν ιδιαίτερα διαδεδομένο, κυρίως στα θωράκια, είτε μεμονωμένοι είτε σε συνδυασμό με το σταυρό και είχαν αποτροπαϊκή σημασία²⁸². Τους ρόδακες, τους συναντάμε με πολλές παραλλαγές: τετράφυλλοι (ο οποίος απαντάται από την παλαιοχριστιανική περίοδο), σταυροειδείς εξάφυλλοι, οι οποίοι είναι πολύ δημοφιλείς στη βυζαντινή γλυπτική γιατί χαράσσονταν εύκολα με τον διαβήτη²⁸³, οκτάφυλλοι, πολύφυλλοι, με εναλλαγή καμπύλων φύλλων και οξύλικτων που συνηθίζονταν τον 10^ο με 11^ο αιώνα²⁸⁴. Επίσης, κοιλόκυρτοι που εξέχουν ως κομβία σε γλυπτά του 11^{ου}-12^{ου} αιώνα ή και μέσα σε λυροειδή πλαίσια που κοσμούσαν τα σύμφυτα κιονόκρανα των οκταγωνικών κιονίσκων από τον 10^ο έως 12^ο αιώνα²⁸⁵. Στο Καθολικό του Οσίου Λουκά σε επιστύλια του τέμπλου του, παρατηρούμε πολύφυλλους ρόδακες συχνά με οξείες τις απολήξεις των φύλλων τους. Στη Μονή Βατοπεδίου, στην Κωνσταντινούπολη, στον Άγιο Μάρκο Βενετίας²⁸⁶, και στη Μικρά Ασία

²⁷⁸ Δ. ΠΑΛΛΑΣ, «Βυζαντινὸν ὑπέρθυρον», 413-52 (441).

²⁷⁹ J.P. SODINI, «Remarques», 423-450 (440).

²⁸⁰ Χ. ΜΠΟΥΡΑΣ και Λ. ΜΠΟΥΡΑ, *Ελλαδική Ναοδομία*, σελ. 548.

²⁸¹ Α. Κ. ΟΡΛΑΝΔΟΣ «Χριστιανικά γλυπτά τοῦ Μουσείου Σμύρνης», *ABME* 3 (1937), 128-52 (134).

²⁸² Α. C. PAPALEXANDROU, *The church of the Virgin of Skripou: Architecture, Sculpture and Inscriptions in Ninth century Byzantium*, Διδακτορική Διατριβή υποβληθείσα στο University of Princeton, Princeton 1998, σελ. 202.

²⁸³ Χ. ΜΠΟΥΡΑΣ, «Το τέμπλο της Παναγίας Κρίνας και η χρονολόγησή της», *ΔΧΑΕ* 10 (1980-1981), 165-80 (175).

²⁸⁴ Ι. ΣΤΟΥΦΗ-ΠΟΥΛΗΜΕΝΟΥ, «Βυζαντινά αρχιτεκτονικά μέλη», σελ. 731.

²⁸⁵ J. P. SODINI, «Remarques», σελ. 439.

²⁸⁶ Θ. ΠΑΖΑΡΑΣ «Το μαρμάρινο τέμπλο του καθολικού της μονής Βατοπεδίου», *ΔΧΑΕ* 18 (1995), 15-31 (28).

συναντάμε κοίλους μεγάλους ρόδακες, που έχουν αποστρογγυλεμένα τα άκρα των φύλλων τους, αντίστοιχους με τους ρόδακες που υπάρχουν στο επιστύλιο του τέμπλου του Οσίου Λουκά. Πέρα από τα παραπάνω, τους συναντάμε και σε γλυπτά του 10^{ου} και 11^{ου} αιώνα στον ελλαδικό χώρο, όπως στη Μονή Βατοπεδίου, στη Μονή Πετράκη, στην Αθήνα και στην Κω.

Στη μεσοβυζαντινή περίοδο²⁸⁷, στα διακοσμητικά θέματα συγκαταλέγονται και οι ομόθετοι ρόμβοι, οι οποίοι συνηθίζονταν ως μοτίβο για τα θωράκια από την παλαιοχριστιανική περίοδο. Παρόμοια θέματα υπήρχαν και σε πολύτιμους λίθους.

Ο πλοχμός εμφανίζεται σε διάφορες παραλλαγές, με πιο συνηθισμένο τον ταινιωτό διπλό ή τριπλό και με ομφαλούς. Ήδη κατά την παλαιοχριστιανική περίοδο χρησιμοποιείται στα ψηφιδωτά δάπεδα. Στην αρχαία τέχνη της ανατολής ήταν ένα συνηθισμένο γραμμικό στοιχείο που συναντάται ως πλαίσιο. Με την Εικονομαχία²⁸⁸, όπου υπήρχε στην τέχνη η τάση για ανεικονικότητα, και σχηματικότητα, αναπτύχθηκε ο πλοχμός και το θέμα του πλέγματος. Ως κοπτικό, κελτικό και αραβικό κόσμημα αρχίζει να διαδίδεται ειδικά στην Ιταλία, όπου ο πλοχμός εκμηδενίζει κάθε άλλο διακοσμητικό θέμα (ρόδακες, ζώα, κλπ), από τα μέσα του 8^{ου} αιώνα και κυρίως τον 9^ο αιώνα²⁸⁹. Στη γλυπτική, είναι ένα από τα πιο διαδεδομένα διακοσμητικά θέματα κατά τη μεσοβυζαντινή και υστεροβυζαντινή περίοδο σε επιστύλια, πεσσίσκους τέμπλου, θωράκια και θυρώματα²⁹⁰. Επιπρόσθετα, κυριαρχεί ως θέμα στη ρωμανική γλυπτική²⁹¹.

Τα αστεροειδή θεωρούνταν σύμβολα του Παραδείσου κατά την παλαιοχριστιανική περίοδο και συναντώνται και στην ταφική ρωμαϊκή τέχνη²⁹².

Ο πυροστρόβυλος, συνηθισμένο θέμα της παλαιοχριστιανικής περιόδου συναντάται συχνά και στη μεσοβυζαντινή γλυπτική²⁹³.

²⁸⁷ Α. ΜΕΝΤΖΟΣ, «Ο γλυπτός διάκοσμος της Αγίας Σοφίας στη Θεσσαλονίκη» στο: [Κ. ΚΑΛΑΜΑΡΤΖΗ (επιμ.), *Αφιέρωμα* στη μνήμη του Σωτήρη Κίτσο, εκδ. Ελληνική Εταιρεία Σλαβικών Σπουδών,], Θεσσαλονίκη 2001, 315-34 (318).

²⁸⁸ C. GABERSCEK, «La scultura alto medievale in Friuli e Lombardia» *AAAd IV*, Aquileiae Milano, Centro di antichita altoadriatiche, Udine 1973, 383-404 (394). (Στο εξής: C. GABERSCEK, «La scultura»).

²⁸⁹ C. GABERSCEK, «La scultura», 383-404 (394).

²⁹⁰ Θ. ΠΑΖΑΡΑΣ, *Ανάγλυφες σαρκοφάγοι*, σελ. 111.

²⁹¹ C. GABERSCEK, «La scultura», σελ. 396.

²⁹² Θ. ΠΑΖΑΡΑΣ, *Ανάγλυφες σαρκοφάγοι*, σελ. 108.

Το θέμα των πέντε άρτων ή πεντατόμαλον είναι αγαπητό θέμα σε γλυπτά του 11^{ου} αιώνα. Του αποδίδεται αποτροπαϊκός χαρακτήρας, ως δύναμη εναντίον των δαιμόνων. Απαντάται συχνά σε σαρκοφάγους, θωράκια, επιστύλια τέμπλων ή προσκυνητάρια κ.α²⁹⁴.

Το θέμα του πλέγματος είναι παρεμφερές με τον πλοχμό αλλά πιο σύνθετο. Το πλέγμα θεωρείται σύμβολο αποτροπαϊκό και μαγικό, το οποίο δεν επιτρέπει στα πονηρά πνεύματα να εισέλθουν εντός ιερού χώρου²⁹⁵. Το θέμα του πλέγματος συναντάται και στο επιστύλιο του Οσίου Λουκά. Ήταν διαδεδομένο κατά τον 9^ο και 10^ο αιώνα στη λογοβοαρδική τέχνη και γλυπτική της Ιταλίας. Αρχικά έχει χρησιμοποιηθεί στα υφάσματα και μετέπειτα σε γλυπτά που μιμούνται έργα μεταλλοτεχνίας. Στη Δύση κατά τον 9^ο αιώνα συχνό είναι το ψαθωτό πλέγμα. Το ψαθωτό πλέγμα συναντάται τον 10^ο αιώνα στο σταυρό του τρούλου, στα θωράκια και στο προσκυνητάρι της Παναγίας του Οσίου Λουκά.

Οι ταινίες στη μεσοβυζαντινή γλυπτική είναι συνηθισμένο θέμα κυρίως σε θωράκια, περίθυρα και επιστύλια τέμπλου. Η ταινία, συνήθως διπλή ή τριπλή δημιουργεί συμπλεκόμενη κόμβους-οφθαλμούς και γεωμετρικά σχήματα, όπως ορθογώνια, τετράγωνα, κύκλους και ρόμβους. Τα σχήματα αυτά διαμορφώνουν πλαίσια. Οι ταινιωτοί ρόμβοι με τους παραπληρωματικούς κύκλους συναντώνται κατά τον 10^ο και 11^ο αιώνα, ενώ ήταν ήδη γνωστοί κατά την παλαιοχριστιανική περίοδο στα θωράκια με τους ομόθετους ρόμβους, όπως στα θωράκια της Αγίας Σοφίας στην Κωνσταντινούπολη. Τον 11^ο αιώνα εξελίχθηκε η διπλή και η τριπλή ισοπαχής ταινία σε τριπλή, με την μεσαία της ταινία πιο πλατιά από τις πλάγιες και το πλέγμα πιο σύνθετο. Στην Κωνσταντινούπολη, τα θωράκια διακοσμούνται με ρόμβους και παραπληρωματικούς κύκλους τον 11^ο αιώνα. Στον ελλαδικό χώρο, η διακόσμηση των εναλλασσόμενων ή μη ορθογωνίων, κυκλικών και τετράγωνων διαχώρων που περικλείονται από τριπλές ή διπλές ταινίες αποτελούν συχνό φαινόμενο κατά τον 12^ο αιώνα²⁹⁶.

Οι κόμβοι πρωτοεμφανίζονται στην Αίγυπτο και διακοσμούν κοσμήματα της ελληνιστικής και ρωμαϊκής εποχής και μετέπειτα στην παλαιοχριστιανική συναντάται σε υφάσματα, ελεφαντοστά και σε έργα μικροτεχνίας, ιδίως σε πόρπες. Το άμμα, που συνδέει κιονίσκους χρησιμοποιείται εντατικά τον 11^ο, 12^ο και 13^ο αιώνα, όπου διευρύνεται η χρήση του σε σαρκοφάγους, σε έργα μεταλλοτεχνίας, σε έργα ξυλογλυπτικής, στον ανάγλυφο

²⁹³ Ν. ΔΡΑΝΔΑΚΗΣ, «Νικήτας μαρμαράς (1075)» Δωδώνη, *ΕΕΦΣΠΙ* Α' (1972), 21-44 (42).

²⁹⁴ Θ. ΠΑΖΑΡΑΣ, *Ανάγλυφες σαρκοφάγοι*, σελ. 109-10.

²⁹⁵ Δ. ΠΑΛΛΑΣ, «Βυζαντινὸν ὑπέρθυρον», 413-52 (449).

²⁹⁶ Α. ΟΡΛΑΝΔΟΣ, «Ἡ Περίβλεπτος τῶν Πολιτικῶν τῆς Εὐβοίας», *ΑΒΜΕ* 3 (1937), 175-84 (179).

διάκοσμο επιστυλίων τέμπλων κ.α. Ο κόμβος είχε αποτροπαϊκό χαρακτήρα και προστάτευε τα οικοδομήματα από κακά πνεύματα.

3.1.4. Κομβία

Από την ορεία κρύσταλλο ή από τους ημιπολύτιμους λίθους που είχαν τα βυζαντινά έργα χρυσοχοΐας στη διακόσμησή τους, πιθανόν να προέρχεται η καταγωγή των ημισφαιρικών κομβίων (όπως παρουσιάζεται στον κοσμήτη τρούλου)²⁹⁷. Ωστόσο, τα συναντάμε ήδη από την εποχή του Ιουστινιανού²⁹⁸ στην αρχιτεκτονική πάνω σε κιονόκρανα και αργότερα και σε επιστύλια τέμπλων, μεμονωμένα, μεταξύ άλλων θεμάτων. Τα κομβία που υπάρχουν στα παράθυρα του τρούλου του ναού της Παναγίας είναι απλά, ενώ αυτά που υπάρχουν στο τέμπλο της, έχουν ανάγλυφα θέματα. Τα επόμενα χρόνια, εμφανίζονται με ανάγλυφο διάκοσμο σε ποικιλία θεμάτων και σε άλλα γλυπτά του ελλαδικού χώρου²⁹⁹, όπως ρόδακες, πλέγματα ταινιών, πυροστροβίλους. Εξαπλώνεται η χρήση της διάτρητης τεχνικής³⁰⁰ στα κομβία, που και αυτή προέρχεται πολύ πιθανόν από τα έργα χρυσοχοΐας.

Τα κομβία που υπάρχουν στον κοσμήτη του τρούλου του Καθολικού, είναι διάτρητα, από γύψο και έχουν διάμετρο 20 εκατοστά. Αρχικά, αντιστοιχούσαν στα δεκαέξι παράθυρα του τρούλου, αλλά μετέπειτα χάθηκαν, εκτός από ελάχιστα που σώζονται σήμερα³⁰¹.

Στο εσωτερικό του Καθολικού, η διάταξη των μαρμάρων έχει ως πρότυπο, τη διάταξη της Αγίας Σοφίας. Δυστυχώς, όλα τα μεσοβυζαντινά σύνολα ορθομαρμαρώσεων που έχουν διασωθεί σήμερα, είναι τουλάχιστον πενήντα χρόνια μεταγενέστερα του Οσίου Λουκά³⁰² (εικ. 178).

3.1.5. Σταυροί

Στα βυζαντινά γλυπτά το πιο σύνηθες θέμα είναι ο σταυρός. Θεωρείται ότι προστατεύει τους πιστούς και αποτρέπει τα κακά πνεύματα. Επίσης, είναι σύμβολο νίκης που διακηρύσσει τον θρίαμβο του Χριστού αλλά και του εκπροσώπου του, δηλαδή του

²⁹⁷ A. GRABAR, *Sculptures I*, σελ. 109, 111-2.

²⁹⁸ R. KAUTZCH, *Kapitellstudien*, εκδ. Berlin W. de Gruyter & Co, Berlin 1936, σελ. 195-6.

²⁹⁹ X. ΜΠΟΥΡΑΣ και Λ. ΜΠΟΥΡΑ, *Ελλαδική Ναοδομία*, σελ. 546-7.

³⁰⁰ J. SODINI, «La sculpture medio-byzantine», 289-99 (290).

³⁰¹ R. W. SCHULTZ και S. BARNESLEY, *The Monastery of St. Luke*, σελ. 29.

³⁰² X. ΜΠΟΥΡΑΣ, *Αρχιτεκτονική*, σελ. 70.

αυτοκράτορα πάνω στη γη. Ο σταυρός εικονίζεται σε πλάκες σαρκοφάγων, σε επιστύλια τέμπλου και κοσμήτες, σε κιονόκρανα, σε πεσσίσκους, σε θωράκια, σε επιθήματα, σε υπέρθυρα κ.α.

Ο σταυρός σε συνδυασμό με φύλλα άκανθας συνηθίζονταν σε κιονόκρανα και επιθήματα κατά την παλαιοχριστιανική περίοδο³⁰³. Στα θωράκια έχει το νόημα της εισόδου στον παράδεισο³⁰⁴. Συναντάται επιπρόσθετα εγγεγραμμένος σε μέταλλο, συχνά διπλό, γνωστό θέμα της παλαιοχριστιανικής περιόδου. Αρκετοί σταυροί δεν μπορούν να καταταχθούν σε συγκεκριμένη κατηγορία, γιατί μπορεί να ανήκουν σε περισσότερες από μία κατηγορίες. Για παράδειγμα, ένας σταυρός μπορεί να είναι λατινικός (άνισου μήκους κεραιές) και συγχρόνως να είναι φυλλοφόρος με σταγόνες.

Τόσο στην παλαιοχριστιανική όσο και στη μεσοβυζαντινή περίοδο, συναντάται ο απλός ταινιωτός λατινικός σταυρός, καθώς και ο σταυρός με διπλό περίγραμμα και διαπλατυσμένα τα άκρα των μεγεθών του. Ο σταυρός τύπου Μάλτας είναι ο ισοσκελής με διαπλατυσμένα άκρα. Οι λατινικοί σταυροί με διαπλατυσμένα τα άκρα των κεραιών τους, εμφανίζονται ήδη στα τέλη του 4^{ου} αιώνα στην Ανατολή, τον 5^ο αιώνα είναι διαδεδομένοι στα κιονόκρανα και παρατηρούνται και κατά την μεσοβυζαντινή περίοδο. Υπάρχει και ο τύπος του σταυρού με διαπλατυσμένα τα άκρα των κεραιών του, που καταλήγουν σε μήλο ή δίσκο.

Ο πλεκτός σταυρός υπάρχει σε γλυπτά από τον 10^ο έως τον 13^ο αιώνα, και ενδεχομένως να συνδέεται με τους πλεκτούς σταυρούς των Βαΐων. Συναντάται και στη συλλογή των γλυπτών της Μονής του Οσίου Λουκά.

Ένα άλλο μοτίβο σταυρών αποτελούν οι σταυροί με κισσόφυλλα και καρδιόσχημα φύλλα στα κενά διαστήματα των κεραιών του και συνήθως σε επιπεδόγλυφη τεχνική. Αυτό το μοτίβο χρησιμοποιείται συστηματικά τον 11^ο αιώνα και συναντάται και στο τέμπλο του Καθολικού του Οσίου Λουκά, καθώς και στο τέμπλο του μετοχίου στην Αντίκυρα.

Τόσο στην παλαιοχριστιανική όσο και στη μεσοβυζαντινή περίοδο είναι διαδεδομένο το θέμα του φυλλοφόρου σταυρού. Ο φυλλοφόρος σταυρός απεικονίζει το δέντρο της ζωής, το δέντρο της γνώσης στον κήπο της Εδέμ και την πηγή του προπατορικού αμαρτήματος του ανθρώπου. Είναι το θριαμβευτικό σύμβολο της ζωής, της Ανάστασης και της νίκης του Παραδείσου. Στη βυζαντινή γλυπτική ο φυλλοφόρος σταυρός τοποθετείται σε καίρια σημεία

³⁰³ Χ. ΜΠΟΥΡΑΣ «Κατάλογος αρχιτεκτονικών μελών», 39-77 (50, 53).

³⁰⁴ Θ. ΠΑΖΑΡΑΣ, *Ανάγλυφες σαρκοφάγοι*, σελ. 188-9.

του ναού λόγω του συμβολισμού του. Κάτω από τόξο, φυλλοφόρος σταυρός ή μη σήμαινε την είσοδο σε ιερό χώρο³⁰⁵.

3.1.6. Αραβικές διακοσμήσεις στη Μονή του Οσίου Λουκά

Το Βυζάντιο, παρά τη μονολιθικότητα που του αποδίδεται, κάθε άλλο παρά κλειστό υπήρξε ως προς την επικοινωνία με αλλόθρησκους λαούς. Η πολιτιστική κινητικότητα και ο «διάλογος» υπήρξε ο κανόνας κι όχι η εξαίρεση. Αυτό βέβαια, αποτυπώνεται ξεκάθαρα και στα πολιτιστικά προϊόντα του βυζαντινού πολιτισμού, τα μνημεία. Η ύπαρξη αραβικών διακοσμήσεων στα ελληνικά βυζαντινά μνημεία επιβεβαιώνει μία επαφή με τους απομακρυσμένους Άραβες.

Τα «κουφικά», τα παλαιότερα αραβικά γράμματα, αποτελούν αγαπητό θέμα στη βυζαντινή τέχνη. Ο σκοπός τους είναι διακοσμητικός και η παρουσία τους λαμβάνει χώρα κυρίως στις εξωτερικές προσόψεις βυζαντινών ναών, στα επιστύλια και στα θωράκια μαρμάρινων βυζαντινών τέμπλων. Πρώτος, ασχολήθηκε με τα «κουφικά» ως διακόσμηση βυζαντινών εκκλησιών, ο Γ. Λαμπράκης, ο οποίος δεν αντιλήφθηκε την ταυτότητά τους και λανθασμένα τα όρισε ως μονογράμματα του Χριστού. Αργότερα, οι Schultz και Barnsley αναπαράστησαν τον κουφικό διάκοσμο, όπως αυτός εντοπίζεται στις δύο εκκλησίες του Οσίου Λουκά. Παράλληλα, ο Strzygowski στο βιβλίο του «Amida» Heidelberg, 1910, κάνοντας αναφορά στους συσχετισμούς της βυζαντινής διακόσμησης με αυτή της Μεσοποταμίας ερευνά για την παρουσία των κεραμοπλαστικών και ανάγλυφων σε μάρμαρο «κουφικών» σε εκκλησίες της Αθήνας και του Οσίου Λουκά³⁰⁶. Ο Strzygowski συσχετίζει τα κουφικά με την παράδοση της Μεσοποταμίας. Η σύνδεση αυτή νομιμοποιείται από αυτόν χάρη στη σύνδεση με τα κουφικά που περιέχουν ζώα. Η Σωτηρίου υποστηρίζει πως η ερμηνεία αυτή δεν είναι επαρκής, καθώς ο ζωικός διάκοσμος δε μπορεί να ερμηνευθεί μόνο μέσα από τη μεσοποταμική παράδοση, καθώς και στη βυζαντινή τέχνη ο βυζαντινός διάκοσμος είναι συνήθης. Παράλληλα, υποστηρίζει ότι τα διανθισμένα κουφικά εμφανίζονται στην Μεσοποταμία το 1036, ενώ τα ελληνικά νωρίτερα, κάτι που οδηγεί στο συμπέρασμα πως τα ελληνικά κουφικά συνδέονται με αυτά της Αιγύπτου. Ο μελετητής απαντώντας υποστηρίζει πως τα ελληνικά κουφικά οφείλουν την ύπαρξη τους στις επιδρομές των

³⁰⁵ Ε. ΜΑΝΩΛΕΣΣΟΥ, *Μεσαιωνική γλυπτική*, σελ. 146-52. Πρβλ. Θ. ΠΑΖΑΡΑΣ, *Ανάγλυφες σαρκοφάγοι*, σελ. 118.

³⁰⁶ Μ. ΣΩΤΗΡΙΟΥ, «Αραβικαί διακοσμήσεις εις τὰ βυζαντινὰ μνημεία τῆς Ἑλλάδος», *ΔΧΑΕ* 2, [1933 (1936)], 57-93 (58). (Στο εξής: Μ. ΣΩΤΗΡΙΟΥ, «Αραβικαί διακοσμήσεις»).

Βουλγάρων. Η υπόθεση αυτή απορρίπτεται από τη Σωτηρίου με τα επιχειρήματα πως οι βουλγαρική επιρροή δεν είναι τόσο δραστική, όσο θα ήταν με τη μορφή μίας μόνιμης βουλγαρικής εγκατάστασης, αλλά αδρή όσο επηρεάζουν άτακτες χρονικά πολεμικές επιδρομές. Παράλληλα, στη Βουλγαρία δεν έχει ανακαλυφθεί κουφικός διάκοσμος παρόμοιας μορφής³⁰⁷. Ο Brehier αναγνωρίζει τον διάκοσμο αυτό ως καθαρή επιρροή από ανατολίζουσες θεματικές κατά την περίοδο της Εικονομαχίας, όταν πράγματι υπήρχαν ιστορικά αποδεδειγμένες επαφές μεταξύ Βυζαντινών και Αράβων³⁰⁸.

Τα κουφικά, αραβικά γράμματα καλλιτεχνικής μορφής, αποτελούν τη μοναδική ανατολίζουσα θεματική. Η διάχυσή τους στον ελληνικό χώρο γίνεται από τον 10^ο έως τον 13^ο αιώνα. Ως κουφικά ορίζονται αραβικά γράμματα συγκεκριμένου τύπου που είναι δυνατόν να αναγνωστούν, ενώ ως ψευδοκουφικά αυτά που έχουν ως μοναδική στόχευσή τους τη διακόσμηση. Χαρακτηριστική είναι η λοξή απότμηση, του μονόπλευρα διευρυνόμενου άνω άκρου σε άλλες, πιο απλές μορφές και ο συνδυασμός με καμπύλες S, με μικρές θεματικές και ημιανθέμια³⁰⁹.

Οι κατηγορίες που οι κουφικές διακοσμήσεις μπορούν να διαχωριστούν είναι δύο. Η πρώτη περιλαμβάνει τα κουφικά κεραμοπλαστικά και η δεύτερη τα κουφικά ανάγλυφα σε μάρμαρο. Στην πρώτη, τα γράμματα είναι από κεραμίδι και εμφανίζονται ίδια κατ' επανάληψη στη διακόσμηση των ελληνικών βυζαντινών ναών ή παρατηρούνται σε διάφορες μορφές ανάμεσα στις λαξευτές δομές της βυζαντινής τοιχοδομίας. Στη δεύτερη κατηγορία εντάσσονται κουφικά γράμματα ως ανάγλυφα επίπεδης μορφής, που βρίσκονται, είτε στις ζώνες που αφιερώνονται στη διακόσμηση, είτε σε βυζαντινά γλυπτά που περιλαμβάνουν και βυζαντινό διάκοσμο, με τον οποίο σταδιακά ενώνονται³¹⁰.

Οι κουφικές επιγραφές που βρέθηκαν στην Αθήνα και εκτίθενται στο Βυζαντινό Μουσείο Αθηνών ταξινομούνται σε επιγραφές συνεχόμενες με σφηνοειδείς απολήξεις και σε διπλές «αντιμέτωπες» κουφικές επιγραφές³¹¹. Άξιο αναφοράς είναι πως στο κάτω μέρος των σφηνοειδών απολήξεων των κεραιών εμφανίζεται ένα φύλλο ανθεμίου με κλίση προς τα

³⁰⁷ Μ. ΣΩΤΗΡΙΟΥ, «Αραβικά διακοσμήσεις», 57-93 (83-4).

³⁰⁸ Μ. ΣΩΤΗΡΙΟΥ, «Αραβικά διακοσμήσεις», 57-93 (84).

³⁰⁹ Χ. ΜΠΟΥΡΑΣ, «Τὰ τοπικά καὶ τὰ χρονικά ὄρια τοῦ ψευδοκουφικοῦ διακόσμου», *ΔΧΑΕ* 34 (2013), 25-32 (25). (Στο εξής: Χ. ΜΠΟΥΡΑΣ, «Τοπικά καὶ χρονικά ὄρια»).

³¹⁰ Μ. ΣΩΤΗΡΙΟΥ, «Αραβικά διακοσμήσεις», 57-93 (59).

³¹¹ Μ. ΣΩΤΗΡΙΟΥ, «Αραβικά διακοσμήσεις», 57-93 (59-60).

κάτω. Αυτή η μορφή, τα «κουφικά ανθέμια», είναι η πρώτη εμφάνιση του κουφικού διακοσμημένου με άνθη, κάτι που ξεκίνησε από τα τέλη του 10^{ου} αιώνα και διατηρήθηκε έως τα μέσα του 11^{ου}, συγκεκριμένα το έτος 1192³¹².

Ανάμεσα στα κεραμικά ψευδοκουφικά των τοίχων και σε αυτά σε μάρμαρο υπάρχει κοινή η ενθετική ζωγραφική. Η τεχνική αυτή λαμβάνει χώρα, όταν τα κεραμικά μπαίνουν στην επιφάνεια του τοίχου με ομοιόχρωμο κονίαμα, με αυτό των γύρω πετρών και γίνονται εμφανείς μόνο μέσω του χρώματός τους. Αυτό μπορεί να μελετηθεί σ' ένα μικρό τμήμα του τοίχου της Παναγίας του Οσίου Λουκά. Σε ζωφόρους, τα θέματα παρουσιάζονται επιπεδόγλυφα, σε πήλινες πλάκες με κονίαμα ανοιχτού χρώματος. Τα γλυπτά σε λευκό μάρμαρο είναι σε κάθε περίπτωση σε επίπεδη μορφή. Ανάμεσα στα θέματα, το κενό πληρείται με υλικό σε χρώμα ή κηρομαστίχη. Ιδιαιτερότητα αποτελεί πως δεν είναι τελείως ανάγλυφα μα θυμίζουν «sectile», δηλαδή, χαραγμένο ή τεμαχισμένο υλικό. Απομίμηση συγκοπών με έγχρωμα μάρμαρα πραγματοποιείται σε τοιχογραφία ή με ένθεση κηρομαστίχης. Όλοι σχεδόν οι μελετητές υποστηρίζουν πως τα πιο παλιά και πιο σύνθετα ψευδοκουφικά βρίσκονται στους δύο ναούς του Οσίου Λουκά και πως αποτελούν πρότυπα για τα μελλοντικά ψευδοκουφικά³¹³.

Τα κεραμοπλαστικά ψευδοκουφικά συναντώνται και στο ναό της Παναγίας που ενώνεται προς τη πλευρά του Καθολικού (εικ. 167). Τα κουφικά παρουσιάζονται σε τρεις ζώνες και σε κάθε ζώνη φέρουν διάφορα επαναλαμβανόμενα θέματα. Έχουν τη χαρακτηριστική αραβική διχαλωτή μορφή του ανθεμίουμε κατεύθυνση προς τα έξω³¹⁴ (εικ. 77). Την ίδια ευλυγησία και διανθισμένη μορφή έχουν και κουφικά γράμματα που βρίσκονται μεμονωμένα στο ναό της Παναγίας (εικ. 78), τα οποία παρουσιάζονται με περίπου τριανταέξι διαφορετικά είδη. Πλούσια σε κουφική διακόσμηση, πέρα από τον νότιο εξωτερικό τοίχο της Παναγίας, είναι και η εξωτερική ανατολική πλευρά του ναού. (εικ. 79). Κουφική διακόσμηση φέρουν επίσης οι κοσμήτες του διακονικού, της αφίδας ιερού και της πρόθεσης στο ναό της Παναγίας (εικ. 80). Τα κουφικά κεραμοπλαστικά του Οσίου Λουκά συνιστούν τα πιο πλούσια και περίτεχνα όλης της Ελλάδας. Η περίοδος ακμής αυτής της κατηγορίας κουφικών εντοπίζεται μέσα από τη χρονολογία του ναού του Οσίου Λουκά. Χτισμένος περί το δεύτερο μισό του 11^{ου} αιώνα, αντανακλά την διάχυση των κουφικών αυτών, που διατηρείται έως τις

³¹² Μ. ΣΩΤΗΡΙΟΥ, «Αραβικαί διακοσμήσεις», 57-93 (62).

³¹³ Χ. ΜΠΟΥΡΑΣ, «Τοπικά καὶ χρονικά ὄρια », 25-32 (26).

³¹⁴ Μ. ΣΩΤΗΡΙΟΥ, «Αραβικαί διακοσμήσεις», 57-93 (66-8).

αρχές του 12^{ου} αιώνα. Έπειτα, η παρακμή αρχίζει να εμφανίζεται, καθώς τα κεραμοπλαστικά κουφικά καταλήγουν να είναι απλά ένας διάκοσμος με ελάχιστη ποικιλία θεμάτων και συνδυασμών. Στα κεραμοπλαστικά, εντάσσονται και αυτά με σφηνοειδή απόληξη και γράμματα διακοσμημένα με άνθη, τα οποία ονομάζονται, ως εκ τούτου, ψευδοκουφικά³¹⁵.

Αναφορικά με τα κουφικά ανάγλυφα του 10^{ου} αιώνα, ως παλαιότερα αναγνωρίζονται αυτά που ανακαλύφθηκαν στην Κόρινθο. Η σύγκριση τους με πιο έντεχνα κουφικά, όπως αυτά του Οσίου Λουκά, μας οδηγεί στο συμπέρασμα πως τοποθετούνται χρονικά νωρίτερα αυτών. Τα υψηλής αισθητικής κουφικά του Οσίου Λουκά αποδεικνύουν το παραπάνω³¹⁶. Προχωρώντας προς τον 11^ο και 12^ο αιώνα, στη Μονή του Οσίου Λουκά εντοπίζονται, επίσης, κουφικά ανάγλυφα σε μάρμαρο. Συγκεκριμένα, τοποθετούνται σε μαρμάρινη ζώνη που βρίσκεται στο εξωτερικό του δεύτερου ναού. Το δεύτερο εκ των δύο συνίσταται από εναλλάξ τοποθετημένες διανθισμένες κεραίες, που με τη σειρά τους στολίζονται με περαιτέρω μικρούς κύκλους και πεντάφυλλα ανθέμια, που έχουν σαν διάδημα στο πάνω μέρος τους στεφάνι τριφύλλων. Αυτός ο διάκοσμος εντοπίζεται και στο βυζαντινό ναό του Δαφνίου, στην Αθήνα³¹⁷. Επιπλέον, αυτός ο διάκοσμος συναντάται και σε δύο τμήματα τόξων στη Μονή του Οσίου Λουκά³¹⁸. Γνώρισμα της κουφικής γραφής είναι και οι κύκλοι, ενώ η πεντάφυλλη επίστεψη χαρακτηρίζει την διανθισμένη κουφική γραφή του 11^{ου} και 12^{ου} αιώνα. Παρά ταύτα, όσον αφορά στο ζήτημα της χρονολόγησης, φαίνεται να μη περιοριζόμαστε στους άνωθεν αιώνες³¹⁹.

Οι ψευδοκουφικές διακοσμήσεις σε μάρμαρο και σαρκοφάγους αποτελούν συνηθέστερη μορφή από αυτή των κεραμικών σε τοίχους. Η ανάπτυξη τους επίσης, στερείται ιδιαίτερης γεωγραφικής εξάπλωσης. Με σημείο εκκίνησης τις εκκλησίες του Οσίου Λουκά διαδίδονται σε διάφορα σημεία της Αθήνας, ενώ υπάρχουν άλλα δύο παραδείγματα στη Στερεά. Στην Εύβοια, εντοπίζεται, μίμηση των προτύπων σε δύο μετόχια της Μονής του Οσίου Λουκά³²⁰.

³¹⁵ Μ. ΣΩΤΗΡΙΟΥ, «Αραβικά διακοσμήσεις», 57-93 (68).

³¹⁶ Μ. ΣΩΤΗΡΙΟΥ, «Αραβικά διακοσμήσεις», 57-93 (69-70).

³¹⁷ Μ. ΣΩΤΗΡΙΟΥ, «Αραβικά διακοσμήσεις», 57-93 (72).

³¹⁸ Μ. ΣΩΤΗΡΙΟΥ, «Αραβικά διακοσμήσεις», 57-93 (73).

³¹⁹ Μ. ΣΩΤΗΡΙΟΥ, «Αραβικά διακοσμήσεις», 57-93 (73-4).

³²⁰ Χ. ΜΠΟΥΡΑΣ, «Τοπικά και χρονικά όρια», 25-32 (28).

Στον Όσιο Λουκά υπάρχει πληθώρα κουφικών πλησίον του τάφου του Ρωμανού (εικ. 24, 80, 81). Τα κουφικά εκεί αντλούν υλικό από δύο θεματικές. Το πρώτο κουφικό συσχετίζεται με την τεχνοτροπία του 11^{ου} αιώνα και το άλλο, επιπεδόγλυφο, διαφοροποιείται καθώς οι κεραίες του αποτελούν σημείο, όπου αναδύονται τρίφυλλα αραβικά ανθέμια με τη μορφή των φύλλων που χαρακτηρίζει τις αραβικές επιτάφιας πλάκες³²¹. Η τεχνοτροπία των γλυπτών του τάφου της Κρύπτης του Οσίου Λουκά, μας εμποδίζει να τα χρονολογήσουμε τον 11^ο αιώνα³²².

Οι ψευδοκουφικές επιγραφές σε τοίχους με κεραμικά στοιχεία και σε μαρμάρινα μέλη τίθεται σε γεωγραφικά και χρονικά όρια αναφορικά με τον Ελλαδικό χώρο. Ως προς τον χώρο, αυτός δεν επεκτείνεται πέρα από τις περιοχές της Εύβοιας, της Στερεάς και της Πελοποννήσου, ενώ από άποψη περιοδολόγησης καλύπτει την περίοδο από τα μέσα του 10^{ου} έως τον 12^ο αιώνα. Έχει όμως υποστηριχθεί ότι σημείο εκκίνησης αυτού του διακόσμου αποτελεί η Μονή του Οσίου Λουκά και ειδικότερα ο ναός της Παναγίας³²³.

Στην Πελοπόννησο τα ψευδοκουφικά είναι κατά μονάς και όχι ιδιαίτεως έντεχνα. Χαρακτηριστική τοποθεσία είναι αυτή του Ανδρομονάστηρου. Η μελέτη τους αποδεικνύει πως με την πάροδο του χρόνου τα σχήματα των ψευδοκουφικών χάνουν τη δυναμική και τη μοναδικότητά τους, καθώς δε προσεγγίζουν πια τα ανώτατα πρότυπα του Οσίου Λουκά. Ζωφόροι από ψευδοκουφικά εντοπίζονται εκ νέου στον Άγιο Ιωάννη Ελεήμονα και μετά από λίγο διάστημα χάνονται. Αυτό που παραμένει είναι μικρά θέματα στην τοιχοποιία ή στα κενά ανάμεσα στα παράθυρα και τη στέγη των ναών και στους τρούλους³²⁴. Στους ζωφόρους της Παναγίας παρατηρούνται κεραίες ως συμπλήρωμα, κάτι που εμφανίζεται αργότερα σε μικρά θέματα³²⁵. Παρά την ομοιότητα, ούτε τα έγκοπτα τούβλα αποτελούν προέκταση των κουφικών, ούτε παράλληλα τα δισέφυλλον σε γραμμικές ζώνες σχετίζονται με αυτά, κάτι που αναδεικνύει την οριοθετημένη ανάπτυξη των κεραμικών ψευδοκουφικών³²⁶.

³²¹ Μ. ΣΩΤΗΡΙΟΥ, «Αραβικά διακοσμήσεις», 57-93 (74).

³²² Μ. ΣΩΤΗΡΙΟΥ, «Αραβικά διακοσμήσεις», 57-93 (75).

³²³ Χ. ΜΠΟΥΡΑΣ, «Τοπικά και χρονικά όρια», 25-32 (25).

³²⁴ Χ. ΜΠΟΥΡΑΣ, «Τοπικά και χρονικά όρια», 25-32 (27).

³²⁵ Χ. ΜΠΟΥΡΑΣ, «Τοπικά και χρονικά όρια», 25-32 (28).

³²⁶ Χ. ΜΠΟΥΡΑΣ, «Τοπικά και χρονικά όρια», 25-32 (28).

Τον 13^ο και αρχές του 14^{ου} αιώνα, κουφικές κεραίες εμφανίζονται σε μία άλλη κατηγορία γλυπτών, λαμβάνουν όμως μόνο ρόλο διακοσμητικό και δευτερεύοντα σε φυτικά και γεωμετρικά θέματα³²⁷.

Στα κουφικά ανάγλυφα του 13^{ου} έως και τις αρχές του 15^{ου} αιώνα το βυζαντινό αραβούργημα παρά την πολυπλοκότητα της μορφής του πάντα έχει στοιχεία που το καθιστούν ξεχωριστό από το αραβικό. Η ειδοποιός διαφορά μεταξύ των δύο συνίσταται στο γεγονός πως οι κλάδοι στο βυζαντινό έχουν πάντα ίσο πάχος μεταξύ τους, ενώ στα αραβικά εντοπίζονται ακολουθίες λεπτών κλάδων που κατευθύνονται προς πιο παχύτερους³²⁸.

Αναλογιζόμενοι τα παραπάνω στοιχεία καταλήγουμε χρονολογικά, πως η εξέλιξη και διάχυση των κουφικών ξεκινά τον 10^ο αιώνα και τερματίζεται στις αρχές του 15^{ου} αιώνα. Σχετικά με τη μορφή τους, διαχωρίζονται στις «αληθείς» κουφικές επιγραφές και στις ψευδοκουφικές επιγραφές, κυρίως σε κεραμοπλαστικά. Ως προς την πρώτη κατηγορία, αποτελεί την προγενέστερη μορφή του μεταγενέστερου διανθισμένου κουφικού (*coufique fleuri*), όπου οι άκρες των γραμμάτων οδηγούν σε κουφικά διανθισμένα με ανθέμια (*gesprengte Palmette*). Οι ψευδοκουφικές επιγραφές εντοπίζονται στον Όσιο Λουκά³²⁹. Ως προς την αντιπαραβολή με αμιγώς αραβικά μνημεία, αυτός ο τύπος βυζαντινού διακόσμου είναι αυτός που προσεγγίζει ως επί το πλείστον τον ανατολικό ισλαμικό κόσμο και μάλιστα, επηρέασε δραστικά για τέσσερις αιώνες ακόμα και τη φήμη και την πρόοδο των αραβικών προτύπων³³⁰.

Σε όλη τη μεσοβυζαντινή περίοδο τα κουφικά χαίρουν απόλυτης διάχυσης. Εμφανίζονται σε μία ποικιλία αντικειμένων που μπορούν να μεταφερθούν από υφάσματα έως και όπλα. Άξιο απορίας είναι το γεγονός της απουσίας ψευδοκουφικών διακοσμήσεων στην Κωνσταντινούπολη, παρά το γεγονός πως και εκεί υπήρχαν αντικείμενα με αραβικές αντίστοιχες διακοσμήσεις. Μοναδικά στοιχεία είναι τέσσερα μικρά θραύσματα από εφυαλωμένα πλακίδια με ψευδοκουφικά στη Μονή του Λιβός Πράγματι, εκτός από αυτά, κεραμεκά ψευδοκουφικά δεν εντοπίζονται σε κωνσταντινουπολίτικα μνημεία, αν και η κεραμική διακόσμηση ξεκινά σύμφωνα με τις νέες έρευνες ήδη από τον 11^ο αιώνα³³¹.

³²⁷ Χ. ΜΠΟΥΡΑΣ, «Τοπικά και χρονικά όρια», 25-32 (29).

³²⁸ Μ. ΣΩΤΗΡΙΟΥ, «Αραβικαί διακοσμήσεις», 57-93 (79-80).

³²⁹ Μ. ΣΩΤΗΡΙΟΥ, «Αραβικαί διακοσμήσεις», 57-93 (81).

³³⁰ Μ. ΣΩΤΗΡΙΟΥ, «Αραβικαί διακοσμήσεις», 57-93 (82).

³³¹ Χ. ΜΠΟΥΡΑΣ, «Τοπικά και χρονικά όρια», 25-32 (31).

Τα ανατολίζοντα θέματα της βυζαντινής τέχνης εγείρουν το ερώτημα περί της επιρροής της τελευταίας από τις μικροτεχνίες της Ανατολής. Πράγματι, η ανατολική τέχνη φαίνεται να έχει επηρεάσει δραστικά τη βυζαντινή τέχνη. Η βυζαντινή διακοσμητική δεν μπορεί να λογιστεί χωρίς την επίδραση της Ανατολής, κάτι που φαίνεται σε τεχνοτροπίες, όπως οι διακοσμητικές ζώνες. Μέσα από τα παραπάνω συμπεραίνεται πως η πολιτιστική ανταλλαγή θεωρούνταν νόμιμη και ως κανόνας μεταξύ Ανατολής και Βυζαντίου. Παρά βέβαια, τις επιδράσεις οι ελληνικές διακοσμήσεις κατέχουν έναν καθαρά δικό τους χαρακτήρα. Έτσι, εξηγούνται και μορφές, όπως ο ψευδοκουφικός διάκοσμος από τον 13^ο αιώνα. Στον κουφικό όμως διάκοσμο του 11^{ου} και 12^{ου} αιώνα, αλλά και προγενέστερα δε συμβαίνει το ίδιο.³³².

Οι διάκοσμοι του Οσίου Λουκά είναι οι ίδιοι που εντοπίζονται στα μεταξωτά των Φατιμίδων, θέματα με έντεχνη λεπτότητα που μαρτυρά εμπειρία στην αραβική γραφή. Ως εκ τούτου, τα έργα θεωρούνται ότι έχουν γίνει από χέρι Αράβων, κάτι που μας προβληματίζει εξαιτίας της απουσίας μόνιμων Αράβων στην Ελλάδα³³³. Ο Καμπούρογλου υποστηρίζει πως το 943 υπήρξε επιδρομή των Σαρακηνών στην Αθήνα και μετά από αυτή υπήρξε εγκατάσταση. Η υπόθεση αυτή συνεισφέρει στην κατανόηση των αραβικών λειψάνων και των καταστροφών βυζαντινών μνημείων του 10^{ου} αιώνα. Η ύπαρξη εμπορικών δραστηριοτήτων μεταξύ Βυζαντίου και Ανατολής σε μικροτεχνίες και υφάσματα, μας οδηγεί εκ νέου στο συμπέρασμα περί του μεγέθους της επίδρασης που είχε η Ανατολή στη βυζαντινή τέχνη. Αυτό αποδεικνύεται και από άλλη μελέτη της Σωτηρίου για τα γλυπτά της Θήβας. Πράγματι, μετά την κατάκτηση της Κρήτης από τον Νικηφόρο Φωκά (960) οι εκχριστιανιζόμενοι Άραβες αιχμάλωτοι έχαιραν προνομίων, όπως γη και στρατιωτικές θέσεις. Η παραπάνω ιστορική συγκυρία επιβεβαιώνει τις αραβικές θεματικές στα βυζαντινά μνημεία. Συγκεκριμένα, τα ελληνικά κουφικά από το μέσο του 11^{ου} και τον 12^ο αιώνα περιέχουν τη γραφή που κυριαρχεί την προηγούμενη περίοδο, τέλη 10^{ου} και αρχές 11^{ου} αιώνα που δεν είναι η ίδια με την αληθή κουφική διανθισμένη γραφή. Η διαφοροποίηση αυτή επιβεβαιώνεται με το παραπάνω. Με τον ίδιο τρόπο ερμηνεύεται και ο αμιγώς μεσοποταμικός διάκοσμος με τα ζώα και τα αιγυπτιακά χαρακτηριστικά γράμματα. Μετά τον 12^ο αιώνα τα κουφικά σχεδόν

³³² Μ. ΣΩΤΗΡΙΟΥ, «Αραβικαὶ διακοσμήσεις», 57-93 (86).

³³³ Μ. ΣΩΤΗΡΙΟΥ, «Αραβικαὶ διακοσμήσεις», 57-93 (87).

εξαφανίζονται. Αυτό εξηγείται από το γεγονός πως οι Άραβες σταδιακά αφομοιώθηκαν στην ελληνική πραγματικότητα και παράδοση³³⁴.

Ωστόσο, είναι δύσκολο να γίνει πιστευτό πως μία τέτοιου είδους διακόσμηση αποτελεί καθαρά ελλαδικό φαινόμενο που δεν περιλαμβάνει την πρωτεύουσα. Παρά ταύτα, η έρευνα μέχρι σήμερα έχει φτάσει στο συμπέρασμα πως η διακόσμηση με τα ψευδοκουφικά ξεκινά από τον Όσιο Λουκά και είναι μοναδική στο είδος της. Αυτό σημαίνει πως δεν σχετίζεται ούτε με την τοπική του Οσίου Λουκά αρχιτεκτονική, ούτε με την αρχιτεκτονική της Κωνσταντινούπολης. Η Μονή βρίσκεται σε διαρκή «διάλογο» με την Κωνσταντινούπολη και λέγεται πως εισάγει στην περιοχή τις αρχιτεκτονικές κωνσταντινοπολίτικες τεχνοτροπίες ήδη τον 10^ο αιώνα και ίσως τα ψευδοκουφικά να ανήκουν σε αυτή την περίπτωση³³⁵.

3.2. Γλυπτά κτηριακού συγκροτήματος Μονής Οσίου Λουκά

3.2.1. Γλυπτά Κρύπτης

Εισερχόμενοι στην Κρύπτη (εικ. 21), στα δεξιά αντικρίζει κανείς δύο κίονες με επιθήματα που φέρουν ως διάκοσμο οκτάφυλλο ρόδακα εγγεγραμμένο σε κύκλο (εικ. 83). Προχωρώντας, συναντάμε άλλα δυο ζεύγη κίωνων με επιθήματα που διακοσμούνται από ένα φυλλοφόρο σταυρό με πεπλατυσμένα τα άκρα του (εικ. 84).

Στην Κρύπτη του Καθολικού υπάρχει επίσης, ορθογώνια μαρμάρινη λευκή πλάκα (κάλυμμα), που χρονολογείται το γ' τέταρτο του 10^{ου} αιώνα (εικ. 24). Καλύπτει σήμερα έναν από τους χριστούς τάφους της Κρύπτης. Ορθογώνιο πλαίσιο ορίζεται από μικρό κυμάτιο στην επάνω επιφάνεια της πλάκας. Στο κέντρο του πλαισίου μιας από τις στενές πλευρές, ενδεχομένως να προσαρμοζόταν κάποιο ένθετο πλακίδιο εξαιτίας μιας μικρής ορθογώνιας υποδοχής που διακρίνεται. Τέσσερις πλατιές ταινίες διακοσμούν το πλαίσιο, μία στην κάθε πλευρά, με δύο κουφικά συμμετρικά συμπλέγματα να εναλλάσσονται μεταξύ τους. Οι διαστάσεις της πλάκας είναι: μήκος 1,84, πάχος 0,10 μ. και πλάτος 1 μ. Επειδή οι διαστάσεις της είναι αισθητά μικρότερες συγκριτικά με τον τάφο είναι σίγουρο ότι δεν κατασκευάστηκε αρχικά γι' αυτόν. Για να έχει καλύτερη εφαρμογή στον τάφο, η πλάκα είναι λεπτότερη σε

³³⁴ Μ. ΣΩΤΗΡΙΟΥ, «Άραβικαί διακοσμήσεις», 57-93 (88-90).

³³⁵ Μ. ΣΩΤΗΡΙΟΥ, «Άραβικαί διακοσμήσεις», 57-93 (31-2).

πάχος περιμετρικά, στην κάτω επιφάνειά της. Στις γωνίες της πλάκας διακρίνονται ορθογώνιες εγκοπές (οι γωνίες της μίας στενής πλευράς είναι σπασμένες) που προφανώς υπήρχαν για την τοποθέτησή της σε κάποιο άλλο ταφικό μνημείο που είχε τέσσερα ορθογώνια στηρίγματα. Προφανώς και υπήρχε εξαρχής πρόβλεψη για τις εγκοπές αυτές, διότι η κουφική διακόσμηση στο πλαίσιο της πλάκας διακόπτεται στις γωνίες της, ώστε στην ακόσμητη ορθογώνια επιφάνεια να γίνει η διάνοιξή τους. Σύμφωνα με τους Schultz & Barnsley κηρομαστίχη κόκκινη και βαθυπράσινη υπήρχε ένθετη στα κενά. Ο διάκοσμος είναι σε επιπεδόγλυφη τεχνική. Έχει εξαιρετική εκλέπτυνση και είναι περίτεχνος³³⁶. Παρουσιάζει ομοιότητες με το διάκοσμο του ναού της Παναγίας. Μιμήσεις των θεμάτων της σαρκοφάγου συναντάμε σε μνημεία της Εύβοιας και του Μυστρά. Στο αρχαιολογικό μουσείο της Μαδρίτης σώζεται ισλαμικό κιβωτίδιο από ελεφαντοστό με παρόμοια διακόσμηση. Το κάλυμμα του κιβωτιδίου περιβάλλεται από κουφικά συμπλέγματα με βαθυπράσινη και κόκκινη ένθετη ύλη στα κενά. Το είχε κατασκευάσει Πέρσης τεχνίτης για τον χαλίφη Al-Muizz και χρονολογείται περίπου στα έτη 952-975³³⁷. Οι μεσοβυζαντινές σαρκοφάγοι μιμούνται συχνά τη μορφή κιβωτιδίων από ελεφαντοστό και βοηθούν στη πιθανή χρονολόγηση του έργου³³⁸.

Στην εικ. 85 βλέπουμε το τέμπλο της Κρύπτης του Οσίου Λουκά. Τέσσερις κίονες στηρίζουν το επιστύλιο ενώ δεν υπάρχουν θωράκια. Τα ακριανά επιθήματα των κίωνων είναι ακόσμητα ενώ τα δύο κεντρικά φέρουν εγχάρακτη διακόσμηση με φυλλοφόρο σταυρό. Στο κεντρικό τμήμα του επιστυλίου υπάρχει επίσης εγχάρακτος σταυρός (εικ. 86).

3.2.2. Γλυπτά του ναού της Παναγίας

Ο ναός της Παναγίας του Οσίου Λουκά (εικ. 87) είναι πλούσιος σε γλυπτά. Τα γλυπτά αυτά είναι επηρεασμένα από τα πρότυπα της αρχαιότητας αλλά και από ισλαμικά πρότυπα. Η τεχνική κατασκευής τους επηρέασαν την ελλαδική εκκλησιαστική αρχιτεκτονική για τουλάχιστον δύο αιώνες. Οι ψευδοκουφικοί χαρακτήρες που υπάρχουν στο ναό της Παναγίας έχουν κατασκευαστεί ένας ένας και όχι σε καλούπι και αποτελούν ένα είδος γλυπτού διακόσμου. Ως προς την εξωτερική άποψη του ναού της Παναγίας, ιδιαίτερο ενδιαφέρον παρουσιάζει ο τρούλος της που θα αναλυθεί στη συνέχεια.

3.2.2.1. Εξωτερικός γλυπτός διάκοσμος ναού Παναγίας

³³⁶ Θ. ΠΑΖΑΡΑΣ, *Ανάγλυφες σαρκοφάγοι*, σελ. 44, 86.

³³⁷ Λ. ΜΠΟΥΡΑ, *Γλυπτός Διάκοσμος*, σελ. 114.

³³⁸ A. GRABAR, *Sculptures byzantines*, σελ. 103.

Ο τρούλος του ναού της Παναγίας δεσπόζει πάνω σε οκταγωνικό τύμπανο (εικ. 88, 89). Μαρμάρινες επιφάνειες καλύπτουν το μεγαλύτερο μέρος του ενώ υπάρχουν και οχτώ δίλοβα παράθυρα. Δύο ισχυροί κοσμήτες χωρίζουν την μαρμάρινη επιφάνεια σε τρεις ζώνες, τη βάση, τον κορμό και τη στέγη του τρούλου. Για τα νερά της βροχής οι ανάγλυφες πλάκες του τυμπάνου, προστατεύονται από τοξωτά γείσα με κοίλη διατομή. Στις γωνίες της ένωσης αυτών των γείσων, υπάρχουν γλυπτά από λεοντοκεφαλές (εικ. 90) που αρχικά είχαν φτιαχτεί ως υδρορροές για να διαφεύγουν τα νερά της βροχής. Σήμερα όμως, δεν λειτουργούν οι λεοντοκεφαλές ως υδρορροή, γιατί όπως μπορεί να διακρίνει κανείς, έχουν τοποθετηθεί πώρινοι κιονίσκοι με κοίλες ραβδώσεις ακριβώς από κάτω τους, προφανώς σε κάποια φάση εργασιών, πιθανότατα τέλους του 12^{ου} αιώνα με αρχές του 13^{ου}.

Ο μαρμάρινος σταυρός που υπάρχει σήμερα στην κορυφή της στέγης του τρούλου, δεν είναι ο αρχικός αλλά τοποθετήθηκε αργότερα. Ο αρχικός σταυρός³³⁹ ήταν ένας περίτεχνος πλεκτός σταυρός (εικ. 91) που φυλάσσεται στο μουσείο της Μονής.

Η μαρμάρινη επένδυση με τις ανάγλυφες πλάκες του τρούλου, οι κιονίσκοι, τα κιονόκρανα, οι κοσμήτες, τα γείσα του και η πολυτέλεια που τον διέπει, αποτελούν αρχιτεκτονικό φαινόμενο, σπάνιο για τη μεσοβυζαντινή περίοδο.

Η μορφή και τα χαρακτηριστικά που έχει ο τρούλος της Παναγίας δεν παρατηρείται προγενέστερα πουθενά αλλού στον Ελλαδικό χώρο. Ο τρούλος της χρησιμοποιήθηκε ως πρότυπο για πολλές μεταγενέστερες εκκλησίες και επικράτησε με την ονομασία «αθηναϊκός τρούλος³⁴⁰», επειδή χρησιμοποιήθηκε σε πάρα πολλά μνημεία των Αθηνών. Το οκταγωνικό τύμπανο, τα τοξωτά γείσα, οι ένθετοι κιονίσκοι στις ακμές του τυμπάνου και οι υδρορροές, τον χαρακτηρίζουν.

Στον τρούλο, οι τρεις ζώνες του τυμπάνου, χωρίζονται μεταξύ τους από ανάγλυφους κοσμήτες διαστάσεων 0,19x0,46. Στη κάτω ζώνη υπάρχει κοσμήτης κυρτός, με διατομή σπείρας, ενώ στη πάνω ζώνη ο κοσμήτης είναι κοιλόκυρτο κυμάτιο (εικ. 92). Η διακόσμηση τους έχει γίνει με τη την τεχνική του επιπεδόγλυφου σε δύο μόνο επίπεδα. Πάνω στους κοσμήτες διαγράφονται λατινικοί σταυροί. Φυλλοφόροι βλαστοί ξεκινούν από το κάτω μέρος της κεραίας των σταυρών και εκατέρωθεν αυτών καλύπτουν όλη την επιφάνεια των

³³⁹ Ε. ΣΤΙΚΑΣ, *Οικόδομικόν Χρονικόν*, σελ. 213.

³⁴⁰ Λ. ΦΙΛΙΠΠΙΔΟΥ, «Η χρονολόγησις τῆς Μεταμορφώσεως Σωτῆρος Ἀθηνῶν», *ΕΕΠΣΑΠΘ* 5 (1970), 81-90 (84).

κοσμητών. Στους κοσμήτες της πάνω ζώνης, δυο «φτερωτά» στυλιζαρισμένα ανθέμια πλαισιώνουν τους σταυρούς, πάνω από το σημείο καμπής των βλαστών. Σ' αυτούς τους κοσμήτες της άνω ζώνης θα πρέπει να έχουν δουλέψει δύο διαφορετικοί τεχνίτες, γεγονός που το συμπεραίνουμε κυρίως από τον διαφορετικό τρόπο που καταλήγουν τα περιγράμματα. Του ενός τεχνίτη τα περιγράμματα είναι κοφτά (εικ. 93), ενώ του άλλου σβήνουν πιο μαλακά (εικ. 94) και φαίνεται ο δεύτερος να έχει προσθέσει ένα δακτυλιοειδή κάλυκα στα ανθέμια, που συναντάται στην άκανθα της ελληνορωμαϊκής εποχής³⁴¹.

Κοσμήτες με τα ίδια χαρακτηριστικά της Παναγίας παρατηρούνται στην Πρεσλάβα, στην Στρογγυλή Εκκλησία (εικ. 95) που χτίστηκε αρχές του 10^{ου} αιώνα με επιρροή από τα μνημεία της Κωνσταντινούπολης. Επίσης, στην Κόρδοβα της Ισπανίας, στο παλάτι Madinat-al-Zahra παρατηρούνται ανάλογα γείσα και γενικά στην ισλαμική αρχιτεκτονική της Ισπανίας³⁴².

Δεκαέξι ορθογώνιες μαρμάρινες πλάκες, καλύπτουν την κάτω ζώνη του οκταγωνικού τυμπάνου του τρούλου της Παναγίας, με πλάτος 0,46 μ. η κάθε μία ενώ το ύψος τους είναι περίπου 0.90 μ. Ένας λατινικός σταυρός σε κιβώριο διαγράφεται πάνω σε κάθε πλάκα (εικ. 96). Ο σταυρός σε κιβώριο είναι από τα πιο συχνά θέματα που διακοσμούν σαρκοφάγους, θωράκια, επιστύλια τέμπλου και θύρες³⁴³. Στην εικ. 96, βλέπουμε το σταυρό σε πρώτο επίπεδο ενώ υπάρχουν και μικροί ανάγλυφοι δίσκοι. Ενώ όλες οι πλάκες της κάτω ζώνης ήταν ίδιες, μία πλάκα διέφερε. Αυτή τη διαφορετική πλάκα την τοποθέτησαν αργότερα στη θέση μιας πλάκας από τη μεσαία ζώνη που είχε σπάσει και αντίστοιχα τα σπασμένα κομμάτια τα τοποθέτησαν στη θέση της πλάκας που μετέφεραν. Στην εικ. 97 αντικρίζουμε την πλάκα αυτή. Ο λατινικός σταυρός πάλι υπάρχει μέσα σε κιβώριο, με τη διαφορά σε σχέση με τις άλλες της κάτω ζώνης, ότι εκατέρωθεν του σταυρού υπάρχουν δύο στυλιζαρισμένα εραλδικά πουλιά που πατούν πάνω στη βάση του σταυρού σε φύλλα με ρόδια. Ως θέμα διακόσμησης τα στυλιζαρισμένα εραλδικά πουλιά εμφανίζονται στη Μεσοποταμία³⁴⁴, παρατηρούνται

³⁴¹ A. FRANTZ, «Byzantine Illuminated Ornament: A study in Chronology», *AB* 16 (1934), 43-76 (60).

³⁴² G. MARCAIS, *Manuel d' art musulman, L' Architecture. (Tunisie, Algerie, Maroc, Espagne, Sicile I)*, ed. Auguste Picard, Paris 1929, σελ. 272.

³⁴³ Λ. ΜΠΟΥΡΑ, *Γλυπτός Διάκοσμος*, σελ. 28.

³⁴⁴ E. KITZINGER, «The Horse and Lion Tapestry at Dumbarton Oaks: A Study in Coptic and Sassanian Textile Design» *DOP* 3 (1946), 1-72 (26).

συχνά και σε χειρόγραφα του 10^{ου} αιώνα και γενικά διαδόθηκαν στη βυζαντινή διακοσμητική μέσω των ισλαμικών υφασμάτων. Τα ρόδια είναι θέμα σύνθεσης που χρησιμοποιείται από τη παλαιοχριστιανική περίοδο και συμβολίζει έως σήμερα τη γονιμότητα³⁴⁵. Στη Μονή της Μεγίστης Λαύρας του Αγίου Όρους, σε παρόμοια επιπεδόγλυφη πλάκα, κρέμονται μικρά ρόδια από στυλιζαρισμένο φυτικό διάκοσμο.

Η μεσαία ζώνη του τυμπάνου του τρούλου καλύπτεται κι αυτή με 16 ορθογώνιες πλάκες διαστάσεων 0,46x0,90 μ, ανά δύο σε κάθε μία από τις 8 πλευρές του τυμπάνου. Η κάθε πλάκα από αυτές διακοσμείται από έναν σταυρό, που στη βάση του φυτρώνουν κλαδιά με φύλλα. Είναι ένα συνηθισμένο μοτίβο που εμφανίζεται από τον 6^ο αιώνα μ.Χ. και αυτή η σύνθεση με τον σταυρό και τα φύλλα ονομάζεται «φυλλοφόρος σταυρός», ο οποίος ταυτίζεται με το δέντρο της ζωής και συμβολίζει τον παράδεισο. Όπως παρουσιάζεται και στην εικ. 92 αυτός ο φυλλοφόρος σταυρός στηρίζεται σε μια βαθμιδωτή βάση. Ανάμεσα στη βάση και τον σταυρό μεσολαβεί ένας δακτύλιος. Η βαθμιδωτή βάση παραπέμπει στο λόφο του Γολγοθά³⁴⁶, αλλά συναντάται και σε σασσανιδικά νομίσματα ως απεικόνιση βωμού³⁴⁷, ενώ ο δακτύλιος προϋπήρχε ήδη στους μεταλλικούς σταυρούς. Ο σταυρός έχει πεπλατυσμένες τις άκρες των κεραιών του. Τα κλαδιά εκατέρωθεν του σταυρού καταλήγουν σε ελικοτούς βλαστούς, με στυλιζαρισμένα ημιανθέμια να ξεπροβάλλουν από τις αναδιπλώσεις. Ο φυλλοφόρος βλαστός πάνω από τις πλάγιες κεραιές του σταυρού, εισχωρεί μέσα στο πλαίσιο του θωρακίου, σε όλες τις πλάκες. Όπως και στις πλάκες της κάτω ζώνης, η τεχνική που ακολουθείται είναι η επιπεδόγλυφη, με δύο μόνο επίπεδα και με κάθετη μετάβαση μεταξύ τους και το βάθος αδρά δουλεμένο. Η τεχνική και ο συνδυασμός γεωμετρικών σχηματισμών με το στυλιζαρισμένο φυτικό διάκοσμο μας παραπέμπει στα χαρακτηριστικά ενός αραβουργήματος.

Η άνω ζώνη του τυμπάνου, καλύπτεται όχι από ορθογώνιες αλλά από οχτώ τοξωτές πλάκες πλάτους 1,37 και με μέγιστο ύψος 0,79 μ. Πάνω στην κάθε πλάκα, όπως φαίνεται και στην εικ. 98, υπάρχουν σχηματισμένες με εσοχή δύο καμπύλες ισοπαχείς, που αντιστοιχούν

³⁴⁵ Α. ΟΡΛΑΝΔΟΣ, *Ἡ ζυλόστεγος παλαιοχριστιανική βασιλική τῆς μεσογειακῆς λεκάνης Α', Β'*, ἐκδ. Ἀρχαιολογικὴ Ἑταιρεία, Ἀθῆναι 1954, εικ. 267. (Στο ἐξῆς: Α. ΟΡΛΑΝΔΟΣ, *Ἐυλόστεγος Βασιλική*),

³⁴⁶ Α. GRABAR, *Martyrium: Recherches sur le culte des reliques et l'art chretien antique I, II*, ed. College de France, Paris 1946, σελ.275.

³⁴⁷ Κ. ERICSSON, «The Cross on Steps and the Silver Hexagram», *JÖBG* 17 (1968), 149-164 (152).

στα πλίνθινα τόξα των λοβών του παραθύρου. Στο άνω μέρος της πλάκας μια άλλη καμπύλη περικλείει τις καμπύλες των λοβών του παραθύρου. Είναι έτσι σχεδιασμένες και οι τρεις τοξοειδείς καμπύλες, ώστε η ευθεία που περνά πάνω από τις λεοντοκεφαλές των κοσμητών, να διέρχεται από τα κέντρα τους. Στο κέντρο της επιφάνειας της τομής των τριών τόξων, υπάρχει ένα κομβίο, δηλαδή ένα έξεργο διακοσμημένο ημισφαίριο. Τα κομβία είναι διακοσμημένα με φύλλα που σχηματίζουν είτε το σχήμα του σταυρού είτε το σχήμα χι. Ανάμεσα στην τομή των δύο μικρότερων τόξων και του κομβίου, ξεκινούν φυλλοφόροι βλαστοί, οι οποίοι απλώνονται σε όλη την εναπομείναντα επιφάνεια του τυμπάνου. Το επίπεδο του βάθους είναι αδρό. Τα κομβία δεν είναι όλα ίδια αλλά στην επιφάνεια τους παρατηρείται η εναλλαγή των σχημάτων στα επίπεδα. Δηλαδή άλλοτε προβάλλει σε πρώτο επίπεδο ο σταυρός και στο επίπεδο του βάθους τα φύλλα κι άλλοτε ο σταυρός είναι σε επίπεδο βάθους και τα φύλλα σε πρώτο επίπεδο. Τα ημισφαιρικά κομβία στο κέντρο του τυμπάνου στα παράθυρα είναι από τα πρώτα που υπήρξαν στον ελλαδικό χώρο³⁴⁸. Προαναγγέλλουν την τεχνική του διπλεπίπεδου ανάγλυφου³⁴⁹, όπου ο κάμπος είναι διακοσμημένος με φυτικά θέματα σε χαμηλό επίπεδο, ενώ πάνω στον κάμπο υπάρχουν έξεργα στοιχεία.

Κάθε δίλοβο παράθυρο του τυμπάνου του τρούλου διαχωρίζεται από έναν κιονίσκο (εικ. 88, 89). Οι οκτώ κιονίσκοι που υπάρχουν στο τύμπανο έχουν ύψος 1,58 μ. και διατομή 0,08x0,38 μ., ενώ φέρουν επίθημα διαστάσεων 0,80x0,165 μ. και ύψους 0,115 μ.³⁵⁰. Ίδιες διαστάσεις έχει και το επίθημα στην βάση τους. Τα επιθήματα διακοσμούνται με έναν ισοσκελή σταυρό και είτε ένα στυλιζαρισμένο ανθέμιο προβάλλει από αυτόν είτε δυο ανθέμια είτε από τον σταυρό βγαίνουν φύλλα από τη βάση του.

Η επένδυση του τυμπάνου, προστατεύεται πάνω από τις τοξοειδείς πλάκες της άνω ζώνης με τοξωτά γείσα που έχουν κοίλη διατομή του αιγυπτιαζοντος κυματίου. Τα τοξωτά γείσα ανά δύο, ενώνονται με οριζόντια γείσα πάνω από τους κοσμήτες και τα κιονόκρανα. Μια λεοντοκεφαλή βρίσκεται σε κάθε γωνία που σχηματίζουν τα γείσα (εικ. 93). Η λεοντοκεφαλή δημιουργήθηκε ως υδρορροή για να διαφεύγουν τα νερά της βροχής. Από τις

³⁴⁸ Α. ΟΡΛΑΝΔΟΣ, «Η Μονή του Όσιου Μελετίου και τὰ Παραλαύρια αὐτῆς», *ABME* 5 (1939-40), 34-118 (72).

³⁴⁹ Δ. ΠΑΛΛΑΣ, «Ἀνάγλυφος στήλη τοῦ Βυζαντινοῦ Μουσείου Ἀθηνῶν» *AE* 3 (1953-54), 267-99 (278). (Στο ἐξῆς: Δ. ΠΑΛΛΑΣ, «Ἀνάγλυφος στήλη»).

³⁵⁰ Α. ΜΠΟΥΡΑ, *Γλυπτός Διάκοσμος*, σελ. 34.

οκτώ λεοντοκεφαλές, οι δύο έχουν σπάσει. Σήμερα, βρίσκονται στο μουσείο της Μονής συγκολλημένα τα κομμάτια από τη μία σπασμένη λεοντοκεφαλή. Η άλλη σπασμένη λεοντοκεφαλή έχει χαθεί. Παρατηρώντας κανείς τις έξι λεοντοκεφαλές, διαπιστώνει ότι δεν πρέπει να ήταν ο ίδιος τεχνίτης σε όλες. Τις δύο βορειοδυτικές, ενδεχομένως τις έχουν κατασκευάσει κάποιοι λιγότερο ικανοί τεχνίτες-βοηθοί κι αυτό διότι το μάρμαρο δεν είναι καλά δουλεμένο και υπάρχουν κι αρκετές διαφορές στις λεπτομέρειες του λέοντος, στα δόντια και στη χαίτη. Παρότι όμως και ο πολύ καλός τεχνίτης των άλλων τεσσάρων σωζόμενων λεοντοκεφαλών έχει ως πρότυπο τις αρχαίες υδρορροές, δεν ενδιαφέρεται να αποδώσει ρεαλιστικά τα στοιχεία των λεοντοκεφαλών. Παρατηρεί κανείς ότι οι λεοντοκεφαλές δεν έχουν την πλαστικότητα των αρχαίων χρόνων. Τα φρύδια είναι γραμμικά, η επιφάνεια του μετώπου είναι υπερβολικά μικρή σε σχέση με την κόγχη του ματιού, όπως επίσης υπερβολικά στενό είναι και το σαγόι του, με τα δόντια και τα χείλια να κρέμονται έξω απ' αυτό. Για την τοποθέτησή τους στο χώρο και για τη λειτουργία τους ως υδρορροές, οι ζωόμορφες κεφαλές σίγουρα απαιτούσαν αντίστοιχες γνώσεις σχεδίασης και γεωμετρίας που την εποχή που χτίστηκε η Παναγία δεν ήταν σε ζήτηση³⁵¹.

Ο τρούλος της Παναγίας όπως έχει αναφερθεί, λειτούργησε ως πρότυπο για πολλούς άλλους τρούλους. Έτσι, το χαρακτηριστικό του «αθηναϊκού» τρούλου της ζωόμορφης υδρορροής, το συναντάμε πάλι τον 11^ο και 12^ο αιώνα σε αρκετές περιπτώσεις, χωρίς όμως ποτέ μεταγενέστερη κατασκευή να υπερέχει απ' αυτήν της Παναγίας. Σε δυο κατηγορίες μπορούν να χωριστούν οι λεοντοκεφαλές που υπάρχουν στον ελλαδικό χώρο, ανάλογα με τις τοπικές ιδιομορφίες τους, σε σχέση με το μέγεθος και το σχήμα τους. Στις λεοντοκεφαλές της Αθήνας και της Μάνης³⁵². Ενδεικτικά αναφέρουμε τις βυζαντινές εκκλησίες στην Αθήνα, της Καπνικαρέας, και των Αγίων Θεοδώρων που όμως το κεφάλι του λιονταριού θυμίζει περισσότερο κεφάλι γάτας³⁵³. Επίσης, στην αυλή του Βυζαντινού Μουσείου των Αθηνών, βρίσκεται εντοιχισμένη μια λεοντοκεφαλή από την μεγάλη Παναγία που δεν σώζεται πια.

Στην περιοχή της Μέσα Μάνης συναντώνται λεοντοκεφαλές σε τέσσερις εκκλησίες με «αθηναϊκό» τρούλο που χρονολογούνται από τα μέσα του 11^{ου} αιώνα έως τις αρχές του 13^{ου}. Πρόκειται για τις εκκλησίες του Ταξιάρχη Γλέζου πλησίον του Πύργου, της Επισκοπής κοντά στο Σταυρί, του Ταξιάρχη Χαρούδας και του Αγίου Νικολάου Οχιάς³⁵⁴. Στο μουσείο

³⁵¹ Λ. ΜΠΟΥΡΑ, *Γλυπτός Διάκοσμος*, σελ. 37-8.

³⁵² Λ. ΜΠΟΥΡΑ, *Γλυπτός Διάκοσμος*, σελ. 46.

³⁵³ Λ. ΜΠΟΥΡΑ, *Γλυπτός Διάκοσμος*, σελ. 39.

³⁵⁴ Λ. ΜΠΟΥΡΑ, *Γλυπτός Διάκοσμος*, σελ. 41.

Θηβών υπάρχει λεοντοκεφαλή μεγάλου μεγέθους γι' αυτό και δεν πρέπει να ανήκε σε τρούλο αλλά αποδίδεται στο ανάκτορο του Saint-Omer³⁵⁵. Και σε άλλα μέρη της Ελλάδος όμως παρατηρούμε λεοντοκεφαλές, όπως στο ναό Κοιμήσεως στο Μεσαθούρι της Άνδρου³⁵⁶. Μετά το τέλος του 12^{ου} αιώνα που δεν χρησιμοποιείται ο αθηναϊκός τρούλος, δεν παρατηρούνται και ζωόμορφες υδρορροές παρά μεμονωμένα, όπως στο ναό Κοιμήσεως στα Χρύσαφα³⁵⁷.

Από τα παραπάνω στοιχεία του τρούλου, μπορεί να ειπωθεί, ότι γίνεται μια στροφή στην αρχαία ελληνική και ρωμαϊκή τέχνη, σε συνδυασμό όμως με πολλά στοιχεία της ισλαμικής τέχνης και των αραβουργημάτων. Έτσι περιληπτικά, στην αναβίωση της αρχαιότητας χωρίς όμως να καταφέρουν να μιμηθούν την τελειότητα των μορφών εκείνης της περιόδου, εντάσσονται η σπείρα, το κοιλόκυρτο και «αιγυπτιάζον» κυμάτιο, η σκοτία, οι ημιοκταγωνικοί κιονίσκοι, οι ιμάντες και τα κορινθιακά κιονόκρανα και κυρίως τα γωνιακά γείσα με τις ζωόμορφες υδρορροές³⁵⁸. Σε μεταγενέστερα χρόνια όμως, παρόλο που είναι πιο αναπτυγμένη η αρχιτεκτονική, χάνονται αυτές οι αρχαίες αναβιώσεις και οι ισλαμικές επιδράσεις στα μνημεία του ελλαδικού χώρου³⁵⁹.

Απεναντίας, ο διάκοσμος των επιφανειών με τα στυλιζαρισμένα φυτικά θέματα και τα εραλδικά πουλιά, σε συνδυασμό με την ένθετη τεχνική της κηρομαστίχης, που θυμίζουν έργα μικροτεχνίας, είναι από ισλαμικές επιδράσεις. Για πρώτη φορά εφαρμόζεται στη μεσοβυζαντινή αρχιτεκτονική της Ελλάδας η τεχνική της κηρομαστίχης, καθώς και τα πεταλόμορφα τόξα, που ορίζουν τις πλευρές του τυμπάνου και τα υφανίδια τους. Τα πεταλόμορφα τόξα εμφανίζονται σε βυζαντινά χειρόγραφα και ελεφαντοστά εκείνη την εποχή, ωστόσο στον τομέα της αρχιτεκτονικής εμφανίζονται πρώτη φορά στο ναό της Παναγίας³⁶⁰. Μετέπειτα, τα συναντάμε στους τρούλους της Καπνικαρέας και της Γοργοπηκού. Στόχος αυτής της εποχής είναι το πριγκιπικό γόητρο³⁶¹. Η ελεύθερη απόδοση

³⁵⁵ Α. Κ. ΟΡΛΑΝΔΟΣ, «Γλυπτά τοῦ Μουσείου Θηβῶν», 119-43 (141).

³⁵⁶ Λ. ΜΠΟΥΡΑ, *Γλυπτός Διάκοσμος*, σελ. 43.

³⁵⁷ Λ. ΜΠΟΥΡΑ, *Γλυπτός Διάκοσμος*, σελ. 47.

³⁵⁸ Λ. ΜΠΟΥΡΑ, *Γλυπτός Διάκοσμος*, σελ. 49-50.

³⁵⁹ Λ. ΜΠΟΥΡΑ, *Γλυπτός Διάκοσμος*, σελ. 56.

³⁶⁰ Λ. ΜΠΟΥΡΑ, *Γλυπτός Διάκοσμος*, σελ. 51.

³⁶¹ Α. GRABAR, «L'essor des arts inspires par les cours princieres a la fin du premier millenaire: Princes musulmans et princes chretiens», *Studies in Medieval Islamic Art*, London (1976), 845-92 (882-84). (Στο εξής: Α. GRABAR, «L'essor des arts»)

του διακόσμου της Παναγίας εκφράζει «τὸ ποικίλον μετὰ τοῦ καλοῦ ἔχουσι³⁶²» και στον 10^ο αιώνα παρατηρείται η έμφαση στην εξωτερική εικόνα του μνημείου. Έτσι, εκτός από τον τρούλο της Παναγίας και σε άλλες εκκλησίες του ελλαδικού χώρου, όπως στον Άγιο Αχίλλειο της Πρέσπας, τονίζεται η εμφάνιση του τρούλου, μόνο που στον Άγιο Αχίλλειο δεν υπάρχει η μαρμάρινη επένδυση αλλά αβακωτές διακοσμήσεις από τούβλα και πέτρες³⁶³.

Η συνήθεια της μαρμάρινης επένδυσης συναντάται στα ρωμαϊκά χρόνια, αλλά στο Βυζάντιο, εμφανίζεται για πρώτη φορά στην Αγία Σοφία³⁶⁴. Γενικά στην Ανατολή, γύψινες επενδύσεις παρατηρούνται στην μεσοποταμιακή, τη σασσανιδική, και την κοπτική αρχιτεκτονική νωρίτερα από τη Δύση, για την προστασία των υλικών κατασκευής τους. Η αίσθηση του διακοσμητικού χαλιού και τα αραβουργήματα που υπάρχουν στον τρούλο της Παναγίας, καθώς και σε βυζαντινά μνημεία ακριτικών περιοχών, είναι επιρροή από τα ουμμαγιατικά παλάτια της Συρίας, με τις επενδύσεις από τα στυλιζαρισμένα φυτικά θέματα που χρησιμοποιούνταν στην αρχιτεκτονική των Ουμμαγιάδων τον 8^ο αιώνα³⁶⁵.

Μετά την εξέταση του τρούλου, εξετάζονται τα γλυπτά που είναι τοποθετημένα στην υπόλοιπη εξωτερική όψη του ναού. Στον εξωτερικό δυτικό τοίχο της Παναγίας είναι τοποθετημένο ένα μαρμάρινο θύρωμα με πλούσιο διάκοσμο (εικ. 99). Πλατιά φύλλα καλάμου εναλλασσόμενα με σαρκώδη φύλλα άκανθας, καλύπτουν την επιφάνεια του λοξότμητου γείσου του θυρώματος. Στο κέντρο του γείσου υπάρχει φυλλοφόρος σταυρός. Τα φύλλα που εκφύονται από την βάση του φυλλοφόρου σταυρού, καταλήγουν σε δύο κεφάλια πουλιών εκατέρωθεν του σταυρού. Παρόμοιο θέμα με το φυλλοφόρο σταυρό που απολήγουν οι βλαστοί τους σε κεφάλια πουλιών συναντάμε και στα επιθήματα των κιονόκρανων με χερουβίμ που αναλύονται παρακάτω. Η πλαστική απόδοση των πεντάλοβων φύλλων της άκανθας, δείχνει ότι υπάρχει συσχέτιση με τα κορινθιακά κιονόκρανα του τέμπλου. Η απόδοση των γλυπτών είναι πρότυπο για αντίστοιχα γλυπτά στην Ελλάδα.

Ομοίως στον δυτικό εξωτερικό τοίχο της λιτής είναι τοποθετημένο άλλο ένα μαρμάρινο θύρωμα (εικ. 100). Και το γείσο αυτό, όπως και το γείσο του θυρώματος του ναού, κοσμείται στο μέσο του με φυλλοφόρο σταυρό και εκατέρωθεν αυτού εναλλάσσονται

³⁶² Μ. ΨΕΛΛΟΣ, *Χρονογραφία I-II*, εκδ. E. Renauld, Paris 1967, σελ. 13.

³⁶³ Ν. ΜΟΥΤΣΟΠΟΥΛΟΣ, «Άνασκαφή της βασιλικής τοῦ Ἁγίου Ἀχιλλείου», *ΕΕΠΣΠΘ* 5 (1971-72), 149-407 (295).

³⁶⁴ Λ. ΜΠΟΥΡΑ, *Γλυπτός Διάκοσμος*, σελ. 52.

³⁶⁵ Λ. ΜΠΟΥΡΑ, *Γλυπτός Διάκοσμος*, σελ. 53.

φύλλα άκανθας και λωτού. Δύο αιχμηρές γλωσσίδες πλαισιώνουν μια χωνοειδή πτυχή. Παρόμοιο θέμα διακόσμησης υπάρχει και στο θύρωμα της κεντρικής εισόδου στο Καθολικό.

Στις κόγχες του ιερού στην ανατολική πλευρά του ναού της Παναγίας και στην αρχή των τόξων των παραθύρων βρίσκονται κοσμήτες (εικ. 101). Είναι λοξότμητοι, επιπεδόγλυφοι με ύψος 0,9 μ. Ορισμένα τμήματα τους προσαρμόζονται ακριβώς στις κόγχες, πράγμα που φανερώνει ότι κατασκευάστηκαν ταυτόχρονα με το μνημείο και δεν αποτελεί μεταγενέστερη προσθήκη³⁶⁶. Ο κοσμήτης στην ασίδα του ιερού βήματος διακοσμείται με δύο κουφικές εναλλαγές. Ο κοσμήτης του διακονικού επαναλαμβάνει ένα συμμετρικό κουφικό σύμπλεγμα. Ο κοσμήτης στη πρόθεση διακοσμείται με σφηκικούς τροχούς και ανθέμια. Πιθανότατα και στους τρεις κοσμήτες να υπήρχε κάποια ένθετη ύλη. Παρουσιάζουν αρκετές ομοιότητες με τους εξωτερικούς κοσμήτες, γεγονός που δείχνει ότι εργάστηκαν οι ίδιοι τεχνίτες τόσο για την φιλοτέχνηση των εξωτερικών κοσμητών του ναού της Παναγίας όσο και των εσωτερικών. Η διακόσμηση τους είναι μοναδική. Αντίστοιχα γλυπτά βρίσκονται στο ναό των Αγίων Θεοδώρων και συγκεκριμένα στην ασίδα του ιερού αλλά είναι ακόσμητα. Στη Κωνσταντινούπολη τοποθετούσαν μαρμάρινους κοσμήτες, συχνά με ένθετα γράμματα. Φαίνεται ότι οι κοσμήτες της Παναγίας ακολουθούν τα κωνσταντινολίτικα πρότυπα³⁶⁷. Στα παράθυρα του ιερού του ναού της Παναγίας, οι αμφικιονίσκοι φέρουν επιθήματα με διακόσμηση έξεργου ρόδακα και φυλλοφόρο σταυρό (εικ. 102). Στο νοτιοανατολικό τμήμα της νότιας πλευράς του ναού της Παναγίας υπάρχει ένα μονόλοβο παράθυρο, ενώ στο δυτικό τμήμα της νότιας πλευράς παρατηρούμε τρεις ζώνες. Η κάτω ζώνη έχει ένα μονόλοβο παράθυρο, η μεσαία ένα τρίλοβο ενώ η άνω ζώνη διακοσμείται με δίλοβο παράθυρο (εικ. 103).

3.2.2.2. Εσωτερικό Παναγίας

3.2.2.2.1. Κίονες λιτής και ναού

Στο ναό της Παναγίας υπάρχουν έξι κίονες. Τέσσερις μέσα στον κυρίως ναό (εικ. 104) και δύο στη λιτή (εικ. 105). Η βάση των κίωνων είναι η συνηθισμένη βάση που χρησιμοποιείται από τα παλαιοχριστιανικά χρόνια, γνωστή ως ιωνική. Αποτελείται η κάθε

³⁶⁶ Ε. ΣΤΙΚΑΣ, *Οικόδομικόν Χρονικόν*, σελ. 97.

³⁶⁷ Λ. ΜΠΟΥΡΑ, *Γλυπτός Διάκοσμος*, σελ. 111-2.

μια, από πλίνθο πλευράς 0,73μ. και μια σκοτία ανάμεσα στις δυο σπείρες, ενώ είναι όλες από λευκό λεπτόκοκκο μάρμαρο³⁶⁸.

Οι κορμοί των κίωνων του κυρίως ναού έχουν ύψος 0,10 μ. παραπάνω από τους κορμούς της λιτής, που έχουν ύψος 3,48 μ. Είναι με απλή απόθεση κάτω, ενώ διπλή ταινία σχηματίζει την απόφυσή τους. Οι κορμοί αυτοί ενδεχομένως να προέρχονται από κάποιο άλλο μνημείο της περιοχής που χρονολογείται στην ύστατη αρχαιότητα, γιατί κορμοί από το ίδιο υλικό, τον γκρίζο γρανίτη, βρέθηκαν και στην παλιά κρήνη δυτικά του Καθολικού, στα δίλοβα παράθυρα, στα υπερώα, στην τράπεζα και σε άλλα σημεία. Ομοίως και οι βάσεις, γιατί παρόμοιες βάσεις υπάρχουν στο υπόγειο της τράπεζας και βρέθηκαν και στην Αντίκυρα στο μετόχι της Μονής³⁶⁹.

Κορινθιακά είναι τα κιονόκρανα που φέρουν οι δύο κίονες που βρίσκονται στη λιτή (εικ. 106). Από μελέτες, τα κιονόκρανα αυτά είναι δεύτερης χρήσης, φαινόμενο πολύ διαδεδομένο στη βυζαντινή εποχή. Ήδη από τη παλαιοχριστιανική εποχή³⁷⁰, ήταν συχνή η επαναχρησιμοποίηση υλικών από παλαιότερα μνημεία. Το μήκος του άβακα είναι 0,80 μ. και το ύψος 0,51μ. Είναι κλασσικά κορινθιακά κιονόκρανα, με τη διαφορά ότι φέρουν μόνο μία σειρά από οχτώ φύλλα άκανθας³⁷¹. Τα φύλλα άκανθας δεν ήταν σύνηθες στα κορινθιακά κιονόκρανα. Σε τρεις γλωσσίδες καταλήγουν οι εννέα βολβοί που αποτελούν τα φύλλα άκανθας. Το κεντρικό νεύρο του φύλλου είναι έξεργο και οι χωνοειδές πτυχές που είναι ανάμεσα στους λοβούς καταλήγουν σε οφθαλμό (εικ. 107). Ανάμεσα από τα φύλλα της άκανθας προβάλλουν αυλωτά στελέχη με προιονωτό χείλος μέσα από τα οποία βγαίνει ο φυλλοφόρος κάλυκας. Οι εσωτερικές και εξωτερικές έλικες υψώνονται ανά δύο από τον κάλυκα. Στο βάθος διαγράφεται μια κυκλική στεφάνη που είναι του καλάθου. Ένα έξεργο κόσμημα υπάρχει στο μέσο του κοίλου άβακα. Όσα σημεία είχαν σπάσει στα κιονόκρανα έχουν διορθωθεί με λευκό γύψο. Ήταν συχνό φαινόμενο για τα αρχιτεκτονικά μέλη δεύτερης χρήσης να συμπληρώνονται με γύψο ή μάρμαρο ή ξύλο και ενίοτε να γίνεται και πρόσθετη επεξεργασία³⁷². Τα κιονόκρανα των Αντωνίνειων θριαμβευτικών αψίδων στην Ελευσίνα

³⁶⁸ Α. ΜΠΟΥΡΑ, *Γλυπτός Διάκοσμος*, σελ. 57.

³⁶⁹ Α. ΜΠΟΥΡΑ, *Γλυπτός Διάκοσμος*, σελ. 57.

³⁷⁰ C. MANGO, *Byzantine Architecture*, εκδ. Rizzoli, New York 1976, σελ. 57, 60.

³⁷¹ W. D. HEILMEYER, *Korinthische Normal-kapitelle*, εκδ. Kerle, Heidelberg 1970, σελ. 13. (Στο εξής: W. D HEILMEYER, *Korinthische Normal-kapitelle*).

³⁷² Α. ΜΠΟΥΡΑ, *Γλυπτός Διάκοσμος*, σελ. 59.

παρουσιάζουν κοινά στοιχεία με αυτά της λιτής, ως προς τους έλικες και τα αυλωτά στελέχη με το πριονωτό χείλος³⁷³. Τα κιονόκρανα της λιτής μπορούν να χρονολογηθούν πριν από εκείνων της Ελευσίνας, επειδή της Ελευσίνας στα φύλλα άκανθας, είναι πιο έντονη η χρήση του τρυπανιού. Οπότε χρονολογούνται γύρω στον 2^ο αιώνα³⁷⁴.

Στον κυρίως ναό υπάρχουν τέσσερις κίονες, των οποίων τα κιονόκρανα είναι τεκτονικά (εικ. 104). Ο διάκοσμός τους διαφέρει. Τα δύο κιονόκρανα από αυτά είναι κορινθιάζοντα, ενώ τα άλλα δύο είναι ένζωδα κορινθιακά κιονόκρανα κι έχουν χερουβίμι στο διάκοσμό τους. Οι μορφές των αγγέλων συναντώνται μόνο σε δύο από τα τέσσερα. Τα μαρμάρινα επιθήματά τους έχουν τη μορφή κόλουρης πυραμίδας. Πάνω από τα μαρμάρινα επιθήματα, υπήρχε και ένα γύψινο επίθημα χωρίς διάκοσμο. Προφανώς αυτό το γύψινο επίθημα κατασκευάστηκε για να συμπληρώσει τα κιονόκρανα που ενδεχομένως να ήρθαν έτοιμα στο μοναστήρι και δεν είχαν υπολογιστεί σωστά οι διαστάσεις τους. Σ' ένα από τα κιονόκρανα και συγκεκριμένα σε αυτό που βρίσκεται στον νοτιοανατολικό κίονα, παρατηρούνται ίχνη από χρώματα, κόκκινο, γαλάζιο και χρυσό και από αυτό συμπεραίνουμε ότι πιθανόν τα κιονόκρανα να είχαν ζωγραφιστεί.

3.2.2.2.1.1. Κορινθιάζοντα κιονόκρανα

Στα κορινθιάζοντα κιονόκρανα του κυρίως ναού (εικ. 108, 109, 110, 111, 112), ο διάκοσμός τους περιέχει μια ζώνη με οκτώ φύλλα από άκανθα, όπως και στα κιονόκρανα της λιτής που εξετάστηκαν παραπάνω. Φυλλοφόροι κάλυκες με εξωτερικές έλικες, διακρίνονται μέσα από τα φύλλα άκανθας. Αντί για εσωτερικές έλικες ο διάκοσμος έχει έξεργα κομβία ή ρόδακες.

Ο κάλαθος στις ακμές του καλύπτεται από τέσσερα φύλλα. Στους πέντε από τους επτά λοβούς που υπάρχουν, παρουσιάζεται ακτινωτή διάταξη στις γλωσσίδες τους. Επίσης, το υπόλοιπο φύλλο μοιάζει περισσότερο φύλλο από φοίνικα κι όχι άκανθα, κι αυτό διότι οι λοβοί έχουν σχεδιαστεί σχεδόν παράλληλοι με τις γλωσσίδες. Λεπτομέρεια του κορινθιακού πρότυπου που διακρίνεται και σ' αυτά τα κιονόκρανα είναι ότι τα άκρα των φύλλων προβάλλουν ελαφρά από τον κάλαθο. Τα άλλα φύλλα τα μη γωνιακά αποτελούνται από εννιά λοβούς. Οι γλωσσίδες με αιχμηρά τα άκρα τους, είναι ακτινωτές, όπως ισχύει και για τους

³⁷³ W. D. HEILMEYER, *Korinthische Normal-kapitelle*, πιν. 19.

³⁷⁴ Λ. ΜΠΟΥΡΑ, *Γλυπτός Διάκοσμος*, σελ. 60.

δύο λοβούς των γωνιακών φύλλων και ο διαχωρισμός των λοβών φτάνει μέχρι το κεντρικό νεύρο³⁷⁵.

Επιθήματα αντί για άβακα φέρουν τα κορινθιάζοντα αυτά κιονόκρανα. Οι τρεις πλευρές τους είναι διακοσμημένες με μικρούς σταυρούς, αξονικά τοποθετημένους και πλαισιώνονται με καρδιόσχημα στυλιζαρισμένα ανθέμια σε παραλλαγή. Οι σταυροί φέρουν στο άκρο της μιας κεραίας τους ένα τουλάχιστον επίμηλο, ενώ με την αναδίπλωση των δύο ημιανθέμιων σχηματίζεται καρδιόσχημο πλαίσιο, στο οποίο τα άκρα των ημιανθέμιων δημιουργούν ένα πεντάφυλλο ανεστραμμένο. Εκατέρωθεν των καρδιόσχημων υπάρχουν λωτοί. Παρατηρώντας τα επιθήματα διακρίνεται διαφορετικός τρόπος σχεδίασης των καρδιόσχημων και διαφορετικό πλήθος σε κάθε πλευρά. Προφανώς και δεν είναι από τον ίδιο τεχνίτη σχεδιασμένα. Στο νοτιοδυτικό επίθημα, η ανατολική πλευρά είναι η πιο εντυπωσιακή από θέμα τεχνικής³⁷⁶.

Η τέταρτη πλευρά του επιθήματος του κορινθιάζοντος κιονόκρανου εμφανίζει μια παραλλαγή του ακανθοειδούς ανθέμιου και λωτού (εικ. 111, 112). Έξι λογοειδείς λοβοί σχηματίζουν τα ακανθοειδή ανθέμια, ενώ οι λοβοί που βρίσκονται στις άκρες τυλίγονται από δύο σημεία που έγιναν με τρυπάνι. Οι λωτοί σχηματίζονται από την ανά δύο προέκταση των εξωτερικών ελεύθερων άκρων των ακραίων λοβών.

3.2.2.2.1.2. Ένζωδα κορινθιακά κιονόκρανα

Οι άλλοι δύο κίονες στον κυρίως ναό, φέρουν ένζωδα κορινθιακά κιονόκρανα. «Ένζωδα», είναι τα κιονόκρανα με ανάγλυφα ζώα που προκύπτουν από τα κορινθιακά κιονόκρανα και τα ανατολικά στοιχεία της ελληνιστικής περιόδου³⁷⁷. Πιθανότατα, τα δίζωνα κιονόκρανα με αγγελικές μορφές που εμφανίζονται τον 5^ο αιώνα να προέρχονται από τα ρωμαϊκά κορινθιακά κιονόκρανα, διακοσμημένα με ερωτιδείς³⁷⁸ ή χίμαιρες³⁷⁹. Στα βυζαντινά

³⁷⁵ Λ. ΜΠΟΥΡΑ, *Γλυπτός Διάκοσμος*, σελ. 61-2.

³⁷⁶ Λ. ΜΠΟΥΡΑ, *Γλυπτός Διάκοσμος*, σελ. 62-3.

³⁷⁷ Μ. ΠΑΝΑΓΙΩΤΙΔΗ, «Βυζαντινά Κιονόκρανα», 82-129 (109).

³⁷⁸ Α. ΟΡΛΑΝΔΟΣ, «Έκ τῆς Μεσσήνης», *ABME* 11 (1969), 100-31 (132-3).

³⁷⁹ Ε. VON MERCKLIN, «Antike Figuralkapitelle», *Deutsches Archäologisches Institut Berlins* (1962), 244-9 (245).

κιονόκρανα αποδίδονται ελεύθερα προγενέστερα πρότυπα δίνοντας άλλες πρωτότυπες μορφές, ενώ σε κάποιες περιπτώσεις δεν υπάρχουν τα φύλλα άκανθας³⁸⁰.

Στα κιονόκρανα αυτά διακρίνονται δύο ζώνες στον κάλαθό του. Η άνω ζώνη είναι αυτή που στην ανατολική και δυτική πλευρά της περιλαμβάνει μορφές αγγέλων και χερουβίμ (εικ. 113, 114, 115).

Στο ΒΔ κίονα στην ανατολική όψη του κιονόκρανου, ένα διακοσμητικό στεφάνι περιβάλλει ένα τρίμορφο χερουβίμ (αντί για τετράμορφο). Κάποια τμήματα της στεφάνης καλύπτονται από τα φτερά του χερουβίμ. Υπάρχουν τρεις μορφές (εικ. 116). Ένα κεφάλι λιονταριού, ενός βοδιού και ένα ανθρώπινο, με μεγάλα μάτια και χαμηλό μέτωπο. Δεξιά από το χερουβίμ υπάρχει η προτομή ενός αγγέλου με μακρύ λαιμό και με δύο πλατιά φτερά. Τις δύο αγγελικές μορφές πλαισιώνει ένα «σχοινίο» το οποίο διαγράφει δυο έλικες στα άκρα της πλευράς της καλάθου.

Στη δυτική πλευρά του ΒΔ κίονα, πάλι στην άνω ζώνη, διακρίνονται δύο στρογγυλά πρόσωπα αγγέλων, με δύο πλατιά φτερά, που τείνουν να ενωθούν άνωθεν του διαδήματος με σχήμα οφθαλμού που στέφει τα βοστρυχωτά μαλλιά τους (εικ. 116). Πιθανότατα να μιμείται ο τεχνίτης του δεξιού προσώπου, έναν ρωμαϊκό ερωτιδέα³⁸¹.

Η βόρεια και νότια πλευρά του κιονόκρανου του ΒΔ κίονα στην άνω ζώνη, είναι διακοσμημένη με φύλλα της παλαιοχριστιανικής ακάνθου (εικ. 114), σε ελεύθερη απόδοση γνωστή ως ανεμιζόμενη παραλλαγή, ως το οργανικό πλάσιμο της δομής των φύλλων. Στη διακόσμηση υπάρχουν πολλές χωνοειδείς πτυχές των φύλλων που καλύπτονται από συστηματική διαγράμμιση, ενώ τα νεύρα των φύλλων κάποιες φορές είναι φολιδωτά. Τα φύλλα ακάνθου περιβάλλονται από ένα σκοινί που ορίζεται από τις έλικες στα άκρα της καλάθου. Η λεπτομέρεια της συστηματικής διαγράμμισης στις χωνοειδείς πτυχές των φύλλων, συναντάται και στο Άγιο Όρος, στη μπρούτζινη πόρτα του καθολικού της Μεγίστης Λαύρας, που χρονολογείται στις αρχές του 1000 μ.Χ³⁸².

Στο ΝΑ κίονα, στο κιονόκρανό του, παρατηρούνται μορφές αγγέλων. Δύο χερουβίμ βρίσκονται στη δυτική όψη αυτού, πάνω στη δεύτερη ζώνη (εικ. 115, 117), τα οποία είναι κι

³⁸⁰ A. GRABAR, *Sculptures I*, σελ.115.

³⁸¹ Λ. ΜΠΟΥΡΑ, *Γλυπτός Διάκοσμος*, σελ. 68.

³⁸² CH. BOURAS, «The Byzantium Bronze Doors of the Great Lavra Monastery on Mount Athos», *JÖB* 24 (1975), 229-50 εικ.2, 74.

αυτά τρίμορφα (εικ. 116). Τα δύο αυτά χερουβίμ πρέπει να έγιναν από διαφορετικούς τεχνίτες, λόγω των διαφορών στη σχεδίαση και στον τρόπο απεικόνισης τους. Στην εικ. 117, το χερουβίμ της δεξιάς πλευράς είναι καλύτερα δουλεμένο, με περισσότερες λεπτομέρειες. Κι εδώ παρατηρείται το διάδημα σε σχήμα οφθαλμού πάνω στο κεφάλι του. Πόδια διακρίνονται κάτω από τα φτερά, ενώ παρατηρούμε τα δύο άλλα κεφάλια του τρίμορφου χερουβίμ, του λιονταριού και του αετού, να περιβάλλονται από φωτοστέφανο. Θα μπορούσαν να χαρακτηριστούν ως «πολυόμματα» χερουβίμ, επειδή υπάρχουν στη βάση των φτερούγων πολλοί οφθαλμοί.

Το χερουβίμ της αριστερής πλευράς της εικ. 117, είναι λιγότερο δουλεμένο, δεν έχει διάβημα, ούτε οφθαλμούς, ούτε φωτοστέφανα περιβάλλουν τα δυο κεφάλια του, που σ' αυτήν την περίπτωση είναι το ένα λιονταριού και το άλλο βοδιού. Το κεντρικό πρόσωπο είναι κάπως παραμορφωμένο, με χαμηλό μέτωπο, ενώ τα τέσσερα φτερά είναι πολύ πιο λεπτά και βγαίνουν κάπως απότομα εκατέρωθεν των κεφαλιών του λιονταριού και του βοδιού. Το αριστερό αυτό χερουβίμ περικλείεται από μια χοντρή αλυσίδα. Οι κρίκοι της αλυσίδας μπορεί να παρομοιαστούν με τροχούς.

Η άλλη πλευρά αυτού του κιονόκρανου που είναι ανατολικά, έχει κι αυτή στην πάνω ζώνη δύο συνοπτικές μορφές αγγέλων παρόμοιες με αυτές του βορειοδυτικού κιονόκρανου. Στην εικ. 117 διακρίνονται δυο μακριά πρόσωπα. Το δεξιό πρόσωπο έχει διάβημα πάνω στο κεφάλι, ενώ πάνω από το αριστερό κεφάλι υπάρχουν δυο στυλιζαρισμένα φυτικά κοσμήματα. Οι έλικες διαμορφώνουν κι εδώ σχοινί που καταλήγει στα άκρα του κιονόκρανου. Η δεξιά έλικα ενώνεται στο τελειώμά της με μια μάσκα³⁸³. Η βορινή και νότια πλευρά του κιονόκρανου έχει φύλλα άκανθας.

Στη πρώτη ζώνη των ένζωδων κιονόκρανων στο φυτικό διάκοσμο υπάρχουν και στυλιζαρισμένα φοινικόδεντρα. Το φοινικόδεντρο χρησιμοποιήθηκε πολύ στη διακόσμηση του ναού του Σολομώντα. Στα βυζαντινά κιονόκρανα, από τον 6^ο αιώνα, έχει χρησιμοποιηθεί ως διάκοσμος το φοινικόδεντρο, συγκεκριμένα στη Κωνσταντινούπολη, στο ναό του Αγίου Πολύευκτου³⁸⁴.

³⁸³ Λ. ΜΠΟΥΡΑ, *Γλυπτός Διάκοσμος*, σελ. 69.

³⁸⁴ M. HARRISON & N. FIRATLI, «Excavations at Sarachane in Istanbul, Fourth Preliminary Report», *DOP* 21 (1967), 273-8 (276).

Εμφανίζονται πολλές παραλλαγές του απλού ή διασπασμένου ανθεμίου. Η τεχνική που ακολουθείται στην πρώτη ζώνη είναι η αντιπλαστική τεχνική της κοίλης γλυφής και τα τονισμένα περιγράμματα, που παρατηρείται από τις αρχές του 10^{ου} αιώνα και στο διάκοσμο της Μονής Λιβός³⁸⁵. Με τη χρήση του τρυπανιού, τονίζεται η ύπαρξη των ημιανθεμίων, ενώ οι ακραίοι λοβοί τυλίγονται γύρω από το ίχνος του. Σ' όλο το γλυπτό διάκοσμο της Παναγίας, υπάρχει η αίσθηση του διακοσμητικού χαλιού με τον ανατολίζοντα χαρακτήρα.

Στην απόδοση των φυτικών σχηματισμών, οι τεχνίτες είχαν μεγάλη άνεση και εμπειρία. Αντίθετα, στην απόδοση των αγγέλων και των χερουβίμ, παρατηρούμε ότι έχουν εργαστεί τουλάχιστον τρεις διαφορετικοί τεχνίτες, χωρίς να χρησιμοποιούν ανθύβολα, με έλλειψη πείρας και αναγκάζονται να προσθέσουν σε κενά που δημιουργούνται στεφάνια ως συμπλήρωμα. Το δεξιό τμήμα της εικ. 106 είναι πιο καλοδουλεμένο από το αριστερό, πράγμα που φανερώνει ότι εργάστηκαν δύο διαφορετικοί τεχνίτες, ενώ στην εικ. 104, στο αριστερό τμήμα ο τεχνίτης φαίνεται να έχει επηρεαστεί από τον εξπρεσιονισμό. Οι φυτικοί σχηματισμοί, παρατηρούνται και σε εμπιέστα έργα μεταλλοτεχνίας της ίδιας εποχής.

Στη συνέχεια εξετάζονται τα επιθήματα των κιονόκρανων με χερουβίμ. Από ένα φυλλοφόρο σταυρό έχουν οι δύο πλευρές των επιθημάτων, οι οποίοι συνοδεύονται από «κουφίζοντα» φυτικά θέματα. Στον έναν φυλλοφόρο σταυρό, πάνω στις οριζόντιες κεραίες, υπάρχουν δυο κεφάλια πουλιών. Η διακόσμηση αυτή συναντάται από την παλαιοχριστιανική περίοδο. Επίσης, στοιχείο της κουφικής γραφής που παρατηρείται στο επίθημα, είναι με την αναδίπλωση των βλαστών, ο σχηματισμός μιας κατακόρυφης διπλής κεραίας με κόμπο στο κέντρο, καθώς και ο σχηματισμός ημιανθεμίων (εικ. 114). Αυτό είναι χαρακτηριστικό των ψευδοκουφικών διακοσμήσεων στην Ελλάδα³⁸⁶.

Οι άλλες δυο πλευρές του επιθήματος στα κιονόκρανα με χερουβίμ έχουν σε σειρά από τρεις «σηρικούς τροχούς» που δημιουργούνται από πλέγματα διμερών ταινιών. Οι τροχοί ονομάστηκαν σηρικοί από τη μεγάλη διάδοσή τους πάνω στα μεταξωτά υφάσματα, ενώ από

³⁸⁵ C. MANGO-E. HAWKINS, «The Monastery of Lips at Istanbul: Survey of Sculpture», *DOP* 18 (1964), 303-9 (304).

³⁸⁶ G. MILES, «Byzantium and the Arabs: Relations in Crete and the Aegean Area», *DOP* 18 (1964), 3-32 (3-32), εικ. 36, 39, 40, 44-5.

τον 10^ο αιώνα υπάρχουν και σε χειρόγραφα³⁸⁷ και στη γλυπτική³⁸⁸. Μικρά τρίφυλλα σχηματίζονται από ταινιωτούς βλαστούς, οι οποίοι εμφανίζονται από τους έξι κόμπους που βρίσκονται περιμετρικά των τροχών. Οι ακραίοι τροχοί περιέχουν στυλιζαρισμένα ανθέμια (εικ. 115), ενώ οι μεσαίοι τροχοί περιέχουν πλεκτό (εικ. 118, 114) ή ταινιωτό (εικ. 115) σταυρό. Στη Φρυγία στο ναό του Sencikler υπάρχει αντίστοιχος πλεκτός σταυρός, με αυτόν της νότιας όψης³⁸⁹.

3.2.2.2.2. Κιονίσκοι

Διαχωριστικοί κιονίσκοι αποτελούνται από βάση, κορμό και επίθημα. Θα εξεταστούν αντιπροσωπευτικά τα πιο ενδιαφέροντα. Το επίθημα του διαχωριστικού κιονίσκου στο δίλοβο παράθυρο της λιτής είναι κολοροπυραμιδοειδές και φέρει στις δυο πιο μικρές όψεις του φυλλοφόρο σταυρό. Από τη βάση του σταυρού εκφύονται δυο βλαστοί που καταλήγουν σε κεφάλια πουλιών με ράμφος γαμψό και λοφίο, με επιπεδόγλυφη τεχνική. Υπάρχει από την εσωτερική πλευρά ακόμα το κόκκινο χρώμα της κηρομαστίχης (εικ. 119). Παρόμοιο θέμα συναντάται και σε θωράκιο του τρούλου. Το επίθημα του κιονίσκου του τρίλοβου παραθύρου στην κόγχη είναι κι αυτό κολοροπυραμοειδές, αλλά έχει επιπλέον δύο γείσα με κοίλη διατομή και χωρίς διάκοσμο. Εξωτερικά φέρει φυλλοφόρο σταυρό με έναν έξεργο αστεροειδή ρόδακα άνωθεν του (εικ. 120). Εσωτερικά φέρει μόνο εξάκτινους ρόδακες. Τα επιθήματα των κιονίσκων που βρίσκονται στα παράθυρα των παραβημάτων έχουν ανάλογη διακόσμηση με φυλλοφόρους σταυρούς (εικ. 121), με των επιθημάτων που εξετάστηκαν στον τρούλο. Παρατηρείται λοιπόν μεγάλη ποικιλία στις τεχνικές και στα θέματα. Ο εξάκτινος ρόδακας είναι σύμβολο παραδείσου.

3.2.2.2.3. Υφαψίδια

Στη δυτική εξωτερική πλευρά της Παναγίας στην πρόσοψη της λιτής, στην είσοδο παρατηρούνται δύο μαρμάρινα υφαψίδια που στο κέντρο τους φέρουν λατινικό σταυρό με πεπλατυσμένα τα άκρα των κεραιών του και κάτω κι εκατέρωθεν αυτού φύλλα άκανθας (εικ. 122). Παρόμοια επιθήματα παρατηρήθηκαν στα επιθήματα των κιονόκρανων με χερουβίμ, αλλά και στο μαρμάρινο γείσο του θυρώματος της λιτής. Επιπρόσθετα, τα φύλλα της άκανθας

³⁸⁷ K. WEITZMANN, *Die byzantinische Buchmalerei des 9 und 10. Jahrhunderts*, Berlin 1935, εικ. 107, 110.

³⁸⁸ Λ. ΜΠΟΥΡΑ, *Γλυπτός Διάκοσμος*, σελ. 74.

³⁸⁹ Λ. ΜΠΟΥΡΑ, *Γλυπτός Διάκοσμος*, σελ. 74.

είναι πανομοιότυπα με τα κορινθιάζοντα κιονόκρανα του τέμπλου. Στη βόρεια εκκλησία της Μονής Λιβός υπάρχουν αντίστοιχα επιθήματα. Από τις ομοιότητες των υφαιδίων με αυτές του εσωτερικού χώρου της Παναγίας συμπεραίνει κανείς ότι μάλλον είναι ταυτόχρονα της Παναγίας, παρόλο που τοποθετήθηκαν στη λιτή, που κατασκευάστηκε πολύ αργότερα.

3. 2.2.2.4. Τέμπλο Παναγίας

Το αρχικό τέμπλο του ναού το κατέστρεψαν οι Τούρκοι όταν κατέλαβαν το μοναστήρι το 1823. Τα σπασμένα μέλη του τα τοποθέτησαν οι μοναχοί σε ένα παρεκκλήσι και μετά από σαράντα χρόνια κατά την αναστύλωση του τέμπλου μπήκαν νέα μέλη από λευκό μάρμαρο και πολλά με υλικό δεύτερης χρήσης αγνώστου προελεύσεως. Ενδεχομένως να χρησιμοποιήθηκαν και κάποια από το αρχικό τέμπλο που σώζονταν σε καλή κατάσταση.

Διατηρείται από το αρχικό διάφραγμα του ιερού βήματος, ο στυλοβάτης και το επιστύλιο καθώς και τέσσερα κορινθιάζοντα κιονόκρανα, διαφορετικών τύπων (εικ. 123). Οι βάσεις και οι κορμοί των κιονόκρανων είναι νέα μέλη κι αν παρατηρήσει κανείς την πίσω όψη των βάσεων θα διαπιστώσει ότι προέρχονται από δεύτερη χρήση και μάλιστα ένζωδα κιονόκρανα. Τα δύο θωράκια που υπήρχαν στο αρχικό τέμπλο έχουν αντικατασταθεί με ξύλινες επιφάνειες. Απουσιάζει και ο αρχικός κοσμήτης επιστυλίου.

Στην πρόθεση, από το διάφραγμα σώζεται ο στυλοβάτης και το επιστύλιο, ο διάτρητος μαρμάρινος κοσμήτης του (εικ. 124), οι δύο βάσεις των κιονίσκων και το βορινό θωράκιο. Από spolia κατασκευάστηκαν οι πεσσίσκοι.

Στο διακονικό, από το διάφραγμα του σώζεται εξ ολοκλήρου το επιστύλιο και ο στυλοβάτης του (εικ. 124). Οι βάσεις ανήκουν πιθανότατα στο αρχικό τέμπλο και είναι παρόμοιες της πρόθεσης. Τα κιονόκρανα πιθανολογείται ότι ανήκαν στη συλλογή γλυπτών της Μονής αλλά δεν ήταν του αρχικού τέμπλου. Δε σώζονται τα αρχικά κιονόκρανα, οι πεσσίσκοι, δύο θωράκια και ο κοσμήτης επιστυλίου. Και σ' αυτή την περίπτωση από spolia είναι οι πεσσίσκοι.

Στα τρία ανοίγματα του τέμπλου της Παναγίας σώζεται ο στυλοβάτης που έχει διατομή σπείρας στο ελεύθερο άκρο του, όπως στον παλαιοχριστιανικό βατήρα (εικ. 123). Υπάρχει αντίστοιχος στυλοβάτης και στο τέμπλο του Καθολικού του Οσίου Λουκά, καθώς και στη Μονή της Χώρας. Από λεπτομέρεια που φαίνονται εγκοπές, συμπεραίνουμε ότι θα στηρίζονταν περισσότερα στοιχεία από αυτά που τοποθετήθηκαν κατά την αντικατάστασή τους.

3.2.2.2.4.1. Επιστύλια

Το μήκος του επιστυλίου στο ιερό βήμα είναι περίπου 3,5 μ. και ύψος 0,28 μ. Διακοσμείται σε χαμηλό ανάγλυφο σε όλη την κυρτή του όψη. Ορθογώνια πλαίσια αντιστοιχούν στα ανοίγματα του τέμπλου, ενώ τέσσερις τετράγωνες επιφάνειες υπάρχουν πάνω στο κάθε στήριγμα του τέμπλου. Δύο επάλληλα καρδιόσχημα ανθέμια είναι ο διάκοσμος, που πλαισιώνονται από ανθεμωτούς βλαστούς. Το μικρότερο ανεστραμμένο καρδιόσχημο περιέχει μέσα του ένα τρίφυλλο, ενώ τρία τρίφυλλα σχηματίζουν το μεγαλύτερο καρδιόσχημο που περιέχει ένα στυλιζαρισμένο θέμα (εικ. 125). Η τεχνική είναι επιπεδόγλυφη σε αδρό κάμπο, σαν αυτή του τρούλου. Στις τέσσερις τετράγωνες επιφάνειες πάνω από τα στηρίγματα, σώζονται και σήμερα ίχνη κόκκινου χρώματος που πιθανόν θα έβαλαν αντί για κηρομαστίχη.

Από τα τρία ορθογώνια πλαίσια που προαναφέραμε, στο μεσαίο (εικ. 125), ταινιωτοί βλαστοί δημιουργούν περίγραμμα για τρεις σφηκικούς τροχούς. Ανάμεσα στους τροχούς υπάρχουν πεντάφυλλα. Οι κόμβοι που σχηματίζονται από τους βλαστούς στα σημεία των κύκλων είναι τονισμένοι με το τρυπάνι. Σε κάθε τροχό μέσα οι ταινιωτοί βλαστοί σχηματίζουν με βάση το καρδιόσχημο ανθέμιο στυλιζαρισμένα θέματα. Ένα ορθό κι ένα αναστραμμένο ανθέμιο που εγγράφεται το ένα στο άλλο και που κλείνουν μέσα τους ένα άλλο καρδιόσχημο συναντάται στους πλάγιους τροχούς.

Τα άλλα δύο πλαϊνά ορθογώνια πλαίσια του τέμπλου, διακοσμούνται από δέκα καρδιόσχημα ανθέμια, πέντε στη κάτω πλευρά, που με την κάτω ακμή του επιστυλίου σχηματίζουν τις οξείες τους γωνίες 45° και τα άλλα πέντε συμμετρικά στην άνω πλευρά της ίδιας όψης του επιστυλίου. Μεταξύ των τεσσάρων καρδιόσχημων σχηματίζεται ένας σταυρός από τα ημιανθέμια που ανά δύο συναντώνται και που ξεκινούν από τη βάση, με τα καρδιόσχημα να φαίνονται σε κάθε γωνία του σταυρού (εικ. 125, 126, 127).

Στη κάτω επιφάνεια του επιστυλίου, στα πλάγια ανοίγματα βλέπουμε τέσσερα καρδιόσχημα ανθέμια σε σταυρική διάταξη συνδεόμενα με κόμπους που περικλείονται από επτάφυλλο. Ταινιωτοί βλαστοί ξεκινάνε από δυο κόμπους από τη βάση των καρδιόσχημων και αναδιπλούμενοι καλύπτουν όλη την επιφάνεια. Παρόμοιο θέμα διακόσμησης υπάρχει σε θωράκιο στη νότια όψη του Αγίου Μάρκου στη Βενετία. Σε όλο το επιστύλιο παρατηρείται η κοίλη γλυφή και η συστηματική χρήση του τρυπανιού που τονίζει την αναδίπλωση των

βλαστών. Ο διάκοσμος δίνει εικόνα διακοσμητικού χαλιού, έχοντας σταθερή την πυκνότητα των φυτικών θεμάτων και τους ισοπαχείς βλαστούς. Θυμίζει έργο μεταλλοτεχνίας³⁹⁰.

Στη πρόθεση, το επιστύλιο (εικ. 128) έχει επίπεδη όψη, μήκος 1,85 μ. και σώζει ακόμα τον διάτρητο κοσμήτη του. Ισοσκελής πλεχτός σταυρός διαγράφεται πάνω στο κομβίο που υπάρχει στο επιστύλιο. Εκατέρωθεν του κομβίου ταινιωτοί ισοπαχείς βλαστοί σχηματίζουν τρίγωνα, στα οποία μέσα περιέχονται ορθά και ανεστραμμένα εναλλάξ καρδιόσχημα ανθέμια.

Στην κάτω όψη του επιστυλίου διατηρείται από τα τρία πλαίσια που υπήρχαν μόνο το μεσαίο. Έχει ως διακόσμηση πλέγμα αλυσιδωτό και δύο συμμετρικά καρδιόσχημα ανθέμια. Κρίκοι σχήματος ρόμβου ή τριγώνου, δεμένοι με μικρούς κόμπους σχηματίζονται γύρω από τα ανθέμια από ταινιωτούς βλαστούς (εικ. 128). Ο διάτρητος μαρμάρινος κοσμήτης του επιστυλίου καταλήγει σε μικρό κυμάτιο. Τέσσερις κυκλικοί τομείς σχηματίζουν ένα σταυρό που εγγράφεται σε κύκλο (εικ. 128). Το στοιχείο της διπλής κεραίας που συναντάται στις ψευδοκουφικές διακοσμήσεις εναλλάσσεται με καρδιόσχημα ανθέμια. Με τρυπάνι έχει αφαιρεθεί ο κάμπος του θέματος, ώστε να παραπέμπει στην τεχνική της κηρομαστίχης. Το γεγονός ότι στην επιφάνεια των ταινιωτών βλαστών και των φύλλων διαγράφονται δύο πρισματικές γλυφές αντί για μία, φανερώνει πιθανότατα έλλειψη εμπειρίας του τεχνίτη στη διάτρητη τεχνική. Από το θεματολόγιο των χειρογράφων του 10^{ου} αιώνα προέρχεται στο μέτωπο του επιστυλίου, το γραμμικό κόσμημα που σχηματίζεται από καρδιόσχημα ανθέμια. Το θέμα της κάτω όψης του επιστυλίου της πρόθεσης, στο βορινό άνοιγμα του διαφράγματος που αποτελείται από δύο επάλληλα διασπασμένα ανθέμια με ένα μικρό κόμπο στη μέση, παρατηρείται και σε ένα ισλαμικό χρυσό μετάλλιο του χαλίφη της Βαγδάτης Ar-Radi (908-932)³⁹¹.

Το επιστύλιο του διακονικού (εικ. 129) έχει μήκος 1,88 μ. και αρχικά διατηρούσε διάτρητο κοσμήτη παρόμοιο με εκείνον της πρόθεσης. Η όψη του επιστυλίου είναι επίπεδη και διακοσμείται με εννέα σηρικούς τροχούς, οι οποίοι εμφανίζουν ακόμα ίχνη από χρώματα, χρυσό, γαλάζιο και κόκκινο. Μικροί κόμποι δημιουργούνται στα σημεία που δύο ταινιωτοί βλαστοί περιβάλλουν τους τροχούς, ενώ πέντε διαφορετικές παραλλαγές του διασπασμένου ανθεμίου σχηματίζονται από τους παραπάνω ταινιωτούς βλαστούς στο εσωτερικό των τροχών και είναι συμμετρικοί ως προς τον άξονα του επιστυλίου. Από κάθε τροχό βγαίνουν

³⁹⁰ Λ. ΜΠΟΥΡΑ, *Γλυπτός Διάκοσμος*, σελ. 86-7.

³⁹¹ Λ. ΜΠΟΥΡΑ, *Γλυπτός Διάκοσμος*, σελ. 88.

ημιανθέμια, που ανά δύο, σχηματίζουν ανάμεσα τους μια παραλλαγή του «φτερωτού» στυλιζαρισμένου ανθεμίου. Στο διακοσμητικό από την κάτω όψη, μόνο το κεντρικό από τα τρία διακοσμημένα πλαίσια έχει σωθεί γιατί και σε αυτή την περίπτωση οι μοναχοί έκλεισαν με τοίχους τα πλάγια ανοίγματα. Παρατηρείται ρόμβος εγγεγραμμένος σε ορθογώνιο πλαίσιο με κόμπους στα σημεία επαφής του και δύο παραλλαγές καρδιάσχημου ανθεμίου συμμετρικά τοποθετημένες ως προς τις δύο κάθετες διαγώνιες του ρόμβου. Στα τέσσερα γωνιακά τριγωνικά διαμερίσματα απεικονίζονται δύο ημιανθέμια από τα οποία το ένα καταλήγει σε ελικωτό βλαστό. Ο διάκοσμος στο μέτωπο του επιστυλίου συναντάται και σε γνωστά έργα της βυζαντινής χυμευτικής. Στον Άγιο Μάρκο της Βενετίας, στην εικόνα του αρχάγγελου Μιχαήλ, παρατηρούνται παραλλαγές του ίδιου διασπασμένου ανθεμίου να γεμίζουν τους σηρικούς τροχούς. Προφανώς οι τεχνίτες του τέμπλου της Παναγίας να είχαν δείγματα διακόσμων από τα πιο περίτεχνα θέματα των χειρογράφων της Κωνσταντινούπολης και της χυμευτικής. Παρόμοιο θέμα συναντάται και στο τέμπλο του Αγίου Αχιλλείου που χρονολογείται το 986-990 μ.Χ.³⁹².

Το θέμα του πενταομφάλου του επιστυλίου χρησιμοποιήθηκε και σε δάπεδα και τον 11^ο αιώνα για διακόσμηση θωρακίων, όπως στο Καθολικό του Οσίου Λουκά. Τα ίχνη χρώματος που υπάρχουν στο επιστύλιο βεβαιώνει ότι τα μαρμάρινα γλυπτά τα έβαφαν οι βυζαντινοί τεχνίτες όπως ίσχυε και στη δύση³⁹³.

3.2.2.2.4.2.Κιονίσκοι

Οι βάσεις των κιονίσκων πιθανόν να είναι από υλικό δεύτερης χρήσης. Αυτό προκύπτει από παρατήρηση της πίσω όψης της βάσης του νότιου ακριανού κιονίσκου. Διαπιστώνει κανείς ότι στις δύο γωνίες του υπήρχαν μεγάλες προτομές ζώων και τα ίχνη ενός πουλιού με ανοιχτές φτερούγες. Το πλέγμα των διμερών ταινιών στη βάση του καλάθου, μας παραπέμπει στα δίζωνα κιονόκρανα που στην κάτω ζώνη τους έφεραν κάνιστρο. Κάτω από την επιφάνεια του πλέγματος, τα δύο κυλινδρικά εξογκώματα που υπάρχουν, πιθανόν να αντιστοιχούσαν στον κορμό ενός τετραπλού κίονα. Ο τρόπος που τα πόδια των ζώων καταλήγουν σε οπλές παραπέμπει στα κιονόκρανα του Αγίου Μάρκου της Βενετίας που έχουν προτομές κριαριών. Επομένως, πρόκειται όχι για παλαιοχριστιανικό κιονόκρανο αλλά για μίμηση μεσαιωνικού δίζωνου κιονόκρανου³⁹⁴.

³⁹² Λ. ΜΠΟΥΡΑ, *Γλυπτός Διάκοσμος*, σελ. 90.

³⁹³ Λ. ΜΠΟΥΡΑ, *Γλυπτός Διάκοσμος*, σελ. 91.

³⁹⁴ Λ. ΜΠΟΥΡΑ, *Γλυπτός Διάκοσμος*, σελ. 92.

Αντίθετα όμως, οι βάσεις των διαφραγμάτων της πρόθεσης και του διακονικού είναι ορθογωνικές και παρουσιάζουν την διατομή των παλαιοχριστιανικών ιονικών βάσεων (εικ. 124), με τη διαφορά ότι οι σπείρες τους είναι πιο ογκώδεις και έχει αυξηθεί αναλογικά το ύψος κάποιων στοιχείων τους. Η ομοιότητά τους με τις βάσεις του τέμπλου του Καθολικού φανερώνει ότι προέρχονται από το αρχικό τέμπλο του ναού. Για άλλη μια φορά παρατηρείται αναβίωση της ελληνορωμαϊκής αρχιτεκτονικής³⁹⁵.

3.2.2.2.4.3. Κιονόκρανα

Σε δύο διαφορετικούς τύπους κιονόκρανων χωρίζονται τα τέσσερα κιονόκρανα του ιερού βήματος. Τα κιονόκρανα των άκρων μπορούμε να τα κατατάξουμε σε μια παραλλαγή του κορινθιάζοντος κιονόκρανου. Η μία ζώνη αποτελείται από φύλλα άκανθας που εναλλάσσονται με σχηματοποιημένα φοινικόφυλλα (εικ. 130, 131). Τα ενδιάμεσα κιονόκρανα είναι κλασσικά κορινθιακού τύπου (εικ. 129).

Τα ενδιάμεσα κιονόκρανα στο ιερό βήμα θα μπορούσε κανείς να τα περάσει ως ρωμαϊκά. Οι λεπτομέρειες είναι αυτές που χαρακτηρίζουν τα κιονόκρανα αυτά ως βυζαντινά. Ο κάλαθος τους αποτελείται από δύο σειρές φύλλα άκανθας με πέντε λοβούς. Οι χωνοειδείς πτυχές καταλήγουν σε οφθαλμό τον οποίο περιβάλλει ένα διπλό ζωνάρι. Στη δεύτερη ζώνη προβάλλουν φυλλοφόροι κάλυκες με αυλακωτά στελέχη. Τα φύλλα είναι σε χαμηλό ανάγλυφο με τρόπο όμως που διαφέρει από την ρωμαϊκή τεχνική. Οι εξωτερικές έλικες σμίγουν ανά δύο χωρίς όμως πλαστικότητα. Ανάμεσα στους έλικες και στο μέσο του κοίλου ταινιωτού άβακα διαγράφεται φοινικοειδές ανθέμιο³⁹⁶.

Τα κιονόκρανα που βρίσκονται στις άκρες του ιερού βήματος φαίνεται ότι φτιάχτηκαν εξ αρχής γι' αυτή τη θέση, επειδή η μία άκρη τους είναι ημιτελής. Περιμετρικά στο κάλαθο εναλλάσσονται ανθέμια που μοιάζουν με σχηματοποιημένα φοινικόφυλλα με σαρκώδη φύλλα άκανθας που έχουν επτά λοβούς. Σε κάποια φύλλα διακρίνονται χωνοειδείς πτυχές. Οι έλικες και τα αυλακωτά στελέχη είναι παρόμοια με τα κιονόκρανα της ωραίας πύλης, μόνο που δίνουν την εντύπωση ότι είναι συμπιεσμένα. Στα ακραία κιονόκρανα ο τρόπος απόδοσης των κυρτών λοβών και των γωνιακών φύλλων θυμίζει διάκοσμο από τη Μονή του Λιβός. Η τεχνοτροπία μεταξύ των φύλλων άκανθας που βρίσκεται στο θύρωμα του ναού και εκείνων των κιονόκρανων οδηγεί στο συμπέρασμα ότι φιλοτεχνήθηκαν από το ίδιο συνεργείο που φιλοτέχνησε το γλυπτό διάκοσμο της Παναγίας.

³⁹⁵ Λ ΜΠΟΥΡΑ, *Γλυπτός Διάκοσμος*, σελ. 92.

³⁹⁶ Λ. ΜΠΟΥΡΑ, *Γλυπτός Διάκοσμος*, σελ. 94.

Όπως οι λεοντοκεφαλές στον τρούλο, έτσι και τα τέσσερα κιονόκρανα του τέμπλου για την μεσοβυζαντινή γλυπτική αποτελούν μοναδικό γεγονός, λόγω της ασύγκριτης πλαστικότητας και της κλασικιστικής διάθεσης που τα διέπουν. Η πλαστικότητα των κιονόκρανων έρχεται σε αντίθεση με το μεσαιωνικό διάκοσμο του επιστυλίου και αυτό πιθανόν να είναι συνειδητή επιλογή των τεχνιτών που εργάστηκαν³⁹⁷.

Στο διακονικό, στους πεσσίσκους που είναι από δεύτερη χρήση, τα κιονόκρανα τους είναι κολουροπυραμιδοειδή με συμφυή επιθήματα (εικ 129). Τα κιονόκρανα εντάσσονται στα μεσαιωνικά κιονόκρανα με κομβία. Αλυσιδωτό πλέγμα δύο τριμερών ταινιών, περιβάλλουν ένα αστεροειδές ή έναν πολύφυλλο ρόδακα στο μέσο της κάθε πλευράς³⁹⁸.

Διαφορετικό θέμα έχει η κάθε πλευρά του επιθήματος. Τα θέματα αυτά είναι: πλάγια ημίφυλλα άκανθας σε σειρά, το θέμα του λωτού και του στυλιζαρισμένου ανθεμίου, θέμα ανθεμωτών ελίκων και τέλος το θέμα του λωτού. Ο πρωτότυπος διάκοσμος τους, δεν συνάδει με την τεχνική και με τα θέματα διακόσμησης που παρατηρούνται στο διάκοσμο του ναού. Ειδικά το θέμα με τα πλάγια ημίφυλλα της άκανθας, συναντάται σε κοσμήτες στο καθεδρικό ναό του Jesolo, που έχει επηρεαστεί από τον Άγιο Μάρκο της Βενετίας³⁹⁹.

Τα κολουροπυραμιδοειδή κιονόκρανα υπάρχουν και στο τέμπλο του Καθολικού του Οσίου Λουκά (εικ. 132) και επίσης στο τέμπλο του Αγίου Λουκά στο Αλιβέρι (εικ. 133), που ήταν Μετόχι του Οσίου Λουκά και χρονολογείται στα 1014, δίνοντας έτσι ένα όριο ante quem.

3.2.2.2.4.4. Προσκυνητάρια

Πάνω από τη στάθμη του επιστυλίου του τέμπλου, υπάρχει μαρμάρινη πλάκα προσκυνηταρίου, πλάτους 1,10 μ. και ύψος 0,5 μ. (εικ. 134). Στο κέντρο της πλάκας σχηματίζεται το διάτρητο τύμπανο του τόξου. Στα δύο άκρα κάτω από τη πλάκα παρατηρούνται δύο δίδυμα κιονόκρανα, με συμφυές επίθημα. Σίγουρα κατέληγαν δίδυμοι κιονίσκοι, των οποίων τμήματα τους σώζονται στη συλλογή γλυπτών της Μονής. Παρόμοια με τα κιονόκρανα διδύμων κιονίσκων στη Παναγία του Οσίου Λουκά συναντώνται και στην

³⁹⁷ Λ. ΜΠΟΥΡΑ, *Γλυπτός Διάκοσμος*, σελ. 95-6.

³⁹⁸ Λ. ΜΠΟΥΡΑ, *Γλυπτός Διάκοσμος*, σελ. 96.

³⁹⁹ Λ. ΜΠΟΥΡΑ, *Γλυπτός Διάκοσμος*, σελ. 96.

άνω μονή Παναγία Ξενιά⁴⁰⁰. Ένα υπερυψωμένο τόξο διαγράφεται στην επιφάνεια της πλάκας. Ένας αστράγαλος εσωτερικά και ένα σχοινίο εξωτερικά ορίζουν την κυρτή επιφάνεια του τόξου. Κοσμείται με κύκλο που στις δύο πλευρές του εκφύεται μια ακανθοειδής έλικα και μέσα σε αυτόν εγγράφεται ταινιωτός σταυρός. Το γείσο κοσμείται με σταυρό και με το θέμα του λωτού και του ακανθοειδούς ανθεμίου. Έξεργα κομβία με το θέμα των λημνίσκων που πλαισιώνονται από κληματίδες σε διάτρητο κάμπο κοσμούν το χώρο μεταξύ του τόξου και λοξότμητου πλαισίου. Ένας περίπλοκος ταινιωτός σταυρός κοσμεί το τύμπανο του τόξου. Φύλλα αμπέλου και ρόδια περικλείονται σε μια κληματίδα που σε διάτρητο κάμπο πλαισιώνει το σταυρό.

Στα κιονόκρανα, η μία πλευρά κοσμείται με πεντάλοβο φύλλο άκανθας, ενώ μια παραλλαγή του θέματος του λωτού και του ακανθοειδούς ανθεμίου κοσμούν το επίθημα⁴⁰¹.

Κυκλικοί χώροι σχηματίζονται από την ακανθοειδή έλικα και στο εσωτερικό τους περιέχουν τρία τετράλοβα φύλλα. Ο αστράγαλος σχηματίζεται από την εναλλαγή ενός επιμηκυμένου πρισματικού στοιχείου με τρία μικρότερα. Στο τύμπανο του τόξου διμερής ταινιωτή έλικα σχηματίζουν κληματίδα και τα παρακλάδια της τυλίγονται γύρω από τα φύλλα αμπέλου και ρόδια. Ο τεχνίτης για να χρησιμοποιήσει την διάτρητη τεχνική καλύτερα, μειώνει το πάχος της πλάκας, εξασφαλίζοντας έτσι τη δυνατότητα να μειώσει στο ελάχιστο το πάχος των ελίκων. Σε αντίθεση με το διάτρητο κοσμήτη στο επιστύλιο της πρόθεσης. Μια διμερή ταινία σχηματίζει έναν ισοσκελή σταυρό με θηλιές στις ακμές των κεραιών του. Ο παραπάνω διάκοσμος περιβάλλεται από ένα ορθογώνιο πλαίσιο. Μια όμοια διμερής ταινία διαγράφει ένα τετράγωνο, οι οποίες πλέκονται ανάμεσα στις κεραιές του σταυρού και στις πλευρές του, δημιουργώντας θηλιές στις γωνίες του τετραγώνου.

Το θέμα των λημνίσκων που ορίζεται από τριμερείς ταινίες, στα διάτρητα κομβία είναι γνωστό από τα παλαιοχριστιανικά δάπεδα και το συναντάμε συχνά σε προσκυνητάρια, καθώς και σ' ένα θωράκιο δεύτερης χρήσης στο τέμπλο του Καθολικού⁴⁰² ή σε επιστύλια τέμπλου του Αγίου Λουκά στο Αλιβέρι⁴⁰³.

⁴⁰⁰ Π. ΜΑΡΚΑΚΗ, *Τα γλυπτά της Άνω Μονής Παναγίας Ξενιάς: Η συμβολή τους στην ιστορία της Μόνης*. Διπλωματική Εργασία υποβληθείσα στο Τμήμα Ιστορίας, Αρχαιολογίας και Κοινωνικής Ανθρωπολογίας του Πανεπιστημίου Θεσσαλίας, Βόλος 2016.

⁴⁰¹ Λ. ΜΠΟΥΡΑ, *Γλυπτός Διάκοσμος*, σελ. 105.

⁴⁰² Ε. ΣΤΙΚΑΣ, *Οικόδομικόν Χρονικόν*, σελ. 236.

⁴⁰³ Α. ΟΡΛΑΝΔΟΣ, «Αλιβέρι», 131-45 (133).

Σε προσκυνητάρια παρατηρούνται συχνά διπλοί κιονίσκοι δεμένοι με το λεγόμενο άμμα. Το άμμα ίσως να διατηρεί και στη βυζαντινή τέχνη το αποτροπαϊκό νόημα, που είχε και στη ρωμαϊκή τέχνη⁴⁰⁴.

Στην Παναγία τα προσκυνητάρια προκαλούν το θαυμασμό για την εξαιρετική ποιότητα της εργασίας, η οποία είναι λεπτή, τυπική και συγκρατημένη, σε αντίθεση με άλλα προσκυνητάρια. Τα προσκυνητάρια της Παναγίας χρονολογούνται τον 12^ο αιώνα. Ανώτατο όριο post quem για την κατασκευή των προσκυνηταριών της Παναγίας, δίνει η ανέγερση στα τέλη του 11^{ου} αιώνα του Καθολικού στο Δαφνί, λόγω του συσχετισμού με το προσκυνητάρι από τη Μονή του Δαφνίου⁴⁰⁵.

3.2.3. Γλυπτά Καθολικού Οσίου Λουκά

3.2.3.1. Εξωτερικός γλυπτός διάκοσμος του Καθολικού

Τα χαμηλά στρώματα της πρόσοψης του Καθολικού προέρχονται από spolia, με αδρά λαξευμένους λίθους και ανομοιομορφους (εικ. 135). Όταν τελειώνει ο όροφος του, ακολουθεί την πλινθοπερίκλειστη τεχνική ενώ παρεμβάλλονται κουφικά. Σε αρκετά σημεία υπάρχει κονίαμα, στο οποίο σώζονται ψευδοκουφικά «in fresco», απλές γραμμές και μαϊάνδροι. Η κουφική διακόσμηση φανερώνει τις αραβικές επιδράσεις, οι οποίες είναι φανερές και στον κεραμοπλαστικό διάκοσμο της Παναγίας⁴⁰⁶. «Ο καθορισμός του χρόνου ανεγέρσεως του Καθολικού στα 1011 δίνει ένα όριο post quem για τις διακοσμήσεις αυτές, ενώ η τοποθέτηση του εξωνάρθηκα στον 12^ο αιώνα, δίνει κάποιο όριο ante»⁴⁰⁷.

Ο Χατζηδάκης έπειτα από εργασίες συντήρησης που πραγματοποιήθηκαν στο Καθολικό το 1966, υποστήριξε ότι τα στηθάρια των αποστόλων Πέτρου και Παύλου στα τύμπανα των δίλοβων παραθύρων του ισογείου (εικ. 136, 137) είναι από τις σπάνιες περιπτώσεις στον ελλαδικό χώρο που διακοσμείται η πρόσοψη του ναού με τοιχογραφίες κατά την περίοδο του 11^{ου} αιώνα. Τοιχογραφίες σώζονται και στα εσωράχια των τόξων του τρίλοβου παραθύρου του υπερώου⁴⁰⁸ (εικ. 138).

3.2.3.1.1. Δυτική πλευρά Καθολικού

⁴⁰⁴ Λ. ΜΠΟΥΡΑ, *Γλυπτός Διάκοσμος*, σελ. 108.

⁴⁰⁵ Λ. ΜΠΟΥΡΑ, *Γλυπτός Διάκοσμος*, σελ. 109.

⁴⁰⁶ R. KRAUTHEIMER, *Παλαιοχριστιανική Αρχιτεκτονική*, σελ. 276, 279.

⁴⁰⁷ Λ. ΦΙΛΙΠΠΙΔΟΥ-ΜΠΟΥΡΑ, «Εξωνάρθηκας Καθολικού», 13-28 (27).

⁴⁰⁸ Λ. ΦΙΛΙΠΠΙΔΟΥ-ΜΠΟΥΡΑ, «Εξωνάρθηκας Καθολικού», 13-28 (27).

Όπως αναφέρθηκε και παραπάνω, μετά την κατεδάφιση του εξωνάρθηκα από τους μοναχούς, κατά την αποκατάσταση της εισόδου του Καθολικού, ένας γύψινος κοσμήτης με διακόσμηση από φύλλα άκανθας (εικ. 139), του οποίου δύο μέρη του βρίσκονται και σήμερα στη στάθμη που ήταν το γείσο στο περίθυρο, σχεδιάστηκε από τους Schultz και Barnsley για την είσοδο του Καθολικού κατά την αποκατάσταση του. Κάτω όμως από τον κοσμήτη αυτόν, παρατηρεί κανείς ότι υπάρχει στο νότιο τμήμα της εισόδου η συνέχεια μιας τοιχογραφίας που προϋπήρχε (εικ. 140). Διακρίνεται περιγεγραμμένο οκτάγωνο ενός κύκλου με στυλιζαρισμένο φυτικό διάκοσμο. Παρόμοια διακόσμηση υπάρχει στα χειρόγραφα «sassanian palmette», σε ψηφιδωτά της Cefalou⁴⁰⁹ και γενικά σε πολλούς τομείς της μεσοβυζαντινής εποχής. Διατηρούνται τοιχογραφίες στην πρόσοψη σε σημεία που προστατεύονταν από τη βροχή. Βάσει λοιπόν και της τοιχογραφίας διαπιστώνουμε ότι η τοποθέτηση του κοσμήτη έγινε πρόχειρα και σε μεταγενέστερη περίοδο από την ανέγερση του Καθολικού⁴¹⁰.

Εκατέρωθεν από την κεντρική είσοδο, υπάρχουν δυο δίλοβα παράθυρα. Σ' αυτά συναντάμε κιονίσκους που εδράζονται σε βάσεις ίδιου χρώματος γκρίζου μαρμάρου και καταλήγουν σε κιονόκρανα, με απλά εγχάρακτα σταυρικά σχήματα (εικ. 141). Τα θωράκια που είναι από λευκό μάρμαρο είναι διακοσμημένα επιπεδόγλυφα με ρόδακες και ρόμβους (εικ. 142). Συγκεκριμένα, ταινίες σχηματίζουν ρόμβο, εγγεγραμμένο σε τετράγωνο. Οι ταινίες διαμορφώνουν και από έναν κύκλο σε κάθε γωνία του θωρακίου. Μέσα στους κύκλους καθώς και στο κέντρο του ρόμβου υπάρχει από ένας ρόδακας. Το θέμα διακόσμησης των θωρακίων, ανεξάρτητα από την τεχνοτροπία τους, είναι ήδη γνωστό κατά την παλαιοχριστιανική περίοδο⁴¹¹. Ιδιαίτερα διαδεδομένο είναι στον 6^ο αιώνα και τη μεσοβυζαντινή εποχή. Οι φεγγίτες ξεχωρίζουν με μία λεπτή γκρίζα επίστεψη από τα θωράκια. Στο δίλοβο παράθυρο της δυτικής πλευράς (εικ. 141), μαρμάρινα θωράκια πλαισιώνουν τους κίονες και τους αμφικιονίσκους, οι οποίοι στηρίζονται χωρίς «ποδιά» απευθείας στο δάπεδο. Αυτό το στοιχείο, συνηθίζονταν στην πρωτεύουσα, χωρίς όμως να διαδοθεί πολύ στην Ελλάδα⁴¹². Οι κίονες στην άνω απόληξή τους έχουν ταινία μικρού πάχους περιμετρικά. Διακρίνονται δύο τύποι επιστέψεως. Ιωνικά κιονόκρανα με συμφυή επιθέματα και απλά επιθήματα πάνω στους κορμούς απευθείας εδραζόμενα⁴¹³.

⁴⁰⁹ O. DEMUS, *The Mosaics of Norman Sicily*, εκδ. Hacker Art Books, London 1949, σελ. 16.

⁴¹⁰ Λ. ΦΙΛΙΠΠΙΔΟΥ-ΜΠΟΥΡΑ, «Εξωνάρθηκας Καθολικού», 13-28 (22).

⁴¹¹ Δ. ΠΑΛΛΑΣ, «Παλαιοχριστιανικά θωράκια μετά ρόμβου», *BCH* 74 (1950), σελ. 233-9.

⁴¹² Χ. ΜΠΟΥΡΑΣ, *Αρχιτεκτονική*, σελ. 66.

⁴¹³ Χ. ΜΠΟΥΡΑΣ, *Αρχιτεκτονική*, σελ. 66.

Τα θέματα με τα οποία διακοσμούνται τα περισσότερα θωράκια (εικ. 142) που κλείνουν το κάτω μέρος των παραθύρων, ανήκουν στο παλαιοχριστιανικό ή στο Ιουστινιάνειο θεματολόγιο, χωρίς να έχουν μεγάλη ποικιλία.

Εξαίρεση αποτελεί ένα θωράκιο, με επίσης παλαιοχριστιανικό θέμα, που ταινίες σχηματίζουν ρόμβο στις άκρες του οποίου και στις τέσσερις γωνίες διαμορφώνουν κύκλους. Μέσα στους κύκλους υπάρχουν ρόδακες ενώ στο κέντρο του ρόμβου υπάρχει ρόδακας που στο κέντρο του έχει αστέρι⁴¹⁴. Το θέμα αυτό είναι διαδεδομένο τον 6^ο αιώνα⁴¹⁵ και στη μεσοβυζαντινή εποχή κυρίως σε τέμπλα⁴¹⁶.

Τρίλοβη είσοδος προϋφιστάμενου εξωνάρθηκα υπάρχει στην άνω ζώνη στο κεντρικό σημείο⁴¹⁷ (εικ. 143). Τα κιονόκρανα έχουν εγγάρακτη διακόσμηση σταυρικών σχημάτων. Στα πλαϊνά παράθυρα της εισόδου υπάρχει λεπτή επίστεψη που διαχωρίζει τους φεγγίτες από το κάτω τμήμα, το οποίο δεν έχει θωράκια αλλά ακόσμητες γκρι μαρμάρινες πλάκες.

Στην άνω δυτική πλευρά, εκατέρωθεν της πύλης του πρώην εξωνάρθηκα, βρίσκεται ένα δίλοβο παράθυρο ανά πλευρά, με πιο παχύ κορμό που βασίζεται σε λευκούς μαρμάρινους κιονίσκους με μεγαλύτερες διαστάσεις και απολήγει σε κιονόκρανο γκρι χρώματος. Και σ' αυτό υπάρχει εγγάρακτη σταυρική διακόσμηση (εικ. 144). Στο ύψος των κιονόκρανων υπάρχουν αντίστοιχα μαρμάρινοι γκρι κοσμήτες στις γωνίες των άκρων της πρόσοψης. Λευκή μαρμάρινη ζώνη τριπλής πτύχωσης περιστοιχίζει τα πλαίσια των παραθύρων εδραζόμενη σε μία κοίλη παχύτερη λευκή ζώνη. Αυτή η ζώνη χωρίζει τους φεγγίτες από τα θωράκια. Τα θωράκια (εικ. 145) φέρουν την ίδια διακόσμηση με τα θωράκια της κάτω ζώνης που εξετάσαμε, δηλαδή είναι επιπεδόγλυφα, ανάγλυφα με ρόδακες και ρόμβους.

3.2.3.1.2. Βόρεια πλευρά

Ένα τμήμα της βόρειας πλευράς του Καθολικού ενώνεται με το ναό της Παναγίας. Στη βόρεια πλευρά στην άνω εξωτερική ζώνη, βρίσκονται τρία παράθυρα, δύο δίλοβα και ένα τρίλοβο. Στα δίλοβα παράθυρα, το κεντρικό και το ανατολικό παράθυρο είναι παρόμοια. Έχουν κιονίσκους με παχύτερο κορμό, οι οποίοι δεν έχουν βάση. Τα λευκά κιονόκρανα διακοσμούνται με το σύνηθες σταυρικό εγγάρακτο σχήμα. Και σ' αυτή την περίπτωση

⁴¹⁴ Χ. ΜΠΟΥΡΑΣ, *Αρχιτεκτονική*, σελ. 66-7.

⁴¹⁵ Ε. ΑΝΤΩΝΙΑΔΗΣ, *Έκφρασις τῆς Ἁγίας Σοφίας*, έκδ. Γρηγοριάδου, Ἀθήνα 1908, σελ. 262.

⁴¹⁶ Μ. ΣΚΛΑΒΟΥ-ΜΑΥΡΟΕΙΔΗ, *Γλυπτά Βυζαντινού Μουσείου*, σελ. 134.

⁴¹⁷ Ε. ΣΤΙΚΑΣ, *Οἰκοδομικὸν Χρονικὸν*, σελ. 55.

παρουσιάζεται επίστεψη θωρακίων. Τα κεντρικά δίλοβα παράθυρα χωρίζονται με μαρμάρινη κάθετη λευκή ζώνη, σε δύο υποτιμήματα το καθένα, ενώ τα παράθυρα του ανατολικού δίλοβου παραθύρου δεν χωρίζονται σε υποτιμήματα. Επίσης, οι κορμοί των κίωνων των δύο παραθύρων, του ανατολικού και του κεντρικού έχουν διαφορετικό χρώμα, αφού το κεντρικό έχει αποκτήσει γκριζό χρώμα. Τα θωράκια των παραθύρων διακοσμούνται με τους χαρακτηριστικούς ρόδακες και ρόμβους.

Το δυτικό παράθυρο της άνω ζώνης της βόρειας πλευράς, το οποίο είναι τρίλοβο και μεγάλο διαχωρίζεται από δύο αμφικιονίσκους με κορμό από λευκό μάρμαρο. Τα κιονόκρανα είναι παρόμοια σε χαρακτηριστικά με το κεντρικό αυτής της ζώνης, δηλαδή φέρουν εγχάρακτο σταυρικό διάκοσμο. Οι επιστέψεις των θωρακίων αποτελούνται από γκριζό μάρμαρο ίδιας απόχρωσης με τα κιονόκρανα. Ο διάκοσμος του κεντρικού θωρακίου αποτελείται από χαμηλό ανάγλυφο. Δύο σταυροί με πεπλατυσμένα τα άκρα τους, βρίσκονται εκατέρωθεν στεφάνου, που μέσα του περικλείει ρόδακα. Από το κάτω μέρος του στεφάνου ξεκινούν δύο βλαστοί που στα άκρα τους υπάρχουν κεφαλές όφρων που πάνω τους στηρίζονται οι σταυροί (εικ. 146). Το πλαίσιο του θωρακίου είναι περίτεχνο. Το θέμα αυτό σε διάφορες παραλλαγές είναι παλαιοχριστιανικό⁴¹⁸ και είναι πιο σύνηθες, αντί για κεφάλια φιδιών να υπάρχουν κισσόφυλλα. Ενδεχομένως, να πρόκειται για παρανόηση του τεχνίτη⁴¹⁹. Στα πλαϊνά θωράκια ο διάκοσμος είναι παρόμοιος με των άλλων παραθύρων της άνω ζώνης με ρόμβους και ρόδακες.

Στο βορειοανατολικό ακραίο παράθυρο, στα υπερώα, τα δύο θωράκια έχουν κατ' εξαίρεση διακόσμηση με ψευδοκουφικά στα πλαίσια τους⁴²⁰.

3.2.3.1.3. Νότια πλευρά

Οι τρεις αντηρίδες χωρίζουν την νότια πλευρά σε τέσσερα μέρη (εικ. 147). Από δυτικά προς ανατολικά, μπορούμε να τα διακρίνουμε σε πρώτο τμήμα, δεύτερο, τρίτο και τέταρτο.

Στην κάτω ζώνη της νότιας πλευράς, στο δυτικότερο τμήμα της (εικ. 148) υπάρχει μια απλή μονόλοβη είσοδος για το νάρθηκα (εικ. 149). Η είσοδος αυτή έχει πλαίσιο και λευκό

⁴¹⁸ Μ. ΣΚΛΑΒΟΥ-ΜΑΥΡΟΕΙΔΗ, *Γλυπτά Βυζαντινού Μουσείου*, σελ. 76.

⁴¹⁹ Χ. ΜΠΟΥΡΑΣ, «Παρατηρήσεις στο Καθολικό της Μονής της Θεοτόκου Περιβλέπτου στα Πολιτικά της Εύβοιας», *AEM* 28 (1988-1989), 53-62 (58).

⁴²⁰ Χ. ΜΠΟΥΡΑΣ, *Αρχιτεκτονική*, σελ. 67.

μαρμάρينو ανώφλι, δίχως σκαλοπάτι στο κατώφλι της. Ένα διάτρητο έξεργο κομβίο με διάκοσμο σταυρού, υπάρχει στο κέντρο του λευκού γείσου, πάνω από το ανώφλι (εικ. 150).

Στην άνω ζώνη του ίδιου τμήματος βρίσκεται ένα μεγάλο τρίλοβο παράθυρο (εικ. 151). Το ανάγλυφό του καθώς και τα θωράκια είναι ανάλογα με το τρίλοβο παράθυρο που εξετάσαμε στη βόρεια πλευρά. Το μεσαίο θωράκιο καθώς και τα κιονόκρανα που έχουν σταυρική εγχάρακτη διακόσμηση έχουν αποκτήσει γκριζο χρώμα από την κακοκαιρία. Τα ορθογώνια πλαίσια των παραθύρων περιστοιχίζονται από τη συνήθη τρίπτυχη λευκή μαρμάρινη ζώνη, που στο δυτικό σημείο της αποτελείται από λευκό μάρμαρο, ενώ στα υπόλοιπα δύο από γκριζο.

Στη κάτω ζώνη του δεύτερου τμήματος (εικ. 152), υπάρχει δίλοβο παράθυρο του οποίου ο κιονίσκος είναι αρκετά κατεστραμμένος από την πολυκαιρία και το λευκό μάρμαρό του έγινε γκριζοπράσινο. Το κιονόκρανο του είναι λεπτό ελικοειδές και το επίθημά του είναι ακόσμητο με μάρμαρο γκριζου χρώματος. Η επίστεψη θωρακίων είναι από λευκό μάρμαρο. Τα θωράκια ακολουθούν το μοτίβο των ρόμβων με ρόδακες. Ανατολικότερα του δίλοβου παραθύρου υπάρχουν δυο μονόλοβα παράθυρα, το ένα πάνω από το άλλο σε κατακόρυφη διάταξη (εικ. 152).

Στην άνω ζώνη του δεύτερου τμήματος, υπάρχουν δύο δίλοβα παράθυρα. Το δυτικότερο απ' αυτά τα δύο, έχει ευμεγέθη κορμό κίονα, που απολήγει σε κιονόκρανο εντελώς ακόσμητο (εικ. 153). Τα θωράκια, τα πλαίσια των παραθύρων και οι επιστέψεις, αντιστοιχούν σ' αυτά των δύο δίλοβων παραθύρων της βόρειας πλευράς, με τη διαφορά ότι το δυτικότερο του άνω δεύτερου τμήματος είναι παρόμοιο με το κεντρικό της βόρειας πλευράς. Το ανατολικότερο έχει ίδιο μοτίβο αλλά χωρίς το μαρμάρينو κάθετο, εσωτερικό διαχωριστικό (εικ. 154).

Στην κάτω ζώνη του τρίτου τμήματος (εικ. 155) παρατηρούμε κίονες και ακόσμητα επιθήματα, χωρίς θωράκια (εικ. 156).

Στην άνω ζώνη της νότιας πλευράς, στο τρίτο τμήμα, υπάρχει ευμεγέθες τρίλοβο παράθυρο (εικ. 157), με τις ίδιες αναλογίες της εισόδου της κάτω ζώνης του. Υπάρχουν δύο λευκοί μαρμάρινοι υψηλοί αμφικιονίσκοι με βάσεις που έχουν καταστραφεί και απολήγουν σε κιονόκρανα με εγχάρακτη σταυρική διακόσμηση. Τα παράθυρα έχουν λευκά μαρμάρινα πλαίσια και απαντάται η τρίπτυχη διαχωριστική, λευκή μαρμάρινη ζώνη. Ολοφάνερα

διακρίνονται οι εργασίες αναστηλώσεως στο μεσαίο τμήμα της ζώνης που καφετίζει⁴²¹. Τα δύο πλαϊνά λευκά μαρμάρινα θωράκια που υπάρχουν στο μεσαίο μεγάλο τρίλοβο παράθυρο διακοσμούνται με θέμα της ύστατης αρχαιότητας⁴²² (εικ. 158), με επιπεδόγλυφες διακοσμητικές παραστάσεις οκτάκτινων αστερών εντός ταινιωτού κύκλου (εικ. 159). Ο κύκλος βρίσκεται εντός τετραγώνου, ενώ ρόδακες κοσμούν τις τέσσερις γωνίες του συμμετρικά⁴²³. Το θέμα αυτό δεν συναντάται συχνά κατά την μεσοβυζαντινή εποχή. Στο θωράκιο⁴²⁴ που βρίσκεται ανάμεσα στα δύο άλλα, η διακόσμησή του είναι σε έντονο έξεργο ανάγλυφο και παριστάνει δύο λέοντες⁴²⁵, από τους οποίους ο αριστερός κάθεται στα οπίσθια πόδια του και με τυλιγμένη την ουρά του μέχρι τη ράχη του, βλέπει το δεξιό λέοντα ημικαθήμενο να κατασπαράζει έναν λαγό. Ανάμεσα στα ζώα, σπείρες και βλαστοί με φύλλα συμπληρώνουν τα κενά σε χαμηλό ανάγλυφο (εικ. 160). Ο τεχνίτης δεν πρέπει να είχε καλή γνώση στην αναπαράσταση των ζώων, των οποίων οι αναλογίες είναι αφύσικες και οι στάσεις τους αδέξιες και προφανώς δεν είχε κάποιο για πρότυπο. Κάτω δεξιά διακρίνεται παραβίαση του πλαισίου, ενώ έντονες φωτοσκιάσεις δημιουργούνται από το έξεργο ανάγλυφο. Το θωράκιο είναι αμφίγλυφο και στο εσωτερικό του ναού ο διάκοσμός του έχει φυλλοφόρους σταυρούς και τα άκρα τους σχηματίζουν ζεύγος ελίκων. Πρόκειται για παλαιοχριστιανικό θέμα, επίσης⁴²⁶. Τα γκρι μαρμάρινα κιονόκρανα των κίωνων παρουσιάζουν σταυρικό εγχάρακτο διάκοσμο. Το βάθρο και οι βάσεις των αμφικιονίσκων είναι αρκετά καταστραμμένες. Πλαίσιο και τρίπτυχη διαχωριστική λευκή μαρμάρινη πλάκα περιέχει το κάθε παράθυρο.

Το τέταρτο τμήμα της κάτω ζώνης της νότιας πλευράς, παριστάνεται στην εικ. 161. Ένα δίλοβο παράθυρο περιλαμβάνει το ανατολικότερο τμήμα της κάτω ζώνης (εικ. 162). Έχει παχύτερους κιονίσκους με λεπτό ελικοειδές κιονόκρανο και μάρμαρο που καφετίζει. Το επίθημα είναι λευκό μαρμάρινο με μερικές γκριζες γραμμώσεις (εικ. 163). Τα θωράκια στο κεντρικό ρόδακα παριστάνουν αστεροειδή (εικ. 164). Παρατηρούνται περιγράμματα και κάθετες διαχωριστικές γραμμές λευκού μαρμάρου.

⁴²¹ Ε. ΣΤΙΚΑΣ, *Οικοδομικόν Χρονικόν*, σελ. 204-9.

⁴²² Μ. ΣΚΛΑΒΟΥ-ΜΑΥΡΟΕΙΔΗ, *Γλυπτά του Βυζαντινού Μουσείου*, σελ. 39.

⁴²³ R. W. SCHULTZ & S. BARNSLEY, *The Monastery of St. Luke*, πιν. 14C.

⁴²⁴ R. W. SCHULTZ & S. BARNSLEY, *The Monastery of St. Luke*, πιν. 13A.

⁴²⁵ Ο Στίκας στο οικοδομικό χρονικό σελ. 208 υποστήριξε ότι ήταν γρύπες, αλλά μετά τις εργασίες αναστύλωσης φάνηκε καθαρά ότι είναι λέοντες.

⁴²⁶ Μ. ΣΚΛΑΒΟΥ-ΜΑΥΡΟΕΙΔΗ, *Γλυπτά του Βυζαντινού Μουσείου*, σελ. 91.

Στην άνω ζώνη του τέταρτου τμήματος της νότιας πλευράς είναι τοποθετημένα δυο παρόμοια δίλοβα παράθυρα (εικ. 165). Οι κιονίσκοι τους είναι λευκοί μαρμάρινοι με τη διαφορά ότι στο δυτικότερο παράθυρο το μάρμαρο έχει και γκρίζες γραμμώσεις και κιονόκρανο από γκρίζο μάρμαρο, με εγχάρακτο σταυρικό διάκοσμο. Το ανατολικότερο παράθυρο, έχει πιο λεπτό κιονόκρανο ιωνικού ρυθμού, με ακόσμητο επίθεμα. Τα θωράκιά τους, είναι όμοια με τα υπόλοιπα, μόνο που το ανατολικότερο παράθυρο διαφέρει και παρουσιάζει κάπως πιο περίτεχνο διάκοσμο με τις ταινίες να σχηματίζουν κομβούμενους κύκλους όπως παρατηρούμε στην εικ. 166. Η διακόσμηση αυτή του θωρακίου δεν συναντάται σε υπόλοιπα θωράκια.

3.2.3.1.4. Ανατολική πλευρά

Μπορούμε να τη χωρίσουμε σε τρία μέρη (εικ. 167). Το κεντρικό, δηλαδή της αψίδας και τα εκατέρωθεν αυτής, το βόρειο και το νότιο μέρος. Οριζόντιες γραμμώσεις χωρίζουν τα τμήματα αυτά σε τρεις ζώνες. Όμως στην χαμηλότερη ζώνη δεν υπάρχει κανένα μάρμαρο, οπότε, ως κάτω ζώνη θα αναφερόμαστε στη μεσαία και ως άνω ζώνη στην ανώτερη.

Στα παράθυρα της ανατολικής πλευράς των υπερών όπως και στο παράθυρο της νοτιοανατολικής γωνίας της νότιας όψης που εξετάσαμε, οι κίονες έχουν ιωνικά κιονόκρανα με συμφυή επιθήματα, γνωστά από την παλαιοχριστιανική εποχή, με πολλές παραλλαγές⁴²⁷. Έχουν μικρού ύψους άβακα, προσκεφάλια απλά κυλινδρικά και οι έλικες ενώνονται με ευθύγραμμο στοιχεία. Τα επιθήματά τους είναι ακόσμητα, λοξότμητα και προεξέχουν αρκετά.

Στο νότιο μέρος της κάτω ζώνης της ανατολικής πλευράς (εικ. 168), βρίσκονται δυο παράθυρα. Μόνο στο βορειότερο παράθυρο που είναι δίλοβο, σώζεται λευκός μαρμάρινος κιονίσκος ιδιαίτερα λεπτός. Το κιονόκρανό του, από γκρίζο μάρμαρο έχει εγχάρακτο σταυρικό διάκοσμο.

Στην άνω ζώνη του νότιου μέρους της ανατολικής πλευράς υπάρχουν δύο δίλοβα παράθυρα (εικ. 168), τα οποία είναι σε καλύτερη κατάσταση από τα υπόλοιπα που βρίσκονται στην ίδια πλευρά. Δυο ευμεγέθεις λευκοί μαρμάρινοι κιονίσκοι τα απαρτίζουν, με γκρίζες γραμμώσεις. Τα κιονόκρανα είναι ιωνικού ρυθμού και καταλήγουν σε επιθέματα δίχως διάκοσμο. Από λευκό μάρμαρο είναι τα πλαίσια των παραθύρων και η επίστεψη των λευκών μαρμάρινων θωρακίων, τα οποία διακοσμούνται με ρόμβους και ρόδακες.

⁴²⁷ Χ. ΜΠΟΥΡΑΣ, *Αρχιτεκτονική*, σελ. 66.

Στο κεντρικό τμήμα της ανατολικής πλευράς διακρίνουμε τρεις κόγχες (εικ. 169). Σε κάθε πλευρά της κάτω ζώνης υπάρχει από ένα δίλοβο παράθυρο, χωρίς θωράκια με κίονες και επιθήματα. Στην άνω πλευρά κάθε κόγχη περιλαμβάνει δίλοβο παράθυρο με κίονες και επιθήματα.

Στο βόρειο τμήμα της ανατολικής πλευράς (εικ. 170) στην κάτω ζώνη, το νοτιότερο δίλοβο παράθυρο έχει καταστραφεί αρκετά και υπάρχει μάρμαρο μόνο στον κιονίσκο, καθώς και στο κιονόκρανο που πάνω του υπάρχει χαραγμένος σταυρός. Το βορειότερο μονόλοβο παράθυρο παρουσιάζει απουσία μαρμάρου.

Στην άνω ζώνη του βόρειου τμήματος της ανατολικής πλευράς (εικ. 170), υπάρχουν δύο δίλοβα παράθυρα, με αλλοιωμένα τα χρώματα του μαρμάρου από το χρόνο. Στο νοτιότερο παράθυρο, οι επιστέψεις των θωρακίων έχουν περίτεχνη διακόσμηση και τα θωράκια ακολουθούν το μοτίβο του ρόμβου με τους ρόδακες. Το άλλο παράθυρο, το βορειότερο, έχει περίτεχνη επίστεψη κατά το νότιο ήμισυ. Τα θωράκιά του έχουν απλούστερο διάκοσμο. Το νοτιότερο θωράκιο έχει καταστραφεί, καθώς και το ιωνικό του κιονόκρανο. Στο κεντρικό δίλοβο παράθυρο της άνω ζώνης της αψίδας υπάρχει επίθημα με περίτεχνη διακόσμηση (εικ. 171).

3.2.3.1.5. Διαφράγματα

Από τα λίγα παραδείγματα που έχουν απομείνει από βυζαντινές εκκλησίες είναι τα διαφράγματα (εικ. 172) που σώθηκαν στα παράθυρα του Καθολικού του Οσίου Λουκά. Είναι σημαντικά, διότι εξάγουμε συμπεράσματα για τα γύψινα υαλοστάσια που είχαν οι βυζαντινές εκκλησίες⁴²⁸. Όσον αφορά τη μορφή τους, τα γύψινα υαλοστάσια ενσωματώνονται με τα υάλινα δοκάρια σε οπές, με σχήμα οκταμερούς ρόδακα, πιθανώς ισλαμικής επιρροής⁴²⁹. Οι οπές περιβάλλονται από ταινίες που σχηματίζουν κόμβους και έχουν ίση κατανομή στο διάφραγμα. Φυτικά κοσμήματα καλύπτουν όλο το πεδίο. Ειδικά στο μεγάλο φεγγίτη πάνω από την είσοδο, εκτός από τους μικρούς οκταμερείς ρόδακες, παρεμβάλλονται και πυροστρόβυλοι. Οι φεγγίτες που υπάρχουν στα παράθυρα του Καθολικού σήμερα, ανακατασκευάστηκαν κατά τη δεκαετία του 1960 από τεχνητό λίθο. Οι τεχνίτες ακολούθησαν τη μορφή των φεγγιτών που είχαν σωθεί.

3.2.3.1.6. Κοσμήτες εξωτερικών θυρών

⁴²⁸ Ε. ΣΤΙΚΑΣ, *Οικόδομικόν Χρονικόν*, σελ. 74-6.

⁴²⁹ Α. GRABAR, «L' essor des arts», 845-92 (855).

Στο Καθολικό στις εξωτερικές του πόρτες, πάνω από τα μάρμαρα με τις βαθιές αυλακώσεις που τα πλαισιώνουν υπάρχουν κοσμήτες, όπως συνηθίζονταν τον 11^ο αιώνα. Ως προς τον διάκοσμό τους, είναι ανάγλυφος με ορθά στελέχη που εναλλάσσονται με φύλλα άκανθας και καταλήγουν στο άνω μέρος σε τρία μικρά φύλλα⁴³⁰, ενώ η διατομή τους είναι κοιλόκυρτη (εικ. 139).

3.2.3.2. Εσωτερικό Καθολικού

3.2.3.2.1. Κοσμήτες Καθολικού

Στη γέννηση των μεγάλων τόξων των κεραιών, στο τετρακάμαρο, στη κόγχη του βήματος στο τεταρτοσφαίριο και στα ημιχώνια, ένας κοσμήτης που είναι λοξότμητος, περιτρέχει τις επιφάνειές τους (εικ. 173). Ο κοσμήτης αυτός, είναι διακοσμημένος με ακανθόφυλλα, ανακαμπτόμενα, ορθά και με φυτικά στελέχη, τα οποία παρεμβάλονται μεταξύ τους, ενώ έχει και αστράγαλο. Το ύψος του κοσμήτη είναι 24 εκατοστά, προεξέχει του τοίχου και είναι κατασκευασμένος από γύψο. Αντιθέτως, στην κάτω στάθμη του τετρακάμαρου, στις γενέσεις των σταυροθολίων, δεν υπάρχει κοσμήτης⁴³¹.

Από γύψο ή γυψοκονίαμα είναι και ο κοσμήτης στην στεφάνη του τρούλου (εικ. 174, 175), ύψους 38 εκατοστών και με ελαφρώς κοίλη τη διατομή. Ορθια φύλλα άκανθας τον διακοσμούν, μαζί με φυτικά στελέχη που στα άνω άκρα καταλήγουν σε τρίφυλλα. Στον αστράγαλό του έχει απλό μαϊάνδρο, συνεχομένων πι, με ανάγλυφα ωά. Στην επιφάνειά του προεξέχουν κομβία μεγάλα και διάτρητα, με διάμετρο περίπου είκοσι εκατοστά, που έχουν οκτάφυλλο ρόδακα και κόσμημα ψαλλιδωτό περιμετρικά.

Στους δύο παραπάνω κοσμήτες του Οσίου Λουκά, παρατηρούμε στο διάκοσμό τους ότι μεταξύ των έξεργων φύλλων από άκανθα μεσολαβούν λεπτά φυτικά στελέχη, που τελειώνουν σε τρίφυλλα. Το θέμα αυτό υπάρχει από τα αρχαία ρωμαϊκά και παλαιοχριστιανικά χρόνια, με τη διαφορά ότι μεταξύ των φύλλων άκανθας υπάρχουν οξύληκτα φύλλα καλάμου. Το διακοσμητικό θέμα των δύο παραπάνω κοσμητών εμφανίζεται ξανά στη δυτική όψη και στις προσόψεις των δύο εκκλησιών της Μονής (εικ. 175, 139), στις επιστέψεις των θυρωμάτων τους. Επίσης, τα διακοσμητικά στοιχεία των κοσμητών, οι αστράγαλοι και τα απλά κοίλα κυμάτια είναι επηρεασμένα κι αυτά από τη παλαιοχριστιανική

⁴³⁰ R. SCHULTZ & S. BARNSELY, *The Monastery of St. Luke*, πιν. 12.

⁴³¹ Χ. ΜΠΟΥΡΑΣ, *Αρχιτεκτονική*, σελ. 69.

τεχνική⁴³². Αξίζει να αναφερθεί ότι δεν παρατηρείται μεγάλη ποικιλία στα γλυπτά του Καθολικού.

Στο νάρθηκα υπάρχει κοίλος κοσμήτης χωρίς ανάγλυφο στολισμό, αλλά στη γέννηση των τόξων διαμορφώνει επίκрана στις παραστάδες. Ο μαρμάρινος κοσμήτης, που επιστέφει το θήραμα της κυρίας εισόδου προς το ναό, τον διακόπτει⁴³³.

Στο ύψος των υπερώνων, ένας τριμερής κοσμήτης περιτρέχει τις επιφάνειες του ναού, με ύψος 46,5 εκατοστά (εικ. 176). Ο κοσμήτης αυτός έχει σπουδαία σημασία για την οργάνωση των εσωτερικών επιφανειών. Οι μαρμάρινες πλάκες του, με πάχος 8 εκατοστά και ύψος 32 εκατοστά στερεώνονται στον τοίχο μαζί με πλάκες κοίλης διατομής άνω και κάτω με αστράγαλο, οι οποίες είναι πακτωμένες στον τοίχο⁴³⁴. Η ένθετη μαύρη ύλη στον επιπεδόγλυφο διάκοσμο του δημιουργεί με το λευκό μάρμαρο, έντονη αντίθεση. Δεν έχει κάποιον από τους συνηθισμένους διακόσμους. Το θέμα του είναι πολύπλοκο και πρωτότυπο, παρότι ορισμένα στοιχεία του ήταν ήδη γνωστά. Διακοσμείται με επτάφυλλα ανθέμια καθώς και μικρότερα πεντάφυλλα ανθέμια. Τα επτάφυλλα, στο κάτω μέρος τους διαιρούνται σε δύο μέρη και ανά δύο συνδέονται με άλλα μικρότερα πεντάφυλλα⁴³⁵. Επιμηκυμένα ανθέμια σχηματίζονται μεταξύ των ανθεμίων στο άνω μέρος. Από τα επιμηκυμένα ανθέμια κρέμονται ανά δύο ανθοπλόκαμοι σχηματοποιημένοι, οι οποίοι με τη σειρά τους διακόπτονται από τα επτάφυλλα ανθέμια. Παρατηρούμε ότι στον κοσμήτη ορισμένες πλάκες είναι ανάποδα⁴³⁶ (εικ. 177). Ο κοσμήτης αυτός είναι σε πολύ καλή κατάσταση και αυτό οφείλεται στο γεγονός ότι παρέμεινε πάντα σε κλειστό χώρο. Στον θεατή δίνει την εντύπωση έργου συγκοπής κι όχι της μιμήσεως του, παρόλο που βρίσκεται σε μεγάλο ύψος. Χρησιμοποιείται κατά περίπτωση ορθός ή ανεστραμμένος⁴³⁷.

3.2.3.2.2. Τέμπλο Καθολικού

⁴³² Α. ΟΡΛΑΝΔΟΣ, *Ἡ ξυλόστεγος παλαιοχριστιανική βασιλική τῆς Μεσογειακῆς λεκάνης*, εκδ. Ἡ ἐν Ἀθήναις Ἀρχαιολογικὴ Ἑταιρεία, Ἀθήναι 1952, σελ. 376.

⁴³³ Χ. ΜΠΟΥΡΑΣ, *Αρχιτεκτονική*, σελ. 70.

⁴³⁴ Χ. ΜΠΟΥΡΑΣ, *Αρχιτεκτονική*, σελ. 69.

⁴³⁵ Χ. ΜΠΟΥΡΑΣ, *Αρχιτεκτονική*, σελ. 69.

⁴³⁶ Χ. ΜΠΟΥΡΑΣ, *Αρχιτεκτονική*, σελ. 70.

⁴³⁷ Χ. ΜΠΟΥΡΑΣ, *Αρχιτεκτονική*, σελ. 70.

Το τέμπλο του Καθολικού αποτελεί εξαιρετικό κόσμημα, της βυζαντινής διακόσμησης και αρχιτεκτονικής⁴³⁸. Το μαρμάρινο τέμπλο του Καθολικού (εικ. 179) διατηρείται σε πολύ καλή κατάσταση. Αποτελείται από τρία μέρη, του βήματος (εικ. 179) και των δύο παραβημάτων (εικ. 180, 181). Η ασυμφωνία μεταξύ των εγκοπών των πεσσίσκων του τέμπλου και του στυλοβάτη, η κακή προσαρμογή των θωρακίων με επίχρισμα στα κενά των πεσσίσκων, η ασυμφωνία των θεματικών παραστάσεων στη διακόσμηση των κιονόκρανων με το φάτνωμα του επιστυλίου του διακονικού, μπορούν να οδηγήσουν στο συμπέρασμα ότι το τέμπλο είναι σε δεύτερη χρήση ή ότι αποτελείται από διάφορα spolia. Ωστόσο, από την αντιστοιχία των θεμάτων της διακόσμησης και της χρονολόγησής του, γύρω στο πρώτο μισό του 11^{ου} αιώνα εξάγεται το συμπέρασμα ότι κατασκευάστηκε εξ αρχής για το Καθολικό, αλλά έγιναν ενδεχομένως λανθασμένες μετρήσεις⁴³⁹.

Δύο τύπους κιονόκρανων διακρίνουμε στο τέμπλο του βήματος. Τα δύο ακραία κιονόκρανα (εικ. 182, 183) στο τέμπλο του βήματος, μπορούν να χαρακτηριστούν τεκτονικά με φυτικό διάκοσμο. Κατά τον Dennert⁴⁴⁰ κοσμείται με φύλλα αμπέλου και κουκουνάρια. Κατά τον Μπούρα, σε κάθε πλευρά υπάρχει ζευγάρι από ημιανθέμια μαζί με επτάφυλλο ανθέμιο ή αμπελόφυλλο στον άξονα και στις γωνίες οξύλυκτα φύλλα με μακρά στελέχη. Η βάση και ο άβακας των κιονόκρανων αυτών κοσμείται από αστραγάλους⁴⁴¹. Θα μπορούσε να χαρακτηριστεί ως πρότυπη δημιουργία αυτό το είδος μορφής κιονόκρανου στο Καθολικό⁴⁴².

Τα άλλα κιονόκρανα του τέμπλου του βήματος (εικ. 184), θα μπορούσε να ειπωθεί ότι ανήκουν σε άλλο τύπο. Έχουν σχήμα κύβου και ανάγλυφο διάκοσμο⁴⁴³. Και στις τέσσερις όψεις τους, ένας μεγάλος έξεργος ρόδακας ή αστέρι εξάκτινο περικλείεται από κύκλο στις γωνίες του. Οι κύκλοι σχηματίζονται από διμερείς ταινίες. Αντίστοιχα κιονόκρανα είδαμε και στη πρόθεση και στο διακονικό του ναού της Παναγίας⁴⁴⁴, όμως εκεί ήταν σε δεύτερη χρήση. Και αυτός ο τύπος κιονόκρανων μπορεί να θεωρηθεί πρότυπη δημιουργία, μιας και

⁴³⁸ Ε. ΣΤΙΚΑΣ, *Οικόδομικόν Χρονικόν*, σελ. 204-9.

⁴³⁹ Χ. ΜΠΟΥΡΑΣ, *Αρχιτεκτονική*, σελ. 75.

⁴⁴⁰ Μ. DENNERT, *Mittelbyzantinische Kapitelle: Studien Zu Typologie Und Chronologie*, σειρά: *Asia Minor Studien* 25, Bonn 1997, σελ. 93. (Στο εξής: Μ. DENNERT, «Mittelbyzantinische Kapitelle»).

⁴⁴¹ Χ. ΜΠΟΥΡΑΣ και Λ. ΜΠΟΥΡΑ, *Ελλαδική Ναοδομία*, σελ. 533, 534, 586.

⁴⁴² Μ. DENNERT, «Mittelbyzantinische Kapitelle», σελ. 93-9.

⁴⁴³ R. SCHULTZ και S. BARNESLEY, *The Monastery of St. Luke*, πιν.23.

⁴⁴⁴ Χ. ΜΠΟΥΡΑΣ, *Αρχιτεκτονική*, σελ. 75.

αποτελέσαν πρότυπα σε μνημεία της Εύβοιας, όπως στο ναό του μετοχίου του Οσίου Λουκά στην Εύβοια, που έχει παρόμοια μικρά κιονόκρανα και στο Αλιβέρι.

Τα κιονόκρανα της πρόθεσης είναι διακοσμημένα στο κέντρο τους με οκτάφυλλο ρόδακα και στις τρεις ακμές του, το διακοσμεί ταινιωτή ταινία (εικ. 185)

Στο διακονικό, το κιονόκρανο (εικ. 186) είναι τεκτονικό με τις γωνίες του λοξότιμες. Έξεργοι ρόδακες ή κώνοι πεύκου καθώς και οξύληκτα φύλλα κοσμούν τις γωνίες του, όχι όμως με ιδιαίτερη τεχνική. Ο άβακας που είναι βαθμιδωτής τομής είναι χωρίς διάκοσμο και στη βάση του έχει ογκηρούς μάντες⁴⁴⁵.

Το επιστύλιο του βήματος διακοσμείται με συμμετρικά θέματα σε έξεργο ανάγλυφο και υπάρχουν τρία κομβία και στις άκρες του δύο αντωποί γρύπες⁴⁴⁶ (εικ. 187). Επίσης, στα άκρα (εικ. 188, 189) υπάρχει το θέμα του κιβωρίου σε χαμηλό ανάγλυφο. Ταινιωτοί κομβούμενοι κύκλοι περικλείουν εξάκτινους αστέρες ή ρόδακες στα διαστήματα μεταξύ των κομβίων. Το κάτω τμήμα της επιφάνειας του κεντρικού επιστυλίου του τέμπλου, διακοσμείται με ρόμβο, που μέσα του εγγράφεται κύκλος που περιέχει ρόδακα. Επίσης, τέσσερις ρόδακες εγγεγραμμένοι σε κύκλο κοσμούν τις γωνίες της ορθογώνιας πλάκας, μαζί με φυτικά στοιχεία (εικ. 190). Τα ακριανά κάτω τμήματα του επιστυλίου διακοσμούνται με σταυρό και φυτικό διάκοσμο σε κομβούμενους κύκλους⁴⁴⁷ (εικ. 188, 189).

Η θεματολογία της διακόσμησης του τέμπλου και η τεχνοτροπία του ανάγλυφου ανήκει στον 11^ο αιώνα, επομένως διαπιστώνει κανείς ότι το τέμπλο είναι της ίδιας περιόδου με το Καθολικό ή με πολύ μικρή διαφορά από την μετακομιδή των αγίων λειψάνων και τα εγκαίνια του, καθώς ήταν απαραίτητο για τη θεία λειτουργία⁴⁴⁸.

Κοσμήτης ύψους 15 εκατοστών πάνω από το επιστύλιο του ιερού βήματος διακοσμείται με σηρικούς τροχούς, οι οποίοι περικλείουν μικρά ανθήμια (εικ. 187). Και σε αυτή τη περίπτωση, η τεχνοτροπία και το θέμα διακόσμησης φανερώνουν ότι δεν πρόκειται για μεταγενέστερη προσθήκη.

⁴⁴⁵ Χ. ΜΠΟΥΡΑΣ, *Αρχιτεκτονική*, σελ. 75.

⁴⁴⁶ Χ. ΜΠΟΥΡΑΣ, *Αρχιτεκτονική*, σελ. 76. Στον Ασώματο του Κακόβουνου Μάνης υπάρχουν γρύπες στα άκρα του επιστυλίου.

⁴⁴⁷ Χ. ΜΠΟΥΡΑΣ, *Αρχιτεκτονική*, σελ. 76.

⁴⁴⁸ Χ. ΜΠΟΥΡΑΣ, *Αρχιτεκτονική*, σελ. 76.

Στην πρόθεση, το τμήμα του επιστυλίου (εικ. 185) που υπάρχει, διακοσμείται με το θέμα του κιβωρίου και με φυλλοφόρο σταυρό, καθώς και με φύλλα ακάνθου που περικλείονται σε τοξύλια. Σφαιρική βάθυνση (εικ. 191) που κοσμείται από χρίσμα έχει το κυκλικό ανάγλυφο φάτνωμα στη κάτω επιφάνεια του επιστυλίου⁴⁴⁹. Το άστρο του Δαβίδ (εικ. 192), το οποίο δεν ήταν γνωστό ως θέμα στα βυζαντινά μνημεία, υπάρχει στα συμπληρωματικά στοιχεία εντός των κομβούμενων κύκλων.

Κοσμήτης διάτρητος με ύψος 22 εκατοστών βρίσκεται άνω του επιστυλίου της πρόθεσης (εικ. 193). Τον διακοσμούν σφηρικοί τροχοί που περικλείουν σύνθετα ανθέμια, ένα ζώο που δεν γνωρίζουμε τι απεικονίζει κι ένα πτηνό. Η τεχνική του διαφέρει από την τεχνική του αβαθούς ανάγλυφου, καθώς είναι διάτρητη. Η τεχνική αυτή αποτελεί μίμηση των ισλαμικών πρότυπων διαφραγμάτων από ξύλο. Ο κοσμήτης αυτός δεν έχει την ίδια τεχνοτροπία με το επιστύλιο, αφού το θέμα διακόσμησης είναι ένζωδο με πολύπλοκα ανθέμια. Ομοίως και το τέμπλο της πρόθεσης του ναού της Παναγίας. Η χρονολόγησή τους σε συνδυασμό με τη διάτρητη τεχνική τους δεν είναι εφικτή. Στη διάτρητη τεχνική έχουμε πλήρη διάτρηση της πλάκας του κοσμήτη και όχι βαθειά λάξευση όπως συμβαίνει στα κομβία. Η διάτρητη τεχνική και οι ένζωδοι πλοχμοί καθώς και παρόμοια θέματα, παρότι συναντώνται στον 6^ο αιώνα, στον ελλαδικό χώρο ξαναεμφανίζονται πολύ αργότερα⁴⁵⁰. Πιθανότατα οι κοσμήτες της Παναγίας και των παραβημάτων του Καθολικού να προστέθηκαν αργότερα⁴⁵¹.

Το επιστύλιο που βρίσκεται στο τέμπλο μπροστά από το διακονικό (εικ. 186), έχει ως διάκοσμο ορθογώνια και κυκλικά στοιχεία εναλλάξ, που περιβάλλονται από ταινίες, ρόδακες και φυτά. Ένα μεμονωμένο πτηνό υπάρχει στην δεξιά άκρη του επιστυλίου, το οποίο έχει κοπεί άτεχνα, μάλλον για να χωρέσει στη θέση του⁴⁵². Από τον διάτρητο κοσμήτη που

⁴⁴⁹ Χ. ΜΠΟΥΡΑΣ, *Αρχιτεκτονική*, σελ. 123.

⁴⁵⁰ Χ. ΜΠΟΥΡΑΣ, «Διάτρητα μαρμάρια μεσοβυζαντινά γλυπτά στην Ελλάδα», στό: [CH. PENNAS και C. VANDERHEYDE, *La sculpture byzantine, VII-XIIIesiècles: Actes du colloque international organisé par la 2e Éphorie des antiquités byzantines et l'École française d'Athènes (6-8 Septembre 2000)*, έκδ. École française d'Athènes], Athènes 2008, 469-86. (Στο εξής: Χ. ΜΠΟΥΡΑΣ, «Μαρμάρια μεσοβυζαντινά γλυπτά»).

⁴⁵¹ Χ. ΜΠΟΥΡΑΣ και Λ. ΜΠΟΥΡΑ, *Ελλαδική Ναοδομία*, σελ. 216-8.

⁴⁵² R. SCHULTZ και S. BARNSELY, *The Monastery of St. Luke*, σελ. 32.

υπάρχει πάνω από το επιστύλιο, έχει σωθεί μόνο ένα μικρό τμήμα του (εικ. 20), με θεματικό διάκοσμο, ανάλογο με αυτόν του κοσμήτη της πρόθεσης.

Οι διαστάσεις των μαρμάρινων θωρακίων μπροστά από το βήμα (εικ. 194), είναι αρκετά μικρότερες από τα ανοίγματα ανάμεσα στους πεσσίσκους και για να προσαρμοστούν χρησιμοποιήθηκε περιμετρικά λευκό επίχρισμα. Πιθανόν, να είναι μέλη σε δεύτερη χρήση.⁴⁵³ Τα θέματα των ανάγλυφων θωρακίων δεν είναι όμοια. Στο αριστερό μαρμάρινο θωράκιο (εικ. 195), υπάρχει κύκλος που σχηματίζεται από τριπλές ταινίες, ο οποίος είναι περιγεγραμμένος σε λημνίσκο. Οι ταινίες κομβώνονται με ένα ορθογώνιο πλαίσιο, ενώ μικροί ρόδακες εγγράφονται στις γωνίες. Ο λημνίσκος ήταν σύνηθες ως θέμα στα κομβία. Το δεύτερο θωράκιο στο τέμπλο του Καθολικού (εικ. 196), έχει ως διάκοσμο το θέμα του ρόμβου. Οι ταινίες, ενώ αρχικά είναι παντού τριμερείς, στο εξωτερικό πλαίσιο, στο ρόμβο και γύρω από τους ρόδακες γίνονται διπλές. Αυτές οι διπλές ταινίες σε πολλά σημεία κομβώνονται μεταξύ τους, περιορίζοντας το επίπεδο βάθους, πάνω στο οποίο οι ρόδακες και οι ταινίες διαγράφονται ελάχιστα⁴⁵⁴.

Θραύσματα θωρακίων⁴⁵⁵ που έχουν βρεθεί και που θεωρούνται ότι ανήκουν στο ναό της Παναγίας, έχουν την ίδια τεχνοτροπία με αυτά του Καθολικού. Όμως στα θραύσματα υπήρχε η τεχνική *champlevé* στο ψευδοκουφικό διάκοσμο που είχαν στο πλαίσιό τους. Παρατηρείται λοιπόν μία μίμηση θέματος και τεχνοτροπίας, δεδομένου ότι υπάρχει μια διαφορά 65 ετών, ανάμεσα στο Καθολικό και στο ναό της Παναγίας.

3.2.3.2.3. Κιβώρια

«Το κιβώριο υψώνεται πάνω από μαρμάρινη μικρή λάρνακα εντός της οποίας είχαν τοποθετηθεί τα λείψανα του Οσίου Λουκά μετά την ανακομιδή⁴⁵⁶». «Το κιβώριο πάνω από τη λειψανοθήκη του Οσίου Λουκά, ακολουθεί την παλαιοχριστιανική παράδοση, κατά την οποία ο προσδιορισμός του τάφου γίνονταν με οικίσκο (*aediculum*)⁴⁵⁷». Σώζεται σε καλή κατάσταση (εικ. 197) και αποτελείται από τέσσερα στηρίγματα και από οριζόντια επιστύλια. Υπήρχε επίστεψη πυραμοειδή, η οποία όμως δε σώζεται σήμερα⁴⁵⁸. Η κατασκευή του έχει

⁴⁵³ Λ. ΜΠΟΥΡΑ, *Γλυπτός Διάκοσμος*, σελ. 108.

⁴⁵⁴ Χ. ΜΠΟΥΡΑΣ, *Αρχιτεκτονική*, σελ. 76.

⁴⁵⁵ Χ. ΜΠΟΥΡΑΣ, «Μαρμάρινα μεσοβυζαντινά γλυπτά», 469-86 (εικ. 165, 166).

⁴⁵⁶ Χ. ΜΠΟΥΡΑΣ, *Αρχιτεκτονική*, σελ. 77.

⁴⁵⁷ Χ. ΜΠΟΥΡΑΣ, *Αρχιτεκτονική*, σελ. 77.

⁴⁵⁸ Χ. ΜΠΟΥΡΑΣ, *Αρχιτεκτονική*, σελ. 76.

άμεση σχέση με το τέμπλο. Ο Στίκας μελετώντας το κιβώριο εξήγαγε το συμπέρασμα, ότι κατασκευάστηκε ταυτόχρονα με την ανακομιδή και όχι ταυτόχρονα με τα εγκαίνια του Καθολικού. Πιθανόν να είχε χρησιμοποιηθεί κάποια προσωρινή ξύλινη κατασκευή⁴⁵⁹. Η όψη του κιβωρίου προς το εσωτερικό του ναού είναι επιμελημένη, ενώ ακόσμητη είναι η βορειοανατολική πλευρά του.

Ο τοιχοβάτης επεκτείνεται στη δυτική όψη του κιβωρίου και είναι ιωνικού τύπου. Συμφυείς πεσσίσκοι και κιονίσκοι από σκούρο, πράσινο μάρμαρο με λευκά κιονόκρανα στηρίζονται σ' αυτόν, με βάσεις ιωνικής μορφής (εικ. 198). Το οριζόντιο επιστύλιο, έχει μικρό ύψος και κοιλόκυρτη διατομή. Μπορεί να θεωρηθεί και κοσμήτης, αφού η επιφάνειά του είναι όλη διακοσμημένη (εικ. 198). Ανάμεσα στους πεσσίσκους υπάρχει θωράκιο, του οποίου η επίστεψη είναι επίσης κοιλόκυρτης διατομής και διακοσμείται με φύλλα ακάνθου σε σειρά. Στη δυτική όψη του κιβωρίου τα κιονόκρανα είναι λεβητοειδή, διακοσμημένα σε όλες τις πλευρές τους με σύνθετο φύλλο ακάνθου. Ο άβακός του είναι διπλάσιος σε ύψος και το υποτραχήλιό του είναι λιτό (εικ. 199). Στην ανατολική όψη, τα κιονόκρανα είναι πιο απλά με τριμερείς ταινίες που διασταυρώνονται και με πεντάφυλλα ανθέμια εκατέρωθεν των ταινιών⁴⁶⁰ (εικ. 200).

Πέρα από το κιβώριο της λειψανοθήκης υπήρχε και το κιβώριο της αγίας τράπεζας στο Καθολικό. Από το κιβώριο της αγίας τράπεζας, σώζονται μόνο πέντε θραύσματα. Τα δύο αυτά κιβώρια διέφεραν μεταξύ τους, καθώς στο κιβώριο της αγίας τράπεζας υπήρχαν τόξα από λευκό μάρμαρο. Τα τόξα του κιβωρίου, έχουν ανάγλυφο διάκοσμο με πτηνά, ζώα και ρόδακες⁴⁶¹. Ο Grabar πίστευε ότι τα θραύσματα δεν ανήκαν στο κιβώριο, γιατί παρίσταναν ζώα⁴⁶².

Στο Καθολικό αξίζει να αναφερθούν και οι κοσμήτες που βρίσκονται στο νότιο χορό στη γένεση των τόξων, οι οποίοι είναι διακοσμημένοι με φυτικά σχέδια (εικ. 201), καθώς και η μαρμάρινη πλάκα ανατολικά της εισόδου που παρουσιάζει απολιθώματα ιχθύος (εικ. 202).

3.2.3.2.4. Υπερώο

⁴⁵⁹ Χ. ΜΠΟΥΡΑΣ, *Αρχιτεκτονική*, σελ. 77.

⁴⁶⁰ Χ. ΜΠΟΥΡΑΣ, *Αρχιτεκτονική*, σελ. 77.

⁴⁶¹ Χ. ΜΠΟΥΡΑΣ, *Αρχιτεκτονική*, σελ. 77.

⁴⁶² Α. GRABAR, *Sculptures byzantines*, σελ. 58, 59.

Τα υπερώα του Καθολικού (εικ. 203, 204) αποτέλεσαν νεοτερισμό για την μεσαιωνική αρχιτεκτονική. Μετά τον 7^ο αιώνα δεν συνηθίζονταν και δεν είχαν συγκεκριμένη χρήση. Πιθανότατα να χρησίμευαν στο μνημείο που εξετάζουμε για το διαχωρισμό των προσκυνητών από τους μοναχούς. Ο διάκοσμος του υπερώου γίνεται όπως και στα πλάγια διαμερίσματα του ισογείου με μίμηση ορθομαρμάρωσης, με την τεχνική της νοπογραφίας (fresco). Η μίμηση αυτή είχε σκοπό να επεκτείνει τον πολυτελή διάκοσμο του κυρίως ναού, έστω και εικονικά. Οι εσωτερικές επιφάνειες του τετρακάμαρου είναι κυρίως πίνακες που μιμούνται μάρμαρα.

Η ορθομαρμάρωση του υπερώου ξεκινά πάνω από τον κοσμήτη που περιτρέχει το ναό στο ύψος του υπερώου. Υπάρχουν διαδοχικά δίλοβα και τρίλοβα ανοίγματα με τόξα. Βάσεις, κιονίσκοι και κιονόκρανα, υπάρχουν και εξωτερικά και εσωτερικά των παραθύρων. Στα εξωτερικά θωράκια, η εσωτερική όψη είναι χωρίς διακόσμηση, εκτός από το κεντρικό παράθυρο, όπου η πίσω όψη του θωρακίου με την αναπαράσταση των λεόντων έχει δύο περίτεχνους σταυρούς εγχάρακτους. Επίσης, ακόσμητα είναι και τα υπόλοιπα εσωτερικά θωράκια από την εσωτερική τους όψη.

Επίσης, στα πλαϊνά των ακραίων τόξων παρατηρούνται κοσμήτες. Στα κιγκλιδώματα του υπερώου, υπάρχουν μαρμάρινα θωράκια με διάφορες γεωμετρικές και άλλες διακοσμητικές παραστάσεις (εικ. 205, 206, 207, 208), που ακολουθούν το γνωστό μοτίβο που έχουν τα περισσότερα θωράκια στις εξωτερικές πλευρές του Καθολικού, με ρόμβους και ρόδακες.

Στη βόρεια πλευρά του ναού υπάρχουν σκάλες που οδηγούν στη μοναδική εξωτερική είσοδο του υπερώου. Στο πλαίσιο της εισόδου αυτής, υπάρχει μάρμαρο σε προεξέχων γείσο και σε δύο αμφικιονίσκους. Τα κιονόκρανα έχουν εγχάρακτους διακοσμητικούς σταυρούς. Στην εσωτερική πλευρά της εισόδου, σε αντίστοιχη θέση με τους εξωτερικούς, συναντάμε αμφικιονίσκους, οι οποίοι έχουν μεγαλύτερα βάθρα και κυλινδρικές βάσεις.

Στο Καθολικό υπάρχουν κίονες με διακοσμημένα επιθήματα σε διάφορα σχέδια (εικ. 209, 210).

3.2.3.3. Γλυπτό του κατεδαφισμένου εξωνάρθηκα

Στον εξωνάρθηκα υπήρχε λοξόμητο γείσο με έξεργο ανάγλυφο και τμήμα κατακόρυφου λίθινου περιθύρου με βεργίο σε εξοχή. Μέρους του γείσου αυτού, τοποθετήθηκε μετά την κατεδάφιση του εξωνάρθηκα στο νότιο άνοιγμα του κωδωνοστασίου,

στηριζόμενο σε δύο μαρμάρινους ορθοστάτες θυρώματος (εικ. 18). Στη συλλογή γλυπτών του υπερώου της Παναγίας, φυλάσσεται το υπόλοιπο τμήμα του γείσου. Πρόκειται για γείσο περιθύρου εξαιτίας του λοξού τελειώματος του άκρου του και της αλάξευτης κάτω επιφάνειάς του. Η διακόσμηση του γείσου είναι συμμετρική ως προς τον κατακόρυφο άξονα που περνάει από την κάθετη κεραία του σταυρού, που βρίσκεται στο μέσο του γείσου. Από τη συμμετρία μπορούμε να υπολογίσουμε το συνολικό μήκος του. Το μήκος του γείσου που έχει ενσωματωθεί στο κωδωνοστάσιο είναι 1,40 μ. και 0,62 μ. είναι το τμήμα του που σώζεται στη συλλογή γλυπτών. Το τμήμα που λείπει υπολογίζεται 0,10 μ. από το συμμετρικό του, επομένως αθροίζοντας τα παραπάνω μήκη, το συνολικό μήκος είναι 2,12 μέτρα. Το εσωτερικό άνοιγμα του θυρώματος, αν αφαιρέσουμε το πάχος των υποκειμένων ορθοστατών θυρώματος, που έκαστος είναι 0,16 μ. προκύπτει 1,80 μ. Στο υπερώο της Παναγίας βρίσκονται συμπληρωματικά κομμάτια του περιθύρου, στο οποίο ανήκουν οι παραπάνω ορθοστάτες. Το ένα κομμάτι έχει 45° απολάξευση, που είναι χαρακτηριστική για τα βυζαντινά περίθυρα. Στην επιφάνεια των ορθοστατών βρέθηκαν χαράγματα γεγονός που φανερώνει ότι θα είχαν τοποθετηθεί σε κεντρικό σημείο. Πιθανότατα στην είσοδο του εξωνάρθηκα. Δυο τουλάχιστον απ'τα χαράγματα του θυρώματος αναφέρονται στα έτη 1515 και 1547. Εάν το θύρωμα κατασκευάστηκε για το άνοιγμα του εξωνάρθηκα, τότε η χρονολόγηση του εξωνάρθηκα στα 1582 δεν ευσταθεί. Στη διακόσμηση του γείσου παρατηρείται φυλλοφόρος σταυρός σε κιβώριο, ο οποίος πλαισιώνεται συμμετρικά και στις δυο πλευρές του από δυο παγώνια, των οποίων το κεφάλι τους στρέφεται προς τα πίσω και το βάθος καλύπτεται από ανθεμωτή έλικα. Κουκουνάρι παρεμβάλλεται μεταξύ του κιβωρίου και των παγωνιών. Στη συνέχεια ακολουθεί ένα πλαστικό φύλλο άκανθας, έπειτα ένας έξεργος ρόδακας και τέλος ένα τρίφυλλο εγγεγραμμένο σε σχήμα καρδιάς. Τα παραπάνω είναι διακοσμητικά θέματα που ανήκουν σε ξεχωριστές περιόδους. Ο τεχνίτης χρησιμοποιεί και τις αντίστοιχες τεχνικές τους. Συνδυασμός του επιπέδου με έξεργο ανάγλυφο, με χρήση του τρυπανιού στην τεχνική του ανάγλυφου. Η πλαστικότητα του φύλλου άκανθας ακολουθεί τα παλαιοχριστιανικά πρότυπα, ενώ η γνήσια γραφική διακόσμηση αποδίδει τον σχεδιασμό των παγωνιών⁴⁶³. Στα Κομνήνεια γλυπτά της Άνδρου, υπάρχουν κι εκεί οι αναδιπλώσεις των φυτών με τα κουκουνάρια στο τέλος, που περιβάλλουν σε σχήμα δύο αντικριστών S την εσωτερική διακόσμηση τους, όπως ακριβώς και στο γείσο που εξετάζουμε⁴⁶⁴. Στη Θήβα, θωράκιο που βρέθηκε τον 12^ο αιώνα έχει την ίδια μορφή με τα αντωπά παγώνια του γείσου

⁴⁶³ Λ. ΦΙΛΙΠΠΙΔΟΥ-ΜΠΟΥΡΑ, «Εξωνάρθηκας Καθολικού», 13-28 (21).

⁴⁶⁴ Α. ΟΡΛΑΝΔΟΣ, «Βυζαντινά μνημεία Άνδρου», *ABME* 8 (1955-56), 3-67 (8)

που εξετάζουμε και την ίδια γραμμική διακόσμηση στην ουρά τους, αλλά η τεχνική τους δεν είναι τόσο καλή όσο στο γείσο του Οσίου Λουκά⁴⁶⁵.

Το ανάγλυφο γείσο από τα στοιχεία που αναφέραμε, δηλαδή την καλή τεχνική, τη σχετική πλαστικότητα, την εκλεκτική επιλογή των θεμάτων και την εκλέπτυνση των φυτικών θεμάτων, τοποθετείται στον 12^ο αιώνα και όχι στον 16^ο αιώνα όπως πολλοί πίστευαν⁴⁶⁶.

3.2.4. Γλυπτά Κωδωνοστασίου

Στο νότιο άνοιγμα του δεύτερου ορόφου βρίσκεται μαρμάρινο βυζαντινό θύρωμα και ένα θραύσμα από επιστύλιο τέμπλου (εικ. 211). Το υπόλοιπο τμήμα του επιστυλίου φυλάσσεται στη συλλογή των γλυπτών και θα αναλυθεί παρακάτω. Στον τέταρτο όροφο του κωδωνοστασίου υπάρχουν τέσσερις βυζαντινοί κιονίσκοι με τέσσερα επιθήματα. Οι κιονίσκοι είναι από λατυποπαγές μάρμαρο με διαστάσεις 15x18x193 εκ. Δύο από τα επιθήματα φέρουν διακόσμηση με ρόδακα και σταυρό και στις δύο πλευρές, ενώ τα άλλα δύο με έναν ρόδακα στη μία πλευρά και η άλλη πλευρά είναι ακόσμητη (εικ. 212). Μάλιστα, τα επιθήματα αυτά θυμίζουν τα επιθήματα που βρίσκονται στο Καθολικό. Στη νότια πλευρά του τέταρτου ορόφου, σώζεται εντοιχισμένο ανάγλυφο σε κακή κατάσταση (εικ. 213), μάλλον για επιτύμβιο Ρωμαϊκής εποχής⁴⁶⁷. Δεν βρέθηκε το τέμπλο του ναού αλλά σήμερα σώζονται ορισμένα θραύσματα μαρμάρινων θωρακίων που φυλάσσονται στη συλλογή γλυπτών του μουσείου της Μονής (εικ. 214). Τα θραύσματα αυτά πιθανότατα να ανήκαν σε παράθυρα του ναού. Διακοσμούνται με διμερείς ταινίες που σχηματίζουν τέσσερις κύκλους, ένα ρόμβο και το περιμετρικό πλαίσιο. Η διακόσμηση των θωρακίων μοιάζει με τη διακόσμηση των θωρακίων του ναού του Καθολικού, επομένως μπορούμε να θεωρήσουμε ότι φιλοτεχνήθηκαν τον 11^ο αιώνα, παρότι δεν είναι ιδιαίτερα επιμελημένα⁴⁶⁸.

3.2.5. Γλυπτά συλλογής μουσείου της Μονής Οσίου Λουκά

Στην Τράπεζα της Μονής μεταξύ των άλλων γλυπτών, φυλάσσεται ο αρχικός σταυρός του τρούλου του ναού της Παναγίας. Πρόκειται για μαρμάρινο πλεχτό λατινικό σταυρό (εικ. 91). Ο σταυρός που υπήρχε στην κορυφή του τρούλου, κατά τον Στίκα αντικαταστήθηκε

⁴⁶⁵ Ο καθηγητής Δ. Πάλλας τοποθετεί την πλήρη εμφάνιση του θέματος μετά το πρώτο ήμισυ του 11^{ου} αιώνα, Δ. ΠΑΛΛΑΣ, «Ανάγλυφος στήλη», 267-99 (274).

⁴⁶⁶ Λ. ΦΙΛΙΠΠΙΔΟΥ-ΜΠΟΥΡΑ, «Εξωνάρθηκας Καθολικού», 13-28 (21-2).

⁴⁶⁷ Χ. ΜΠΟΥΡΑΣ, «Ναοί οκταγωνικού τύπου», 127-73 (151-2).

⁴⁶⁸ Χ. ΜΠΟΥΡΑΣ, «Ναοί οκταγωνικού τύπου», 127-73(147-8).

επειδή έσπασε και τοποθετήθηκε ο άλλος σταυρός. Συνήθως οι σταυροί της κορυφής ενός τρούλου στο Βυζάντιο ήταν μπρούτζινοι⁴⁶⁹. Τα πλέγματα ήταν συνηθισμένα στα ψηφιδωτά δάπεδα της ύστατης αρχαιότητας, αλλά τον 10^ο αιώνα αναβιώνουν ξανά, κυρίως σε χειρόγραφα και έργα μικροτεχνίας. Δεν έχουν διαπιστωθεί τέτοιοι μαρμάρινοι σταυροί σε τρούλο⁴⁷⁰. Συγκεκριμένα, ο λατινικός αυτός σταυρός σ' όλη την επιφάνειά του, είναι καλυμμένος από τριμερείς ταινίες που δημιουργούν πλέγμα μεταξύ τους και που στην άκρη κάθε κεραίας του, οι τριμερείς ταινίες προεξέχουν, σχηματίζοντας δύο θηλιές που θυμίζουν σταυρούς με «σταγόνες» στις κεραίες τους. Μια συμφυή μακρόστενη βάση αποτελεί στήριγμα για τον σταυρό. Σ' αυτή τη μακρόστενη μαρμάρινη βάση δύο ζεύγη οριζόντιων παράλληλων ευθειών περιέχουν ένα ρόμβο. Στα δύο σημεία τομής των ευθειών με το ρόμβο υπάρχει από ένας μικρός κόμβος. Μέσα στον ρόμβο είναι διακοσμημένος ένας μικρός σταυρός τύπου Μάλτας παρόμοιος με αυτόν που βρίσκεται και στα παράθυρα του τρούλου, στα επιθήματα των διαχωριστικών κιονίσκων.

Σε προγενέστερη χρονολογία από την οικοδόμηση της Μονής μπορούν να χωριστούν σε κατηγορίες⁴⁷¹ τα παρακάτω γλυπτά.

1^η) Στο μουσείο της Μονής βρίσκονται δυο σύνθετα κορινθιακά κιονόκρανα με επίθημα.

Το κιονόκρανο (εικ. 215, 216) είναι παλαιοχριστιανικής περιόδου και βρέθηκε στο μοναστήρι του Οσίου Λουκά. Η προέλευσή του είναι από την τοποθεσία ανατολικά του κόλπου της Αντίκυρας, όπου υπήρχε οκταγωνικός ναός του 11^{ου} αιώνα ως μετόχι του. Δυο σειρές ακάνθων κοσμούν τον κάλαθο του. Το κάθε φύλλο άκανθας το οποίο έχει και πριονωτό περίγραμμα, αποτελείται από πέντε λοβούς, που ο καθένας σχίζεται σε πέντε γλωσσίδες. Από τα φύλλα της κάτω στεφάνης αναδύονται τα φύλλα της πάνω στεφάνης. Η σπείρα, χαρακτηριστικό της παλαιοχριστιανικής περιόδου, υπάρχει στο κάτω μέρος του καλάθου, ενώ ο διάκοσμος του εχίνου είναι από ακανθοειδή ανθέμια. Οι έλικες έχουν σχηματιστεί καλά κι έχουν βαθιά λάξευση. Στο μέσο κάθε πλευράς του άβακα υπάρχει εξόγκωμα από άνθος, χαρακτηριστικό των ρωμαϊκών κιονόκρανων κι επιπρόσθετα παράλληλες αυλακώσεις. Χρονολογείται τον 5^ο αιώνα μ.Χ. και τα χαρακτηριστικά του είναι αυτά των παλαιοχριστιανικών θεοδοσιανών κιονόκρανων. Το υλικό του είναι λευκό μάρμαρο

⁴⁶⁹ M. ROSS, «A Byzantine Finial for a Church», *GRBS* 4 (1963), 123-6 (124).

⁴⁷⁰ Λ. ΜΠΟΥΡΑ, *Γλυπτός Διάκοσμος*, σελ. 49.

⁴⁷¹ Μ. ΚΑΡΑΜΠΙΝΗΣ, «Αρχιτεκτονικά γλυπτά», 1043-55 (1046).

με φλεβώσεις πράσινες. Το τμήμα του καλάθου είναι συμπληρωμένο, καθώς συμπληρώθηκε και μία από τις τέσσερις γωνίες που έφερε έλικα. Οι διαστάσεις του κιονόκρανου είναι 0,39x0,53x0,53.

Φέρει επίθημα διαστάσεων 0,14x0,66x0,66, από λευκό μάρμαρο, από το οποίο το 1/3 του έχει απολεσθεί⁴⁷². Το επίθημα διακοσμείται από έναν φυλλοφόρο σταυρό Μάλτας, με επιπεδόλυφο ανάγλυφο. Είναι μεσοβυζαντινό και χρονολογείται τον 11^ο αιώνα. Στο ναό του αγίου Νικολάου στα Καμπιά υπάρχει επίθημα με παρόμοιο διάκοσμο με χρονολόγηση γύρω στα μέσα του 12^{ου} αιώνα⁴⁷³.

Το άλλο κιονόκρανο (εικ. 217, 218) που βρίσκεται σε πολύ καλή κατάσταση, από λευκό μάρμαρο μέσα στο μουσείο της Μονής είναι κι αυτό από τον ίδιο ναό του μετοχίου της Αντίκυρα και χρονολογείται κι αυτό τον 11^ο αιώνα. Ακανθοειδή ανθέμια, ανάμεσα σε στεφάνη ακανθόφυλλων, είναι ο διάκοσμος του καλάθου, ο οποίος είναι μεγαλύτερης διαμέτρου από το παραπάνω κιονόκρανο που εξετάσαμε. Είναι πιο τεκτονικό, με τους έλικες του να είναι πιο ρηχοί και με πιο αδέξια απόδοση. Ο καθένας από τους τρεις λοβούς της ακάνθου σχίζεται σε πολλές γλωσσίδες. Λωτοί κοσμούν τον έχινο. Παρόμοιο διάκοσμο παρατηρήσαμε και μέσα στο ναό της Παναγίας σε δύο επιθήματα. Είναι το λεγόμενο θέμα «λωτού και ακανθοειδούς ανθεμίου⁴⁷⁴». Στον Άγιο Γρηγόριο στο Δραμέσι υπάρχει σε επιστύλιο διακόσμηση με παρόμοιο μοτίβο λωτού, χρονολογίας του 11^{ου} αιώνα. Σε όλο το φυτικό διάκοσμο έχει εφαρμοστεί η κοίλη πρισματική γλυφή⁴⁷⁵. Από τον διάκοσμο και την τεχνική του, συμπεραίνει κανείς ότι είναι ένα μεσοβυζαντινό κιονόκρανο, επηρεασμένο όμως από παλαιοχριστιανικά πρότυπα⁴⁷⁶. Οι διαστάσεις του κιονόκρανου είναι 0,39x0,50x0,50. Στον κιονίσκο του τρούλου της Παναγίας όπως έχει προαναφερθεί, υπάρχει παρόμοιο παλαιοχριστιανικό κιονόκρανο. Το επίθημα που φέρει είναι μεσοβυζαντινό, του 11^{ου} αιώνα και ένας φυλλοφόρος σταυρός τύπου Μάλτας το διακοσμεί, με επιπεδόλυφο τρόπο. Οι διαστάσεις του είναι 0,12x0,68x0,68⁴⁷⁷.

⁴⁷² Μ. ΚΑΡΑΜΠΙΝΗΣ, «Αρχιτεκτονικά γλυπτά», 1043-55 (1047).

⁴⁷³ Λ. ΜΠΟΥΡΑ, *Γλυπτός Διάκοσμος*, σελ. 72.

⁴⁷⁴ Λ. ΜΠΟΥΡΑ, *Γλυπτός Διάκοσμος*, σελ. 63.

⁴⁷⁵ Λ. ΜΠΟΥΡΑ, *Γλυπτός Διάκοσμος*, σελ. 118.

⁴⁷⁶ Μ. ΚΑΡΑΜΠΙΝΗΣ, «Αρχιτεκτονικά γλυπτά», 1043-55 (1044).

⁴⁷⁷ Μ. ΚΑΡΑΜΠΙΝΗΣ, «Αρχιτεκτονικά γλυπτά», 1043-55 (1043, 1047).

2^η) Δύο επιθήματα, αγνώστου προέλευσης με αρκετές ομοιότητες, βρίσκονται το ένα εντός του μουσείου της Μονής (εικ 219) και το άλλο στον προαύλιο χώρο (εικ 220). Πρόκειται για δύο ογκώδη μεσοβυζαντινά γλυπτά από φαιό μάρμαρο. Έχουν παρόμοιο διάκοσμο. Πολύφυλλα ημιανθέμια πλαισιώνουν έναν φυλλοφόρο ισοσκελή σταυρό με σταγόνες, ενώ ανάμεσά τους υπάρχουν και τρίφυλλα. Ο μεγάλος όγκος τους καθώς και η διακόσμηση τους αν και μας παραπέμπουν σε παλαιοχριστιανικά πρότυπα, είναι μεσοβυζαντινά, γιατί οι σταγόνες στον φυλλοφόρο σταυρό δεν συναντώνται συχνά στην παλαιοχριστιανική περίοδο, αλλά παρατηρούνται στα μεσοβυζαντινά κοσμήματα. Έχουν πρισματική γλυφή. Η χρονολόγηση των δύο αυτών επιθεμάτων είναι τον 11^ο-12^ο αιώνα. Το γλυπτό που είναι μέσα στο μουσείο (εικ. 219) είναι σε πολύ καλή κατάσταση, με την πίσω του πλευρά να είναι χτυπημένη και με διαστάσεις 0,27(ύψος)x 0,65(πλ)x 0,30(παχ). Το γλυπτό στο προαύλιο χώρο (εικ. 220) είναι σε καλή κατάσταση, με διαστάσεις 0,27 ύψος, 0,64 πλάτος, 0,47 πάχος⁴⁷⁸.

3^η) Τα παρακάτω πέντε επιθηματοειδή κιονόκρανα (εικ. 221-225) θα μπορούσαμε να πούμε ότι ανήκουν σε μια ομάδα με κοινά χαρακτηριστικά, με χρονολόγηση τον 7^ο αιώνα. Έχουν απλό σχηματοποιημένο διάκοσμο και μεγάλο όγκο και επιπρόσθετα το υλικό τους είναι από παλαιότερα αρχιτεκτονικά μέλη της περιοχής, από υπόφαιο τοπικό λίθο. Ο διάκοσμός τους είναι σχηματοποιημένος σε χαμηλό ανάγλυφο, με σταυρό εγγεγραμμένο σε κύκλο, που περικλείεται από οξύληκτα φύλλα, θέμα που αρχίζει να είναι σύνηθες από τον 5^ο αιώνα και μετά. Τα κιονόκρανα αυτά είναι μια μορφή εξέλιξης του παλαιοχριστιανικού ιωνικού κιονόκρανου με συμφυές επίθημα των μεταβατικών χρόνων⁴⁷⁹.

Αναλυτικά στην εικ. 221, το επιθηματοειδές κιονόκρανο που βρίσκεται στο μουσείο της Μονής, διατηρείται σε πολύ καλή κατάσταση, με την πίσω του όμως πλευρά να είναι αδούλευτη ή αποκεκρουμένη. Η προέλευσή του είναι από το Περδικόνερο ή το Παλαιοχώρι του Κυριακίου. Διπλό σχοινίο σχηματίζει κύκλο, που μέσα του εγγράφεται ισοσκελής σταυρός. Οξύληκτα ημίφυλλα σαν φύλλα δάφνης τον περικλείουν. Οι διαστάσεις του είναι: 0,385 ύψος, 0,63 μήκος και 0,415 πλάτος.

⁴⁷⁸ Μ. ΚΑΡΑΜΠΙΝΗΣ, «Αρχιτεκτονικά γλυπτά», 1043-55 (1044, 1047).

⁴⁷⁹ Β. ΠΕΝΝΑ, Α. ΛΑΜΠΡΟΠΟΥΛΟΥ και Η. ΑΝΑΓΝΩΣΤΑΚΗΣ, «Γλυπτά μεταβατικών χρόνων από τη βασιλική του Θεάτρου της Αρχαίας Μεσσήνης», στο [CH. PENNAS– C. VANDERHEYDE (επιμ.), *La sculpture Byzantine VII-XII siecles, BCH-49*] (2008), 375-92 (379). (Στο εξής: Β. ΠΕΝΝΑ, Α. ΛΑΜΠΡΟΠΟΥΛΟΥ και Η. ΑΝΑΓΝΩΣΤΑΚΗΣ, «Γλυπτά»).

Στην εικ. 222, το κιονόκρανο διατηρείται σε πολύ καλή κατάσταση. Είναι άγνωστης προέλευσης και βρίσκεται στην αυλή της Τράπεζας. Έχει τον ίδιο διάκοσμο με το επιθηματοειδές κιονόκρανο της εικ. 221, έχει κατασκευαστεί από φαιό μάρμαρο και χρονολογείται τον 7^ο αιώνα. Οι διαστάσεις του είναι: ύψος 0,35, μήκος 0,67, πλάτος 0,42 και με διάμετρο βάσης 0,38.

Το κιονόκρανο της εικ. 223 διατηρείται κι αυτό σε καλή κατάσταση. Είναι σπασμένες οι δυο άκρες και η πίσω όψη του, όμως ξεχωρίζει η ύπαρξη του κάτω σκέλους ενός σταυρού και καλαμοειδές φύλλα. Άγνωστης προελεύσεως, από το ίδιο φαιό μάρμαρο με τα παραπάνω, διαστάσεων ύψους 0,30, μήκους 0,60 και πλάτους 0,41. Βρίσκεται κι αυτό στην αυλή της Τράπεζας. Κοσμείται με ισοσκελή σταυρό, εγγεγραμμένο σε κύκλο που σχηματίζει διπλό σχοινίο και με οξύληκτα φύλλα να το πλαισιώνουν. Χρονολογείται τον 7^ο αιώνα.

Το επόμενο επιθηματοειδές κιονόκρανο (εικ. 224) είναι από φαιό μάρμαρο, αγνώστου προελεύσεως με μήκος 0,555, πλάτος 0,44 και ύψος 0,25. Βρίσκεται σε κακή κατάσταση στην αυλή της Τράπεζας, με τη μία του γωνία, καθώς και τη πίσω του όψη, σπασμένες. Στο τμήμα της πλευράς που έχει διασωθεί διακρίνονται σε χαμηλό ανάγλυφο δύο καλαμοειδή φύλλα, τα οποία έχουν διπλό περίγραμμα. Διακρίνεται το αξονικό τους νεύρο, αλλά είναι ατέχνως σκαλισμένα. Ενδεχομένως, να υπήρχαν κι άλλα δυο ημίφυλλα ακραία φύλλα.

Σε πολύ καλή κατάσταση από φαιό μάρμαρο, στη συλλογή γλυπτών είναι και το επόμενο κιονόκρανο της εικ. 225, με τη μία μόνο άνω γωνία του αποκεκρουμένη. Είναι άγνωστης προελεύσεως με διαστάσεις ύψους 0,27, μήκους 0,58, πλάτους 0,33 μ. Και τις δυο πλευρές του, τις διακοσμεί ένας ισοσκελής σταυρός με πεπλατυσμένες κεραίες, εγγεγραμμένος σε κύκλο. Χρονολογείται τον 7^ο-8^ο αιώνα μ.Χ.

Σε ξωκλήσι έξω από το Δίστομο, υπάρχει εντοιχισμένο παρόμοιο επιθηματοειδές κιονόκρανο με αυτά που εξετάσαμε ανωτέρω. Επίσης, και στην περιοχή Παλαιοχώρι που βρέθηκε το κιονόκρανο έχουν βρεθεί εντοιχισμένα σε δεύτερη χρήση πανομοιότυπα γλυπτά.

Επίθημα από φαιό μάρμαρο (εικ. 226), άγνωστης προελεύσεως, σε κακή κατάσταση, του 7^{ου} αιώνα είναι εντοιχισμένο σε βορινό παράθυρο της τράπεζας. Οξύληκτα φύλλα πλαισιώνουν μη ισοσκελή σταυρό. Το σωζόμενο ύψος του είναι 0,24 ενώ το μήκος του 0,765.

Κιονίσκος της αγίας τράπεζας αγνώστου προέλευσης (εικ. 227), ο οποίος βρίσκεται στη συλλογή γλυπτών, παρουσιάζει απλό εγχάρακτο διάκοσμο με γλυπτά των μεταβατικών χρόνων. Παράλληλες ταινίες στη βάση του, αποτελούν τον εγχάρακτο διάκοσμο του, ενώ

καλαμοειδή φύλλα υπάρχουν στις τέσσερις γωνίες του σύμφυτου κιονόκρανου. Παρόμοιο κιονόκρανο βρίσκεται στο μουσείο της αρχαίας Μεσσήνης⁴⁸⁰. Η κατάσταση του είναι πολύ καλή, από υπόφαιο μάρμαρο. Μόνο ένα τμήμα του σύμφυτου κιονόκρανου έχει απολεσθεί. Οι διαστάσεις του έχουν ύψος 0,81, άβακας 0,20 μ. Χρονολογείται τον 7^ο-8^ο αιώνα μ.Χ.

Τα γλυπτά των εικ. 215-221 αντιπροσωπεύουν μια εγχώρια επαρχιακή γλυπτική στα μεταβατικά χρόνια, επηρεασμένη από πιο παλιά πρότυπα διακόσμησης.

Εν συνεχεία, θα εξετάσουμε τρία κιονόκρανα (εικ 228-230), τα οποία προφανώς προέρχονται από το ίδιο μνημείο και έχουν κατασκευαστεί στο ίδιο εργαστήριο, αφού είναι σχεδόν πανομοιότυπα στο μέγεθος, στο διάκοσμο και την τεχνική τους, αλλά είναι άγνωστη η προέλευσή τους. Βρίσκονται στο μουσείο της Μονής. Είναι και τα τρία ιωνικού ρυθμού, με σύμφυτο επίθημα. Αποτελούνται από λευκό μάρμαρο. Και στα τρία αυτά επιθήματα, η πλευρά που σώζεται έχει διάκοσμο έναν ισοσκελή σταυρό με τις άκρες των κεραιών του πεπλατυσμένες, ο οποίος τονίζεται με βαθιά εγκοπή, ενώ υπάρχει ο περιγεγραμμένος κύκλος του σταυρού από διπλό συμπαγές σχοινίο. Καλαμοειδή ημίφυλλα πλαισιώνουν το μέταλλιο του σταυρού, ενώ μεταξύ του μεταλλίου και των ημίφυλλων υπάρχουν στο πάνω μέρος ωοειδή φύλλα και στο κάτω μέρος του επιθήματος τρίγωνα. Χρονολογούνται και τα τρία τέλη του 5^{ου} με αρχές του 6^{ου} αιώνα. Το επίθημα τους έχει πολύ μεγαλύτερο όγκο από το κιονόκρανο τους.

Επιπλέον στοιχεία για το επίθημα της εικ. 228, είναι ότι σώζεται σε πολύ καλή κατάσταση, με διαστάσεις ύψους 0,20, μήκους 0,59, πλάτους 0,29 και με διάμετρο βάσης 0,29 μ. Ο έχινός του φτάνει στα μέσα των ελίκων του και δε φέρει καμιά διακόσμηση. Το κιονόκρανο προεξέχει κατά πλάτος από το επίθημα αλλά διαχωρίζεται και με μια διαχωριστική γραμμή. Η χρονολόγησή του τέλη 5^{ου} με αρχές 6^{ου} αι. οφείλεται στην υπερίσχυση του επιθήματος σε όγκο σε σχέση με το κιονόκρανο που προσδίδει χαρακτηριστικό ωριμότητας, αλλά και με τον ισοσκελή σταυρό που έχει ως διάκοσμο⁴⁸¹.

Επιπροσθέτως, για το κιονόκρανο της εικ. 229 το οποίο είναι ολοκληρωτικά καταστραμμένο, οι διαστάσεις του είναι: ύψος 0,18, πλάτος 0,29, και σωζόμενο μήκος 0,30 μ.

⁴⁸⁰ Β. ΠΕΝΝΑ, Α. ΛΑΜΠΡΟΠΟΥΛΟΥ και Η. ΑΝΑΓΝΩΣΤΑΚΗΣ, «Γλυπτά», 375-392 (384).

⁴⁸¹ V. VENI «Les chapiteaux ioniques à imposte de Grèce à l'époque paléochrétienne», *BCH* 17 (1989), 1-238 (14).

Υπάρχουν ίχνη της διαχωριστικής γραμμής ανάμεσα στον έχινο και στο κιονόκρανο, καθώς και από τον έχινο και τους έλικες που τον διακοσμούσαν.

Το τρίτο από τα παρόμοια κιονόκρανα (εικ. 230) έχει διάσταση ύψους 0,19, πλάτους 0,30 και σωζόμενο μήκος 0,33 μ. Είναι κι αυτό το κιονόκρανο ολικά απολεσμένο κι όπως αυτό της εικ. 229, υπάρχουν κι εδώ ίχνη της διαχωριστικής γραμμής ανάμεσα στον έχινο και στο κιονόκρανο, καθώς και από τον έχινο και τους έλικες, που τον διακοσμούσαν.

Ένα επίθημα της εικ. 231 έχει ομοιότητες με τα επιθήματα των εικ. 228-230. Είναι κι αυτό από υπόφαιο μάρμαρο, αγνώστου προελεύσεως, με χρονολόγηση τέλη 5^{ου} με αρχές 6^{ου} αιώνα μ.Χ. Ο διάκοσμός του είναι ισοσκελής σταυρός, βαθιάς εγκοπής, εγγεγραμμένος σε κύκλο. Η διαφορά με τα παραπάνω είναι ότι στα σημεία που οι κεραίες του διασταυρώνονται, σχηματίζονται κομβία. Επίσης, ότι τα φύλλα που πλαισιώνουν το μέταλλιο είναι υδροχαρή. Η πίσω πλευρά του επιθήματος είναι αποκεκρουμένη. Οι διαστάσεις του είναι: σωζόμενο μήκος 0,34μ, πλάτος 0,33 και ύψος 0,18.

Ιωνικό κιονόκρανο με σύμφυτο επίθημα (εικ. 232), άγνωστης προέλευσης, παλαιοχριστιανικής περιόδου, από υπόφαιο μάρμαρο και με διαστάσεις: ύψος 0,225, πλάτος 0,45, και μήκος 0,74 μ, βρίσκεται στο μουσείο της Μονής. Είναι σε πολύ καλή κατάσταση, μόνο με τη δεξιά πάνω γωνία να είναι αποκεκρουμένη. Το επίθημα έχει πολύ μεγαλύτερο όγκο από το κιονόκρανο και μεταξύ τους δεν υπάρχει εμφανής διαχωρισμός. Είναι συγχωνευμένα. Ο διάκοσμος του κιονόκρανου αποδίδεται με σχηματοποιημένες έλικες, οι οποίες δεν ξεπερνούν την ευθεία του έχινου. Ο έχινος είναι εξογκωμένος άκομψα προς τα εμπρός και ένας κολπίσκος σχηματίζεται στο μέσο του, από δύο αντωπά τρίφυλλα που τον διακοσμούν. Ζωστήρας περισφίγγει τα λογχοειδή στυλιζαρισμένα φύλλα που κοσμούν τα προσκεφάλαια⁴⁸². Ένας ελεύθερος ανισοσκελής σταυρός κοσμεί την πρόσθια όψη του επιθήματος. Το γλυπτό πρέπει να δημιουργήθηκε τον 6^ο αιώνα στην επαρχία, ενώ η δαντελωτή διακόσμηση κυριαρχούσε στην πρωτεύουσα.

Στην εικ. 233 αντικρίζει κανείς το θωράκιο, διαστάσεων: σωζόμενο ύψος 0,86, πλάτος 0,36, πάχος 0,13. Είναι κατασκευασμένο από ιώδη ασβεστόλιθο. Η πάνω αριστερή του γωνία είναι αποκεκρουμένη. Η προέλευση του θωρακίου είναι από το Περδικόνερο ή Παλαιοχώρι

⁴⁸² Μ. ΚΑΡΑΜΠΙΝΗΣ, «Αρχιτεκτονικά γλυπτά», 1043-55 (1050).

του Κυριακίου. Χρονολογείται τον 5^ο αιώνα μ.Χ. και ο διάκοσμος του φέρει μονογραμματικό ανισοσκελή σταυρό που πλαισιώνεται από τα αποκαλυπτικά γράμματα Α και Ω⁴⁸³.

Στο μουσείο της Μονής σώζεται επίσης, τμήμα θωρακίου του 10^{ου} αιώνα. Είναι διακοσμημένο με ρόμβο, ο οποίος εγγράφεται σε πλαίσιο από ψευδοκουφική διακόσμηση και μέσα σ' αυτόν διακρίνεται κεραία αγκυρωτού σταυρού (εικ. 234).

Στην εικ. 235, βλέπουμε τμήμα μαρμάρινης πλάκας που χρονολογείται τον 10^ο-11^ο αιώνα. Παριστάνεται αετός με διπλωμένες τις πτέρυγες του και στραμμένη τη κεφαλή του προς τα πίσω.

Επιπρόσθετα, υπάρχει γλυπτό, τμήμα υπέρθυρου πάνω στο οποίο εικονίζονται δύο αντωπά παγώνια εκατέρωθεν κύκλου, του οποίου η διακόσμηση στο εσωτερικό έχει αποξεστεί (εικ. 236).

Στην εικ. 237, παρατηρούμε πλάκα με εγχάρακτη σταυρική διακόσμηση που αναγράφει την φράση: IC XC NHKA. Για άλλη μια φορά υπάρχει ορθογραφικό λάθος στην επιγραφή.

Τμήματα δύο κοσμητών επιστέψεων σώζονται με διακόσμηση εναλλάξ ολόγλυφα και σε χαμηλό ανάγλυφο φύλλα άκανθας. Παρόμοιο θέμα συναντάται στη θύρα του ναού της Παναγίας. Οι κοσμητές χρονολογούνται τον 10^ο-11^ο αιώνα (εικ. 238, 239)

Άλλοι τέσσερις κοσμητές ίσου μεγέθους σώζονται στη μουσείο της Μονής με μικρούς σταυρούς στη μέση και με διπλά φύλλα άκανθας ανάμεσα σε φύλλα λωτού. Χρονολογείται στο πρώτο μισό του 12^{ου} αιώνα (εικ. 240, 241).

Έξι επιθήματα αμφικιονίσκων που χρονολογούνται τον 10^ο-11^ο αιώνα σώζονται ακέραια σε καλή κατάσταση (εικ. 242, 243, 244).

Από φαιό μάρμαρο σώζονται δύο τμήματα επιστυλίου τέμπλου. Είναι άγνωστης προελεύσεως και χρονολογούνται στα τέλη του 11^{ου} με αρχές 12^{ου} αιώνα. Εικονίζονται έξεργοι ρόδακες, σταυροί και πτηνό σε κάμπο με σταυροειδή ανθεμωτά και φυτικά θέματα (εικ. 245, 246).

Στο μουσείο σώζονται επίσης, τέσσερα τμήματα κοσμητών με ψευδοκουφική διακόσμηση σε επιεδόγλυφη τεχνική (εικ. 247). Παρόμοιοι κοσμητές υπάρχουν στο ναό της Παναγίας. Χρονολογούνται τον 10^ο-11^ο αιώνα.

⁴⁸³ Μ. ΚΑΡΑΜΠΙΝΗΣ, «Αρχιτεκτονικά γλυπτά», 1043-55 (1050).

Τρεις μαρμάρيني πρόβολοι (φουρούσια) για καντήλια από τέμπλο υπάρχουν ανάμεσα στα υπόλοιπα εκθέματα της Μονής. Χρονολογούνται τον 10^ο-11^ο αιώνα. Κοσμούνται με περίτεχνους σταυρούς και φυτικά θέματα στη λοξότμητη επιφάνειά τους (εικ. 248).

Σώζονται επίσης, τρεις πλάκες από φαιό μάρμαρο με διπλεπίπεδη τεχνική (εικ. 249, 250). Είναι άγνωστης προέλευσης και χρονολογούνται στα τέλη του 11^{ου} με αρχές 12^{ου} αιώνα. Πιθανότατα να ανήκαν σε άμβωνα. Στην εικόνα 34 εικονίζεται σε κάμπο με φυτικά κοσμήματα ένας αετός, με ανοιχτές φτερούγες και φωτοστέφανο.

Πεσσίσκος τέμπλου από φαιό μάρμαρο βρίσκεται στο μουσείο, με τμήμα του κάτω μέρους σύμφυτου οκταγωνικού κιονίσκου (εικ. 251, 252). Χρονολογείται στα τέλη 11^{ου}-αρχές 12^{ου} αιώνα και είναι αγνώστου προελεύσεως. Η διακόσμησή του περιλαμβάνει ταινίες από αστραγάλους και ελικοειδείς αντωπούς βλαστούς που περιέχουν καρδιόσχημα.

Μαρμάρινο λευκό θύρωμα που προέρχεται από ναό μετοχίου της Αντίκυρας βρίσκεται σε περίοπτη θέση στη Τράπεζα της Μονής (εικ. 253, 254). Χρονολογείται τον 11^ο αιώνα. Οι ορθοστάτες και το ανώφλι επιστέφονται από κοσμήτη (εικ. 255).

Δεξιά του παραπάνω θυρώματος (εικ. 256) βρίσκονται δύο κορινθιακά κιονόκρανα τα οποία εξετάστηκαν παραπάνω (εικ. 215-218).

Από τη βυζαντινή Τράπεζα σώζονται δύο τεμάχια μαρμάρινου τραπεζιού, τα οποία χρονολογούνται τον 11^ο αιώνα (εικ. 257).

Στη συλλογή των γλυπτών βρίσκεται επίσης ένα στενό, πλευρικό θωράκιο τέμπλου (εικ. 258). Είναι κατασκευασμένο από υπόφαιο μάρμαρο. Χρονολογείται στα τέλη 10^{ου} με αρχές 11^{ου} αιώνα. Τριμερείς ταινίες σχηματίζουν ένα παραλληλόγραμμο πλαίσιο και άνωθεν και κάτωθεν αυτού από έναν κύκλο. Μέσα σε κάθε κύκλο εικονίζεται οκτάφυλλος ρόδακας, ενώ μέσα στο παραλληλόγραμμο πλαίσιο παριστάνεται φυλλοφόρος σταυρός.

Σώζονται επίσης, δύο λευκά μαρμάρινα κολουροπυραμιδοειδή κιονόκρανα (εικ. 259, 260, 261). Χρονολογούνται τον 11^ο αιώνα. Διακοσμούνται με προέχοντα κομβία, με λεπτά ταινιωτά πλέγματα και συμφυή επιθήματα. Παρόμοια συναντώνται στο τέμπλο του Καθολικού της Μονής και στο διακονικό του ναού της Παναγίας.

Από τον εξωνάρθηκα του Καθολικού που έχει κατεδαφιστεί, μαρμάρινο γωνιαίο τμήμα υπέρθυρο φυλάσσεται στο μουσείο (εικ. 262), ενώ το μεγαλύτερο τμήμα του βρίσκεται εντοιχισμένο στο κωδωνοστάσιο του μοναστηριού (εικ. 211). Χρονολογείται τον 12^ο αιώνα. Πλέγματα και φύλλα άκανθας τον κοσμούν καθώς και ένας έξεργος ρόδακας.

Από επιστύλιο τέμπλου έχει βρεθεί και συντηρείται τετράγωνο μαρμάρινο τμήμα της κάτω όψης του (εικ. 263). Ένας μεγάλος κύκλος από πλέγμα εφάπτεται σ' αυτό, ενώ εσωτερικά του εφάπτονται μικρότεροι κύκλοι πλέγματος. Κοσμείται επιπλέον με σταυροειδή και φυτικά κοσμήματα. Χρονολογείται τον 11^ο-12^ο αιώνα.

Από τέμπλο διατηρούνται επίσης δύο στενά, πλευρικά, μαρμάρινα, λευκά, θωράκια (εικ. 264, 265). Χρονολογούνται τον 10^ο-11^ο αιώνα. Είναι διακοσμημένα με ρόδακες που συνδέονται με κόμβους.

Από το τέμπλο του ναού της Παναγίας έχει σωθεί μαρμάρινο κορινθιακό κιονόκρανο. Στην Τράπεζα εκτίθεται μαζί με ένα άλλο κορινθιακό κιονόκρανο (εικ. 266). Και τα δύο χρονολογούνται 10^ο-11^ο αιώνα.

Κοσμήτης από μάρμαρο με συμπλεκόμενους κύκλους που εσωτερικά τους διακοσμούνται με επτάφυλλα φυλάσσεται στη συλλογή γλυπτών (εικ. 267). Χρονολογείται τον 10^ο αιώνα.

Από τέμπλο συναντάμε άλλα δύο πλευρικά στενά θωράκια. Το ένα κοσμείται με συμπλεκόμενους κύκλους συνδεόμενους με κόμβους (εικ. 268). Ρόδακες εσωτερικά των κύκλων και φυτικά κοσμήματα. Το άλλο κοσμείται με ρόδακες εντός τετραγώνων συμπλεκομένων με κόμβους και με τρίφυλλα στις γωνίες τους (εικ. 269).

Από τη παλαιοχριστιανική περίοδο φυλάσσεται ένας πράσινος μαρμάρινος ελικοειδής κιονίσκος (εικ. 270).

Στην εικ. 271 βλέπουμε απόληξη από αρχαία ανθεμωτή επιτύμβια στήλη.

Από το τέμπλο της Παναγίας προέρχεται το στενό μαρμάρινο θωράκιο (εικ. 272), που χρονολογείται τον 10^ο αιώνα. Στυλιζαρισμένα ανθέμια κι ένας μεγάλος έξεργος πλεκτός σταυρός τον διακοσμούν.

Τμήμα μαρμάρινης πλάκας με πλαίσιο, με κουφική διακόσμηση επιπεδόγλυφης τεχνικής βρίσκεται στο μουσείο (εικ. 273). Χρονολογείται γύρω στα 1000 μ.Χ. Παρόμοια διακόσμηση συναντάμε στο κάλυμμα της σαρκοφάγου, στην Κρύπτη του Καθολικού.

Από το τέμπλο του ναού της Παναγίας (β' φάση) σώζεται μαρμάρινο προσκνητάριο (εικ. 274α) όμοιο με το *in situ* τοξωτό προσκνητάρι της Παναγίας (εικ. 274β). Χρονολογείται στα τέλη του 12^{ου}-αρχές 13^{ου} αιώνα. Είναι συμπληρωμένο το αριστερό μισό

τμήμα του και έχουν προστεθεί τα διπλά κιονόκρανα, οι βάσεις και τα θραύσματα κιονίσκων με κόμβο.

Από το τέμπλο του ναού της Παναγίας (α΄ φάση) σώζεται μαρμάρινο προσκυνητάρι (εικ. 275) διακοσμημένο με κουφικό διάκοσμο επιπεδόγλυφης τεχνικής. Χρονολογείται τον 10^ο αιώνα.

Από το τέμπλο του ναού της Παναγίας (α΄ φάση) σώζονται τμήματα μαρμάρινων θωρακίων διακοσμημένα με ρόμβο εγγεγραμμένο σε ορθογώνιο, ρόδακες και ταινία με επιπεδόγλυφα διανθισμένα κουφικά (εικ. 276, 277). Χρονολογούνται τον 10^ο αιώνα και βρέθηκαν στη νοτιοανατολική γωνία της Τράπεζας της Μονής.

Μαρμάρινα θωράκια που χρονολογούνται τον 11^ο αιώνα είναι διακοσμημένα με διάτρητα κομβία αστέρες ή ρόδακες και με ρόμβο στο κέντρο (εικ. 278, 279).

Στην Τράπεζα φυλάσσονται επίσης, τέσσερις μαρμάρινοι βατήρες διακοσμημένοι με πλοχμό που χρονολογούνται τον 11^ο αιώνα (εικ. 280).

Συναντάμε και μαρμάρινα θραύσματα, με επιπεδόγλυφη τεχνική από το μεγάλο κοσμήτη του Καθολικού, που χρονολογούνται τον 11^ο αιώνα (εικ. 281, 282).

Γύψινα διάτρητα διαφράγματα (υαλοστάσιο παραθύρων) του Καθολικού, χρονολογημένα τον 11^ο αιώνα φυλάσσονται στο μουσείο (εικ. 283, 284, 285). Σύμφωνα με τα στοιχεία των διαφραγμάτων αυτών, κατασκευάστηκαν όλα τα νέα διαφράγματα των παραθύρων του Καθολικού.

Από τον τρούλο του Καθολικού σώζονται δύο τμήματα από κοσμήτη (εικ. 286). Χρονολογούνται τον 11^ο αιώνα.

Από μεγάλο λευκό μαρμάρινο κοσμήτη του Καθολικού, σώζονται θραύσματα (εικ. 287). Χρονολογούνται τον 11^ο αιώνα. Ο κοσμήτης έφερε διάκοσμο με φυτικά θέματα σε επιπεδόγλυφη τεχνική και χρωματισμένο βάθος με κηρομαστίχη.

Ανάμεσα στα άλλα εκθέματα βρίσκεται μία φιάλη αγιασμού (εικ. 288, 289) μεγάλων διαστάσεων από κροκαλοπαγή ερυθρό λίθο (breccia). Χρονολογείται τον 11^ο αιώνα και στη περιφέρεια του έχει λεοντοκεφαλές.

Συναντάμε επίσης, οκτώ θραύσματα κιβωρίων αγίας τράπεζας, προσκυνηταρίων κ.α. που διακοσμούνται με παραστάσεις ζώων και πτηνών (εικ. 290). Στην εικ. 291 το θραύσμα κοσμείται με απολαξευμένο ρόδακα, ελάφι που σπαράσσεται από γρύπα και μία αίγα που

πάνω της πατά αετός με ανοιχτές φτερούγες. Το μάρμαρο προέρχεται από τη Προκόννησο, την Πάρο ή τον Μαραθώνα. Χρονολογείται στις αρχές 11^{ου} αιώνα. Τα δύο θραύσματα των εικ. 292, 293 έχουν ίδια διακόσμηση μεταξύ τους. Τριμερής ταινία περικλείει ρόδακες και πτηνά που ραμφίζουν το σώμα τους. Στην εικ. 293 έχει σωθεί και ο κιονίσκος με τη βάση του. Το μάρμαρο είναι πεντελικό και χρονολογούνται στις αρχές του 11^{ου} αιώνα. Το μαρμάρινο λευκό θραύσμα (εικ. 294), αποτελούσε κεντρικό τμήμα κιβωρίου ή προσκυνηταρίου. Διακρίνεται έξεργος ρόδακας, ζώο, γρύπας και ταινία με κουφική διακόσμηση. Χρονολογείται τον 11^ο αιώνα. Τα θραύσματα των εικ. 292, 293, 295, αποδίδονται με αρκετή βεβαιότητα στο κιβώριο της αγίας τράπεζας του Καθολικού. Στην εικ. 295, βλέπουμε το αριστερό τμήμα ενός μαρμάρινου λευκού κιβωρίου που έχει στον διάκοσμο παγώνι και τρεις ρόδακες. Χρονολογείται τον 11^ο αιώνα. Το τμήμα πλάκας (εικ. 296) παριστάνει σε έντονο έξεργο ανάγλυφο έναν αετό με ανοιχτές φτερούγες που πατά σε ζώο. Χρονολογείται τον 10^ο-11^ο αιώνα. Στις εικ. 297, 298 βλέπουμε πάλι μικρά θραύσματα διακοσμημένα με ζώα. Χρονολογούνται τον 11^ο αιώνα.

Στην εικ. 299, βλέπουμε θωράκιο με ένα φυλλοφόρο σταυρό που οι οριζόντιες κεραίες του καταλήγουν σε κύκλους. Σε κάθε κύκλο εγγράφεται δωδεκάφυλλος ρόδακας με εναλλάξ οξύληκτα και στρογγυλεμένα φύλλα. Στις γωνίες του θωρακίου υπάρχουν κόμβοι (εικ. 300).

Εντός του μουσείου σώζεται το μαρμάρινο τέμπλο του 11^{ου} αιώνα από το κατεδαφισμένο μετόχι στην Αντίκυρα που είχε η Μονή του Οσίου Λουκά (εικ. 301). Το τέμπλο είναι αποκατεστημένο από τα εξής μέλη: από τέσσερις κιονίσκους συμφυείς προς τους πεσσίσκους. Οι κιονίσκοι στις εικ. 302, 303 είναι από προκοννήσιο μάρμαρο, ενώ οι κιονίσκοι των εικ. 304 είναι από λατυποπαγές μάρμαρο. Στην εικ. 305 βλέπουμε θραύσμα από κιονόκρανο, ενώ στην εικ. 306 σώζεται ολόκληρο το επιστύλιο του τέμπλου. Ταινιωτά πλέγματα, κομβία και ανάγλυφοι ρόδακες το διακοσμούν (εικ. 307, 308, 309). Στην εικ. 310 απεικονίζονται θραύσματα θωρακίων.

Στην εικ. 311 παριστάνεται τμήμα κοσμήτη με ίχνη χρώματος του 10^{ου}-11^{ου} αιώνα.

Στη συλλογή γλυπτών φυλάσσεται κι άλλο τμήμα κοσμήτη με ίχνη επιχρύσωσης (εικ. 312). Χρονολογείται τον 10^ο-11^ο αιώνα.

Στην εικ. 313 παρατηρούμε την εμπρόσθια όψη τμήματος κοσμήτη του 10^{ου}-11^{ου} αιώνα. Στην οπίσθια όψη υπάρχει τμήμα από πλαίσιο προσκυνηταρίου με χαμηλό ανάγλυφο που χρονολογείται στα τέλη του 11^{ου} αιώνα.

Στην εικ 314 πρόκειται για τμήμα γλυπτού που προέρχεται πιθανόν από κοσμήτη. Χρονολογείται τον 11^ο αιώνα.

Στην εικ. 315 παρουσιάζεται άλλο ένα τμήμα κοσμήτη που διατηρεί τον αρχικό χρωματισμό. Χρονολογείται τον 11^ο-12^ο αιώνα

Στην εικ. 316 απεικονίζεται τμήμα γλυπτού με πλούσιο φυτικό διάκοσμο του 5^{ου} αιώνα.

Στην Τράπεζα σώζεται κι έξεργο κομβίο (εικ. 317) πιθανότατα από επιστύλιο τέμπλου.

Στην εικ. 318 παρατηρείται τμήμα πλάκας του 10^{ου}-11^{ου} αιώνα, πιθανόν από θωράκιο με έξεργο ρόδακα.

Στο μουσείο φυλάσσεται και πιθανόν τμήμα από πλαίσιο προσκνηταρίου (εικ. 319) που χρονολογείται τον 11^ο αιώνα.

Στην εικ. 320 απεικονίζεται τμήμα από επιστύλιο τέμπλου, που χρονολογείται στις αρχές του 11^{ου} αιώνα.

Τέλος, αξίζει να σημειωθεί ότι εκτός από το χώρο του μουσείου, φυλάσσονται θραύσματα γλυπτών, στον επάνω όροφο του ναού της Παναγίας, πίσω από την τοξοστοιχία μεταξύ της στοάς και του υπερώου της λιτής (εικ. 321), στοιβαγμένα το ένα δίπλα στο άλλο, σε ράφια (εικ. 322, 323, 324) ή κιβώτια (εικ. 325). Τα γλυπτά αυτά, βρίσκονται υπό μελέτη και δεν είναι προσβάσιμα στο κοινό.

ΚΕΦΑΛΑΙΟ 4

ΘΡΗΣΚΕΥΤΙΚΟΣ-ΠΡΟΣΚΥΝΗΜΑΤΙΚΟΣ ΤΟΥΡΙΣΜΟΣ

Πολλοί ερευνητές μελέτησαν σε βάθος τον θρησκευτικό τουρισμό και κατέγραψαν τον ορισμό του. Πρόκειται για τη μετακίνηση ενός ατόμου από τον τόπο κατοικίας του σε έναν άλλον τόπο, που τον θεωρεί ιερό, όπως τάφο αγίου, μοναστήρι, ναό, ασκητήριο. Πολλές φορές η μετακίνηση πραγματοποιείται σε συγκεκριμένη χρονική περίοδο, όπως τον Δεκαπενταύγουστο, τα Χριστούγεννα, το Πάσχα και τις εορτές των Αγίων, με σκοπό ο επισκέπτης να επικοινωνήσει με το θείο, να εκπληρώσει το τάμα του ή να δείξει την ευγνωμοσύνη του⁴⁸⁴. Σύμφωνα με άλλον ορισμό «ο θρησκευτικός τουρισμός θεωρείται το σύνολο εκείνο των τουριστικών δραστηριοτήτων το οποίο επικεντρώνεται γύρω από τα μνημεία και τους χώρους θρησκευτικής σημασίας»⁴⁸⁵. Αφορά τις επισκέψεις ατόμων σε χώρους με θρησκευτική σημασία, σε μνημεία και ανάλογες εκδηλώσεις με θρησκευτικό περιεχόμενο⁴⁸⁶. Τέλος, σύμφωνα με την Μοίρα «ως θρησκευτικός τουρισμός χαρακτηρίζεται το σύνολο των δραστηριοτήτων που σχετίζονται με τη διενέργεια ταξιδιού μεμονωμένων ατόμων ή ομάδων σε περιοχές, χώρους, τόπους και μνημεία θρησκευτικής-πολιτισμικής σημασίας με κυρίαρχο κίνητρο την επαφή με το θρησκευτικό στοιχείο του τόπου υποδοχής ως μέρος του πολιτισμού»⁴⁸⁷.

Ο θρησκευτικός τουρισμός, ανήκει στο είδος του εναλλακτικού τουρισμού που έχει αναπτυχθεί ιδιαίτερα στις μέρες μας. Ο εναλλακτικός τουρισμός απευθύνεται σε συγκεκριμένες ομάδες ατόμων με συγκεκριμένα ενδιαφέροντα, όπως το ενδιαφέρον για τη θρησκεία, τη φύση, τον πολιτισμό, την άθληση, την επιστήμη κ.α. Προβάλλει την πολιτιστική

⁴⁸⁴ Δ. ΛΑΓΟΣ, *Τουριστική Οικονομική*, εκδ. Κριτική, Αθήνα 2005, σελ. 72.

⁴⁸⁵ Π. ΠΟΥΛΑΚΗ και Δ. ΛΑΓΟΣ, «Η συμβολή του θρησκευτικού τουρισμού στην περιφερειακή ανάπτυξη. Η περίπτωση της Χίου», http://grsa.prd.uth.gr/conf2013/107_poulaki_lagos_ersagr13.pdf (παραλήφθηκε στις 3/8/20, σελ. 1-16). (Στο εξής: Π. ΠΟΥΛΑΚΗ & Δ. ΛΑΓΟΣ, «Περίπτωση Χίου»).

⁴⁸⁶ Μ. ΚΑΠΑΤΣΗ, *Θρησκευτικός τουρισμός στην Ελλάδα: Θεσσαλονίκη «Στα Βήματα του Αποστόλου Παύλου»*, Διπλωματική εργασία υποβληθείσα στο Ελληνικό Ανοικτό Πανεπιστήμιο, Πάτρα 2018, σελ. 34.

⁴⁸⁷ Π. ΜΟΙΡΑ-ΜΥΛΩΝΟΠΟΥΛΟΥ, *Θρησκευτικός Τουρισμός*, εκδ. Interbooks, Αθήνα 2009, σελ. 61. (Στο εξής: Π. ΜΟΙΡΑ-ΜΥΛΩΝΟΠΟΥΛΟΥ, *Θρησκευτικός Τουρισμός*).

κληρονομιά κάθε τόπου, σέβεται τον πολιτισμό και το περιβάλλον, προωθεί τα τοπικά προϊόντα, συμβάλλει στην αναζωογόνηση της υπαίθρου⁴⁸⁸. Θεωρείται από τους πιο φτηνούς τουρισμούς και η διάρκεια του είναι μικρή συνήθως μία έως τρεις μέρες⁴⁸⁹.

Οι ανθρωπολόγοι και οι αρχαιολόγοι διαπίστωσαν την ύπαρξη προσκυνηματικών περιηγήσεων στην Ευρώπη, την Αμερική, την Ασία και την Αυστραλία από τους προϊστορικούς χρόνους.⁴⁹⁰ Από την αρχαιότητα επισκέπτονταν από άλλα μέρη ιερούς-θρησκευτικούς χώρους⁴⁹¹. Η θρησκεία με τους ιερούς τόπους και τα μνημεία της διαδραμάτισε κίνητρο μετακίνησης των ανθρώπων δημιουργώντας «τουριστικό ρεύμα⁴⁹²». Οι αρχαίοι είχαν την ανάγκη να πιστέψουν σε θεϊκά όντα και δημιουργούσαν θρησκευτικές πεποιθήσεις και ομάδες διαμορφώνοντας ιερούς χώρους, που θα μπορούσαν να εκφράσουν τη λατρεία τους. Ο ιερός χώρος ορίζεται ως το τμήμα της επιφάνειας της γης που αναγνωρίζεται από άτομα ή ομάδες ως άξιο αφοσίωσης, πίστης ή εκτίμησης⁴⁹³. Ο άνθρωπος είχε πάντα την τάση να αναζητά ιερούς χώρους και να προσπαθεί να επικοινωνήσει με το Δημιουργό του⁴⁹⁴. Κατά την κλασική εποχή, κάθε πόλη κράτος είχε τον δικό της Θεό-προστάτη και τις δικές της

⁴⁸⁸ Π. ΠΟΥΛΑΚΗ και Δ. ΛΑΓΟΣ, «Περίπτωση Χίου», 1-16.

⁴⁸⁹ Ε. ΙΩΑΝΝΟΥ, *Θρησκευτικός τουρισμός περίπτωση της Ελλάδας*, Πτυχιακή εργασία υποβληθείσα στο τμήμα Τουριστικών Επιχειρήσεων του Πανεπιστημίου Κρήτης, Ηράκλειο 2012, σελ. 12.

⁴⁹⁰ Δ. ΛΑΓΟΣ και Π. ΠΟΥΛΑΚΗ, *Προοπτικές Ανάπτυξης του Θρησκευτικού Τουρισμού στη νήσο Χίου*, <https://chiosdevelopment.files.wordpress.com/2018/12/%CE%A0%CE%9F%CE%A5%CE%9B%CE%91%CE%9A%CE%97%CE%9B%CE%91%CE%93%CE%9F%CE%A3%CE%9A%CE%95%CE%99%CE%9C%CE%95%CE%9D%CE%9F.pdf> (παραλήφθηκε στις 2/12/20). Στο εξής: Δ. ΛΑΓΟΣ και Π. ΠΟΥΛΑΚΗ, *Ανάπτυξη Χίου*)

⁴⁹¹ Ν. ΡΟΔΟΣΘΕΝΟΥΣ, *Θρησκευτικός και Προσκυνηματικός Τουρισμός στην Κύπρο. Ποιμαντική προσέγγιση*, Διδακτορική διατριβή υποβληθείσα στο τμήμα Θεολογίας του Αριστοτέλειου Πανεπιστημίου, Θεσσαλονίκη 2011, σελ. 21-7.

⁴⁹² Π. ΜΟΙΡΑ, «Από τον προσκυνητή στον θρησκευτικό τουρίστα. Κοινωνιολογική προσέγγιση». *Τουριστική Επιστημονική Επιθεώρηση* 5 (2003), 97.

⁴⁹³ R. JACKSON και R. HENRIE, «Perception of sacred space», *Journal of Cultural Geography*, 3(2) (1983), 94.

⁴⁹⁴ Π. ΝΤΑΛΙΑΝΗΣ, *Η αληθής θρησκεία κατά τους προφήτες του 8^{ου} αιώνα π.Χ.*, Διδακτορική διατριβή υποβληθείσα στο τμήμα Θεολογίας του Πανεπιστημίου Αθηνών, Αθήνα 2011, σελ. 41.

θρησκευτικές εκδηλώσεις⁴⁹⁵. Κατά τη διάρκεια μεγάλων πανελληνίων εορτών διακόπτονταν όλες οι εχθροπραξίες, για να μπορούν να διακινηθούν ελεύθερα οι πιστοί. Οργανώνονταν συμπόσια, αθλητικοί και ποιητικοί αγώνες. Οι γιορτές αυτές συνέβαλαν στην κοινωνικοοικονομική ανάπτυξη. Είχαν δημιουργηθεί και σημαντικά θρησκευτικά κέντρα, όπως το Μαντείο των Δελφών και της Δωδώνης, όπου οι πιστοί πήγαιναν στα ιερά για συμβουλές και για να μάθουν το μέλλον. Επιπλέον, μετακινούνταν στα μεγάλα αρχαία θεραπευτικά ιερά, όπως αυτό του Ασκληπιού, προκειμένου να θεραπευτούν από διάφορες ασθένειες⁴⁹⁶. Στην περίπτωση του Οσίου Λουκά γνωρίζουμε ότι ο Όσιος με την προσευχή του είχε φθάσει σε ύψος αγιότητας με προφητική και θαυματουργική ικανότητα, γι' αυτό οι πιστοί κατέφταναν σ' αυτόν προκειμένου να τον συμβουλευτούν.

Αναφορές υπάρχουν ακόμα και στην Παλαιά Διαθήκη για μετακινήσεις πιστών από το ένα μέρος στο άλλο και ιδιαίτερα για μετακινήσεις στο ναό του Σολομώντος, στα Ιεροσόλυμα την περίοδο του Πάσχα, της Πεντηκοστής και της Σκηνοπηγίας⁴⁹⁷. Οι πρώτοι περιηγητές τουρίστες ήταν σίγουρα χριστιανοί. Από τα πρωτοχριστιανικά χρόνια ήταν αυτοί που επισκέπτονταν τους Αγίους Τόπους⁴⁹⁸. Οι απόστολοι και οι διάδοχοί τους, με τα κηρύγματα που έκαναν στις περιοδείες τους, στις νεοσύστατες τοπικές εκκλησίες, μπορούν να θεωρηθούν από τους πρώτους περιηγητές. Οι πιστοί των νεοσύστατων τοπικών εκκλησιών, μετά από τα κηρύγματα των αποστόλων και των διαδόχων τους, ένιωθαν την ανάγκη να επισκεφτούν κι αυτοί τους Αγίους Τόπους. Επίσης, πολλοί χριστιανοί επισκέπτονταν τους τάφους των αποστόλων, των επισκόπων και των μαρτύρων της πίστης⁴⁹⁹. Κατά τη βυζαντινή περίοδο, αφορμή για μετακινήσεις θρησκευτικού χαρακτήρα αποτελούσαν μεταξύ των άλλων οι οικουμενικές σύνοδοι, εορτές που σχετίζονταν με τον Χριστό, την Παναγία ή κάποιον Άγιο. Την πίστη τους προς τους Αγίους, την εξέφραζαν με

⁴⁹⁵ Α. ΚΟΥΚΟΥΖΕΛΗ, *Οι αξίες των αρχαίων Ελλήνων*, στο Ι. Γιαννόπουλος, Κατσιαμπούρα Γ. & Κουκουζέλη Α., Εισαγωγή στον Ελληνικό Πολιτισμό, τ. Β', Ελληνικό Ανοικτό Πανεπιστήμιο, Πάτρα 1999, σελ. 32. (Στο εξής: Α. ΚΟΥΚΟΥΖΕΛΗ, *Αξίες Ελλήνων*).

⁴⁹⁶ Α. ΚΟΥΚΟΥΖΕΛΗ, *Αξίες Ελλήνων*, σελ. 35-6.

⁴⁹⁷ Μ. ΒΑΡΒΟΥΝΗΣ, «Προσκυνηματικές εκδρομές και ιερές αποδημίες», *Θεολογία* 80:1(2009), 191-211 (192). (Στο εξής: Μ. Γ. ΒΑΡΒΟΥΝΗΣ, «Προσκυνηματικές εκδρομές»).

⁴⁹⁸ Γ. ΤΣΕΤΣΗΣ, «Η ειδοποιός διαφορά μεταξύ προσκυνήματος και θρησκευτικού τουρισμού». *Εκκλησία* 87 (2010), 91.

⁴⁹⁹ Β. ΦΕΙΔΑΣ, «Προσκυνηματικές Περιηγήσεις, Ιστορική εξέλιξη και σύγχρονες προοπτικές», *Εκκλησία* 87 (2010)19-25 (20).

τάματα, με τη λατρεία των λειψάνων και με την πίστη τους στα θαύματα⁵⁰⁰. Προσκυνητές εκφράζουν την πίστη τους στον Όσιο έως σήμερα με τον ίδιο τρόπο. Κατά τον Μεσαίωνα, οι περισσότεροι τουρίστες ήταν προσκυνητές που επισκέπτονταν τους Αγίους Τόπους για θρησκευτικούς λόγους.

Τι είναι όμως το προσκύνημα; «Προσκύνημα χαρακτηρίζεται το σύνολο των δραστηριοτήτων μεμονωμένων ατόμων ή ομάδων σε περιοχές, χώρους, τόπους και μνημεία θρησκευτικής σημασίας με κυρίαρχο κίνητρο την πνευματική ανάβαση από τη γη προς τον ουρανό, δηλαδή την επικοινωνία με την θεότητα, την εκπλήρωση τάματος ή την ουσιαστική συμμετοχή σε θρησκευτικές τελετές και εκδηλώσεις (ως μέρος της θρησκείας του ατόμου)⁵⁰¹». Το προσκύνημα μπορεί να οριστεί ως ένα ταξίδι σε ιερό ναό ή τόπο, σε ένα μακρύ ταξίδι ή εξερεύνηση με ηθική σημασία και υψηλό στόχο ή ως ένα ταξίδι για θρησκευτικούς λόγους⁵⁰².

Μάλιστα κάποιες θρησκείες δεν δέχονται τον όρο θρησκευτικό τουρισμό γιατί θεωρούν ότι το προσκύνημα είναι καθήκον.

Εδώ και αιώνες, το προσκύνημα αποτελεί μία έκφραση λατρείας και πίστης με καθαρά θρησκευτικό κίνητρο. Ο προσκυνητής αναζητά την επικοινωνία του με το θείο και επιδιώκει τη σωτηρία της ψυχής του. Αποβλέπει στην πνευματική του βελτίωση και την ψυχική του ανάταση⁵⁰³. Είναι παγκόσμιο φαινόμενο και είναι άρρηκτα συνδεδεμένο με τα προσκυνηματικά ταξίδια.

⁵⁰⁰ Σ. ΕΥΘΥΜΙΑΔΗΣ, ‘‘Ο Βυζαντινός Θρησκευτικός Βίος’’, στο:[Σ. ΕΥΘΥΜΙΑΔΗΣ, Α. ΚΥΡΚΙΝΗ- ΚΟΥΤΣΟΥΛΑ, Ν. ΝΙΚΟΛΟΥΔΗΣ και Β. ΠΕΝΝΑ, *Δημόσιος και Ιδιωτικός Βίος στην Ελλάδα Ι: Από την αρχαιότητα έως και τα Μεταβυζαντινά Χρόνια*, τ. Β΄, εκδ. Ελληνικό Ανοικτό Πανεπιστήμιο], Πάτρα 2001, 248-53.

⁵⁰¹ Π. ΜΟΙΡΑ-ΜΥΛΩΝΟΠΟΥΛΟΥ, *Θρησκευτικός Τουρισμός*, σελ. 61.

⁵⁰² Δ. ΛΑΓΟΣ και Π. ΧΡΙΣΤΟΓΙΑΝΝΗ, «Η Ανάπτυξη του θρησκευτικού τουρισμού στην Ελλάδα», στο: [Τιμητικός Τόμος «Μ. Νεγροπόντη- Δεληγιάννη», Πανεπιστήμιο Μακεδονίας], Θεσσαλονίκη 2007, 465-78 (466).

⁵⁰³ Π. ΜΟΙΡΑ, «Σχέδιο δράσης για το θρησκευτικό τουρισμό στις Κυκλάδες», στο [Γ. ΣΠΙΛΑΝΗΣ (επιμ), Εργαστήριο τοπικής και νησιωτικής ανάπτυξης. Εργαστήριο τουριστικών ερευνών και μελετών. Πανεπιστήμιο Αιγαίου], 2015 <http://tourismobservatory.ba.aegean.gr/wpcontent/uploads/2015/12/P4.5-pdf> (παραλήφθηκε στις 6/8/20, σελ. 11). (Στο εξής: Π. ΜΟΙΡΑ, «Τουρισμός στις Κυκλάδες»)

Ο θρησκευτικός τουρίστας κατά την επίσκεψή του στα ιερά προσκυνήματα έρχεται σε επαφή με τη θρησκεία, την ιστορία και το παρελθόν. Διευρύνει τους ορίζοντές του, αποκτά νέες εμπειρίες και γνώσεις και κατανοεί περισσότερο την ανθρώπινη φύση⁵⁰⁴. Υπάρχουν πολλές απόψεις για το αν ο θρησκευτικός τουρίστας ταυτίζεται με τον προσκυνητή. Κάποιοι υποστηρίζουν ότι ο θρησκευτικός τουρίστας είναι προσκυνητής και τουρίστας κατά το ήμισυ⁵⁰⁵. Άλλοι υποστηρίζουν ότι ο θρησκευτικός τουρίστας, αφού εκπληρώσει το προσκύνημά του, λειτουργεί ως τουρίστας σε ότι σχετίζεται με τις υλικές του ανάγκες⁵⁰⁶. Στην ουσία ο θρησκευτικός τουρισμός αποτελεί υποκατηγορία του πολιτιστικού τουρισμού, καθώς οι τουρίστες πέρα από τα προσκυνήματα έχουν μία επιπλέον μέρα να επισκεφτούν επιλεγμένα αξιοθέατα⁵⁰⁷. Ο θρησκευτικός τουρίστας ταυτόχρονα με τη συμμετοχή του στις θρησκευτικές εκδηλώσεις αναζητά νέες εμπειρίες και γνώσεις, σε αντίθεση με τους προσκυνηματικούς τουρίστες που εστιάζουν το ταξίδι τους, μόνο σε ότι σχετίζεται με δραστηριότητες θρησκευτικές, όπως η προσευχή και στοχεύουν με το «ειδικό προσκύνημα» την εύνοια του θείου, τη σωτηρία της ψυχής τους ή την ίαση κάποιου ασθενούς⁵⁰⁸.

Το κύριο χαρακτηριστικό του θρησκευτικού τουρισμού είναι το γεγονός ότι αυτοί που συμμετέχουν ανήκουν σε όλες τις οικονομικές και κοινωνικές τάξεις και ως προς την ηλικία ανήκουν κυρίως στην τρίτη ηλικία. Στην περίπτωση του Οσίου Λουκά, πέρα από τους

⁵⁰⁴ Ομιλία Α. ΛΙΑΣΚΟΣ, Ομιλία για θρησκευτικό-πολιτιστικό τουρισμό, 2012, <http://docplayer.gr/1213350-Omilia-genikoy-grammatea-toyris moy-k-anastasioy-liaskoy-gia-to-thriskeytiko-politistiko-toyris mo-stin-ekthesi-filoxenia-2012-thes-niki.html> (παραλήφθηκε στις 4/12/20)

⁵⁰⁵ V. TURNER και E. TURNER, «Image of pilgrimage in Christian culture», εκδ. Columbia University Press, New York 1978, σελ. 20.

⁵⁰⁶ Π. ΜΟΙΡΑ, «Η αξιοποίηση των θρησκευτικών πόρων στην ανάπτυξη του πολιτιστικού τουρισμού Τυπολογία», *Τουριστικά θέματα* 5 (2008), 97-112 (3). (Στο εξής: Π. ΜΟΙΡΑ, «Πολιτιστικός Τουρισμός»)

⁵⁰⁷ C. BALOMENOU, P. POULAKI και D. LAGOS, Conference Paper, «Religious Tourism in Greece and regional development: The case of Samos Island», 55th Congress of the European Regional Science Association: “World Renaissance: Changing roles for people and places” 25-28 August 2015, Lisbon, Portugal, Provided in Cooperation with: Regional Science Association (ERSA), σελ. 2. (Στο εξής: C. BALOMENOU, P. POULAKI και D. LAGOS, «Religious Tourism»).

⁵⁰⁸ Ε. ΜΠΑΞΕΒΑΝΗ και Χ. ΚΟΥΘΟΥΡΗΣ, «Διερεύνηση των Κινήτρων που ωθούν στη συμμετοχή των ατόμων σε δράσεις θρησκευτικού τουρισμού», *e-Journal of Science & Technology* (2016), σελ. 37.

επισκέπτες τρίτης ηλικίας, επισκέπτονται τη Μονή αρκετοί νέοι και παιδιά, καθώς οργανώνονται σχολικές εκδρομές σε όλες τις βαθμίδες εκπαίδευσης. Η θρησκευτική φύση των επισκέψεων αλλά και η ηλικία των συμμετεχόντων είναι τα βασικά στοιχεία που καθορίζουν τη διάρκεια και το επίπεδο υπηρεσίας που προσφέρεται στο ταξίδι⁵⁰⁹.

Στο παρελθόν, το προσκυνηματικό ταξίδι ήταν δύσκολο να υλοποιηθεί, καθώς ο ταξιδιώτης μπορούσε να υποπέσει σε περιπέτειες και κινδύνους εξαιτίας των κοινωνικοοικονομικοπολιτικών συνθηκών που επικρατούσαν⁵¹⁰, ενώ στις μέρες μας τα προσκυνηματικά ταξίδια είναι διαδεδομένα και υλοποιούνται ευκολότερα. Στην περίπτωση του Οσίου Λουκά Βοιωτίας, οργανώνονται εκδρομές και προσκυνήματα από διάφορα τουριστικά γραφεία, σχολεία και από πολλές ενορίες που συνδυάζουν το προσκύνημα με την συμμετοχή τους στην ιερή ακολουθία. Το μοναστήρι είναι εύκολα προσβάσιμο από οδικό δίκτυο και κατά τη διαδρομή του ο επισκέπτης μπορεί να κάνει στάση στα τοπικά μαγαζιά της περιοχής.

Σύμφωνα με τους παραπάνω ορισμούς η επίσκεψη στη Μονή του Οσίου Λουκά αποτελεί θρησκευτικό τουρισμό καθώς χιλιάδες επισκέπτες από διάφορα μέρη συρρέουν στο μοναστήρι για να επισκεφτούν τον ιερό αυτό τόπο, να παρακολουθήσουν τις ιερές ακολουθίες και να προσκυνήσουν τον τάφο του Οσίου. Οι επισκέψεις πραγματοποιούνται σε καθημερινή βάση. Παρατηρείται μεγαλύτερη έλευση προσκυνητών στις εορτές των Χριστουγέννων και του Πάσχα και κυρίως στη μνήμη του Οσίου Λουκά που εορτάζεται στις 7 Φεβρουαρίου. Πέρα όμως από τους προσκυνητές, αρκετοί είναι εκείνοι που το επισκέπτονται για να θαυμάσουν από κοντά το σημαντικότερο μνημείο της μεσοβυζαντινής εποχής του ελλαδικού χώρου. Σημαντικό για την πρωτοποριακή καλλιτεχνική σπουδαιότητά του, το μέγεθος του και τη λαμπρότητα των ψηφιδωτών.

Λόγω της γεωγραφικής της θέσης, η Ελλάδα, αποτελεί γέφυρα μεταξύ δύσης και ανατολής. Ως σταυροδρόμι πολιτισμών και λαών, απέκτησε σημαντική πολιτιστική και θρησκευτική κληρονομιά. Γενικότερα, είναι γεμάτη με βυζαντινούς και μεταβυζαντινούς ναούς με μικρά, γραφικά ξωκλήσια, με μονές και μετόχια διακοσμημένες με υπέροχες τοιχογραφίες και ψηφιδωτά που συνδέονται άμεσα με τη θρησκευτική λατρεία και αποτελούν

⁵⁰⁹ C. BALOMENOU και P. POULAKI και D. LAGOS, «Religious Tourism», 2.

⁵¹⁰ Π. ΜΟΙΡΑ, *Η παράμετρος της θρησκείας στον πολιτιστικό τουρισμό*, 2008β
file:///C:/Users/%CE%A0%CE%B1%CE%BD%CE%B1%CE%B3%CE%B9%CF%8E%CF%84%CE%
%B1/Downloads/31305392.pdf (παραλήφθηκε στις 1/3/20, σελ. 6).

πόλο έλξης για τους πιστούς⁵¹¹. Πρόκειται για μνημεία διαφόρων χρονολογιών και τεχνοτροπιών, τα οποία μαρτυρούν τις κοινωνικές, οικονομικές και πολιτισμικές ιδιαιτερότητες του κάθε τόπου. Από την πληθώρα των παλαιοχριστιανικών, βυζαντινών, υστεροβυζαντινών και σύγχρονων ναών, αντιλαμβάνεται κανείς την ισχυρή παρουσία του ορθόδοξου χριστιανισμού στην ελληνική επικράτεια. Πολλά μνημεία διακοσμούνται από σπάνια ψηφιδωτά και τοιχογραφίες. Πολλά είναι και τα μνημεία που παρουσιάζουν παγκόσμιο ενδιαφέρον από αρχιτεκτονική άποψη. Ακόμη, πόλο έλξης αποτελούν τα εκκλησιαστικά κειμήλια, τα χειρόγραφα των μονών και οι βιβλιοθήκες τους, για ερευνητές, ιστορικούς και τουρίστες με πολιτισμικά ενδιαφέροντα⁵¹².

Στην Ελλάδα υπάρχουν δεκαεπτά μνημεία πολιτιστικής κληρονομιάς που προστατεύονται από την UNESCO, εκ των οποίων τα πέντε είναι περιοχές θρησκευτικού ενδιαφέροντος. Στον κατάλογο της UNESCO περιλαμβάνονται μνημεία όπως το Άγιο Όρος, τα Μετέωρα, η εκκλησία του Αγίου Δημητρίου στη Θεσσαλονίκη, η Μονή Δαφνίου, η Μονή του Οσίου Λουκά, η Νέα Μονή της Χίου, η Μονή του Αγίου Ιωάννη του Βαπτιστή και το Σπήλαιο της Αποκάλυψης στην Πάτμο.

4.1. Κατηγορίες που εντάσσεται η Μονή του Οσίου Λουκά

Τα θρησκευτικά μέρη μπορούν να χωριστούν σε τρεις κατηγορίες: α) Στα θρησκευτικά ιερά προσκυνήματα, που ανήκει και η Μονή του Οσίου Λουκά εφόσον πλήθος πιστών συρρέει να προσκυνήσει τον τάφο του, β) στα θρησκευτικά τουριστικά αξιοθέατα, που και σ' αυτή τη περίπτωση εντάσσεται το μοναστήρι του Οσίου Λουκά λόγω της μοναδικότητας του ως ένα από τα καλύτερα μεσοβυζαντινά μνημεία και γ) στις τοποθεσίες των θρησκευτικών φεστιβάλ.

Υπάρχουν δύο κατηγορίες θρησκευτικών κέντρων: α) Τα κλειστά κέντρα, που πηγαίνουν μόνο οι θρησκευτικοί διδάσκαλοι και ιερείς των αντίστοιχων θρησκειών και β) τα

⁵¹¹ Δ. ΛΑΓΟΣ & Π. ΧΡΙΣΤΟΓΙΑΝΝΗ, *Η ανάπτυξη τουρισμού στην Ελλάδα*, σελ. 467.

⁵¹² Κ. ΓΡΟΥΤΙΔΟΥ, *Αντιλήψεις Εκκλησίας*, σελ. 41. Κ., *Οι αντιλήψεις της ορθόδοξου Εκκλησίας για τον προσκυνηματικό-θρησκευτικό τουρισμό: Προϋποθέσεις και προοπτικές ανάπτυξης του*. Διπλωματική εργασία υποβληθείσα στη Σχολή ανθρωπιστικών σπουδών του Ελληνικού Ανοικτού Πανεπιστημίου, Πάτρα 2018, σελ. 41. (Στο εξής: Κ. ΓΡΟΥΤΙΔΟΥ, *Αντιλήψεις Εκκλησίας*)

μέρη προσκυνήματος στα οποία έχει πρόσβαση μεγάλος αριθμός ανθρώπων. Αξίζει να σημειωθεί, ότι κάθε θρησκεία, έχει το δικό της θρησκευτικό κέντρο, που αναγνωρίζεται απ' όλους τους πιστούς της και είναι παγκοσμίως γνωστό. Για παράδειγμα, για τους χριστιανούς και τους εβραίους ιερή πόλη είναι η Ιερουσαλήμ, για τους καθολικούς το Βατικανό και για τους μουσουλμάνους η Μέκκα. Όσον αφορά το μοναστήρι του Οσίου Λουκά δεν ανήκει στην κατηγορία των κλειστών κέντρων αλλά μπορούν να το επισκεφτούν χριστιανοί ορθόδοξοι, αλλόθρησκοι, άθρησκοι ή άθεοι, που δεν έχουν σκοπό το προσκύνημα αλλά θέλουν να θαυμάσουν την αρχιτεκτονική των ναών, την ορθομαρμάρωση και τα υπέρλαμπρα ψηφιδωτά που διασώζονται σε καλή κατάσταση μέχρι και σήμερα.

Η Μοίρα μελετώντας τις διεθνείς τάσεις του θρησκευτικού τουρισμού, θεωρώντας τον μάλιστα υποκατηγορία του πολιτιστικού τουρισμού, ταξινομήσε τους θρησκευτικούς-πολιτισμικούς πόρους, προσαρμοσμένους στις ανάγκες της τουριστικής αγοράς, σε διάφορες κατηγορίες⁵¹³. Το μοναστήρι του Οσίου Λουκά ανήκει στην κατηγορία των θρησκευτικώς ενεργών κτισμάτων. Πρόκειται για μνημεία που εκφράζουν την πίστη του προσκυνητή και συνεχίζουν μέχρι σήμερα τη θρησκευτική λειτουργία τους, ενώ παράλληλα αποτελούν σημαντικά κτίσματα για τον πολιτισμό, καθώς πολλά από αυτά έχουν χαρακτηριστεί ως μνημεία παγκόσμιας πολιτισμικής κληρονομιάς. Επομένως, έχουν όχι μόνο θρησκευτικό αλλά και πολιτισμικό χαρακτήρα. Σ' αυτήν την κατηγορία άλλα διεθνή παραδείγματα είναι ο Καθεδρικός ναός της Παναγίας των Παρισίων, ο ναός του Αγίου Πέτρου στη Ρώμη που επισκέπτονται άνθρωποι παγκοσμίως, ανεξαρτήτως πίστης και χώρας⁵¹⁴.

Μία άλλη κατηγορία κτισμάτων είναι τα θρησκευτικώς ανενεργά. Πρόκειται για θρησκευτικά κτίσματα που δεν συνεχίζουν τη θρησκευτική λειτουργία τους, αλλά λειτουργούν ως μουσειακοί χώροι. Χαρακτηριστικό παράδειγμα αποτελεί η Τράπεζα της Μονής που έχει μετατραπεί σε μουσειακό χώρο⁵¹⁵.

Επόμενη κατηγορία αποτελούν οι περιοχές που έδρασαν θρησκευτικά πρόσωπα⁵¹⁶, όπως η περιοχή του Στειρίου που έδρασε ο Όσιος Λουκάς.

⁵¹³ Π. ΜΟΙΡΑ, *Τουρισμός στις Κυκλάδες*, σελ. 19-38.

⁵¹⁴ Π. ΜΟΙΡΑ, *Τουρισμός στις Κυκλάδες*, σελ. 19-22.

⁵¹⁵ Π. ΜΟΙΡΑ, *Τουρισμός στις Κυκλάδες*, σελ. 2-23.

⁵¹⁶ Κ. ΓΡΟΥΤΙΔΟΥ, *Αντιλήψεις Εκκλησίας*, σελ. 38.

4.2. Ορθόδοξος Θρησκευτικός-Προσκυνηματικός Τουρισμός στον Όσιο Λουκά

4.2.1. Η εποχή που έδρασε ο Όσιος

Είναι σημαντικό να ανατρέξουμε σε ιστορικά στοιχεία και να καταγράψουμε τους λόγους για τους οποίους η Μονή απέκτησε τη φήμη της. Όπως αναφέρθηκε και σε παραπάνω ενότητα, ο Όσιος Λουκάς ως ζηλωτής του ασκητισμού επιζητούσε την απομόνωση του μετακινούμενος σε ερημικά μέρη⁵¹⁷. Μεταξύ των άλλων αρετών, ο Όσιος είχε προικιστεί με προφητική και θαυματουργική ικανότητα και πιστοί κατέφταναν σ' αυτόν για να τον συμβουλευτούν ενώ ασκήτευε στο όρος Ιωαννίτζη⁵¹⁸.

Ο Όσιος ενοχλημένος από τις συχνές επισκέψεις και αναζητώντας ξανά την απομόνωσή του από τους ανθρώπους, κατέφυγε σε έναν απόμερο ορμίσκο στον Κάλαμο⁵¹⁹. Όταν αργότερα εγκαταστάθηκε μόνιμα στο Στείρι και έχτισε το κελί του, οι επισκέψεις συνεχίστηκαν από τις γύρω περιοχές, τη Δαύλεια, τη Κορώνεια, τη Λιβαδειά, τη Θήβα, τη Φωκίδα, τις Θερμοπύλες, την Εύβοια και γενικά απ' όλη την Ελλάδα. Κατέφταναν σ' αυτόν πτωχοί, προκειμένου να τους παρασταθεί στα βάσανά τους και να θεραπεύσει τις ασθένειές τους αλλά και επίσημοι και αξιωματούχοι μεταξύ των οποίων στρατηγοί, διοικητές, μητροπολίτες και άλλοι, οι οποίοι ήθελαν τη συμβουλή του Οσίου για να τους διαφωτίσει και να βρουν λύση στα διλήμματα τους⁵²⁰. Ένας απ' αυτούς, ήταν ο διοικητής του «Θέματος» της Ελλάδας Κρηνίτης Αροτράς, ο οποίος γνωρίζοντας τη φήμη του Οσίου, θέλησε να τον γνωρίσει και έπειτα από τη γνωριμία τους συνδέθηκαν με στενή φιλία. Μάλιστα, για να δείξει το σεβασμό του στον Όσιο ξεκίνησε με δικά του έξοδα την ανέγερση του ναού της Αγίας Βαρβάρας⁵²¹. Δύο χρόνια μετά το θάνατο του Οσίου μαθητές του ολοκλήρωσαν το ναό της Αγίας Βαρβάρας μεταποιώντας το κελί του Οσίου που ήταν και ο τάφος του σε εκκλησία, χτίζοντας και κελιά όχι μόνο για τους ίδιους αλλά και για τους επισκέπτες. Έτσι, πρωτοϊδρύθηκε το 955 η Μονή του Οσίου Λουκά⁵²².

⁵¹⁷ Χ. ΜΠΟΥΡΑΣ, *Αρχιτεκτονική*, σελ. 8.

⁵¹⁸ Θ. ΔΑΛΚΑΣ, *Όσιος Λουκάς* σελ. 52.

⁵¹⁹ Θ. ΔΑΛΚΑΣ, *Όσιος Λουκάς* σελ. 43.

⁵²⁰ Θ. ΔΑΛΚΑΣ, *Όσιος Λουκάς* σελ. 44.

⁵²¹ ΙΕΡΩΝΥΜΟΣ (ΛΙΑΠΗΣ), *Χριστιανική Βοιωτία*, σελ. 132.

⁵²² Θ. ΔΑΛΚΑΣ, *Όσιος Λουκάς*, σελ. 48.

Επιπρόσθετα, ο Όσιος Λουκάς είχε προφητεύσει το 941 την απελευθέρωση της Κρήτης από τους Άραβες, από τον αυτοκράτορα Ρωμανό, προφητεία που πραγματοποιήθηκε είκοσι χρόνια αργότερα το 961, αφού είχε ήδη προηγηθεί ο θάνατος του Οσίου το 955. Ο Ρωμανός Β΄ θέλοντας να τιμήσει τη μνήμη του Οσίου ανέγειρε έναν μεγαλοπρεπή ναό που ολοκληρώθηκε από τους διαδόχους του με το πέρασμα των ετών⁵²³. Για άλλη μια φορά επιβεβαιώθηκε η προφητική ικανότητα του Οσίου και εξαπλώθηκε η φήμη του.

Σύμφωνα με το Βίο⁵²⁴, ο Όσιος Λουκάς είχε «παρά τοῦ Θεοῦ πολλῆς τῆς τῶν ἰαμάτων χάριτος» και τόσο κατά το διάστημα της ζωής του όσο και αργότερα, με το λείψανό του θεράπευσε πολλούς αρρώστους. Η φήμη του οφείλονταν στις θαυματουργές ίασεις, η οποία κληρονομήθηκε αργότερα και στη μονή και συνδέθηκε με την ιδιαίτερη τιμή και τη λατρεία άλλων ιαματικών αγίων⁵²⁵. Ελευθέρωνε δαιμονισμένους, θεράπευε αθεράπευτες αρρώστιες με ταπείνωση, γιάτρευε παραλυτικούς, έδινε το φως σε τυφλούς, γιάτρευε πληγές και λεπρούς. Ο σεπτός τάφος του, ήταν για τους αρρώστους και τους δυστυχισμένους ελπίδα σωτηρίας⁵²⁶.

Ακόμη και στην εποχή της Τουρκοκρατίας από χαράγματα που σώζονται έως σήμερα, διαπιστώνει κανείς τη μεγάλη υπόληψη που είχαν στη Μονή Τούρκοι επίσημοι, οι οποίοι δέχτηκαν την ιαματική χάρη του Οσίου Λουκά⁵²⁷. Μάλιστα, σε ειδικά διαμορφωμένο χώρο του μοναστηριού νοσηλεύονταν ασθενείς, που περίμεναν να δεχτούν τη θαυματουργική ίαση του Οσίου⁵²⁸.

Η φήμη του διαδόθηκε ραγδαία σ' όλη την ελληνική επικράτεια και προσκυνητές ταξίδευαν προκείμενου να προσκυνήσουν το θαυματουργό λείψανο του Οσίου⁵²⁹. Ο Ιταλός Κυριάκος ο Αγκωνίτης-Πετζικόλλη (1391-1450)⁵³⁰ με την ακιδογραφία που άφησε όταν επισκέφτηκε το μοναστήρι το 1436, στις μέρες μας μπορεί να χαρακτηριστεί ως θρησκευτικός τουρίστας. Το ίδιο ισχύει και για τον Γάλλο περιηγητή Ιάκωβο Σπόν και τον

⁵²³ ΙΕΡΩΝΥΜΟΣ (ΛΙΑΠΗΣ), *Χριστιανική Βοιωτία*, σελ. 128.

⁵²⁴ Δ. ΣΟΦΙΑΝΟΣ, *Ο Βίος του Στειριώτη*, σελ. 175.

⁵²⁵ Χ. ΜΠΟΥΡΑΣ, *Αρχιτεκτονική*, σελ. 9.

⁵²⁶ Θ. ΔΑΛΚΑΣ, *Όσιος Λουκάς*, σελ. 48.

⁵²⁷ Α. ΔΙΚΑΙΟΣ, *Μοναστήρια της Ελλάδας*, σελ. 31.

⁵²⁸ Πληροφορίες αναφέρονται στο περιηγητικό έργο που εξέδωσαν το 1679, ο Ιατρός και Αρχαιολόγος Jacob Spon μαζί με τον George Wheeler, Α. ΔΙΚΑΙΟΣ, *Μοναστήρια της Ελλάδας*, σελ. 31.

⁵²⁹ Ν. ΧΑΤΖΗΔΑΚΗ και Μ. ΧΑΤΖΗΔΑΚΗΣ, *Βυζαντινή τέχνη*, σελ. 9.

⁵³⁰ Θ. ΔΑΛΚΑΣ, *Όσιος Λουκάς*, σελ. 69.

περιηγητή Άγγλο Τζωρτζ Ουέλερ που επισκέφθηκαν τη Μονή το 1676 και γοητεύτηκαν από το μεγαλείο της⁵³¹.

4.3. Κίνητρα Θρησκευτικού-Προσκυνηματικού τουρισμού

Μέσω της θρησκείας χιλιάδες πιστοί παρακινούνται να ταξιδέψουν για θρησκευτικούς λόγους⁵³². Τα κίνητρα ωστόσο, για να κάνει κάποιος ένα προσκυνηματικό ταξίδι είναι πολλά. Το θρησκευτικό κίνητρο μπορεί να συνδυαστεί κάλλιστα με κοινωνικά, πνευματικά, επιμορφωτικά και πολιτιστικά κίνητρα, όπως για παράδειγμα συμμετοχή σε πολιτιστικές και θρησκευτικές εκδηλώσεις, επισκέψεις σε θρησκευτικά μνημεία, σε μουσεία και άλλα⁵³³. Δεν είναι λίγες οι φορές μάλιστα, που οι προσκυνητές συνδυάζουν το προσκύνημα με δραστηριότητες στη φύση όπως αναρρίχηση, πεζοπορία κ.α. Επιπρόσθετα, ενδιαφέρονται να μάθουν την ιστορία του τόπου που επισκέπτονται και να γνωρίσουν ενδεχομένως και άλλες θρησκείες. Ο θρησκευτικός τουρισμός ανάλογα με τα κίνητρα του ταξιδιώτη μπορεί να διακριθεί στις παρακάτω κατηγορίες:

Στον προσκυνηματικό, που περιλαμβάνει τους προσκυνητές, με κύριο στόχο το προσκύνημα και μόνο σε έναν ιερό τόπο που έχει σχέση με τη ζωή ιερών προσώπων, όπως τη γέννηση, το θάνατο, τα μέρη που έδρασε⁵³⁴. Βασικός λόγος επίσκεψης των πιστών στη Μονή

⁵³¹ ΙΕΡΩΝΥΜΟΣ (ΔΙΑΠΗΣ), *Χριστιανική Βοιωτία*, σελ. 130.

⁵³² A. GELBMAN και N. COLLINS-KREINER, *The Host Gaze on Current Christian Pilgrims in Israel: Tour Guides Gazing*, 81-91 (81), file:///C:/Users/georgeg/Downloads/The_Hosts_Gaze_on_Current_Christian_Pilg.pdf (παραλήφθηκεστις 13/07/20).

⁵³³ Σ. ΠΟΛΥΖΟΣ, *Θρησκευτικός Τουρισμός στην Ελλάδα: Χωρική ανάλυση και συμβολή στην ανάπτυξη μειονεκτικών περιοχών*. Υποβληθείσα στο Τμήμα Μηχανικών χωροταξίας, Πολεοδομίας και Περιφερειακής Ανάπτυξης Πολυτεχνικής Σχολής του πανεπιστημίου Θεσσαλίας, Σειρά ερευνητικών εργασιών 16 (9), Βόλος (2010), 203-22 (206). Στο εξής: Σ. ΠΟΛΥΖΟΣ, *Συμβολή στην ανάπτυξη*).

⁵³⁴ Α. ΛΙΒΕΡΗ, Ι. ΠΑΡΚΟΣΙΔΗΣ και Μ. ΚΑΪΛΑ, «Διαδικτυακή Προώθηση του Θρησκευτικού Τουρισμού ως Εκπαιδευτικό Εργαλείο για την επίτευξη Πολιτισμικής Αειφορικής Ανάπτυξης: Η περίπτωση της Ζακύνθου», στο: Ηλεκτρονικά Πρακτικά 5^{ου} Πανελληνίου Συνεδρίου Π.Ε.ΕΚ.ΠΕ. Περιβαλλοντική Εκπαίδευση: Το Σταυροδρόμι της Εκπαίδευσης για την Αειφόρο Ανάπτυξη, Ιωάννινα 26, 27 και 28 Νοεμβρίου 2007. Ιωάννινα 2010, (2).

του Οσίου Λουκά είναι το προσκύνημα στο λείψανο και στον τάφο του Οσίου, η συμμετοχή τους στην ιερή ακολουθία καθώς και η ανάγκη των προσκυνητών να δουν από κοντά τα μέρη που έζησε και έδρασε ο Όσιος. Στα μέρη αυτά ασκήτεψε κι έγινε γνωστός για το θεραπευτικό του χάρισμα. Εκεί που διέμενε μόνος του σε ένα μικρό κελί, σήμερα συναντάμε τη Κρύπτη της Αγίας Βαρβάρας, που περιέχει τον μαρμάρινο τάφο του. Το θαυματουργό λείψανο του Οσίου βρίσκεται στο Καθολικό. Η Κρύπτη μαζί με το Καθολικό και το ναό της Παναγίας, απαρτίζουν το κεντρικό κτηριακό σύμπλεγμα της Μονής.

Στον ειδικό προσκυνηματικό, όπου το κύριο κίνητρο εκτός από το προσκύνημα είναι κάποιο γεγονός ή μια εκδήλωση θρησκευτικής φύσεως, όπως το μυστήριο του γάμου, της βάπτισης, το τάμα ή τη συμμετοχή σε εκδηλώσεις που γίνονται στη μνήμη αγίων, όπως τα πανηγύρια και γενικότερα ετήσιες θρησκευτικές εορτές. Ο τόπος του προσκυνηματος συνήθως συνδέεται με λείψανα αγίων, θαυματουργικές ιδιότητες και θεοφάνειες. Και σ' αυτή την περίπτωση, η επίσκεψη στον Όσιο Λουκά για αρκετούς επισκέπτες μπορεί να ενταχθεί στον ειδικό προσκυνηματικό τουρισμό. Όπως είναι γνωστό στα μοναστήρια, δεν διεξάγεται το μυστήριο του γάμου, αλλά πολύ συχνά τελείται το μυστήριο της βάπτισης και των μνημόσυνων και κάθε χρόνο στις 7 Φεβρουαρίου, που εορτάζεται η μνήμη του Οσίου Λουκά, πλήθος πιστών επισκέπτεται τη Μονή με σκοπό τη συμμετοχή του στις θρησκευτικές εκδηλώσεις. Ο ναός της Θεοτόκου λειτουργεί τακτικά ενώ το Καθολικό λειτουργεί πέντε φορές το χρόνο.

Μπορεί επίσης, να διακριθεί στο θρησκευτικό τουρισμό πολιτιστικού ενδιαφέροντος, που εκτός από τους προσκυνητές, πηγαίνουν ως τουρίστες και άτομα άλλης θρησκείας ή δόγματος με κίνητρο τα φυσικά χαρακτηριστικά των προσκυνημάτων, όπως το φυσικό τοπίο της περιοχής, τις τοιχογραφίες, τα ψηφιδωτά, την αρχιτεκτονική του μνημείου κ.α.⁵³⁵. Ανεξαρτήτως λοιπόν θρησκείας, πλήθος επισκεπτών συρρέει στο μοναστήρι του Οσίου Λουκά για να υποκλιθεί στην απaráμιλλη ομορφιά και μοναδικότητά του. Η φύση στους δυτικούς πρόποδες του Ελικώνα γαληνεύει τον επισκέπτη. Το 1990 η Μονή του Οσίου Λουκά εντάχθηκε στο κατάλογο μνημείων παγκόσμιας πολιτιστικής κληρονομιάς της Unesco και διαδόθηκε η φήμη του μοναστηριού παγκοσμίως. Πρόκειται για σημαντικό προστατευόμενο μνημείο της Unesco, διατηρώντας όμως η Μονή την απόλυτα θρησκευτική της ταυτότητα. Κάθε χρόνο οργανώνονται εκδρομές από τουριστικά γραφεία του εξωτερικού με σκοπό την επίσκεψή τους σε μεγάλα μνημεία της Ελλάδος και συγκεκριμένα, σε μνημεία

⁵³⁵ Κ. ΓΡΟΥΤΙΔΟΥ, *Αντιλήψεις Εκκλησίας*, σελ. 31.

της Αθήνας, στο χώρο της Ολυμπίας, των Δελφών, της Μονής του Οσίου Λουκά και των Μετεώρων. Από τα πέρατα της γης έρχονται να θαυμάσουν ακόμα και αλλόθρησκοι την αρχιτεκτονική του μνημείου, τα περίφημα ψηφιδωτά του, την ορθομαρμάρωσή του και τις τοιχογραφίες του⁵³⁶. Στο μουσείο της Μονής, ο επισκέπτης αντικρίζει πλήθος επιγραφών και γλυπτών.

Στα πλαίσια του εναλλακτικού τουρισμού η επίσκεψη στο μοναστήρι μπορεί να συνδυαστεί και με άλλα ενδιαφέροντά του ταξιδιώτη. Δεν είναι λίγοι οι επισκέπτες που συνδυάζουν το μοναστήρι με το καθοριστικό ρόλο που είχε την περίοδο της ελληνικής επανάστασης. Στα τέλη του 18^{ου} αιώνα αποτέλεσε ορμητήριο του αρματολού Ανδρίτσου. Το άγαλμα του επισκόπου Σαλώνων Ησαΐα, που υπάρχει στον εξωτερικό προαύλιο χώρο της Μονής, έχει τοποθετηθεί εις ανάμνηση της 27^{ης} Μαρτίου του 1821, τότε που ο επίσκοπος ευλόγησε τα όπλα στο μοναστήρι του Οσίου Λουκά και κήρυξε επίσημα στη Ρούμελη, την Επανάσταση. Μετά την αναχώρησή τους απ' τη Μονή, το χωριό Στείρι, οι Δελφοί, η Αράχωβα και ο Παρνασσός αποτελούν γνωστούς συμπληρωματικούς προορισμούς για διαμονή, περιήγηση, φαγητό και ψυχαγωγία. Ο αρχαιολογικός χώρος των Δελφών, που είναι γνωστός παγκοσμίως, βρίσκεται σε απόσταση μόλις 37 χλμ από το μοναστήρι. Η Μονή απέχει επίσης, 25 χλμ από την Αράχωβα, που αποτελεί δημοφιλές χειμερινό κυρίως θέρετρο, λόγω της ύπαρξης χιονοδρομικού κέντρου στον Παρνασσό που απέχει 50 χλμ από το μοναστήρι του Οσίου Λουκά και οι λάτρες της φύσης και του αθλητισμού μπορούν να συνδυάσουν το προσκύνημα με την ψυχαγωγία.

4.4. Οι αντιλήψεις της Ορθόδοξης Εκκλησίας για τον Ορθόδοξο Θρησκευτικό-Προσκυνηματικό τουρισμό

Διάφορες ενορίες, μητροπόλεις και κατηχητικοί σύλλογοι, οργανώνουν συστηματικά προσκυνηματικά ταξίδια⁵³⁷, κι ένας από τους προορισμούς τους είναι η επίσκεψη στη Μονή

⁵³⁶ Π. ΜΟΙΡΑ και Α. ΠΑΡΑΣΧΗ, «Από το προσκύνημα στο θρησκευτικό-πολιτισμικό τουρισμό: Μελέτη περίπτωσης «Ζάκυνθος», Περιοδικό Επιστήμης & Τεχνολογίας, e-Journal of Science & Technology (e-JST), Ζάκυνθος (2015), 39-53 (40). (Στο εξής: Π. ΜΟΙΡΑ & Α. ΠΑΡΑΣΧΗ, «Από το προσκύνημα στον τουρισμό»).

⁵³⁷ Μ. ΒΑΡΒΟΥΝΗΣ, *Προσκυνηματικές εκδρομές*, σελ. 196.

του Οσίου Λουκά. Για την Εκκλησία τα μνημεία της πίστης είναι κατά κύριο λόγο χώροι λατρείας, ασχέτως από την αρχαιολογική και μουσειακή τους αξία⁵³⁸. Όταν υπάρχει έλλειψη θρησκευτικών κριτηρίων, τα ιερά προσκυνήματα αλλοιώνουν το θρησκευτικό τους χαρακτήρα και υποβαθμίζονται σε αξιοθέατα πολιτιστικού ενδιαφέροντος. Στις μέρες μας, η ανάγκη για θρησκευτικά ταξίδια αυξήθηκε με τα βιβλία λογοτεχνίας που περιέχουν αναφορές σε ταξιδιωτικές ιστορίες, με τα περιοδικά που παρουσιάζουν σημαντικά αξιοθέατα και μνημεία, με την τηλεόραση, τον κινηματογράφο και το διαδίκτυο⁵³⁹. Χάρη στα παραπάνω, έγινε γνωστή η Μονή ακόμα και σ' αυτούς που αγνοούσαν την ύπαρξη και τη σπουδαιότητα της.

Η Εκκλησία δεν κρατάει τα προσκυνήματα κλειστά αλλά τα έχει διαθέσιμα σε όλους, όχι μόνο στους πιστούς της. Όμως, για να μειθούν οι αρνητικές επιδράσεις από τον θρησκευτικό τουρισμό θέτει ορισμένα όρια και αρχές τόσο για τους εκκλησιαστικούς φορείς όσο και για τους επισκέπτες. Τα όρια αυτά είναι ο σεβασμός, η κοσμιότητα και η ευπρέπεια των προσκυνητών στην ιερότητα και μοναδικότητα των χώρων. Η υπερβολική επισκευσιμότητα στο μοναστήρι, ενδέχεται να προκαλέσει σημαντική αλλοίωση και φθορά, όχι μόνο στα υλικά του στοιχεία αλλά και στο ήθος όσων διαμένουν και διακονούν σ' αυτό, με κίνδυνο την ερημοποίησή του. Μάλιστα, πολλές φορές μοναχοί αναγκάζονται να εγκαταλείψουν τη Μονή με τη μεγάλη επισκευσιμότητα για να βρουν ένα πιο ήρεμο μέρος. Γι' αυτόν ακριβώς το λόγο πρέπει ο προσκυνητής να τηρεί τους κανόνες και το πρόγραμμα που ορίζει η ορθόδοξη Εκκλησία⁵⁴⁰. Για την Εκκλησία, τα μνημεία της πίστης δεν είναι μουσεία αλλά φορείς πνευματικότητας. Χωρίς τη πνευματικότητα θα μετατραπούν σε άψυχους αρχαιολογικούς χώρους⁵⁴¹.

⁵³⁸ ΙΕΡΩΝΥΜΟΣ (ΛΙΑΠΗΣ), Αρχιεπίσκοπος Αθηνών και Πάσης Ελλάδος, "Μήνυμα, Μακαριωτάτου Αρχιεπισκόπου Αθηνών και Πάσης Ελλάδος, Β' Πανελλήνιο Συνέδριο Προσκυνηματικών Περιηγήσεων, 25 Νοεμβρίου 2016, Λεπτοκαρυά Πιερίας", *Εκκλησία* 73:11, (2016), 1019-20 (1020).

⁵³⁹ Κ. ΓΡΟΥΤΙΔΟΥ, *Αντιλήψεις Εκκλησίας*, σελ. 85.

⁵⁴⁰ Σ. ΚΑΤΡΑΜΑΔΟΣ, "Το Συνοδικό Γραφείο της Εκκλησίας της Ελλάδος για τις Προσκυνηματικές Περιηγήσεις Διάσκεψη Περί Προσκυνηματικού Τουρισμού", 2016α, www.ecclesia.gr, 3-5 (παραλήφθηκε στις 11/1/21). (Στο εξής: Σ. ΚΑΤΡΑΜΑΔΟΣ, «Προσκυνηματικές Περιηγήσεις»).

⁵⁴¹ Σ. ΚΑΤΡΑΜΑΔΟΣ, «Προσκυνηματικές Περιηγήσεις», 2.

4.5. Οικονομικές Επιδράσεις Ορθόδοξου Θρησκευτικού-Προσκυνηματικού τουρισμού στη Μονή του Οσίου Λουκά

Για την ανάπτυξη του θρησκευτικού τουρισμού, χρειάζονται λιγότερες υποδομές και λιγότερα έξοδα, διότι οι θρησκευτικοί πόροι προϋπάρχουν. Ο θρησκευτικός επισκέπτης λειτουργεί όπως θα λειτουργούσε ένας συμβατικός τουρίστας⁵⁴². Κατά τη διάρκεια του ταξιδιού του, θα φροντίσει για τη διαμονή του, το φαγητό του, θα επισκεφτεί τα αξιοθέατα της πόλης και θα αγοράσει τοπικά ενθύμια. Ο θρησκευτικός τουρίστας ξοδεύει βάσει ερευνών περισσότερα χρήματα και είναι πολυλειτουργικός⁵⁴³. Διαδραματίζει σημαντικό ρόλο στην οικονομία των χωρών. Δημιουργούνται θέσεις εργασίας, ενισχύεται η επιχειρηματικότητα, ενώ κάθε χρόνο εκατοντάδες τουριστικά γραφεία εντός και εκτός Ελλάδος οργανώνουν εκδρομές στη Μονή του Οσίου Λουκά. Επισκέψεις πραγματοποιούνται και από τοπικές ενορίες, μητροπόλεις και θρησκευτικές εκκλησιαστικές οργανώσεις συνήθως με παρουσία ξεναγού. Επίσης, οργανώνονται εκπαιδευτικές εκδρομές από πανεπιστημιακά ιδρύματα και σχολεία.

Ο θρησκευτικός τουρισμός του μοναστηριού συμβάλλει στην ανάπτυξη και οικονομία της περιοχής και γενικότερα της χώρας. Περιοχές που διαθέτουν θρησκευτικά μνημεία και βρίσκονται μακριά από τα αστικά κέντρα, έχουν τη δυνατότητα ανάπτυξης. Γύρω από τα προσκυνήματα αναπτύσσονται οικονομικές δραστηριότητες, όπως ξενοδοχεία, εστιατόρια, ναυτιλιακές εταιρίες, καταστήματα με τοπικά προϊόντα, καταστήματα με εκκλησιαστικά είδη, ενθύμια κ.α. Μάλιστα, τα κέρδη αναδιανέμονται στην ίδια την τοπική κοινωνία⁵⁴⁴. Επιπρόσθετα, έχουν οικονομικό όφελος και τα ίδια τα εκκλησιαστικά μνημεία, τα μοναστήρια και οι ναοί και γενικότερα οι εκκλησιαστικοί φορείς που τα διαχειρίζονται. Τα κέρδη από τα προϊόντα που πουλούν οι ίδιες οι μονές και τα χρήματα που προκύπτουν από

⁵⁴² Σ. ΜΙΜΙΓΙΑΝΝΗ, *Διαχείριση του θρησκευτικού τουρισμού και τοπική ανάπτυξη: Η περίπτωση του Νομού Εύβοιας*, Διπλωματική εργασία υποβληθείσα στο τμήμα κοινωνικών επιστημών του Ελληνικού Ανοικτού Πανεπιστημίου, Πάτρα 2014, σελ. 17.

⁵⁴³ Δ. ΛΑΓΟΣ και Π. ΧΡΙΣΤΟΓΙΑΝΝΗ, *Η ανάπτυξη του θρησκευτικού τουρισμού στην Ελλάδα*, 2004, σελ. 54-58, <https://dspace.lib.uom.gr/bitstream/2159/13614/1/%CE%9B%CE%B1%CE%B3%CF%8C%CF%82.pdf>, (παραλήφθηκε στις 2/9/20, σελ. 54-58). (Στο εξής: ΛΑΓΟΣ και Π. ΧΡΙΣΤΟΓΙΑΝΝΗ, *Η ανάπτυξη τουρισμού Ελλάδας*).

⁵⁴⁴ Π. ΜΟΙΡΑ και Α. ΠΑΡΑΣΧΗ, «Από το προσκύνημα στον τουρισμό», σελ. 41.

την έκδοση εισιτηρίων, συνεισφέρουν στην ανάπτυξη της οικονομίας τους και μέρος αυτών χρησιμοποιείται για την ανακαίνιση και τη συντήρηση των προσκυνημάτων⁵⁴⁵.

Συγκεκριμένα, η επίσκεψη στο μοναστήρι του Οσίου Λουκά μπορεί να γίνει είτε αυθημερόν, είτε ο επισκέπτης να μεριμνήσει για τη διαμονή του σε κοντινές περιοχές, όπως το χωριό Στείρι, την Αράχωβα και τους Δελφούς κ.α. Έχει τη δυνατότητα να επισκεφτεί αξιοθέατα, όπως τον κοντινό αρχαιολογικό χώρο των Δελφών, την τουριστική Αράχωβα και το χιονοδρομικό κέντρο του Παρνασσού. Στην ευρύτερη περιοχή του μοναστηριού υπάρχουν τουριστικά γραφεία, ξενοδοχεία, ενοικιαζόμενα δωμάτια, καφέ και εστιατόρια, καταστήματα με τοπικά προϊόντα, μικροπωλητές αντιγράφων ιερών αντικειμένων που πουλάνε κεριά, εικόνες, βιβλία κ.α. Ιδιαίτερη απήχηση έχει το εμπόριο των αναμνηστικών, καθώς οι περισσότεροι τουρίστες επιθυμούν να αγοράσουν ένα μικρό ενθύμιο για να θυμούνται την επίσκεψή τους στη Μονή.

Στον εξωτερικό προαύλιο χώρο της Μονής λειτουργούν δύο μικρά καταστήματα. Το πρώτο, το διαχειρίζονται υπάλληλοι του μοναστηριού και πουλάει εκκλησιαστικά είδη. Εικόνες, σταυρούς, κομποσκοίνια, εκκλησιαστικά βιβλία, μπρελόκ και μαγνητάκια που απεικονίζουν το μοναστήρι. Επιπρόσθετα, το κατάστημα αυτό διαθέτει προς πώληση μπουκάλια με ελαιόλαδο και ελιές, που προέρχονται από τους ελαιώνες της Μονής. Υπάρχουν 3.500 ελαιόδεντρα, καθώς στο παρελθόν ο κάθε μοναχός είχε και τον δικό του κήπο. Πέρα όμως από το λάδι και τις ελιές διαθέτει και άλλα τοπικά προϊόντα όπως το κρασί, τα αμύγδαλα, το μέλι, την κεραλοιφή που είναι φτιαγμένη από αγνό κερί και έχει επουλωτικές ιδιότητες αλλά και βότανα όπως τη ρίγανη και τη λουίζα. Ένα ακόμη προϊόν είναι και το σπαθόλαδο που έχει όπως είναι γνωστό ευεργετικές ιδιότητες και χρησιμοποιείται κυρίως στην αντιμετώπιση της ισχιαλγίας, των ρευματικών πόνων και των πόνων των αρθρώσεων. Το δεύτερο κατάστημα παραχωρείται από τη Μονή με ενοίκιο σε ιδιώτη και λειτουργεί και ως καφενείο. Ο επισκέπτης έχει τη δυνατότητα να απολαύσει ελληνικό καφέ σε μπρίκι σερβιρισμένο με το παραδοσιακό λουκουμάκι, στα τραπεζάκια του προαύλιου χώρου και να θαυμάσει το τοπίο. Μπορεί να αγοράσει χειροποίητα προϊόντα, όπως ζυμαρικά, χυλοπίτες, γλυκό-ξινό τραχανά και γλυκά του κουταλιού, φτιαγμένα από ομάδες γυναικών του χωριού Στείρι και των ευρύτερων περιοχών. Διαθέτει σε πώληση επίσης τσάι, ρίγανη, τσίπουρο και κρασί.

⁵⁴⁵ Κ. ΓΡΟΥΤΙΔΟΥ, *Αντιλήψεις Εκκλησίας*, σελ. 43.

Ανά περιόδους, ανάλογα με τις συνθήκες που επικρατούν επηρεάζεται και ο προσκυνηματικός τουρισμός. Με την ανακάλυψη νέων μνημείων δημιουργούνται νέοι προορισμοί και αυξάνεται η ανταγωνιστικότητα σε διεθνές επίπεδο. Δεν είναι λίγες οι χώρες που προσπαθούν να αφομοιώσουν θρησκευτικές εκδηλώσεις στην άυλη πολιτιστική κληρονομιά για να ενισχυθούν κοινωνικά, οικονομικά και τουριστικά. Ωστόσο, λόγω τρομοκρατικών επιθέσεων, πολέμων, πολιτικής αστάθειας και εξάπλωσης ιών, τα προσκυνηματικά ταξίδια επηρεάζονται και συχνά ματαιώνονται⁵⁴⁶.

Η είσοδος για τους Έλληνες προσκυνητές που επιθυμούν να εισέλθουν στο ναό της Παναγίας, στο Καθολικό και την Κρύπη είναι ελεύθερη. Εάν επιθυμούν να εισέλθουν στην Τράπεζα, στο ελαιοτριβείο, το φωτάναμα, το βορδοναρείο και τη βόρεια πτέρυγα που έχει φωτογραφική έκθεση, θα χρειαστεί να πληρώσουν ένα μικρό αντίτιμο της τάξης των τεσσάρων ευρώ (μειωμένο δύο ευρώ). Με το ίδιο εισιτήριο μπορούν να εισέλθουν και στην Τράπεζα. Τη βυζαντινή τράπεζα (11^ο αιώνα), όπου γευμάτιζαν όλοι οι μοναχοί και τώρα αποτελεί εκθεσιακό χώρο βυζαντινών γλυπτών από τη Παλαιοχριστιανική και Βυζαντινή περίοδο. Τα εκθέματά της προέρχονται από το ναό της Παναγίας, το Καθολικό, τον κατεδαφισμένο οκταγωνικό ναό της Αντίκυρας και από άλλα κτίσματα της Μονής και της ευρύτερης περιοχής. Υπάρχουν επίσης, εντοιχισμένες επιγραφές και αποτοιχισμένες τοιχογραφίες από τη μεταβυζαντινή τράπεζα. Οι ξένοι επισκέπτες πληρώνουν εισιτήριο τεσσάρων ευρώ (μειωμένο δύο ευρώ) για να επισκεφτούν όλους τους χώρους του κτηριακού συγκροτήματος. Τα έσοδα των εισιτηρίων τα διαχειρίζεται το Υπουργείο Πολιτισμού και το ελληνικό κράτος είναι υπεύθυνο για τη συντήρηση του χώρου. Σύμφωνα με την αρχαιοφύλακα της Μονής του Οσίου Λουκά κ. Κωνσταντίνα Ταμβάκη, βάσει εισιτηρίων το 2019 επισκέφτηκαν το μοναστήρι 110.000 επισκέπτες εκτός του προσκυνηματικού τουρισμού. Σαφώς και η επισκεψιμότητα των τελευταίων δύο ετών έχει μειωθεί λόγω της πανδημίας του κορονοϊού καθώς από την μία, για ένα μεγάλο χρονικό διάστημα δεν επιτρέπονταν η είσοδος στους επισκέπτες-προσκυνητές, ενώ από την άλλη πολλοί θρησκευτικοί τουρίστες δίσταζαν να ταξιδέψουν και ματαίωναν την εκδρομή τους.

4.6. Προτάσεις για την ανάπτυξη του Ορθόδοξου Θρησκευτικού-Προσκυνηματικού τουρισμού στον Όσιο Λουκά

⁵⁴⁶ J. PAGE, *Εισαγωγή στον τουρισμό, το τουριστικό μανάτζμεντ στον 21ο αιώνα*, εκδ. Παπαζήση, Αθήνα 2006, σελ. 30-1.

Για την περαιτέρω ανάπτυξη του θρησκευτικού τουρισμού στην περιοχή της Βοιωτίας και συγκεκριμένα στο κτηριακό συγκρότημα του Οσίου Λουκά, κρίνεται απαραίτητη η συνεργασία των φορέων, τόσο με ιδιωτικούς όσο και εκκλησιαστικούς φορείς, η διατήρηση της αυθεντικότητας και της ταυτότητας του προορισμού, η στοχευμένη διαφήμιση και η έμφαση στην ιστορία, στην αρχιτεκτονική και την εικονογράφηση της. Θα πρέπει να υπάρξει συνεργασία μεταξύ των τουριστικών πρακτορείων τόσο του εξωτερικού όσο και του εσωτερικού, παρέχοντας στους τουρίστες ελκυστικά οικονομικά πακέτα. Η δημιουργία κατάλληλων υποδομών φιλοξενίας των προσκυνητών και οι ιστορικές-θρησκευτικές ξεναγήσεις μπορούν να βοηθήσουν καταλυτικά στην ανάπτυξη της Μονής⁵⁴⁷. Θα ήταν καλό, ο επισκέπτης να έχει την δυνατότητα να φιλοξενηθεί από το ίδιο το μοναστήρι, δίνοντας του ένα ακόμα κίνητρο επισκέψεων⁵⁴⁸. Επίσης, η δημιουργία ιστοσελίδας μέσα από την οποία θα μπορεί να περιηγηθεί ο επισκέπτης και να ενημερωθεί για τα μνημεία που θα δει, ώστε να προετοιμάσει το ταξίδι του, κρίνεται αναγκαία. Η δημιουργία λογισμικού υλικού (CD/DVD) θα ήταν εξίσου χρήσιμη. Θα περιλάμβανε την ιστορική αναδρομή του μνημείου σε μορφή ντοκιμαντέρ με εικόνα και ήχο και κείμενο ανάλογα με την χώρα προέλευσης του επισκέπτη. Στο λογισμικό υλικό θα παρουσιάζονται και τα έργα τέχνης που διαθέτει το μνημείο, όπως οι εικόνες, τα ψηφιδωτά, οι τοιχογραφίες, οι επιγραφές, τα γλυπτά και άλλα αρχαία εκκλησιαστικά κειμήλια. Αποδέκτης του λογισμικού θα είναι τουριστικά γραφεία τόσο εντός όσο και εκτός Ελλάδος, συνέδρια και διεθνείς τουριστικές εκθέσεις που θα κάνουν γνωστό το μνημείο παγκοσμίως. Η στελέχωση των μνημείων από μορφωμένους κληρικούς που γνωρίζουν ξένες γλώσσες είναι σημαντική προκειμένου να υπάρξει καλύτερη επικοινωνία μεταξύ κληρικών-επισκεπτών. Το κράτος οφείλει να μεριμνήσει και για τα άτομα με ειδικές ανάγκες, διαμορφώνοντας κατάλληλους χώρους, που θα διευκολύνουν την περιήγησή των ατόμων με αναπηρία στο κτηριακό συγκρότημα⁵⁴⁹.

Σε περιόδους ύφεσης και κρίσης, η ανάπτυξη του θρησκευτικού τουρισμού στην περιοχή μπορεί να προσελκύσει ακόμα περισσότερους τουρίστες και να τονώσει την

⁵⁴⁷ Π. ΠΟΥΛΑΚΗ και Δ. ΛΑΓΟΣ, ‘‘Περίπτωση Χίου’’, 13-14.

⁵⁴⁸ Ρ. ΑΝΤΩΣΙΔΟΥ, *Θρησκευτικός τουρισμός και στρατηγική μάρκετινγκ; Η περίπτωση της ελληνικής πραγματικότητας*, Διπλωματική εργασία υποβληθείσα στο τμήμα Διοίκησης Επιχειρήσεων του Πανεπιστημίου Μακεδονίας, αυτοέκδοση, Θεσσαλονίκη 2015, σελ. 32.

⁵⁴⁹ Κ. ΓΡΟΥΤΙΔΟΥ, *Αντιλήψεις Εκκλησίας*, σελ. 58.

οικονομία της περιοχής, ευνοώντας τον εναλλακτικό τουρισμό⁵⁵⁰. Οι επισκέπτες ωστόσο, θα πρέπει να σεβαστούν την καθημερινή ζωή των μοναχών, χωρίς να αλλοιώσουν τον χαρακτήρα των μοναστηριών.

⁵⁵⁰Π. ΠΟΥΛΑΚΗ και Δ. ΛΑΓΟΣ, ‘‘Περίπτωση Χίου’’, 13-4.

Συμπεράσματα

Η Μονή του Οσίου Λουκά έχει αναγνωρισθεί ως Μνημείο Παγκόσμιας Πολιτιστικής Κληρονομιάς της UNESCO από το 1990 και αποτελεί αναπόσπαστο μέρος της εθνικής μας κληρονομιάς. Διαθέτει σημαντικούς βυζαντινούς ναούς, πλούσιους σε αρχαιολογικά ευρήματα, ενώ η πρωτοτυπία της τόσο στην αρχιτεκτονική των ναών όσο και στη διακόσμησή τους, την διαφοροποιεί από τα υπόλοιπα βυζαντινά μνημεία της περιόδου. Το ιδιαίτερο φυσικό περιβάλλον με τους ελαιώνες και τα παρθένα τοπία που είναι περιτριγυρισμένο το μοναστήρι, προκαλούν ηρεμία και δέος στον επισκέπτη. Γίνεται προφανές ότι ο ορθόδοξος θρησκευτικός-προσκυνηματικός τουρισμός αναπτύσσεται σε περιοχές που ξεχωρίζουν για τη θρησκευτική-ιστορική και πολιτιστική τους κληρονομιά και η περιοχή της Βοιωτίας με επίκεντρο το μοναστήρι του Οσίου Λουκά μπορεί να αποτελέσει παγκόσμιο τουριστικό προορισμό.

Από την ίδρυσή της Μονής μέχρι σήμερα, την έχουν επισκεφτεί χιλιάδες περιηγητές, πιστοί και τουρίστες. Πέρα από το θρησκευτικό ενδιαφέρον που παρουσιάζει το μοναστήρι, καθώς μεταξύ άλλων υπάρχει ο τάφος και το λείψανο του Οσίου Λουκά, έχει ιστορικό, πολιτισμικό και καλλιτεχνικό ενδιαφέρον και αποτελεί αντικείμενο μελέτης από ειδικούς. Ιστορικοί και αρχαιολόγοι απ' όλο τον κόσμο επισκέπτονται τη Μονή. Σημαντική στη μελέτη της ιστορίας της είναι και η συμβολή των επιγραφών και των γλυπτών που βρέθηκαν εντός του κτηριακού συγκροτήματος του Οσίου Λουκά και εξετάστηκαν στη παρούσα εργασία.

Οι επιγραφές δηλώνουν τη γραφή επάνω σε αντικείμενο. Από τις περισσότερες βυζαντινές επιγραφές, αντλούμε σημαντικές πληροφορίες, μεταξύ άλλων για τα άτομα που έδρασαν στο μοναστήρι ή το επισκέφτηκαν, για δωρητές, για εργασίες αναστήλωσης και ανακαίνισης των κτισμάτων της, για πληροφορίες που σχετίζονται με τον καθημερινό βίο των μοναχών και των πιστών, για τους τίτλους της εποχής επιφανών και μη προσώπων, για ονόματα θανόντων που αναγράφονται σε επιτύμβιες πλάκες και για τεχνίτες που εργάστηκαν στο μοναστήρι.

Παρουσιάζουν ενδιαφέρον όχι μόνο ιστορικό και αρχαιολογικό λόγω των κοινωνικοοικονομικοπολιτικών στοιχείων που αντλούμε, αλλά και φιλολογικό, καθώς φαίνεται η εξέλιξη της ελληνικής γλώσσας και συνάμα η καλλιέργεια του χαρακτήρα που είχε

αναλάβει την επιμέλεια της επιγραφής. Όσες περιέγραφαν ιεράρχηση και τίτλους προσώπων συνήθως είχαν επιμελή χάραξη και ακολουθούσαν το πρωτόκολλο της αυτοκρατορικής γραμματείας.

Δυσκολίες ως προς τη χρονολόγηση των επιγραφών προκύπτουν, όταν σε αυτές δεν αναφέρεται η ημερομηνία χάραξής τους. Τα ορθογραφικά, συντακτικά και γλωσσικά λάθη των χαρακτών, λόγω της υποτυπώδους παιδείας τους, το σχήμα των γραμμάτων και ο τρόπος χάραξής τους που δεν ακολουθούν ορισμένους κανόνες, μας βοηθούν στη χρονολόγηση. Εξίσου σημαντικό με το κείμενο της χάραξης είναι και το αντικείμενο πάνω στο οποίο χαράσσεται η επιγραφή, καθώς αν διαταραχθεί η σχέση κειμένου-αντικειμένου, η ερμηνεία της μπορεί να είναι διαφορετική. Αξιοσημείωτη είναι η επιγραφή που σώζεται στο μουσείο της Μονής και παρουσιάζει τις αντιθέσεις των κοσμικών αξιωμάτων της εποχής με το μοναχικό βίο. Παρότι δεν είναι γνωστό το έτος χάραξης της επιγραφής δηλώνονται ορισμένοι τίτλοι της περιόδου που μας βοηθούν σε ασφαλή χρονολόγηση της.

Σώζονται αρκετές αναθηματικές επιγραφές με τα ονόματα των δωρητών, που φανερώνουν την ανάγκη των πιστών να ευχαριστήσουν τον Θεό και να εκδηλώσουν μ' αυτό τον τρόπο την αφοσίωσή τους στον Κύριο. Στη Μονή του Οσίου Λουκά δεν σώζονται κτητορικές επιγραφές και δημιουργείται σύγχυση ως προς τον αρχικό κήτορα του μνημείου. Μεταξύ άλλων, βρέθηκαν επιτύμβιες επιγραφές, ενώ οι περισσότερες σωζόμενες επιγραφές αναφέρονται σε εργασίες κατασκευής, ανακαίνισης επισκευών και συντήρησης των κτηρίων της. Συγκεκριμένα, εργασίες που πραγματοποιήθηκαν στο Καθολικό, στην Τράπεζα, στον τάφο του Οσίου, στις κρήνες του μοναστηριού, στην στοά, στα μαγαζιά και τις αποθήκες που διέθετε. Στις περισσότερες παρατηρούνται ορθογραφικά και συντακτικά λάθη, με αδέξια χάραξη, γεγονός που δηλώνει το χαμηλό πνευματικό επίπεδο των τεχνιτών και των μοναχών που ζούσαν εκείνη την περίοδο στο μοναστήρι.

Πέρα όμως από τις επιγραφές, εξίσου σημαντικά είναι και τα χαράγματα (τα λεγόμενα graffiti), που ανήκουν στην κατηγορία των επιγραφών και μας μεταφέρουν τον παλμό ζωής εκείνης της εποχής και όχι μόνο. Η συνήθεια των ανθρώπων να αφήνουν εγχάρακτα μηνύματα σε τοίχους δεν είναι κάτι που εμφανίζεται μόνο στη βυζαντινή περίοδο. Ήδη από την παλαιολιθική εποχή σώζονται χαράγματα σε σπήλαια και βράχους ανά τον κόσμο. Και στη Μονή του Οσίου Λουκά παρατηρείται πλήθος χαραγμάτων που χάραξαν περιηγητές ή προσκυνητές με ακίδα, κάρβουνο ή αιχμηρά αντικείμενα-εργαλεία, από την ίδρυση της μέχρι σήμερα. Σώζονται χαράγματα από τις επισκέψεις ιεραρχών, ξένων περιηγητών και

χαράγματα με ονόματα προσκυνητών. Οι επισκέπτες χάραζαν επίσης, σύμβολα, σχέδια, σταυρούς, ψάρια, ευχές, τάματα, ονόματα, υπογραφές, έτη χρονολογίας κ.α., ενώ ιδιαίτερης σημασίας είναι τα δεκάδες ναυτικά χαράγματα που μας παρέχουν γνώσεις για τη ναυτική και αρχαιολογική ιστορία. Τα περισσότερα χαράγματα σώζονται στις πλάκες ορθομαρμάρωσης του Καθολικού, στο δεξιό κλίτος και το νάρθηκα, στους πεσσούς και στους τοίχους της Κρύπτης και του βόρειου εξωνάρθηκα αλλά και σε διάφορα σημεία κιώνων. Επιπρόσθετα, χαράγματα σώζονται στο κωδωνοστάσιο και στο φωτάναμα.

Ουσιαστική πληροφορία για την ιστορία της Μονής, εισπράττουμε από τα χαράγματα ιεραρχών που λειτούργησαν σε συγκεκριμένη περίοδο στο μοναστήρι και συμπεραίνουμε ότι οι μοναχοί είχαν διακόψει τις σχέσεις τους με τους επισκόπους όμορων επαρχιών για συγκεκριμένη περίοδο και ότι προσκαλούσαν στη Μονή επισκόπους από μη γειτονικές επαρχίες για λειτουργικούς και όχι μόνο λόγους. Εξίσου σημαντικά είναι αυτά που δηλώνουν τις σχέσεις του μοναστηριού με ευρύτερες περιοχές, όπως της Θήβας.

Πολλοί περιηγητές χάρασαν ανακρίβειες, παραπλανώντας τους μετέπειτα ερευνητές και οδηγώντας τους σε λανθασμένα συμπεράσματα για το μοναστήρι. Με ακιδογραφία ο Κυριάκος Αγκωνίτης είχε χαράξει ότι ο κτήτορας της Μονής ήταν ο Κωνσταντίνος Θ' ο Μονομάχος, αλλά η πληροφορία αυτή δεν ευσταθεί. Επίσης, αν και θεωρούνταν ως ο πρώτος ξένος περιηγητής που επισκέφτηκε τη Μονή το 1436, βρέθηκε χάραγμα του 1404 από τον Λατίνο Γεώργιο Ιντεριάνους, ανατρέποντας τα δεδομένα, φέρνοντας στο φως νέα στοιχεία.

Εξίσου σημαντικό το χάραγμα του 1457, που βρέθηκε στην τοιχογραφία που παριστάνει τον Όσιο Λουκά στην Κρύπτη. Το χάραγμα αυτό αναιρεί τη θεωρία ότι οι τοιχογραφίες της Κρύπτης είναι του 17^{ου} αιώνα και αποδεικνύει ότι είναι προγενέστερες βάσει της χρονολογίας του.

Ουσιαστικής σημασίας για την ιστορία του μοναστηριού διαδραμάτισαν τα χαράγματα με χρονολογίες ή με τα ονόματα επιφανών πολιτών που γνωρίζουμε πότε και πού έδρασαν και μας μαρτυρούν ότι η Μονή δεν ερημώθηκε κατά τη διάρκεια της Τουρκοκρατίας, όπως πίστευαν μέχρι και πριν την ανακάλυψή τους. Μάλιστα, δεν ήταν λίγες οι φορές που αλλόθρησκοι Τούρκοι επισκέφτηκαν το μοναστήρι για να ζητήσουν τη χάρη του Οσίου και να θαυμάσουν τη λαμπρότητα του κτηριακού συγκροτήματος.

Ανάμεσα στα αρχαία χαράγματα διαφαίνονται και σύγχρονα χαράγματα τουριστών. Προσκυνητές και τουρίστες θέλοντας να απαθανατίσουν την παρουσία τους στο μοναστήρι, χαράσσουν το όνομα ή τα αρχικά τους, καθώς και το έτος επίσκεψής τους, σε επιφανή σημεία

του μνημείου ή μη. Δεν είναι λίγες οι φορές, που στα σύγχρονα χαράγματα αντλούμε και περισσότερες πληροφορίες για τον χαρακτήρα, αφού δεν διστάζει να αναφερθεί στην καταγωγή του και σε προσωπικές πληροφορίες που μας ενημερώνουν για την προσωπική του κατάσταση ή την αγαπημένη του ποδοσφαιρική ομάδα.

Από τα παραπάνω, διαπιστώνουμε τη μεγάλη συμβολή των επιγραφών-χαραγμάτων στον ορθόδοξο θρησκευτικό-προσκυνηματικό τουρισμό, στην ανατροπή δεδομένων και τη τελική διαμόρφωση της ιστορίας της Μονής του Οσίου Λουκά μέχρι νεοτέρων ανακαλύψεων. Ωστόσο, με το χάραγμά τους, οι άνθρωποι επεμβαίνουν στα αρχικά κτίσματα, διαταράσσοντας το αρχικό τους περιβάλλον, βανδαλίζοντας τοιχογραφίες και γλυπτά, προκαλώντας τους ανεπανόρθωτη ζημιά. Οι επισκέπτες πρέπει να σέβονται το ιερό περιβάλλον και τους κανόνες των μοναχών.

Πολύτιμες πληροφορίες λαμβάνουμε και από τα γλυπτά, βάσει του υλικού κατασκευής τους, της διακόσμησης, του μέρους τοποθέτησης τους, τις επιδράσεις άλλων πολιτισμών. Συγκεκριμένα, από το διάκοσμο των γλυπτών μπορούμε να προσδιορίσουμε τη χρονολογία φιλοτέχνησης λόγω των συμβόλων, των διακοσμητικών στοιχείων που τα κοσμούν και της τεχνοτροπίας που ακολουθούν οι τεχνίτες σε συγκεκριμένες περιόδους. Τα γλυπτά συναντώνται κυρίως στην εξωτερική και εσωτερική όψη των ναών του Οσίου Λουκά αλλά και στο μουσείο της Μονής. Ψευδοκουφικά απεικονίζονται ιδίως στην τοιχοποιία του ναού της Παναγίας αλλά και του Καθολικού. Μαρμάρινα θωράκια με παλαιοχριστιανικό θεματολόγιο κλείνουν το κάτω μέρος των παραθύρων στο ναό του Καθολικού και γύψινα διαφράγματα καλύπτουν τα παράθυρα και των δύο ναών. Κίονες, αμφικιονίσκοι, κιονόκρανα, επιθήματα, θυρώματα και κοσμήτες κοσμούν εξωτερικά και εσωτερικά τους ναούς. Εξαιρετικό ενδιαφέρον παρουσιάζουν τα κιονόκρανα της λιτής και του κυρίως ναού της Παναγίας και οι κοσμήτες στην εσωτερική όψη του Καθολικού. Μοναδικής σημασίας ο περίτεχνος γλυπτός «αθηναϊκός» τρούλος της Παναγίας. Πολλά γλυπτά σώζονται ακέραια, άλλα έχουν καταστραφεί ολοσχερώς και δεν γνωρίζουμε την ύπαρξη τους, ενώ σε αρκετές περιπτώσεις σώζονται τμήματά τους, όπως συμβαίνει στην περίπτωση συλλογής γλυπτών του μουσείου της Μονής.

Η διακόσμηση των γλυπτών του κτηριακού συγκροτήματος του Οσίου Λουκά έχει επιρροές από την αρχαία ελληνική τέχνη, την αρχαία ρωμαϊκή, την αρχαία τέχνη της ανατολής και τη τέχνη της παλαιοχριστιανικής περιόδου. Οι επιδράσεις των αρχαίων προτύπων στο γλυπτό διάκοσμο παρατηρούνται κυρίως στις λεοντοκεφαλές του τρούλου,

στις διάφορες παραλλαγές των κορινθιακών κιονόκρανων, στα κυμάτια αλλά και στους κιονίσκους του τέμπλου και τους κίονες του ναού της Παναγίας. Ειδικά η κατασκευή του τρούλου-επένδυση, θυμίζει την εποχή του κλασικισμού. Ωστόσο, οι ζωμόρφες υδρορροές είναι πιο σχηματοποιημένες, γεγονός που δείχνει ότι οι τεχνίτες δεν ήταν σε θέση να μιμηθούν την αρχαία τέχνη. Ο λαμπρός τρούλος του ναού της Παναγίας, με τα χαρακτηριστικά του (οκταγωνικό τύμπανο, τοξωτά γείσα, ένθετοι κιονίσκοι, υδρορροές) επικράτησε ως «αθηναϊκός» τρούλος και αποτέλεσε πρότυπο άλλων τρούλων στον ελλαδικό χώρο. Τα διακοσμητικά του στοιχεία μαρτυρούν τη στροφή στην αρχαία ελληνική και ρωμαϊκή τέχνη σε συνδυασμό με στοιχεία της ισλαμικής τέχνης και των αραβουργημάτων.

Η εμφάνιση αραβικών στοιχείων στη διακόσμηση των ελληνικών βυζαντινών μνημείων αποτυπώνει την επίδραση και τις επαφές που είχαν οι βυζαντινοί με τους Άραβες. Κεραμοπλαστικά ψευδοκουφικά συναντώνται στο ναό της Παναγίας και στο Καθολικό και μάλιστα συνιστούν τα πιο πλούσια περίτεχνα του ελλαδικού χώρου. Αποτέλεσαν πρότυπα για τα μελλοντικά ψευδοκουφικά στην Ελλάδα. Εμφανίζονται στην εξωτερική τοιχοποιία των ναών αλλά και στις σαρκοφάγους που βρίσκονται στην Κρύπτη και δηλώνουν τις σχέσεις μεταξύ των δύο πολιτισμών. Οι διάκοσμοι του Οσίου Λουκά είναι παρόμοιοι με τα σχέδια των μεταξωτών υφασμάτων των Φατιμίδων, που μαρτυρούν εμπειρία στην αραβική γραφή. Επίσης, οι τεχνίτες χρησιμοποιούν και την τεχνική της κοίλης γλυφής σε στυλιζαρισμένα φυτικά θέματα. Άλλα ισλαμικά στοιχεία αποτελούν η χρήση της επιπεδόγλυφης τεχνικής και των ένθετων υλών που χρησιμοποιήθηκαν κατά τη διακόσμηση των γλυπτών. Φαίνεται ότι γύρω στα 1000 μ.Χ. η βυζαντινή τέχνη έχει αφομοιώσει αρκετές ισλαμικές τεχνικές.

Οι ομοιότητες μεταξύ των γλυπτών του μοναστηριού και των μετοχίων του, φανερώνει την άμεση σχέση μεταξύ των τεχνιτών. Πιθανότατα, να υπήρχε συνεργείο στη Θήβα ή σε περιοχή μεταξύ της Μονής Οσίου Λουκά και της Θήβας, που εφάρμοζε τη συγκεκριμένη τεχνική διακόσμησης. Οι τεχνίτες μετακινούνταν από το ένα μέρος στο άλλο, για να εργαστούν στην ανέγερση διαφόρων ναών, διαδίδοντας κάθε φορά τη τεχνική και τα διακοσμητικά θέματα που χρησιμοποιούσαν. Η διακόσμηση των γλυπτών επηρεάζεται και από τα κωνσταντινοπολίτικα πρότυπα.

Γνωρίζουμε ότι την περίοδο εκείνη πραγματοποιούνταν εμπορικές συναλλαγές με την Κωνσταντινούπολη, σε αντικείμενα μικροτεχνίας, υφασμάτων κ.α., κι αυτό γίνεται αντιληπτό απ' τα μικρά αλλά ανεκτίμητης αξίας κινητά έργα που σώθηκαν. Οι τεχνίτες του ελλαδικού χώρου επηρεαζόμενοι από την Πρωτεύουσα θέλησαν να πειραματιστούν και να

ακολουθήσουν τα σχέδια των υψηλών κέντρων αισθητικής. Δεν αποκλείεται και τεχνίτες της Κωνσταντινούπολης να μετακινούνταν από τόπο σε τόπο, φέρνοντας μαζί τους τις γνώσεις και τα πρότυπα που εκείνοι ακολουθούσαν.

Οι τεχνίτες ήθελαν να αναβιώσουν μορφές και θέματα της αρχαιότητας. Ειδικά μετά το τέλος της Εικονομαχίας, διακατέχονταν από ένα πνεύμα ελευθερίας ως προς τις μορφές και τα θέματα που φιλοτεχνούσαν, καθώς δεν υπήρχε λόγος να απαρνηθούν την ελληνορωμαϊκή τέχνη. Φυσικά, οι τεχνίτες αυτοί θα εργάζονταν σε αυλικό περιβάλλον, θα έγραφαν και θα μιλούσαν αρχαία ελληνικά και θα ήταν σαφώς πιο καλλιεργημένοι από τους ντόπιους απλούς τεχνίτες της εποχής. Ο διάκοσμος των ναών σκόπιμα συνδυάζει πολλές τεχνικές, φανερώνοντας το μεγαλείο του έργου και την εμπειρία και γνώση των τεχνιτών.

Τα γλυπτά του μουσείου που χρονολογούνται από τον 5^ο αιώνα έως τα μεσοβυζαντινά χρόνια φανερώνουν τη συνεχή κατοίκηση της περιοχής της Αντίκυρας από τους υστερορωμαϊκούς χρόνους έως την ίδρυση της Μονής του Οσίου Λουκά. Από τη μελέτη των γλυπτών, επιβεβαιώνεται η παρουσία επισκοπών στην περιοχή μέχρι τον 8^ο αιώνα. Σίγουρα, κατά την ύστερη αρχαιότητα υπήρχαν τουλάχιστον τρεις πόλεις στην περιοχή, η Αντίκυρα, η Άμβροσος και η Στείριδα, που υπήρξαν επισκοπικές έδρες μέχρι τον 8^ο αιώνα. Τα περισσότερα γλυπτά είναι προϊόντα τοπικού εργαστηρίου. Τα γλυπτά που χρονολογούνται τον 5^ο και 6^ο αιώνα είναι επηρεασμένα από τη τεχνική που επικρατούσε στη νότια και κεντρική Ελλάδα, ενώ τα γλυπτά της μεταβατικής περιόδου, φανερώνουν ότι το εργαστήριο ακολουθεί με σχηματοποιημένο και απλοϊκό τρόπο αρχαιότερα πρότυπα. Εκτός των άλλων εργαστηρίων που υπήρχαν στην περιοχή της Βοιωτίας, υπήρχε εργαστήριο και στη Μονή του Οσίου Λουκά, που φιλοτέχνησε γλυπτά που βρίσκονται εντός του μουσείου, αντιγράφοντας παλαιοχριστιανικά πρότυπα.

Η συγκέντρωση των γλυπτών σε έναν χώρο, σίγουρα βοηθά τον μελετητή-επισκέπτη να αντιληφθεί ευκολότερα τον πλούτο του μοναστηριού και να αποκτήσει μία ολοκληρωμένη και σαφή άποψη για τα εκθέματα που προήλθαν από διάφορα κτίσματά του. Παρόλα αυτά, η επιλογή των εκθεμάτων πρέπει να περιορίζεται σε αρχαιολογικά κατάλοιπα από οικοδομήματα που έχουν αλλοιωθεί οριστικά τα χαρακτηριστικά τους από το χρόνο, διότι διαφορετικά τα γλυπτά, αποκóπτονται από τον αρχικό τους χώρο, με αποτέλεσμα την απογύμνωση των μνημείων.

Στα γλυπτά της Μονής του Οσίου Λουκά απεικονίζονται διάφορα φυτικά θέματα, παραστάσεις ζώων, γεωμετρικά και αφηρημένα σχέδια με συμβολικό χαρακτήρα στη

χριστιανική τέχνη. Σαφώς, δεν παραλείπεται το σύμβολο του σταυρού. Ενδεικτικά, ως προς τα φυτικά θέματα, οι ρόδακες εμφανίζονται σε πολλά θωράκια του κτηριακού συγκροτήματος είτε μεμονωμένα είτε σε συνδυασμό με το σύμβολο του σταυρού κι έχουν αποτροπαϊκό χαρακτήρα. Ως προς τις παραστάσεις ζώων, οι λεοντοκεφαλές του τρούλου της Παναγίας, μαρτυρούν κι αυτές τον αποτροπαϊκό χαρακτήρα και προστατεύουν το κτήριο. Πρόκειται για σύνηθες θέμα στη μεσοβυζαντινή περίοδο και ήταν γνωστό από την αρχαιότητα ιδιαίτερα σε κρήνες και υδρορροές. Μεταξύ άλλων σε πολλά γλυπτά της Μονής απεικονίζονται πτηνά, τα οποία παριστάνουν ψυχές πιστών και αγίων Διαδεδομένη είναι και η διακόσμηση γλυπτών με γεωμετρικά σχέδια. Ο κύκλος, συνηθισμένο γεωμετρικό θέμα αναπαριστά τον ουρανό. Στη μεσοβυζαντινή περίοδο οι κύκλοι αλληλοσυμπλέκονται και περικλείουν ανθέμια, ρόδακες, σταυρούς, κ.α. Ο σταυρός το πιο συνηθισμένο θέμα στην χριστιανική τέχνη προστατεύει τους πιστούς και αποτρέπει τα κακά πνεύματα. Υπάρχουν διάφοροι τύποι σταυρών. Στη μεσοβυζαντινή περίοδο, στη διακόσμηση γλυπτών είναι διαδεδομένο το θέμα του φυλλοφόρου σταυρού, όπου τον συναντάμε και στους ναούς του Οσίου Λουκά, σε θυρώματα, κοσμήτες, επιθήματα, κιονόκρανα, επιστύλια τέμπλου και θωράκια.

Τα γλυπτά συνεισφέρουν σημαντικά και στην χρονολόγηση των κτισμάτων της Μονής, Βάσει του υλικού, της τεχνοτροπίας και της διακόσμησης τους, μπορούμε να εξάγουμε ασφαλές χρονολογήσεις. Από τον πλούτο του διακόσμου των ναών του κτηριακού συγκροτήματος του Οσίου Λουκά, της γλυπτικής διακόσμησης και των κουφικών, συμπεραίνουμε ότι ο κτήτορας ήταν οικονομικά ευκατάστατος. Σαφώς σημαντικό ρόλο διαδραμάτισαν ο αρχιτέκτονας, οι τεχνίτες της εποχής, ο ηγούμενος της Μονής αλλά και η αυτοκρατορική οικονομική στήριξη ή η χορηγία ισχυρών προσώπων της Θήβας που βοήθησαν στην ολοκλήρωση του έργου.

Πολλοί ερευνητές ταύτισαν λανθασμένα το ναό της Αγίας Βαρβάρας με το ναό της Παναγίας. Όμως, η μεγάλη εξέλιξη της μορφής του τρούλου και του στυλιζαρισμένου ανθεμίου του ναού της Παναγίας, σε σχέση με άλλα μνημεία της ίδιας εποχής εκτός ελλαδικού χώρου (όπως τη βόρεια εκκλησία της Μονής του Λιβός), δεν συμβαδίζει με την εποχή που χτίστηκε ο ναός της Αγίας Βαρβάρας. Επίσης, η κουφική διακόσμηση (χαρακτηριστικό των Αράβων) θα ήταν παράλογο να χρησιμοποιηθεί, καθώς την εποχή που χτίστηκε ο ναός της Αγίας Βαρβάρας, οι βυζαντινοί κινδύνευαν ακόμα από τους Άραβες της Κρήτης. Η μεταφορά υλικών από τη Κωνσταντινούπολη θα ήταν εξίσου δύσκολη να πραγματοποιηθεί, λόγω των δυσμενών συνθηκών που επικρατούσαν. Αντίθετα, όταν

κατασκευάζεται ο ναός της Παναγίας έχει επιτευχθεί ήδη η νίκη κατά των Αράβων. Η κουφική διακόσμηση πιθανόν έχει αποτροπαϊκό χαρακτήρα, και χρησιμοποιήθηκε προκειμένου να γίνει γνωστή σε όλους η συντριβή των Αράβων, ενώ ταυτόχρονα μαρτυρά την αφομοίωση των εκχριστιαζόμενων Αράβων αιχμαλώτων που εργάστηκαν ως τεχνίτες στο γλυπτό διάκοσμο της Παναγίας.

Η κυλινδρική καμάρα που συνδέει τις δύο παραστάδες της δυτικής κεραίας του σταυρού στην κεντρική είσοδο του Καθολικού στηρίζεται σε δύο τμήματα ρωμαϊκού επιστυλίου. Στο νότιο άνοιγμα του ισογείου του Κωδωνοστασίου υπάρχει τμήμα από το ίδιο ρωμαϊκό επιστύλιο και μας βοηθά να εξαχθεί το συμπέρασμα ότι τα δύο κτίσματα ανεγέρθηκαν ταυτόχρονα.

Το ανεστραμμένο ανθέμιο εμφανίζεται πρώτη φορά στον ελλαδικό χώρο στο ναό της Παναγίας. Η εφαρμογή των καρδιόσχημων στην Παναγία του Οσίου Λουκά εγκαινιάζει τη εισαγωγή τους στη μεσοβυζαντινή γλυπτική του ελλαδικού χώρου. Η ύπαρξή τους, σε οποιονδήποτε άλλο ναό του ελλαδικού χώρου μαρτυρά ότι ο ναός είναι μεταγενέστερος του ναού της Παναγίας.

Με βάση όλα όσα προηγήθηκαν, η Μονή του Οσίου Λουκά αποτελεί αδιαμφισβήτητα μοναδικό μνημείο χριστιανικής τέχνης και αρχιτεκτονικής, που καλύπτει στον υπέρτατο βαθμό, όλες εκείνες τις προϋποθέσεις που είναι απαραίτητες, προκειμένου να τον κατατάξουν ανάμεσα στους σημαντικότερους προορισμούς του ορθόδοξου θρησκευτικού και προσκυνηματικού τουρισμού, όχι στο πλαίσιο μιας απλής μετάβασης ή ημερήσιας εκδρομής αλλά και στο πλαίσιο περαιτέρω ιστορικής μελέτης και πολιτισμού της ευρύτερης περιοχής.

ΒΙΒΛΙΟΓΡΑΦΙΑ

Ελληνόγλωσση Βιβλιογραφία (Α-Ω)

- ΑΒΡΑΜΕΑ Α., *Οικονομική Ιστορία του Βυζαντίου. Από τον 7^ο έως τον 15^ο αιώνα*, εκδ. Μορφωτικό Ίδρυμα Εθνικής Τραπέζης, Αθήνα 2006.
- ΑΝΤΩΝΙΑΔΗΣ Ε., *Έκφρασις τῆς Ἁγίας Σοφίας*, εκδ. Γρηγοριάδου, Αθήνα 1908.
- ΑΝΤΩΣΙΔΟΥ Ρ., *Θρησκευτικός τουρισμός και στρατηγική μάρκετινγκ. Η περίπτωση της ελληνικής πραγματικότητας*, Διπλωματική εργασία υποβληθείσα στο τμήμα Διοίκησης Επιχειρήσεων του Πανεπιστημίου Μακεδονίας, αυτοέκδοση, Θεσσαλονίκη 2015.
- ΒΑΡΒΟΥΝΗΣ Μ., ‘‘Προσκυνηματικές εκδρομές και ιερές αποδημίες’’ *Θεολογία* 80:1(2009) 191-211.
- ΒΕΗΣ Ν., «Η μονή του Οσίου Λουκά του Στειριώτου και η Εκκλησιαστική Κοινότητα της Παναγίας της Ναυπακτιωτίσσης, ο Ιωάννης Απόκαυκος και Κυριάκος ο εξ Αγκώνος», *ΔΧΑΕ* 2 (1936), 3-16δ.
- ΓΕΔΕΩΝ, *Πατριαρχικοί Πίνακες*, Έν Κωνσταντινουπόλει 1890.
- ΓΙΑΝΝΟΥΤΣΟΣ Ι., *Ο ναός τῆς μονῆς τοῦ Ὁσίου Λουκά*, εκδ. Ρόδη, Αθήναι 1939.
- ΓΚΙΟΛΕΣ Ν., *Βυζαντινή ναοδομία*, εκδ. Καρδαμίτσα, Αθήνα 1992.
- ΓΡΟΥΤΙΔΟΥ Κ., *Οι αντιλήψεις της ορθόδοξου Εκκλησίας για τον προσκυνηματικο-θρησκευτικό τουρισμό: Προϋποθέσεις και προοπτικές ανάπτυξης του*. Διπλωματική εργασία υποβληθείσα στη Σχολή ανθρωπιστικών σπουδών του Ελληνικού Ανοικτού Πανεπιστημίου, Πάτρα 2018.
- ΔΑΛΚΑΣ Θ., *Ο Ὁσιος Λουκάς και το μοναστήρι του*, εκδ. Επτάλοφος, Αθήνα 2002.
- ΔΕΛΟΥΚΑ Κ., «Ναυτικά χαράγματα στον Ὁσιο Λουκά. Μια διαφορετική αφιερωματική πρακτική», *ΔΧΑΕ* 32 (2012), 38-39.
- ΔΗΜΗΤΡΑΚΟΠΟΥΛΟΥ-ΣΚΥΛΟΓΙΑΝΝΗ Ν., *Ο κόσμος του βυζαντινού Μουσείου*, εκδ. Υπουργείο Πολιτισμού, Βυζαντινό και Χριστιανικό Μουσείο, Αθήνα 2004.
- ΔΙΚΑΙΟΣ Α., *Μοναστήρια και προσκυνήματα της Ελλάδας, Μονή Οσίου Λουκά, Ναός Παναγίας της Σκριπούς, Μονή Σαγματά, Μονή Ιερουσαλήμ*, εκδ. Πήγασος, Αθήνα 2010.
- ΔΡΑΝΔΑΚΗΣ Ν., «Νικήτας μαρμαράς (1075)» Δωδώνη, *ΕΕΦΣΠΙ* Α΄ (1972), 21-44.
- , *Βυζαντινά γλυπτά της Μάνης*, εκδ. Βιβλιοθήκη της εν Αθήναις Αρχαιολογικής Εταιρείας 222, Αθήνα 2002.
- ΕΥΘΥΜΙΑΔΗΣ Σ., *Ο Βυζαντινός Θρησκευτικός Βίος*. Στο Σ. Ευθυμιάδης, Α. Κυρκίνη-Κουτούλα & Ν. Νικολούδης, Β. Πέννα, Δημόσιος και Ιδιωτικός Βίος στην Ελλάδα Ι: Από την αρχαιότητα έως και τα Μεταβυζαντινά Χρόνια, τ. Β΄, εκδ. Ελληνικό Ανοικτό Πανεπιστήμιο, Πάτρα 2001.
- ΖΑΚΥΘΗΝΟΣ Δ., 1965, *Η Βυζαντινή Ελλάς (392-1204)*, εκδ. Βαγιονάκης, Αθήνα 1965
- ΘΕΟΧΑΡΙΔΗΣ Γ., *Κατεπανίκια της Μακεδονίας: Συμβολή εις την διοικητικήν ιστορίαν και γεωγραφίαν της Μακεδονίας κατά τους μετά την Φραγκοκρατίαν Χρόνους*, εκδ. Εταιρεία Μακεδονικών Σπουδών, Θεσσαλονίκη 1954.

- ΙΩΑΝΝΟΥ Ε., *Θρησκευτικός τουρισμός περίπτωση της Ελλάδας*, Πτυχιακή εργασία υποβληθείσα στο τμήμα Τουριστικών Επιχειρήσεων του Πανεπιστημίου Κρήτης, Ηράκλειο 2012.
- ΚΑΚΟΥΡΗΣ Ι., «Βυζαντινά γλυπτά τῆς ἀρχαιολογικῆς συλλογῆς Κορώνης», [*Πρακτικά του Α΄ Συνεδρίου Μεσσηνιακῶν Σπουδῶν (2-4 Δεκεμβρίου 1977)*], σειρά: Πελοποννησιακά Παραρτήματα 5], Καλαμάτα 1978, 323-330.
- ΚΑΜΠΟΥΡΟΓΛΟΥ Δ., *Μνημεῖα τῆς Ἱστορίας τῶν Ἀθηναίων*, τ. Β΄, ἔκδ. Ἀλεξάνδρου Παπαγεωργίου, Ἀθῆναι 1890.
- ΚΑΠΑΤΣΗ Μ., *Θρησκευτικός τουρισμός στην Ελλάδα: Θεσσαλονίκη «Στα Βήματα του Αποστόλου Παύλου»*, Διπλωματική εργασία υποβληθείσα στο Ελληνικό Ανοικτό Πανεπιστήμιο, Πάτρα, 2018.
- ΚΑΡΑΜΠΙΝΗΣ Μ., «Αρχιτεκτονικά γλυπτά παλαιοχριστιανικῶν, μεταβατικῶν και μέσων βυζαντινῶν χρόνων ἀπὸ τῆ μονῆ τοῦ Ὁσίου Λουκά Βοιωτίας», στο [*Αρχαιολογικό ἔργο Θεσσαλίας και Στερεάς Ελλάδας 3, τ. Β΄, Πρακτικά Επιστημονικῆς Συνάντησης*], Βόλος 2019, 1043-55.
- ΚΑΤΡΑΜΑΔΟΣ Σ., Το Συνοδικό Γραφεῖο τῆς Εκκλησίας τῆς Ελλάδος για τις Προσκυνηματικῆς Περιηγήσεις Διάσκεψη Περί Προσκυνηματικῶν Τουρισμῶν, 2016a, www.ecclesia.gr (παραλήφθηκε στις 11/1/21).
- ΚΟΥΚΟΥΖΕΛΗ Α., *Οι ἀξίες των ἀρχαίων Ἑλλήνων*, στο [Ι. ΓΙΑΝΝΟΠΟΥΛΟΣ, Γ. ΚΑΤΣΙΑΜΠΟΥΡΑ και Α. ΚΟΥΞΟΥΖΕΛΗ, *Εισαγωγή στον Ἑλληνικό Πολιτισμό*, τ. Β΄, ἔκδ. Ἑλληνικό Ανοικτό Πανεπιστήμιο], Πάτρα 1999.
- ΚΡΕΜΟΣ Γ., *Φωκικά*, τ. Α΄: *Προσκυνητάριον τῆς ἐν τῇ Φωκίδι Μονῆς τοῦ Ὁσίου Λουκά τουπίκλῆν Στειριώτου. Ἐν ᾧ ἡ ἀσματικὴ ἀκολουθία καὶ ὁ βίος αὐτοῦ*, ἔκδ. Ἐκ τοῦ Τυπογραφείου τῆς Ἐφημερίδος τῶν Συζητήσεων, Ἐν Ἀθήναις 1874.
- , *Φωκικά*, τ. Β΄, *Ἱστορία τῆς ἐν τῇ Φωκίδι μονῆς τοῦ Ὁσίου Λουκά τουπίκλῆν Στειριώτου. Ἐν ᾧ ἡ ἱστορία α τῆς Μονῆς ἀπὸ τοῦ 955-1879 μεθ' εἰκόνων*. ἔκδ. Ἐκ τοῦ Τυπογραφείου τῆς Ἐφημερίδος τῶν Συζητήσεων, Ἐν Ἀθήναις 1980.
- , *Φωκικά*, τ. Γ΄, *Ἱστορία τῆς ἐν τῇ Φωκίδι μονῆς τοῦ Ὁσίου Λουκά τουπίκλῆν Στειριώτου. Ἐν ᾧ ἡ ἱστορία τῆς Μονῆς ἀπὸ τοῦ 955-1879, μεθ' εἰκόνων*, ἔκδ. Ἐκ τοῦ Τυπογραφείου τῆς Ἐφημερίδας τῶν Συζητήσεων, Ἐν Ἀθήναις 1880.
- ΛΑΓΟΣ Δ., *Τουριστικὴ Οικονομική*, ἔκδ. Κριτική, Ἀθήνα 2005.
- ΛΑΓΟΣ Δ. και ΧΡΙΣΤΟΓΙΑΝΝΗ Π., *Ἡ Ἀνάπτυξη τοῦ θρησκευτικῶν τουρισμοῦ στην Ελλάδα*, Τμητικὸς Τόμος «Μ. Νεγροπόντη- Δεληγιάννη» (επιμ.), Πανεπιστήμιο Μακεδονίας, Θεσσαλονίκη (2007), 465-478.
- ΛΑΠΠΑΣ Τ., *Βοιωτικὰ μοναστήρια*, ἔκδ. Κένταυρος, Ἀθήνα 1950.
- ΛΙΑΠΗΣ ΙΕΡΩΝΥΜΟΣ, Μητροπολίτης Θηβῶν και Λεβαδείας, *Ἱερά Μονὴ Ὁσίου Λουκά*, ἔκδ. Litera, Ἀθήνα 2005.
- , *Χριστιανικὴ Βοιωτία*, ἔκδ. Κέντρο ἀρχαιολογικῶν, ιστορικῶν και θεολογικῶν μελετῶν, Λιβαδειά 2005.

- ΛΙΑΠΗΣ ΙΕΡΩΝΥΜΟΣ, Αρχιεπίσκοπος Αθηνών και Πάσης Ελλάδος, ``Μήνυμα, Μακαριωτάτου Αρχιεπισκόπου Αθηνών και πάσης Ελλάδος``, στο [Β΄ Πανελλήνιο Συνέδριο Προσκυνηματικών Περιηγήσεων, 25 Νοεμβρίου 2016], Λεπτοκαρυά Πιερίας. Εκκλησία ΖΓ΄ (11), Δεκέμβριος 2016, 1019-1020.
- ΛΙΒΕΡΗ Α., ΠΑΡΚΟΣΙΔΗΣ Ι. και ΚΑΙΛΑ Μ., *Διαδικτυακή Προώθηση του Θρησκευτικού Τουρισμού ως Εκπαιδευτικό Εργαλείο για την επίτευξη Πολιτισμικής Αειφορικής Ανάπτυξης: Η περίπτωση της Ζακύνθου*, Ηλεκτρονικά Πρακτικά 5^{ου} Πανελληνίου Συνεδρίου Π.Ε.ΕΚ.ΠΕ. Περιβαλλοντική Εκπαίδευση: Το Σταυροδρόμι της Εκπαίδευσης για την Αειφόρο Ανάπτυξη, Ιωάννινα 26,27 και 28 Νοεμβρίου 2007, Ιωάννινα 2010.
- ΛΟΒΕΡΔΟΥ-ΤΣΙΓΑΡΙΔΑ Κ., «Μεσοβυζαντινά γλυπτά από το κάστρο Πλαταμόνα», Σύμμεικτα, *KBE* 9 (1994), 331-68.
- ΜΑΝΩΛΕΣΣΟΥ Ε., *Μεσαιωνική γλυπτική της Θήβας και συμβολή στη μνημειακή τοπογραφία της πόλης*, Διδακτορική Διατριβή υποβληθείσα στο Τμήμα Ιστορίας και Αρχαιολογίας του Πανεπιστημίου Αθηνών, Αθήνα 2011.
- ΜΑΡΚΑΚΗ Π., *Τα γλυπτά της Άνω Μονής Παναγίας Ξενιάς: Η συμβολή τους στην ιστορία της Μόνης*. Διπλωματική Εργασία υποβληθείσα στο Τμήμα Ιστορίας, Αρχαιολογίας και Κοινωνικής Ανθρωπολογίας του Πανεπιστημίου Θεσσαλίας, Βόλος 2016.
- ΜΕΝΤΖΟΣ Α., «Ο γλυπτός διάκοσμος της Αγίας Σοφίας στη Θεσσαλονίκη» στο [Κ. ΚΑΛΑΜΑΡΤΖΗ (επιμ.), *Αφιέρωμα στη μνήμη του Σωτήρη Κίτσα*, Ελληνική Εταιρεία Σλαβικών Σπουδών], Θεσσαλονίκη 2001, 315-34.
- ΜΙΜΙΓΙΑΝΝΗ Σ., *Διαχείριση του θρησκευτικού τουρισμού και τοπική ανάπτυξη: Η περίπτωση του Νομού Εύβοιας*, Διπλωματική εργασία υποβληθείσα στο τμήμα κοινωνικών επιστημών του Ελληνικού Ανοικτού Πανεπιστημίου, Πάτρα 2014.
- ΜΟΙΡΑ Π., «Από τον προσκυνητή στον θρησκευτικό τουρίστα. Κοινωνιολογική προσέγγιση». Τουριστική Επιστημονική Επιθεώρηση, τχ 5, 2003.
- , *Η αξιοποίηση των θρησκευτικών πόρων στην ανάπτυξη του πολιτιστικού τουρισμού. Τοπολογία, Τουριστικά θέματα*, τχ 5, (2008α), 97-112.
- ΜΟΙΡΑ-ΜΥΛΩΝΟΠΟΥΛΟΥ Π., *Θρησκευτικός Τουρισμός*, εκδ. Interbooks, Αθήνα 2009.
- ΜΟΙΡΑ Π. και ΠΑΡΑΣΧΗ Α., «Από το προσκύνημα στο θρησκευτικό-πολιτισμικό τουρισμό: Μελέτη περίπτωσης «Ζάκυνθος»», *Περιοδικό Επιστήμης & Τεχνολογίας, e-Journal of Science & Technology (e-JST)*, Ζάκυνθος (2015), 39-53.
- ΜΟΥΤΣΟΠΟΥΛΟΣ Ν., «Άνασκαφή τής βασιλικής του Άγιου Άχιλλείου», *ΠΣΠΘ* 5 (1971-72), 149-407.
- ΜΠΑΞΕΒΑΝΗ Ε. και ΚΟΥΘΟΥΡΗΣ Χ., «Διερεύνηση των Κινήτρων που ωθούν στη συμμετοχή των ατόμων σε δράσεις θρησκευτικού τουρισμού», *Περιοδικό Επιστήμης & Τεχνολογίας, e-Journal of Science & Technology* (2016).
- ΜΠΟΥΡΑ Λ., *Ο γλυπτός διάκοσμος του ναού της Παναγίας στο μοναστήρι του Οσίου Λουκά*, εκδ εκδ. εν Αθήναις Αρχαιολογική Έταιρεία, Αθήνα 1980.
- , «*Το Δέντρο της Ζωής στη μεσοβυζαντινή ελλαδική γλυπτική*» στο: [Χριστιανική Αρχαιολογική Εταιρεία , 2^ο Συμπόσιο Βυζαντινής και Μεταβυζαντινής Αρχαιολογίας και Τέχνης, Αθήνα, 9, 10 και 11 Απριλίου 1982], Αθήνα 1982, 66-67.

ΜΠΟΥΡΑΣ Χ., «Δύο μικροί ναοί οκταγωνικού τύπου, ανέκδοτοι (πιν. 41-45)», ΔΧΑΕ 3 [1962-1963 (1964)], 127-173.

- , «Βυζαντινά σταυροθόλια με νευρώσεις», *ΑΔ* 5 (1965), 1-8.
- , «Το τέμπλο της Παναγίας Κρίνας και η χρονολόγησή της», *ΔΧΑΕ* 10, (1980-1981), 165-180.
- , «Κατάλογος αρχιτεκτονικών μελών του Βυζαντινού Μουσείου, άλλοτε στις αποθήκες του Εθνικού Αρχαιολογικού Μουσείου», *ΔΧΑΕ* 13 (1985-1986), 39-77.
- , «Παρατηρήσεις στο Καθολικό της Μονής της Θεοτόκου Περιβλέπτου στα Πολιτικά της Εύβοιας», *ΑΕΜ* 28 (1988-1989), 53-62.
- , «Διάτρητα μαρμάρια μεσοβυζαντινά γλυπτά στην Ελλάδα», στό: [CH. PENNAS καὶ C. VANDERHEYDE, *La sculpture byzantine, VII-XIIesiècles: Actes du colloque international organisé parla 2e Éphorie des antiquités byzantines et l'École française d'Athènes (6-8 Septembre 2000)*], έκδ. École française d'Athènes], Athènes 2008, 469-86.
- , «Τὰ τοπικά καὶ τὰ χρονικά ὄρια τοῦ ψευδοκουφικού διακόσμου», *ΔΧΑΕ* 34 (2013), 25-32.
- , «Το νοτιοανατολικό κτήριο της Μονής Οσίου Λουκά» *ΔΧΑΕ* 35(2014), 1-8.
- , *Η αρχιτεκτονική της Μονής του Οσίου Λουκά*, εκδ. Μέλισσα, Αθήνα 2015.

ΜΠΟΥΡΑΣ Χ. & ΜΠΟΥΡΑ Λ., *Η ελλαδική ναοδομία κατά τον 12^ο αιώνα*, εκδ. Εμπορική Τράπεζα Ελλάδος, Αθήνα 2002.

ΜΥΛΩΝΑΣ Π., *Μονή Οσίου Λουκά του Στειριώτη*, εκδ. Γραφείο Δημοσιευμάτων της Ακαδημίας Αθηνών, Αθήνα 2005.

ΝΤΑΛΙΑΝΗΣ Ν., *Η αληθής θρησκεία κατά τους προφήτες του 8^{ου} αιώνα π.Χ.*, Διδακτορική διατριβή υποβληθείσα στο τμήμα Θεολογίας του Πανεπιστημίου Αθηνών, Αθήνα, 2011.

ΕΥΓΓΟΠΟΥΛΟΣ Α., «Χριστιανικόν Ασκληπιείον», *ΑΕ* 41(1915), 52-71.

ΟΙΚΟΝΟΜΑΚΗ Ν. & Γ. ΤΖΙΦΟΠΟΥΛΟΣ Γ., *Εισαγωγή στην Ελληνική Επιγραφική απ τον 8^ο αιώνα π.Χ. ως την ύστερη αρχαιότητα*, εκδ. Υπουργείο Παιδείας, Έρευνας και Θρησκευμάτων, Κέντρο Ελληνικής Γλώσσας, Θεσσαλονίκη 2015.

ΟΡΛΑΝΔΟΣ Α. Κ., «Ἡ Περίβλεπτος τῶν Πολιτικῶν τῆς Εὐβοίας», *ΑΒΜΕ* 3 (1937), 175-184.

- , «Χριστιανικά γλυπτά τοῦ Μουσείου Σμύρνης», *ΑΒΜΕ* 3 (1937ii), 128-152.
- , «Γλυπτά του Μουσείου Θηβῶν», *ΑΒΜΕ* 5 (1939-40), 119-143.
- , «Ἡ Μονή τοῦ Ὁσίου Μελετίου καὶ τὰ Παραλαύρια αὐτῆς», *ΑΒΜΕ* 5 (1939-40), 34-118.
- , «Το παρά το Αλιβέρι μετόχι του Οσίου Λουκά Φωκίδος», *ΑΒΜΕ* 7 (1951), 131-145.
- , *Ἡ ξυλόστεγος παλαιοχριστιανική βασιλική τῆς Μεσογειακῆς λεκάνης*, εκδ. ἐν Ἀθήναις Ἀρχαιολογικῆ Ἑταιρεία, Ἀθήνα 1952.
- , *Ἡ ξυλόστεγος παλαιοχριστιανική βασιλική τῆς μεσογειακῆς λεκάνης Α', Β'*, εκδ. Αρχαιολογική Εταιρεία, Αθήνα 1954.
- , «Βυζαντινά μνημεῖα Ἄνδρου», *ΑΒΜΕ* 7, (1955-56), 3-67.

- , «Ἐκ τῆς Μεσσήνης», *ABME* 11 (1969), 100-131.
- ΠΑΖΑΡΑΣ Θ., *Ανάγλυφες σαρκοφάγοι και επιτάφιας πλάκες της μέσης και ύστερης βυζαντινῆς περιόδου στην Ελλάδα*, εκδ. Ταμείο Αρχαιολογικῶν Πόρων και Απαλλοτριώσεων, Αθήνα 1988.
- , «Το μαρμάρινο τέμπλο του καθολικοῦ της μονῆς Βατοπεδίου», *ΔΧΑΕ* 18 (1995), 15-31.
- ΠΑΛΛΑΣ Δ., «Παλαιοχριστιανικά θωράκια μετὰ ρόμβου», *BCH* 74 (1950), σελ. 233 -239.
- , «Ἀνάγλυφος στήλη τοῦ Βυζαντινοῦ Μουσείου Ἀθηνῶν» *ΑΕ* 3 (1953-54), 267-299.
 - , «Βυζαντινὸν ὑπέρθυρον τοῦ Βυζαντινοῦ Μουσείου Κορίνθου: ἀπλῶς αἰσώπιος μῦθος ἢ τὸ Συναξάριον τοῦ Τιμημένου Γαδάρου», *ΕΕΒΣ* 34 (1960-1961), 413-452.
- ΠΑΝΑΓΙΩΤΙΔΗ Μ., «Βυζαντινά κιονόκρανα με ἀνάγλυφα ζῶα», *ΔΧΑΕ* 6 (1970-1972), 82-129.
- ΠΑΝΣΕΛΗΝΟΥ Ν., *Βυζαντινὴ Ζωγραφικὴ. Ἡ βυζαντινὴ κοινωνία και οἱ εἰκόνες της*, εκδ. Καστανιώτη, Αθήνα 2000.
- ΠΕΝΝΑ Β., ΛΑΜΠΡΟΠΟΥΛΟΥ Α. και ΑΝΑΓΝΩΣΤΑΚΗΣ Η., «Γλυπτά μεταβατικῶν χρόνων ἀπὸ τη βασιλικὴ του Θεάτρου της Αρχαίας Μεσσήνης», στο Pennas Ch.-VanderheydeC. (ed.) *La sculpture Byzantine VII-XII siecles*, *BCH* 49 (2008), 375-392.
- ΠΛΑΚΟΓΙΑΝΝΑΚΗΣ Κ. Ε., *Τιμητικοὶ τίτλοι και ενεργὰ αξιώματα στο Βυζάντιο: Εθιμοτυπία, Διοίκηση, Στρατός*, εκδ. Ιανός, Θεσσαλονίκη 2001.
- ΠΟΛΥΖΟΣ Σ., *Θρησκευτικὸς Τουρισμὸς στην Ελλάδα: Χωρικὴ ἀνάλυση και συμβολὴ στην ἀνάπτυξη μειονεκτικῶν περιοχῶν*. Ὑποβληθεῖσα στο Τμήμα Μηχανικῶν χωροταξίας, Πολεοδομίας και Περιφερειακῆς Ἀνάπτυξης Πολυτεχνικῆς Σχολῆς του πανεπιστημίου Θεσσαλίας, Σειρά ερευνητικῶν εργασιῶν 16 (9), Βόλος (2010).
- ΡΟΔΟΣΘΕΝΟΥΣ Ν., *Θρησκευτικὸς και Προσκυνηματικὸς Τουρισμὸς στην Κύπρο. Ποιμαντικὴ προσέγγιση*, Διδακτορικὴ διατριβὴ υποβληθεῖσα στο τμήμα Θεολογίας του Ἀριστοτέλειου Πανεπιστημίου, Θεσσαλονίκη 2011.
- ΣΙΜΟΣ Ι., *Σχολὴ ἀνθρωπιστικῶν σπουδῶν τέχνες Ι: Ἑλληνικὲς εἰκαστικὲς τέχνες 2015*, Ἑλληνικὸ Ἀνοικτὸ Πανεπιστήμιο.
- ΣΚΛΑΒΟΥ-ΜΑΥΡΟΕΙΔΗ Μ., *Γλυπτά του Βυζαντινοῦ Μουσείου*, εκδ. Ταμείο Αρχαιολογικῶν Πόρων, Αθήνα 1990.
- , «Συμβολικὴ παράσταση σε δευτέρη χρῆση της πλάκας T.175 του Βυζαντινοῦ Μουσείου», *ΔΧΑΕ* 17 (1994), 37-44.
 - , «Νέα ἐρμηνεία της παράστασης στην πλάκα T.177 του Βυζαντινοῦ Μουσείου Ἀθηνῶν», *Ἀντίφωνον. Ἀφιέρωμα στον καθηγητὴ Ν.Β. Δρανδάκη*, εκδ. Π.Βελισσαρίου, Ν.Γκιολές, Ἑλ. Δωρὴ etal., Θεσσαλονίκη 1994ii, 323-327.
 - , «Ἐξεργα στοιχεῖα στα διπλεπίπεδα», *Θωράκιον* (2004), 197-203.
- ΣΟΦΙΑΝΟΣ Δ., *Ὅσιος Λουκάς. Ὁ Βίος τοῦ Ὁσίου Λουκᾶ τοῦ Στειριώτη*, εκδ. Ἀκρίτας, Αθήνα 1989.
- ΣΤΙΚΑΣ Ε., *Τὸ οἰκοδομικὸν χρονικὸν τῆς Μονῆς Ὁσιοῦ Λουκᾶ Φωκίδος*, εκδ. ἐν Ἀθήναις Αρχαιολογικὴ Ἑταιρεία, Αθήνα 1970.

- , *Ὁ κτίτωρ τοῦ Καθολικοῦ τῆς Μονῆς Ὁσίου Λουκά*, εκδ. ἐν Ἀθήναις Ἀρχαιολογικῆ Ἑταιρεία, Ἀθήναι 1975.
- ΣΤΟΥΦΗ-ΠΟΥΛΗΜΕΝΟΥ Ι., «Βυζαντινά αρχιτεκτονικά μέλη στη μονή Αγίου Νικολάου Βαρσών Αρκαδίας», *ΕΕΘΣΠΑ* 37 (2002), 705-760.
- ΣΩΤΗΡΙΟΥ Γ., «Νεώτεροι ἐπιγραφὰι περὶ τῆς τεχνικῆς τῶν μωσαϊκῶν ἐπὶ τῇ εὐκαιρίᾳ ἐπισκευῶν τοῦ καθολικοῦ τῆς βυζαντινῆς μονῆς τοῦ Ὁσίου Λουκά. Ἐπιγραφὰι καὶ χαράγματα», *ΑΔ* 6 [1920-21 (1923)], 180-190.
- ΣΩΤΗΡΙΟΥ Μ., «Ἀραβικὰ διακοσμήσεις εἰς τὰ βυζαντινὰ μνημεῖα τῆς Ἑλλάδος», *ΔΧΑΕ* 2 [1933 (1936)], 57-93.
- ΤΣΕΒΑΣ Γ., *Ἱστορία τῆς Θήβας καὶ τῆς Βοιωτίας*, εκδ. Πνευματικὸ κέντρο δήμου Θηβαίων, Θήβα 2006.
- ΤΣΕΤΣΗΣ Γ., *Ἡ εἰδοποιὸς διαφορὰ μεταξὺ προσκυνήματος καὶ θρησκευτικοῦ τουρισμοῦ. Α΄* στο Πανελλήνιο Συνέδριο Προσκυνηματικῶν Περιηγήσεων, Εκκλησία ΠΖ΄, 13-15 Νοεμβρίου 2009, (2010).
- ΤΣΙΡΟΠΟΥΛΟΣ Κ., *Ὁ Θησαυρὸς τῆς Ὀρθοδοξίας, 2000 Χρόνια, Ἱστορία, Μνημεῖα, Τέχνη*, εκδ. Αθηνῶν, Αθήνα 2005.
- ΤΣΙΩΡΟΥ Κ., *Νεκρικές ἐπιγραφές καὶ προσωπογραφίες τῆς μεσοβυζαντινῆς καὶ υστεροβυζαντινῆς περιόδου (μέσα 9^{ου}-μέσα 15^{ου} αἰῶνα): ἡ βυζαντινὴ περιφέρεια*, Διδακτορικὴ Διατριβὴ υποβληθεῖσα στο Τμήμα Ἱστορίας καὶ Αρχαιολογίας τοῦ Πανεπιστημίου Αθηνῶν, Αθήνα 2014.
- ΦΕΙΔΑΣ Β., *Προσκυνηματικὲς Περιηγήσεις, Ἱστορικὴ ἐξέλιξη καὶ σύγχρονες προοπτικὲς*, στο Α΄ Πανελλήνιο Συνέδριο Προσκυνηματικῶν Περιηγήσεων, 13-15 Νοεμβρίου, Ζάκυνθος 2009, Εκκλησία ΠΖ΄, Ἰανουάριος 2010 (19-25).
- ΦΙΛΙΠΠΙΔΟΥ Λ., «Ἡ χρονολόγησις τῆς Μεταμορφώσεως Σωτῆρος Ἀθηνῶν», *ΕΕΠΣΑΠΘ* 5 (1970), 81-90.
- ΦΙΛΙΠΠΙΔΟΥ-ΜΠΟΥΡΑ Λ., «Ὁ ἐξωνάρθηκας τοῦ καθολικοῦ τοῦ Ὁσίου Λουκά Φωκίδος (πιν 3-14)», *ΔΧΑΕ* 6 (1972), 13-28.
- ΧΑΤΖΗΔΑΚΗΣ Μ., «Περὶ Μονῆς Ὁσίου Λουκά Νεώτερα», *ΕΛΛΗΝΙΚΑ* 25 (1972), 298-313.
- ΧΑΤΖΗΔΑΚΗ Ν. καὶ ΧΑΤΖΗΔΑΚΗΣ Μ., *Ὁσιος Λουκάς. Βυζαντινὴ Τέχνη στὴν Ελλάδα*, εκδ. Μέλισσα, Αθήνα 1996.
- ΧΑΤΖΗΔΑΚΗ Ν., *Ἑλληνικὴ Τέχνη. Βυζαντινὰ ψηφιδωτά*, εκδ. Αθηνῶν, Αθήνα 1994.
- ΧΛΕΠΑ Ε. Α., *Τὰ βυζαντινὰ μνημεῖα στὴν νεώτερη Ελλάδα*, εκδ. Καπόν, Αθήνα 2011.
- ΧΡΗΣΤΟΥ Δ., «Παραστάσεις ἐνζώδου βλαστοῦ σε πεσσίσκους ἀπὸ τὴ βασιλικὴ τοῦ «Σοφρωνίου» στὴ Νικήτη Χαλκιδικῆς. Ζητήματα εἰκονογραφίας καὶ συμβολισμῶν» *ΔΩΡΟΝ* (2006), 213-221.
- ΨΕΛΛΟΣ Μ., *Χρονογραφία Ι,Ι*, εκδ. E. Renauld, Paris 1967.

Ξενογλωσση Βιβλιογραφία (Α-Ζ)

- BALOMENOU C. &POULAKI P. &LAGOS D, Conference Paper, «Religious Tourism in Greece and regional development: The case of Samos Island», 55th Congress of the European Regional Science Association: “World Renaissance: Changing roles for people and places”25-28 August 2015, Lisbon, Portugal, Provided in Cooperation with: Regional Science Association (ERSA).
- BOURAS CH., «The Byzantium Bronze Doors of the Great Lavra Monastery on Mount Athos», *JÖB* 24 (1975), 229-250.
- DEMUS O., *The Mosaics of Norman Sicily*, ed. Hacker Art Books, London 1949.
- DENNERT M., *Mittelbyzantinische Kapitelle: Studien Zu Typologie Und Chronologie*, Asia Minor Studien 25, Bonn 1997.
- DIEHL C., *L’eglise et les mosaïques du couvent de Saint-Luc en Phocide*, ed. Ernest Thorin, Paris 1889.
- ERICSSON K., «The Cross on Steps and the Silver Hexagram», *JÖBG* 17 (1968), 149-164.
- FRANTZ A., «Byzantine Illuminated Ornament: A study in Chronology», *AB* 16 (1934), 43-76.
- GABERSCEK C., «La scultura alto medievale in Friuli e in Lombardia» *AAAd IV*, Aquileia e Milano, Centro di antichita altoadriatiche, Udine (1973), 383-404.
- GELBMAN A., COLLINS-KREINER N., *The Host Gaze on Current Christian Pilgrims in Israel: Tour Guides Gazing*, 81-91, file:///C:/Users/georgeg/Downloads/The_Hosts_Gaze_on_Current_Christian_Pilg.pdf (παραλήφθηκε στις 13/07/20).
- GRABAR A., *Martyrium: Recherches sur le culte des reliques et l art chetien antique I, II*, ed. College de France, Paris 1946.
- , *Sculptures byzantines du Moyen Age I (IVe-Xe siècle)*, Bibliotheque archeologique et historique de l’ institute francais d’ archeologie d’ Istanbul XVII, Paris 1963.
 - , *Sculptures byzantines du Moyen Age II (XIe-XVe siècle)*, ed. Bibliotheque des Cahiers Archeologiques, Paris 1976.
 - , «L’essor des arts inspires par les cours princieres a la fin du premier millenaire: Princes musulmans et princes chretiens», *Studies in Medieval Islamic Art*, London (1976), 845-892.
- GRANSTREM E., MEDVEDEV I. και PAPACHRISSANTHOU D., «Fragment d’ un practikon de la region d’ Athènes (avant 1204)», *REB* 34 (1976), 5-44.
- HARRISON M. & N. FIRATLI N., «Exvacations at Sarachane in Istanbul, Fourth Preliminary Report», *DOP* 21 (1967), 273-78.
- HARRISON M., *A temple for Byzantium. The discovery and exvacation of Anicia Juliana s Palace church in Istanbul*, University of Texas Press, London 1989.
- HEILMEYER W. D., *Korinthische Normal-kapitelle*, ed. Kerle, Heidelberg 1970.

- JACKSON R. H. και HENRIE R., 1983 «Perception of sacred space», *Journal of Cultural Geography*, 3(2).
- JANIN R., «Le monachisme byzantin au moyen âge. Commende et typica (Xe-XIVe siècle)», *REB XXII*, Institute francais d' études byzantines, (1964), 5-44.
- KAUTZCH R., *Kapitellstudien*, ed. Berlin W. De Gruyter & Co, Berlin 1936.
- , «Die langobardische Schmuckkunst in Oberitalien», *RJK* 5 (1941), 1-48.
- KAZHDAN A. και CONSTABLE G., *People and Power in Byzantium*, ed. Dumbarton Oaks Research Library and Collection, Washington 1982.
- KITZINGER E., «The Horse and Lion Tapestry at Dumbarton Oaks: A Study in Coptic and Sassanian Textile Design» *DOP* 3 (1946), 1-72.
- KRAUTHEIMER R., *Παλαιοχριστιανική και Βυζαντινή Αρχιτεκτονική*, εκδ. Μορφωτικό Ίδρυμα Εθνικής Τραπέζης, Αθήνα 2011.
- MANGO C. και HAWKINS E., «The Monastery of Lips at Istanbul: Survey of Sculpture», *DOP* 18 (1964), 303-309.
- MANGO C., *Byzantine Architecture*, ed. Rizzoli, New York 1976.
- MARCAIS G., *Manuel d' art musulman, L' Architecture. (Tunisie, Algerie, Maroc, Espagne, Sicile I)*, ed. Auguste Picard, Paris 1929.
- MERCKLIN E. VON, «Antike Figuralkapitelle», Deutsches Archäologisches Institut Berlin, Berlin (1962), 244-9.
- MILLER W., *The Latins in the Levant. A History of Frankish Greece (1204-1566)*, ed. John Murray, London 1908.
- MILES G., «Byzantium and the Arabs: Relations in Crete and the Aegean Area», *DOP* 18 (1964), 3-32.
- NESBITT J. και WIITA J., «A confraternity of the Comnenian Era», *Byz Zeit*, 1975, 360-384.
- OIKONOMIDES N., «The first century of the monastery of Hosios Loukas», *DOP* 46 (1992), 245-255.
- , *Social and Economic life in Byzantium*, σειρά: Variorum Collected Studies -14 (Δ/ντής σειράς: E. Zachariadou), Aldershot 2004.
- PAGE J., *Εισαγωγή στον τουρισμό, το τουριστικό μανάτζμεντ στον 21ο αιώνα*, εκδ. Παπαζήση, Αθήνα 2006.
- PAPALEXANDROU A. C., *The church of the Virgin of Skripou: Architecture, Sculpture and Inscriptions in Ninth century Byzantium*, Διδακτορική Διατριβή υποβληθείσα στο University of Princeton, Princeton 1998.
- ROSS M. C., «A Byzantine Finial for a Church», *GRBS* 4 (1963), 123-126.
- SCHULTZ R. & S. BARNSLEY, *The Monastery of St. Luke of Stiris, in Phocis, and the Dependent Monastery of St. Nicolas in the Fields, near Scripou in Boeotia*. εκδ. Wentworth Press, London 1901.

SODINI J., «Remarques sur la sculpture architectural d' Attique, de Beotie et du Peleponnese a l' époque paleochretienne» *BCH*101 (1977), 423-450.

- , «La sculpture medio-byzantine: le marbre en ersatz et tel qu' en lui-meme», στο: C. MANGO – G. DAGRON, Constantinople and its Hunterland. Papers from the Twenty-seventh Spring Symposium of Byzantine Studies, Oxford, April 1993, Society for the Promotion of Byzantine Studies, Publications 3, Variorum Reprints, London (1995), 289-311.

STRZYGOWSKI J., *Die Baukunst der Armenien und Europa*, Wien 1918.

SVORONOS N., «Recherches sur le cadastre byzantin et la fiscalité aux XIe et XIIe siècles : le cadastre de Thèbes», *BCH* 83 (1959), 1-164.

TALBOTA. M., «Prigrimage to healing shrines. The evidence of miracle accounts», *DOP* 56 (2002), 153-73.

TURNER V. και TURNER E., «Image of pilgrimage in Christian culture», Columbia University Press, New York (1978).

VENI V., «Les chapiteaux ioniques à imposte de Grèce à l' époque paléochrétienne», *BCH* 17 (1989), 1-238.

WEITZMANN K., *Die byzantinische Buchmalerei des 9 und 10, εκδ. Jahrhunderts*, Berlin 1935.

WULFF O., *Das Katholikon von Hosios Lukas and verwandte byzantinische Kirchebauten*, σειρά: Die Baukunst, II/2, εκδ. W. Spemann, Berlin – Stuttgart 1903.

Γ. ΙΣΤΟΣΕΛΙΔΕΣ-ΙΣΤΟΤΟΠΟΙ (Α-Ζ)

ΛΑΓΟΣ Δ. και ΧΡΙΣΤΟΓΙΑΝΝΗ Π., *Η ανάπτυξη του θρησκευτικού τουρισμού στην Ελλάδα*, 2004 <https://dspace.lib.uom.gr/bitstream/2159/13614/1/%CE%9B%CE%B1%CE%B3%CF%8C%CF%82.pdf>, (παραλήφθηκε στις 2/9/20).

ΛΑΓΟΣ Δ. και ΠΟΥΛΑΚΗ Π., *Προοπτικές Ανάπτυξης του Θρησκευτικού Τουρισμού στη νήσο Χίου*, <https://chiosdevelopment.files.wordpress.com/2018/12/%CE%A0%CE%9F%CE%A5%CE%9B%CE%91%CE%9A%CE%97-%CE%9B%CE%91%CE%93%CE%9F%CE%A3-%CE%9A%CE%95%CE%99%CE%9C%CE%95%CE%9D%CE%9F.pdf> (παραλήφθηκε στις 2/12/20).

ΛΙΑΣΚΟΣ Α., Ομιλία για θρησκευτικό-πολιτιστικό τουρισμό, 2012, <http://docplayer.gr/1213350-Omilia-genikoy-grammatea-toyrismoy-k-anastasioy-liaskoy-gia-to-thriskytyko-politistiko-toyrismo-stin-ekthesi-filoxenia-2012-thes-niki.html> (παραλήφθηκε στις 4/12/20).

ΜΟΙΡΑ Π., *Η παράμετρος της θρησκείας στον πολιτιστικό τουρισμό*, 2008β <file:///C:/Users/%CE%A0%CE%B1%CE%BD%CE%B1%CE%B3%CE%B9%CF%8E%CF%84%CE%B1/Downloads/31305392.pdf> (παραλήφθηκε στις 1/3/20).

- , *Σχέδιο δράσης για το θρησκευτικό τουρισμό στις Κυκλάδες*, στο (Επιμ) Γ. Σπιλάνης, Εργαστήριο τοπικής και νησιωτικής ανάπτυξης. Εργαστήριο τουριστικών ερευνών και μελετών. Πανεπιστήμιο Αιγαίου, 2015
<http://tourismobservatory.ba.aegean.gr/wpcontent/uploads/2015/12/P4.5-pdf> (παραλήφθηκε στις 6/8/20).

ΜΠΑΛΑΣΚΑΣ Ν., Τίτλοι Βυζαντινών Αξιωματούχων,
<https://sites.google.com/site/nikosmpalaskasalimedon/leximageies/7-mesaionikes-lexeis/2-titloi-byzantinon-axiomatouchon> (παραλήφθηκε στις 7/8/20).

ΠΑΛΛΗΣ Γ., «Η μεσοβυζαντινή γλυπτική στην Εύβοια: επισημάνσεις και ερωτήματα», 507-517
(<https://docplayer.gr/112302200-I-mesovyzantini-glyptiki-stin-eyvoia-episimanseis-kai-erotimata-1.html>) (παραλήφθηκε στις 3/1/21).

ΠΟΥΛΑΚΗ Π. και ΛΑΓΟΣ Δ., *Η συμβολή του θρησκευτικού τουρισμού στην περιφερειακή ανάπτυξη. Η περίπτωση της Χίου*,
http://grsa.prd.uth.gr/conf2013/107_poulaki_lagos_ersagr13.pdf (παραλήφθηκε στις 3/8/20).

ΠΑΡΑΡΤΗΜΑ ΕΙΚΟΝΩΝ



Εικ. 1, Η Μονή του Οσίου Λουκά Βοιωτίας, Ν. ΤΣΑΝΤΙΡΗΣ, *Ιερά Μονή Οσίου Λουκά, Στείρι Βοιωτίας*, 2015, <https://bit.ly/3qYmEde>, (παραλήφθηκε στις 3/9/20)



Εικ. 2, Χάρτης Βοιωτίας, <https://tinyurl.com/2awkduhy>, (παραλήφθηκε στις 4/09/2021)



Εικ. 3, Νότια όψη Οσίου Λουκά, προσωπικό αρχείο



Εικ. 4, Δυτικά κελιά Μονής Οσίου Λουκά, προσωπικό αρχείο



Εικ. 5, Φωτάναμα, προσωπικό αρχείο



Εικ. 6, Εσωτερική όψη από το φωτάναμα, προσωπικό αρχείο



Εικ. 7, Φωτάναμα και βορδοναρείο, προσωπικό αρχείο



Εικ. 8, Το ελαιοτριβείο της Μονής Οσίου Λουκά, προσωπικό αρχείο



Εικ. 9, Πιθάρια, προσωπικό αρχείο



Εικ. 10, Πέτρινο αλώνι, προσωπικό αρχείο



Εικ. 11, Λίθινος στίφτης, προσωπικό αρχείο



Εικ. 12, Φιάλη, προσωπικό αρχείο

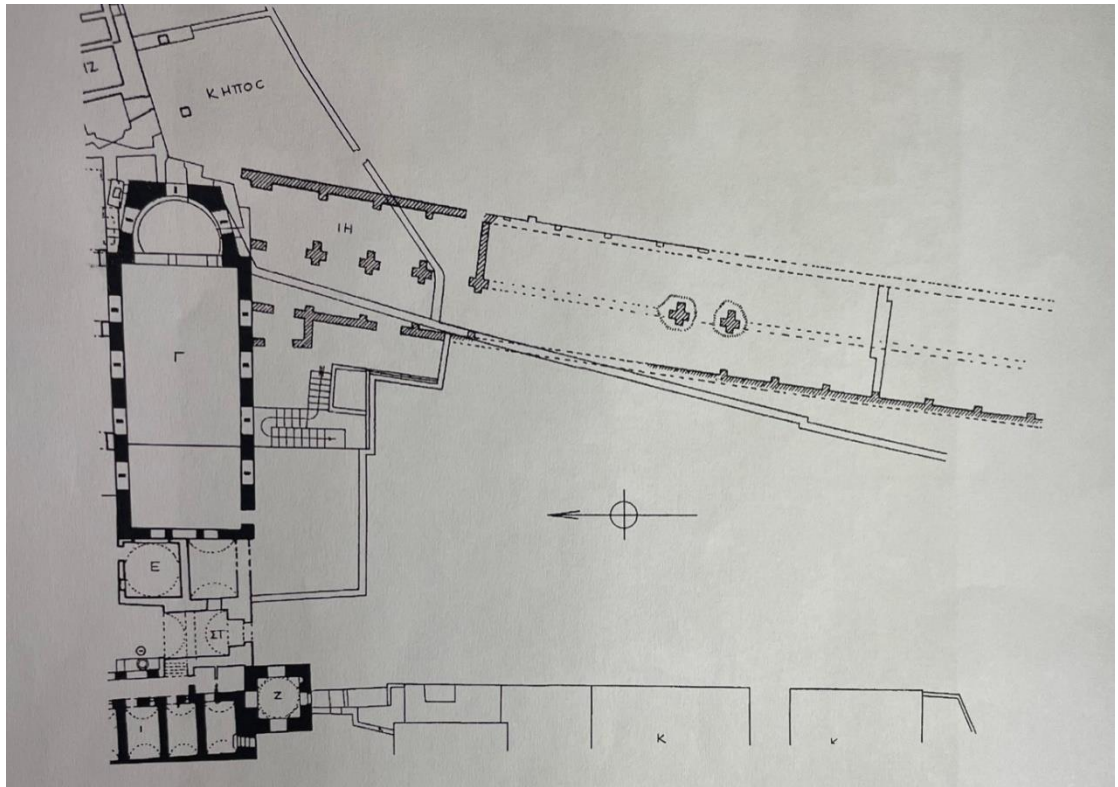

Εικ. 13. Κάτοψη Νοτιανατολικού κτηρίου, Χ. ΜΠΟΥΡΑΣ, «νοτιοανατολικό κτήριο»
σελ. 3



Εικ. 14α, Τράπεζα Μονής Οσίου Λουκά, προσωπικό αρχείο



Εικ. 14β, Τράπεζα Μονής Οσίου Λουκά, προσωπικό αρχείο



Εικ. 15β, Το μουσείο της Μονής Οσίου Λουκά, προσωπικό αρχείο



Εικ. 16, ΒΔ όψη του εξωνάρθηκα του Καθολικού του Οσίου Λουκά, Λ. ΦΙΛΙΠΠΙΔΟΥ-ΜΠΟΥΡΑ, «Εξωνάρθηκας Καθολικού», πιν. 5, εικ. 1

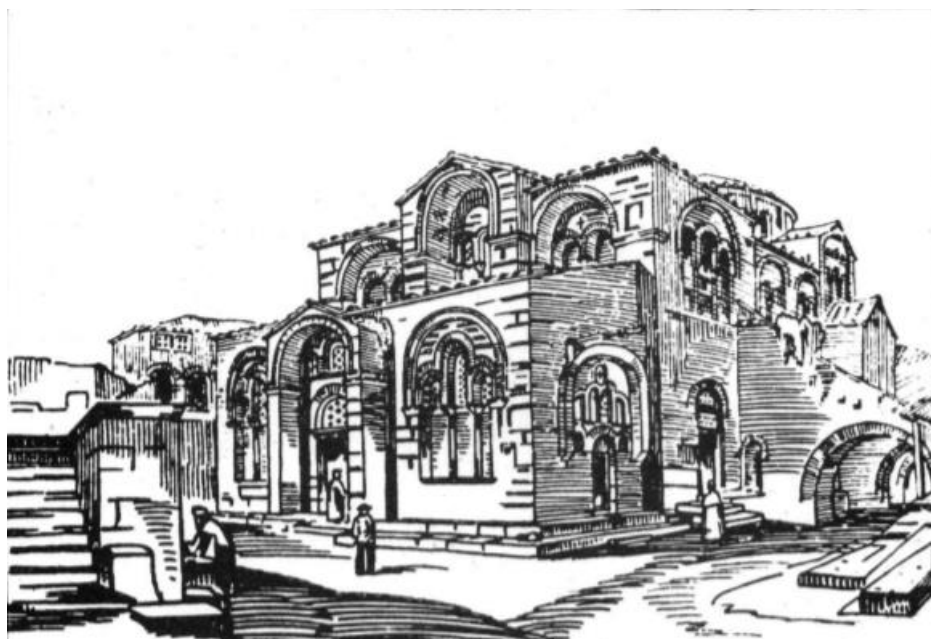

Εικ. 17., Προοπτικό του Καθολικού πριν την κατεδάφιση του εξωνάρθηκα, Λ. ΦΙΛΙΠΠΙΔΟΥ-ΜΠΟΥΡΑ, «Εξωνάρθηκας Καθολικού», πιν. 3, εικ. 1



Εικ. 18, Κωδωνοστάσιο Μονής Οσίου Λουκά, προσωπικό αρχείο

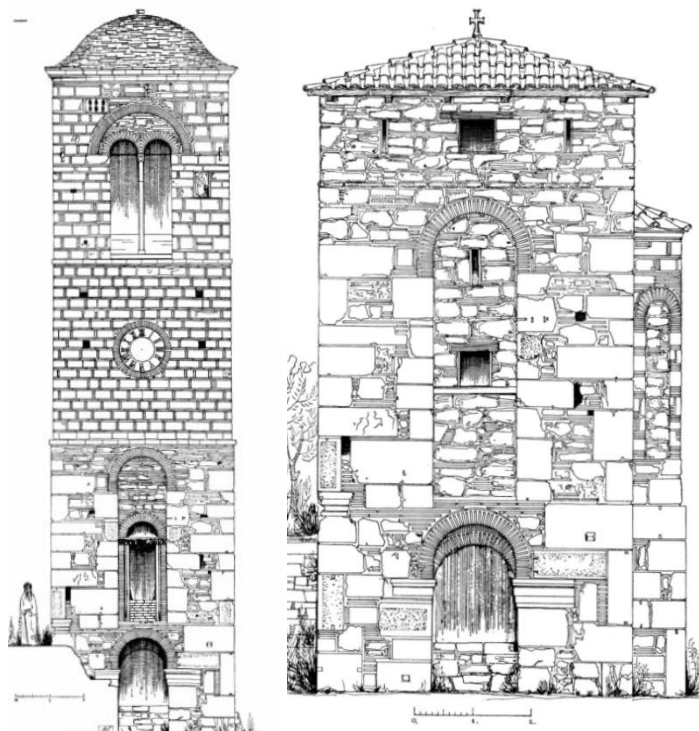

Εικ.19, Σχέδιο νότιας όψης κωδωνοστασίου, Χ. ΜΠΟΥΡΑΣ, «Δύο μικροί ναοί οκταγωνικού τύπου, ανέκδοτοι (πιν. 41-45)», σελ. 133



Εικ. 20, Προς την Κρύπτη, προσωπικό αρχείο



Εικ. 21, Η Κρύπτη του Οσίου Λουκά, προσωπικό αρχείο

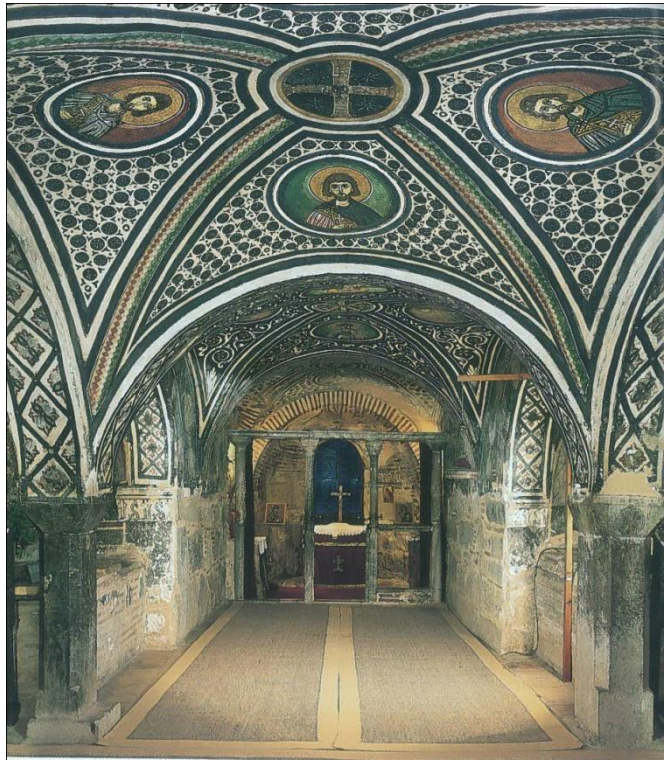

Εικ. 22, Το εσωτερικό της Κρύπτης, ΙΕΡΩΝΥΜΟΣ (ΔΙΑΠΗΣ), *Ιερά Μονή*, σελ. 80



Εικ. 23, Ο τάφος του Οσίου Λουκά στην Κρύπτη, προσωπικό αρχείο



Εικ. 24, Μαρμάρινη λευκή πλάκα με κουφική διακόσμηση, προσωπικό αρχείο



Εικ. 25, Παράσταση Βαϊοφόρου, ΙΕΡΩΝΥΜΟΣ (ΛΙΑΠΗΣ), *Χριστιανική Βοιωτία*, σελ. 235



Εικ. 26, Τοιχογραφία της Αποκαθήλωσης, ΙΕΡΩΝΥΜΟΣ (ΛΙΑΠΗΣ), *Ιερά Μονή*,
σελ. 82



Εικ. 27, Η σκηνή του Ενταφιασμού και των Μυροφόρων στον τάφο, ΙΕΡΩΝΥΜΟΣ
(ΛΙΑΠΗΣ), *Χριστιανική Βοιωτία*, σελ. 236

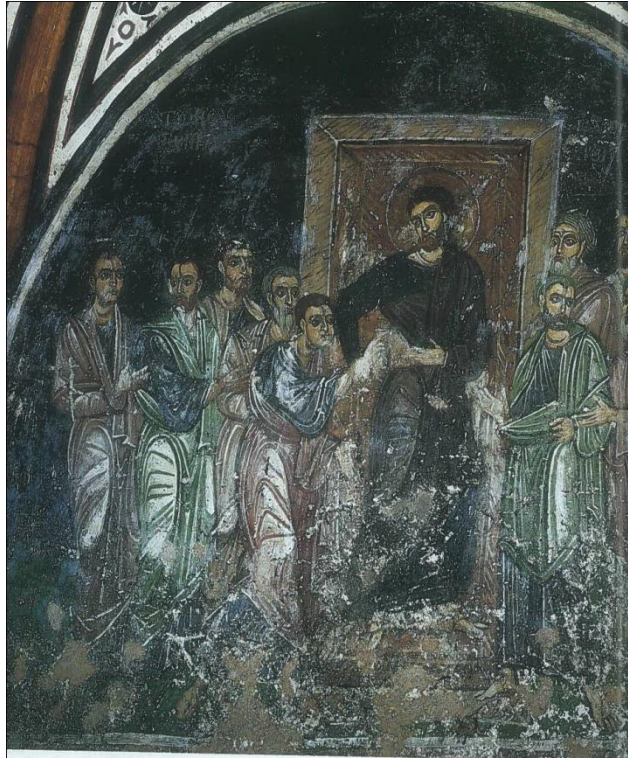

Εικ. 28, Η Ψηλάφηση του Θωμά, ΙΕΡΩΝΥΜΟΣ (ΛΙΑΠΗΣ), *Ιερά Μονή*, σελ. 84



Εικ. 29, Δυτική πρόσοψη ναού Παναγίας, προσωπικό αρχείο

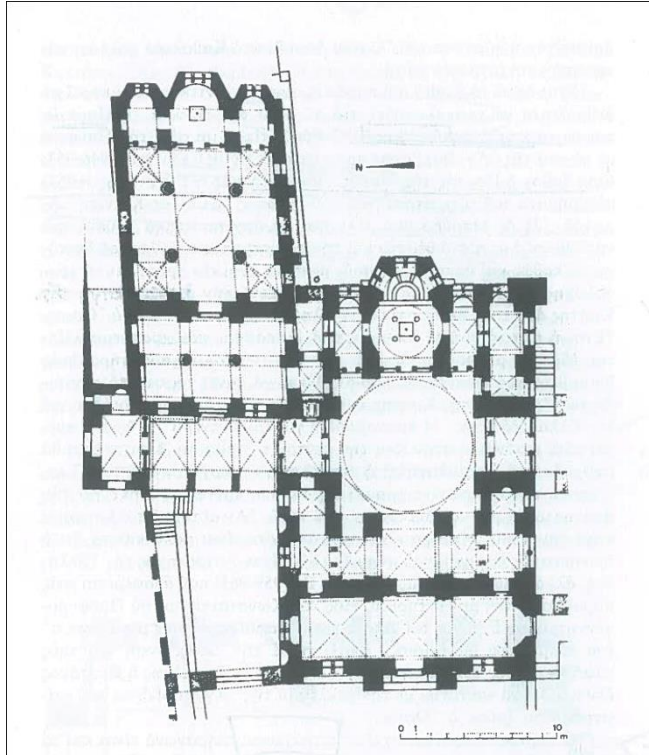

Εικ. 30, Κάτοψη Ναού Παναγίας στα αριστερά, Ν. ΓΚΙΟΛΕΣ, *Βυζαντινή ναοδομία*, σελ. 133



Εικ. 31, Η τοιχογραφία του Ιησού του Ναυή στο ναό της Παναγίας, προσωπικό αρχείο



Εικ. 32, Οι τοιχογραφίες των αγίων Χαράλαμπους, Λέοντα Κατάνη και Σωφρονίου, ΙΕΡΩΝΥΜΟΣ (ΛΙΑΠΗΣ), *Ιερά Μονή*, σελ. 26



Εικ. 33, Το Καθολικό της Μονής Οσίου Λουκά, , ΙΕΡΩΝΥΜΟΣ (ΛΙΑΠΗΣ), *Χριστιανική Βοιωτία*, σελ. 158

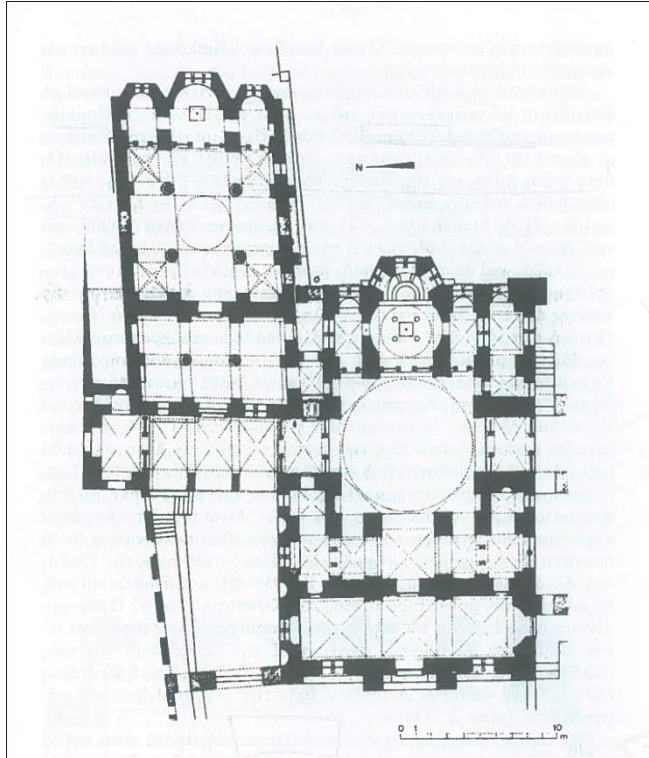

Εικ. 34, Κάτοψη του Καθολικού στα δεξιά, Ν. ΓΚΙΟΛΕΣ, *Βυζαντινή ναοδομία*, σελ. 133

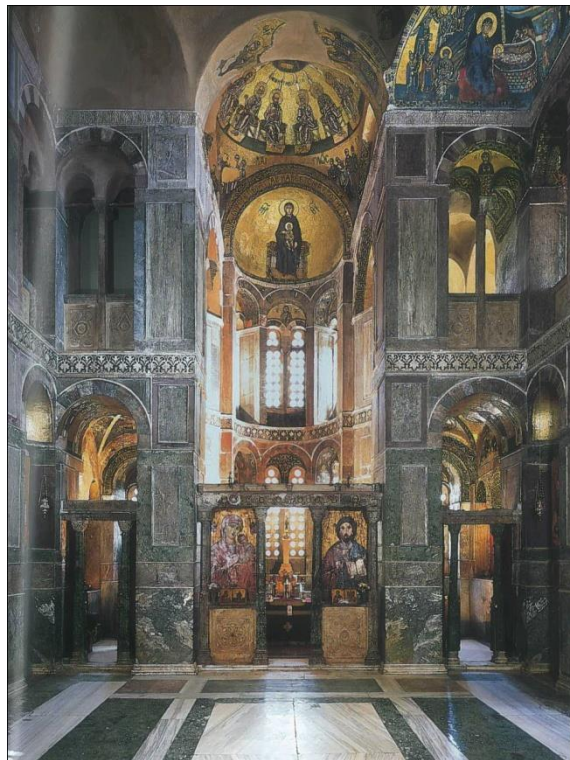

Εικ. 35, Το εσωτερικό του κυρίως ναού του Καθολικού προς το ιερό, ΙΕΡΩΝΥΜΟΣ (ΛΙΑΠΗΣ), *Ιερά Μονή*, σελ. 43



Εικ. 36, Η παράσταση της Σταύρωσης, Ν. ΧΑΤΖΗΔΑΚΗ, *Βυζαντινά Ψηφιδωτά*, σελ. 86



Εικ. 37, Η παράσταση της Ανάστασης, Ν. ΧΑΤΖΗΔΑΚΗ, *Βυζαντινά Ψηφιδωτά*, σελ. 87

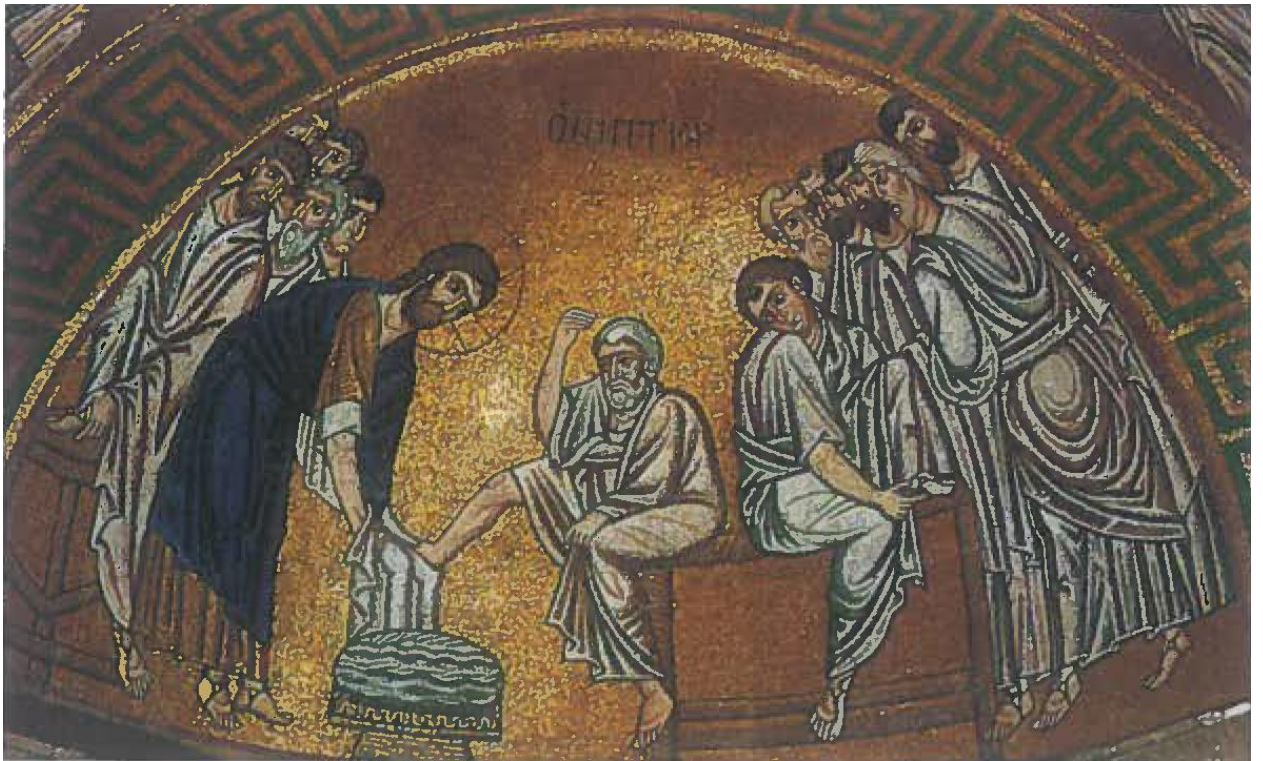

Εικ. 38, Η παράσταση του Νιπήρα, Ν. ΠΑΝΣΕΛΗΝΟΥ, *Βυζαντινή Ζωγραφική*,
σελ. 165



Εικ. 39, Η παράσταση της Γέννησης, Κ. ΚΑΒΑΡΝΟΥ, *Η Ιερά Βυζαντινή Τέχνη*, εκδ.
Άσπρη, Αθήνα 1995, σελ. 154

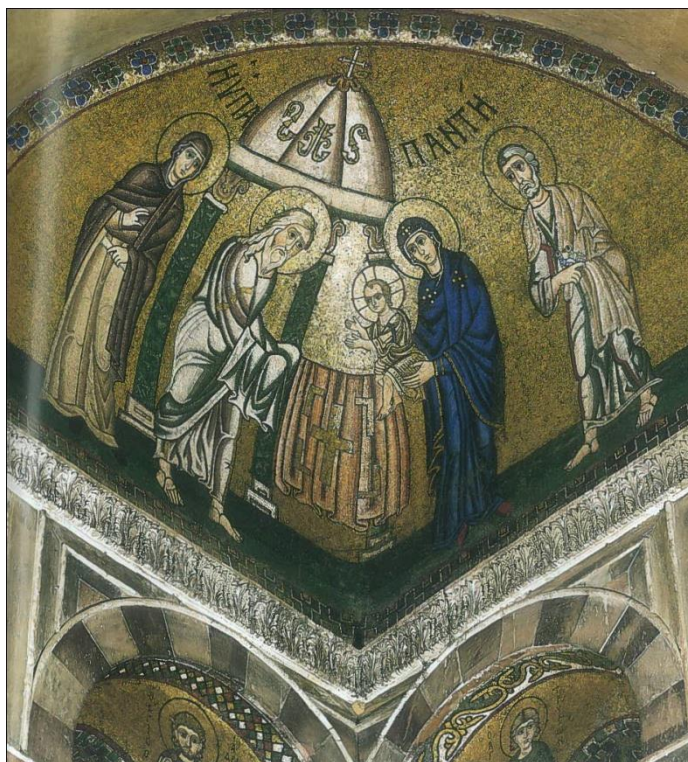

Εικ. 40, Η παράσταση της Υπαπαντής, ΙΕΡΩΝΥΜΟΣ (ΛΙΑΠΗΣ), *Ιερά Μονή*, σελ. 45

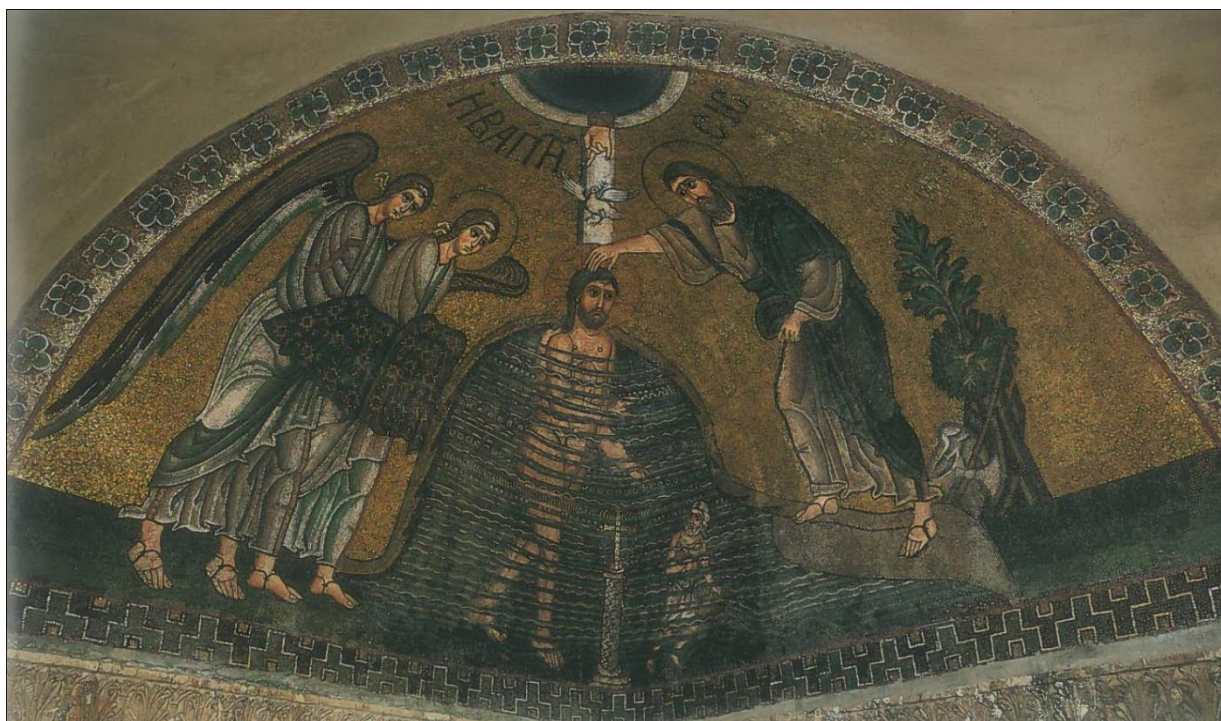

Εικ. 41, Η παράσταση της Βάπτισης, Ν. ΧΑΤΖΗΔΑΚΗ, *Βυζαντινά Ψηφιδωτά*,
σελ. 83



Εικ. 42, Η παράσταση της Πεντηκοστής, Α. ΔΙΚΑΙΟΣ, *Μοναστήρια της Ελλάδας*,
σελ. 57



Εικ. 43, Ο Δανιήλ στο λάκκο των λεόντων, Ν. ΧΑΤΖΗΔΑΚΗ, *Βυζαντινά Ψηφιδωτά*,
σελ. 91



Εικ. 44, Οι Τρεις Παιδες στην κάμνο, Ν. ΧΑΤΖΗΔΑΚΗ, *Βυζαντινά Ψηφιδωτά*, σελ. 91



Εικ. 45, Παράσταση στρατιωτικών αγίων, ΙΕΡΩΝΥΜΟΣ (ΛΙΑΠΗΣ), *Ιερά Μονή*, σελ. 55



Εικ. 46, Ο Όσιος Λουκάς, Κ. ΤΣΙΡΟΠΟΥΛΟΣ, *Θησαυρός Ορθοδοξίας*, σελ. 415

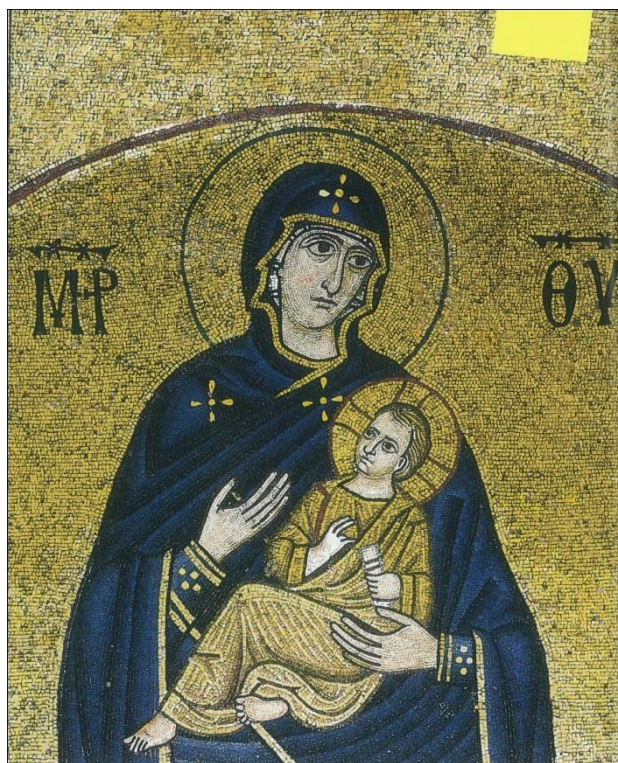

Εικ. 47, Η Παναγία η Αριστεροκρατούσα, ΙΕΡΩΝΥΜΟΣ (ΛΙΑΠΗΣ), *Ιερά Μονή*,
σελ. 60



Εικ. 48, Παναγία Δεξιοκρατούσα, ΙΕΡΩΝΥΜΟΣ (ΛΙΑΠΗΣ), *Ιερά Μονή*, σελ. 61

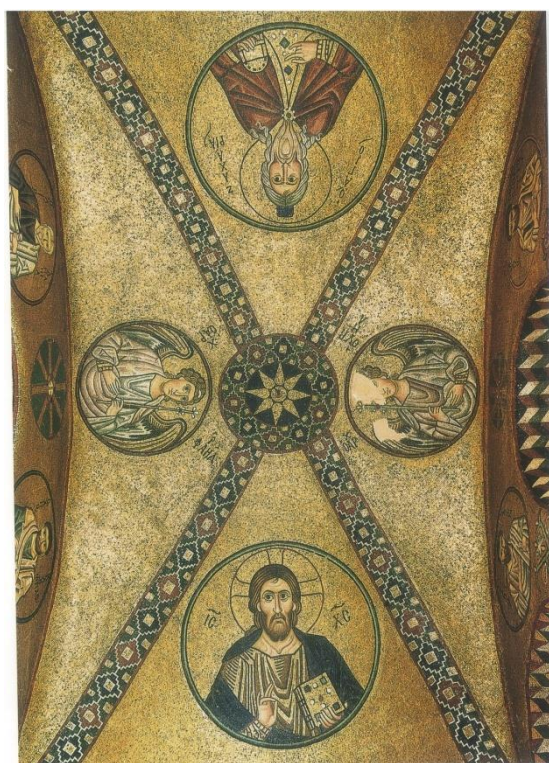

Εικ. 49, Ψηφιδωτό στο νότιο σταυροθόλιο του Καθολικού, ΙΕΡΩΝΥΜΟΣ (ΛΙΑΠΗΣ),
Χριστιανική Βοιωτία, σελ. 206



Εικ. 50, Φορητή εικόνα της Σταύρωσης του 18ου αιώνα, ΙΕΡΩΝΥΜΟΣ (ΛΙΑΠΗΣ),
Ιερά Μονή, σελ. 70



Εικ. 51, Ευλόγλυπτος σταυρός και επίχρυσο Ευαγγέλιο, ΙΕΡΩΝΥΜΟΣ (ΛΙΑΠΗΣ),
Χριστιανική Βοιωτία, σελ. 224



Εικ. 52, Ποιμαντορικοί ράβδοι και Μίτρα των Σαλώνων Ησαΐα, ΙΕΡΩΝΥΜΟΣ
(ΛΙΑΠΗΣ), *Χριστιανική Βοιωτία*, σελ. 225



Εικ. 53, Ο κοιμητηριακός ναός του Αγίου Χαράλαμπου στη Μονή Οσίου Λουκά,
προσωπικό αρχείο



Εικ. 54, Ο κοιμητηριακός ναός του Αγίου Χαράλάμπου στη Μονή Οσίου Λουκά,
προσωπικό αρχείο



Εικ. 55, Εντοιχισμένο παλαιοχριστιανικό κινόκρανο, προσωπικό αρχείο



Εικ. 56, Τάφος δίπλα από τον ναό του Αγίου Χαράλάμπους, προσωπικό αρχείο



Εικ. 57, Ναός Μεταμορφώσεως του Σωτήρος, προσωπικό αρχείο

ΕΠΙΓΡΑΦΕΣ ΟΣΙΟΥ ΛΟΥΚΑ



Εικ. 58, Ταφική βυζαντινή επιγραφή στο μουσείο Οσίου Λουκά, προσωπικό αρχείο

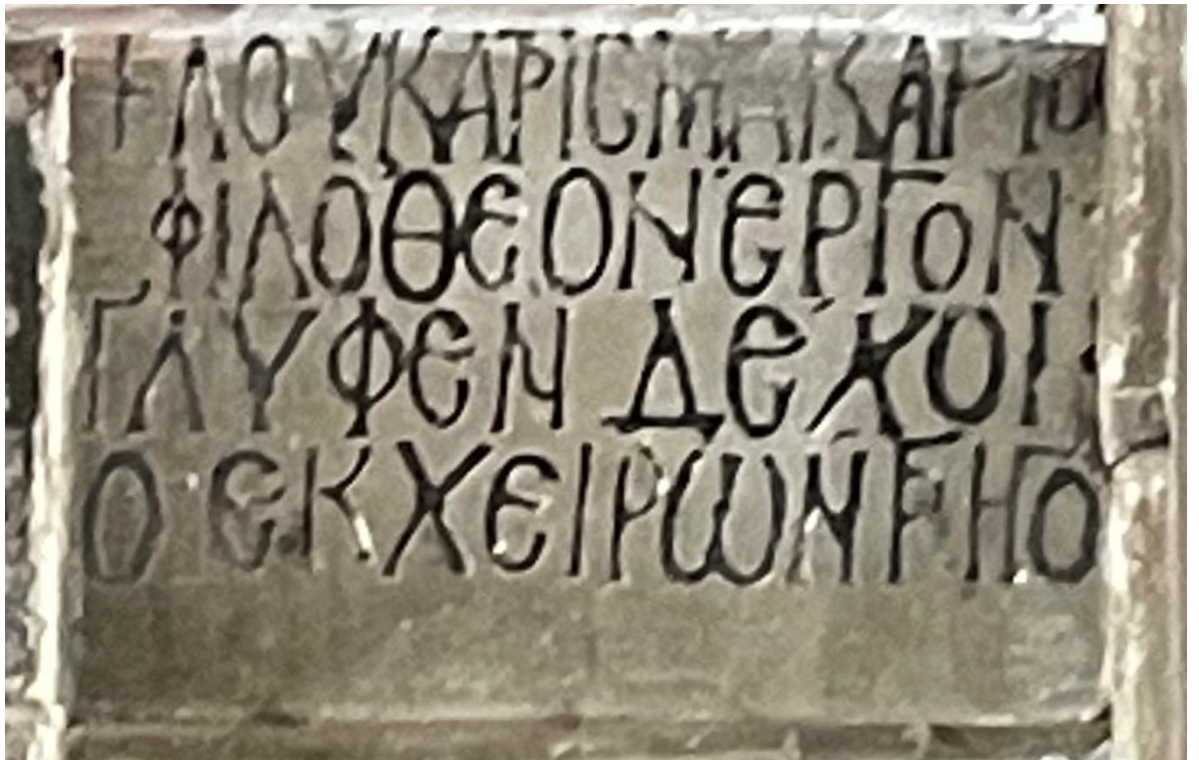

Εικ. 59α, Εγγάρακτη επιγραφή στο Καθολικό του Οσίου Λουκά, προσωπικό αρχείο

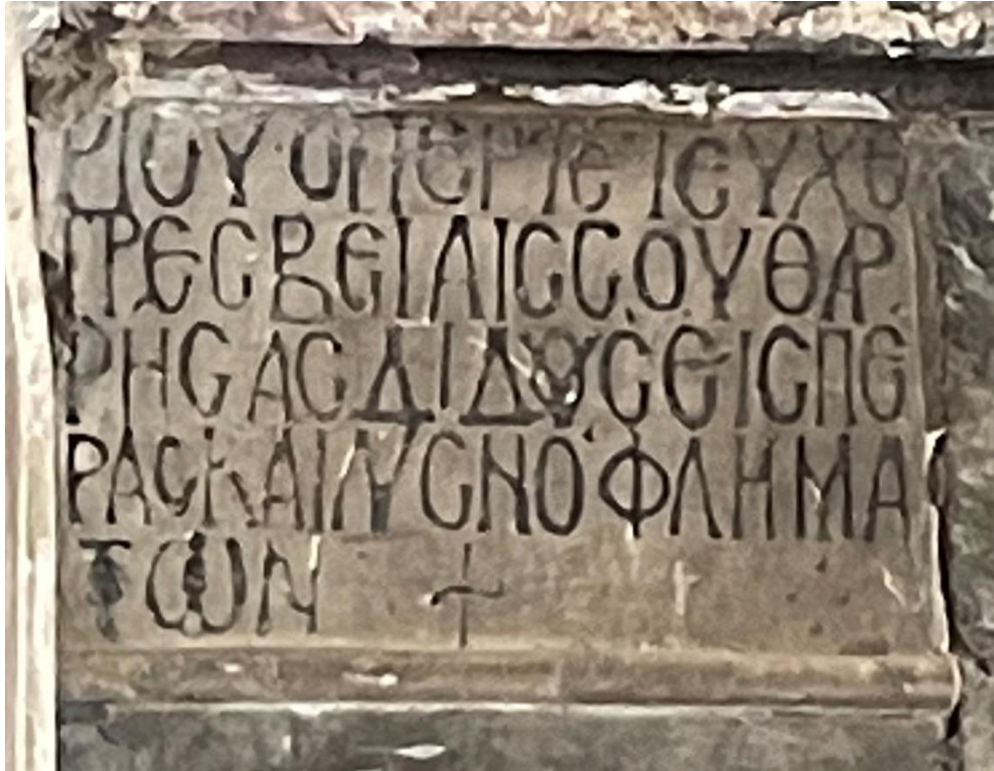

Εικ. 59β, Εγχάρακτη επιγραφή στο Καθολικό του Οσίου Λουκά, προσωπικό αρχείο

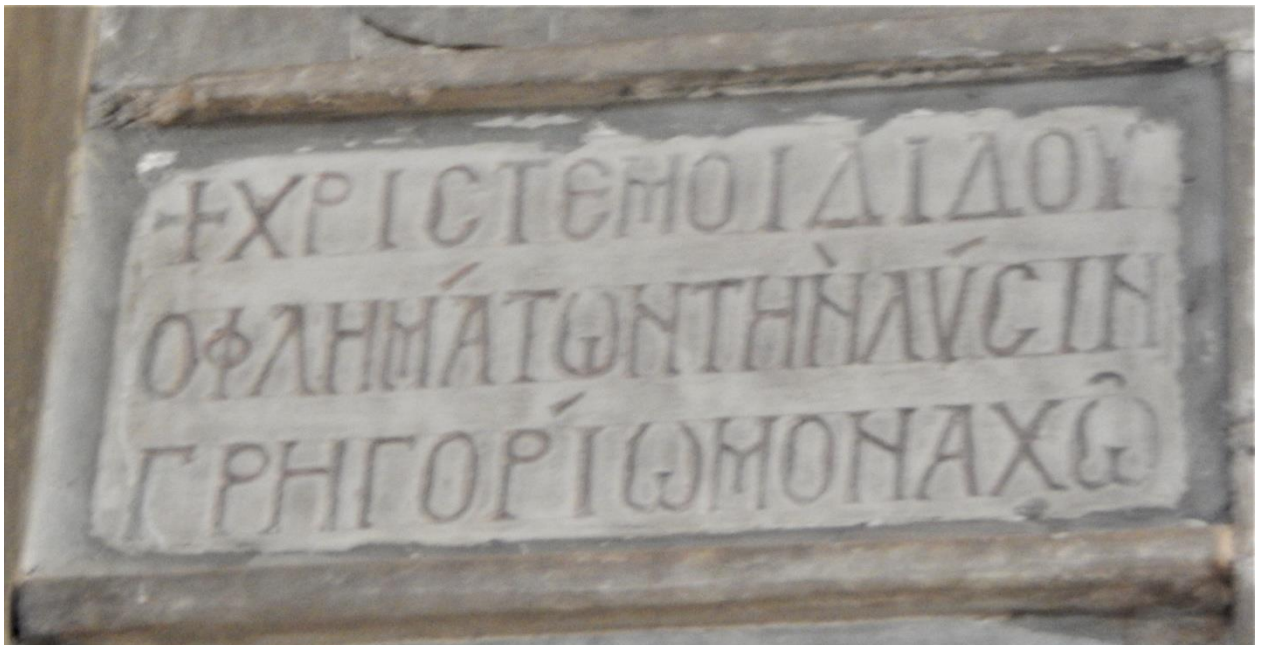

Εικ. 60α, Εγχάρακτη επιγραφή στο Καθολικό του Οσίου Λουκά, προσωπικό αρχείο

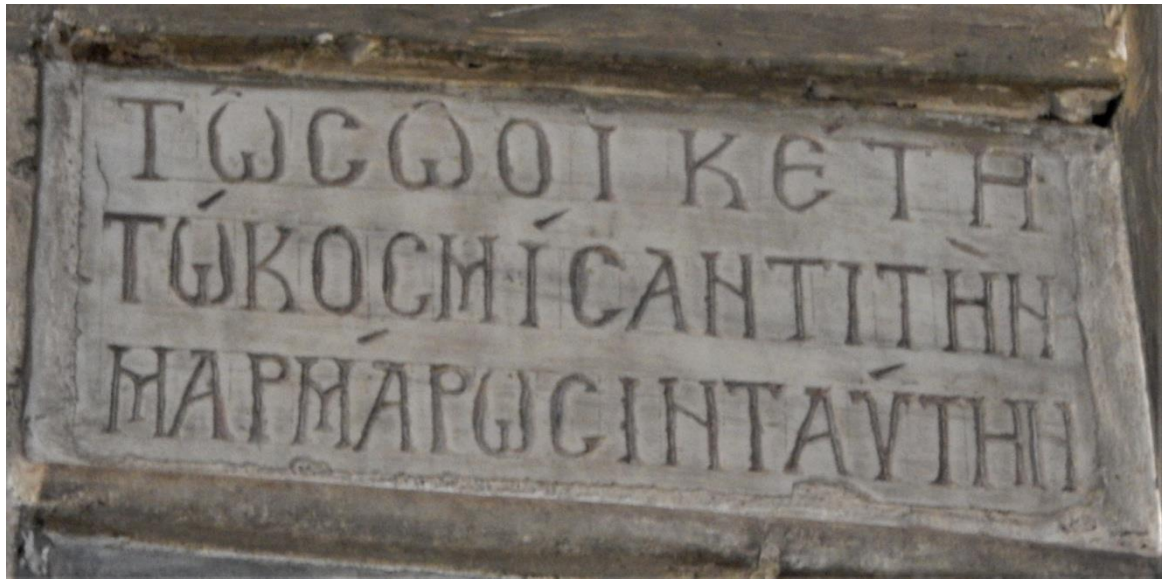

Εικ. 60β, Εγγάρακτη επιγραφή στο Καθολικό του Οσίου Λουκά, προσωπικό αρχείο



Εικ. 60γ, Επιτύμβια επιγραφή στην Τράπεζα του Οσίου Λουκά, προσωπικό αρχείο



Εικ. 60δ, Λεπτομέρεια επιτύμβιας επιγραφής στην Τράπεζα του Οσίου Λουκά, προσωπικό αρχείο

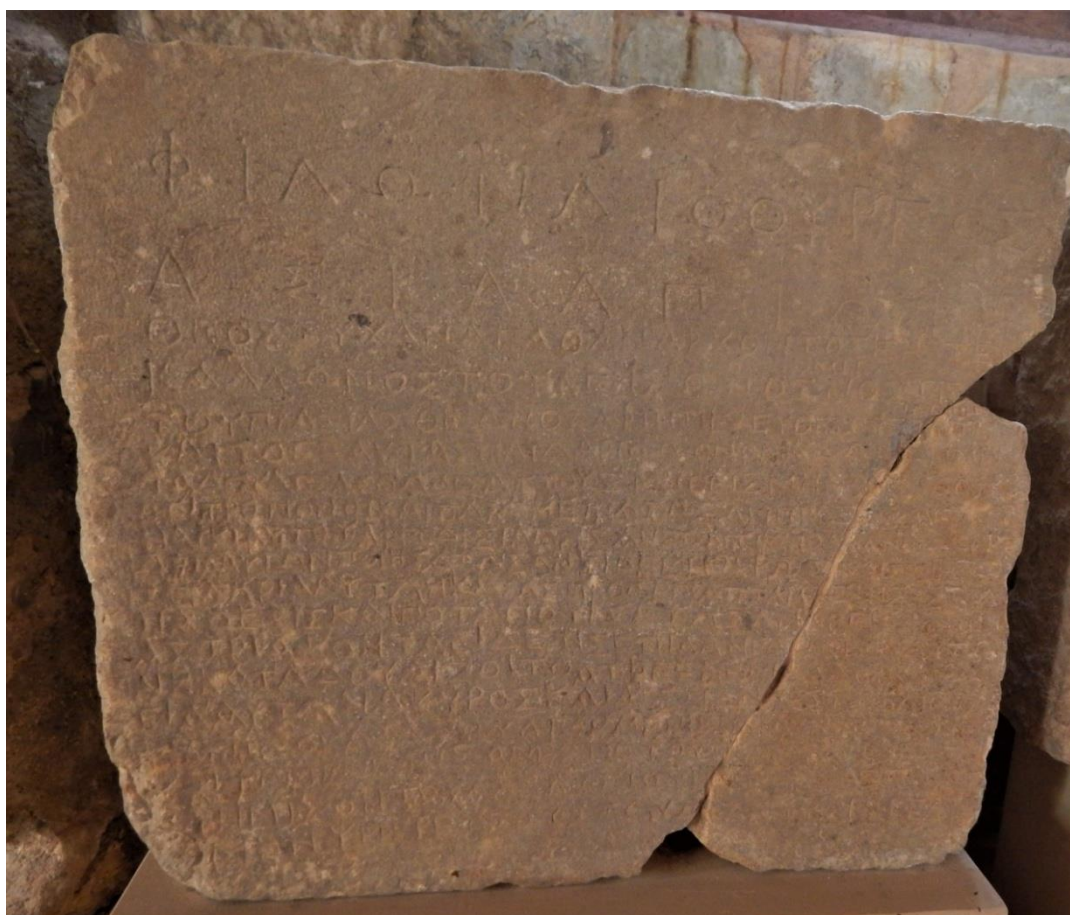

Εικ. 61, Απελευθερωτική επιγραφή στο μουσείο του Οσίου Λουκά, προσωπικό αρχείο



Εικ. 62, Χριστιανική επιγραφή στο μουσείο του Οσίου Λουκά, προσωπικό αρχείο



Εικ. 63, Επιγραφή με στοιχεία ανακαίνισης στο μουσείο του Οσίου Λουκά, προσωπικό αρχείο



Εικ. 63α, Επιγραφή με στοιχεία κατασκευής της κρήνης του Οσίου Λουκά,
προσωπικό αρχείο



Εικ. 63β, Επιγραφή με στοιχεία κατασκευής της κρήνης του Οσίου Λουκά,
προσωπικό αρχείο

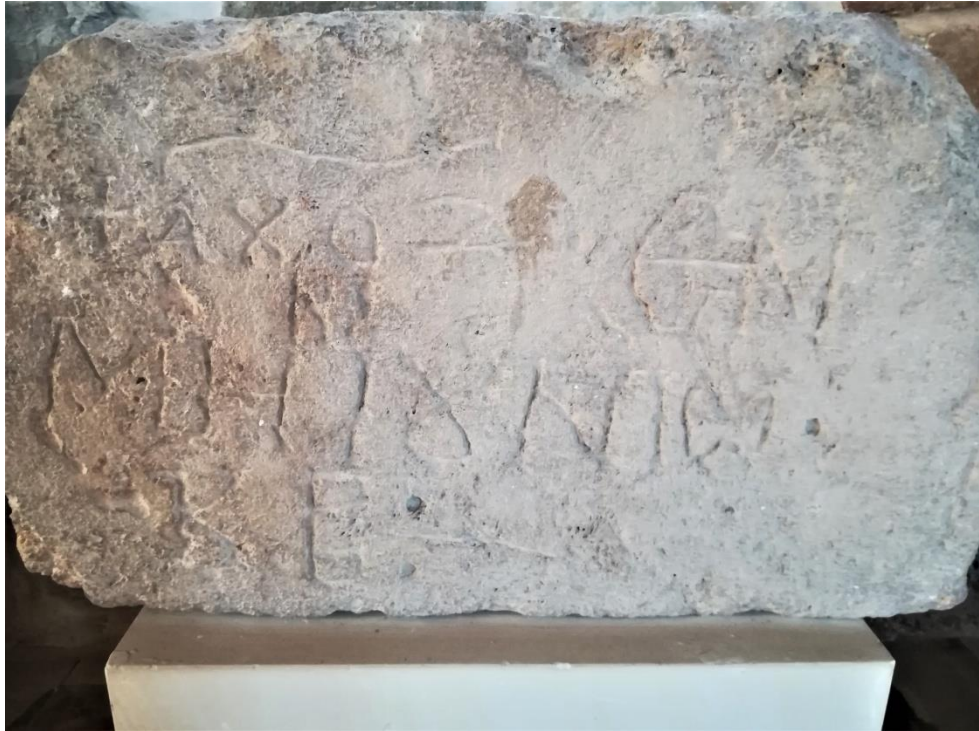

Εικ. 64, Επιγραφή με στοιχεία επισκευής της Τράπεζας στο μουσείο του Οσίου Λουκά, προσωπικό αρχείο

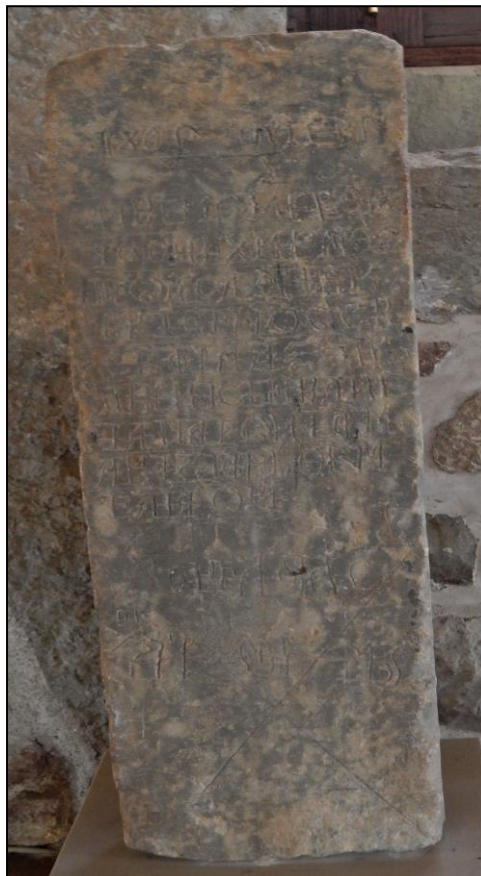

Εικ. 65, Επιγραφή με στοιχεία ανακαίνισης μαγαζιών και αποθηκών Μονής, προσωπικό αρχείο

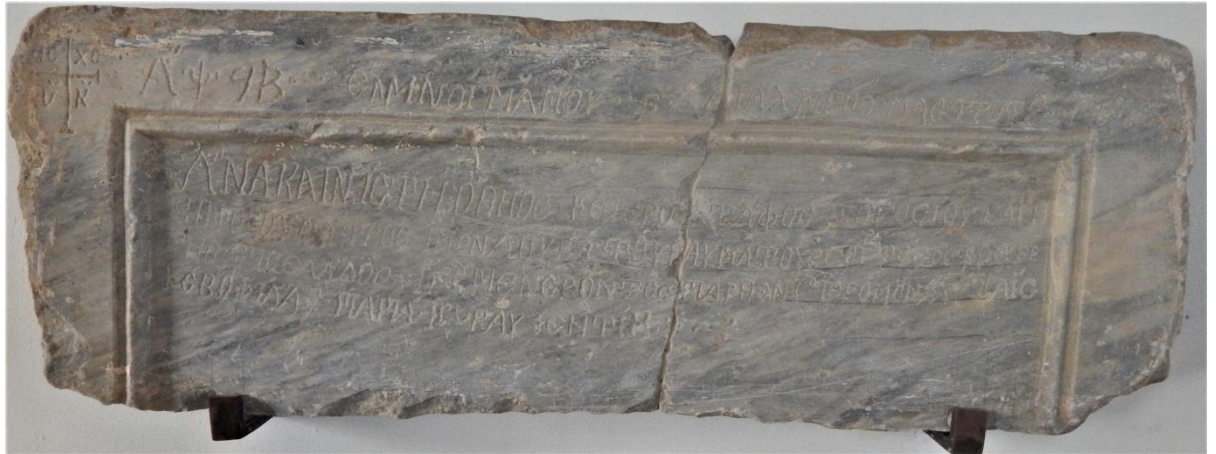

Εικ. 66, Επιγραφή που αναφέρεται σε εργασίες που έγιναν στον τάφο του Οσίου Λουκά, προσωπικό αρχείο

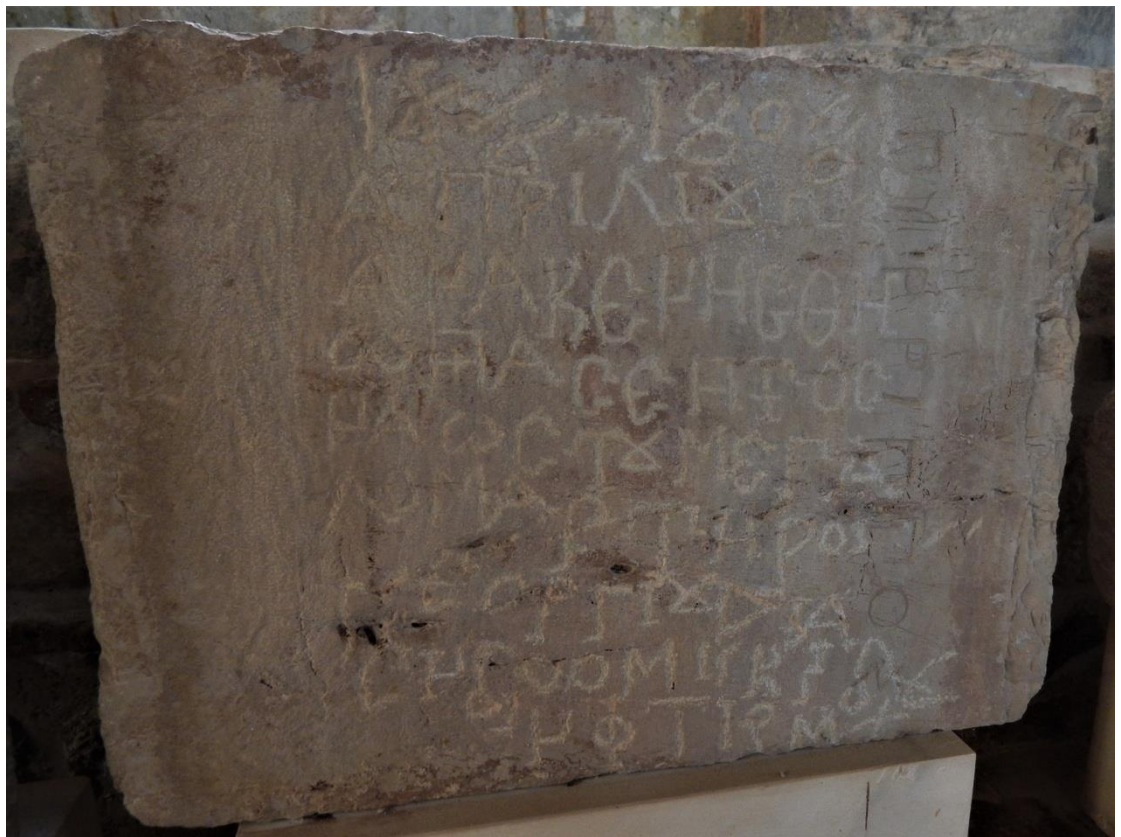

Εικ. 67, Επιγραφή με στοιχεία ανακαίνισης στο μουσείο του Οσίου Λουκά, προσωπικό αρχείο

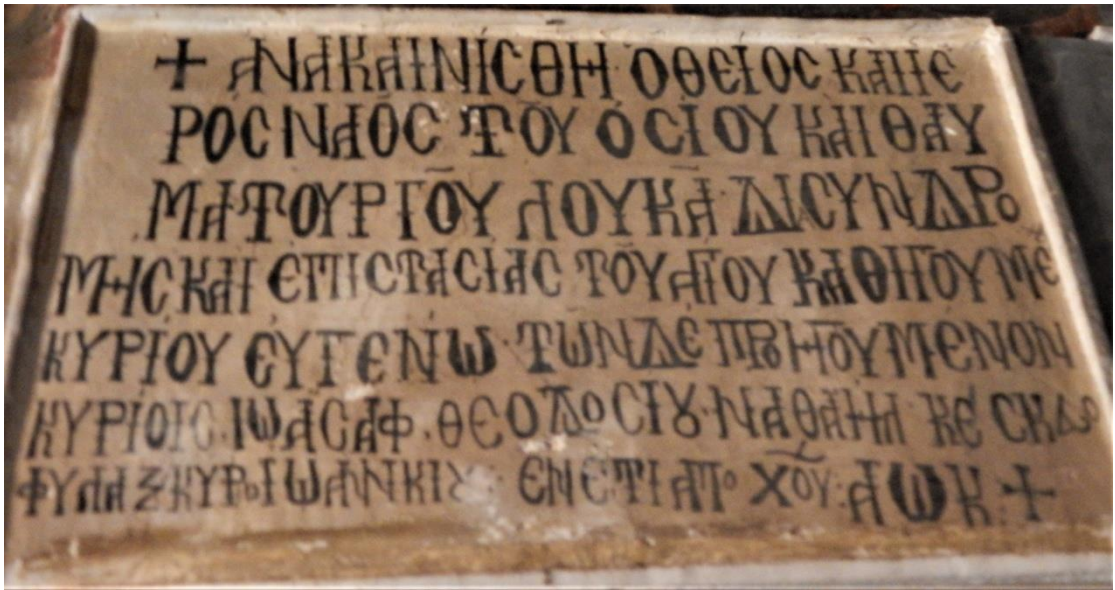

Εικ. 68, Επιγραφή με στοιχεία ανακαίνισης που έγιναν στο Καθολικό της Μονής, προσωπικό αρχείο



Εικ. 69, Χαράγματα στο Καθολικό της Μονής, προσωπικό αρχείο



Εικ. 70, Χαράγματα στο Καθολικό της Μονής, προσωπικό αρχείο

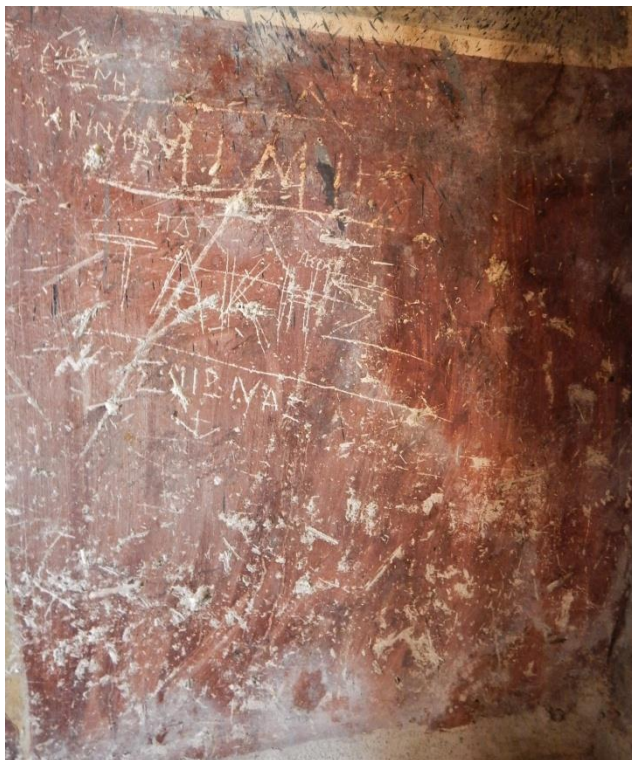

Εικ. 71, Σύγχρονα χαράγματα, προσωπικό αρχείο

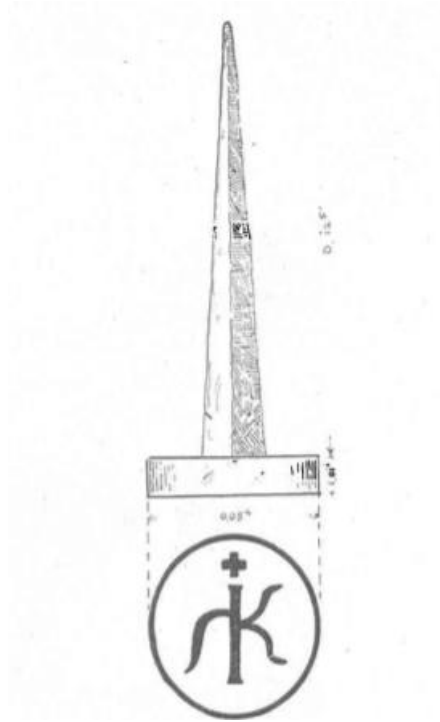

Εικ. 76, Η σφραγίδα της Μονής, Γ. ΣΩΤΗΡΙΟΥ, «Επιγραφαι», σελ. 189

ΑΡΑΒΙΚΕΣ ΔΙΑΚΟΣΜΗΣΕΙΣ ΣΕ ΓΛΥΠΤΑ ΤΟΥ ΟΣΙΟΥ ΛΟΥΚΑ

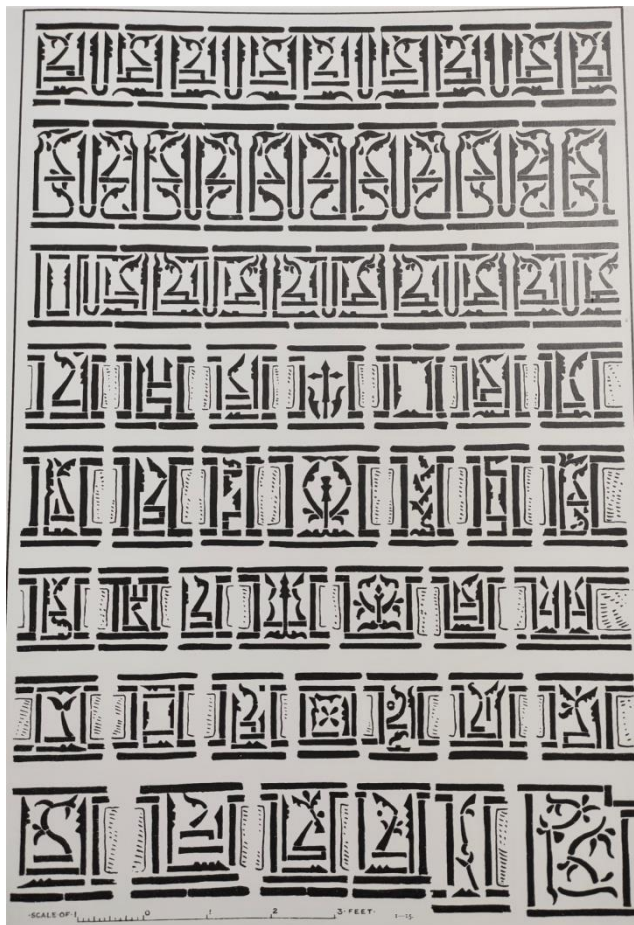

Εικ. 77, Κουφική διακόσμηση των εξωτερικών τοίχων του ναού της Παναγίας, Χ. ΜΠΟΥΡΑΣ, *Αρχιτεκτονική*, σελ. 119, πιν. ΙΑ'



Εικ. 78, Διακόσμηση στη εξωτερική νότια πλευρά του ναού της Παναγίας, προσωπικό αρχείο



Εικ. 79, Διακόσμηση στην εξωτερική ανατολική πλευρά του ναού της Παναγίας, προσωπικό αρχείο

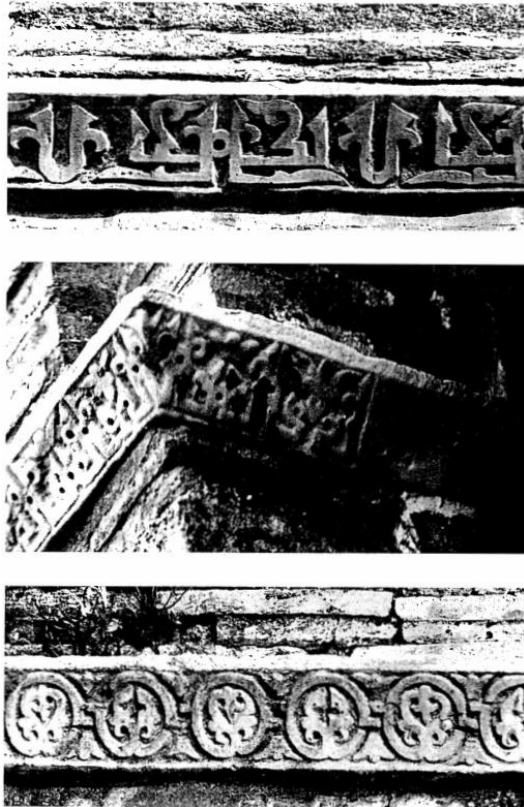

Εικ. 80, Κοσμήτες διακονικού, αψίδας ιερού και πρόθεσης Παναγίας, Λ. ΜΠΟΥΡΑ, *Γλυπτός Διάκοσμος*, εικ. 182-184



Εικ. 81, Κουφική διακόσμηση στον λεγόμενο τάφο του Ρωμανού στην Κρύπτη, προσωπικό αρχείο

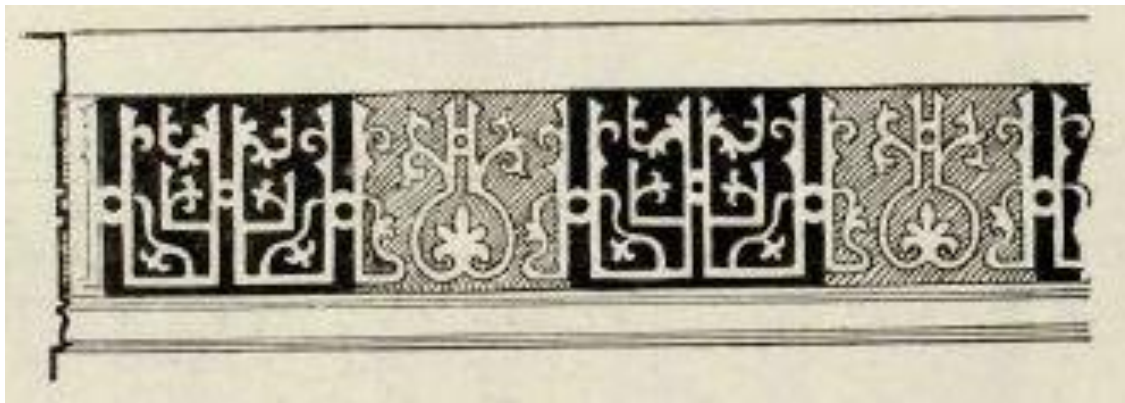

Εικ. 82, Κουφικά επιπεδόγλυφα του λεγομένου τάφου του Ρωμανού στην Κρύπτη και ανάγλυφες κουφικές διακοσμήσεις της μαρμάρινης ζώνης του ιερού βήματος του ναού της Παναγίας, Μ. ΣΩΤΗΡΙΟΥ, «Άραβικαί διακοσμήσεις», σελ. 72, εικ. 17-19

ΓΛΥΠΤΑ ΤΗΣ ΜΟΝΗΣ ΟΣΙΟΥ ΛΟΥΚΑ



Εικ.83, Επίθημα με διακόσμηση ρόδακα στην Κρύπη, προσωπικό αρχείο



Εικ. 84, Επίθημα με διακόσμηση φυλλοφόρου σταυρού στην Κρύπη, προσωπικό αρχείο



Εικ. 85, Το τέμπλο της Κρύπτης του Οσίου Λουκά, προσωπικό αρχείο



Εικ. 86, Λεπτομέρεια του τέμπλου της Κρύπτης του Οσίου Λουκά, προσωπικό αρχείο



Εικ. 87, ΝΑ όψη του ναού της Παναγίας της μονής του Οσίου Λουκά, προσωπικό αρχείο



Εικ. 88, Ο τρούλος του ναού της Παναγίας, προσωπικό αρχείο

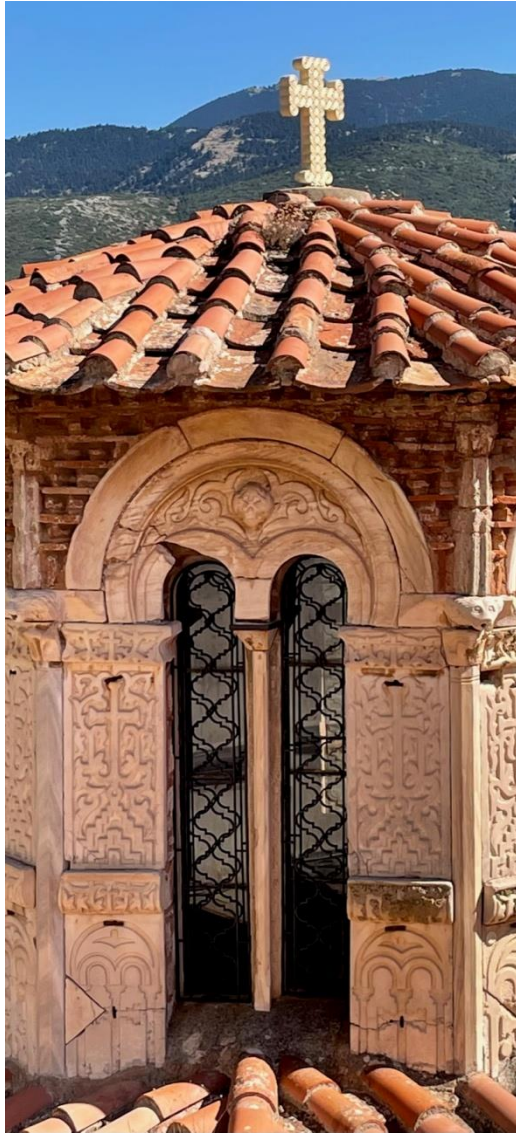

Εικ.89, Ο τρούλος του ναού της Παναγίας, λεπτομέρεια, προσωπικό αρχείο



Εικ. 90, Λεοντοκεφαλές στον τρούλο του ναού της Παναγίας, προσωπικό αρχείο



Εικ. 91, Περίτεχνος πλεκτός σταυρός στο μουσείο της Μονής, προσωπικό αρχείο



Εικ. 92, Μαρμάρινη πλάκα με σταυρό και κοσμήτες μεσαίας ζώνης τρούλου, προσωπικό αρχείο



Εικ. 93, Λεπτομέρεια με κοφτά περιγράμματα στον κοσμήτη και λεοντοκεφαλή ,
προσωπικό αρχείο



Εικ. 94, Λεπτομέρεια με μαλακά περιγράμματα στον κοσμήτη, Λ. ΜΠΟΥΡΑ, *Γλυπτός
Διάκοσμος*, εικ. 19



Εικ. 95, Λεπτομέρεια κοσμήτη, Πρεσλάβα, Λ. ΜΠΟΥΡΑ, *Γλυπτός Διάκοσμος*, εικ. 21



Εικ. 96, Λεπτομέρεια πλακών κάτω ζώνης τρούλου του ναού της Παναγίας,
προσωπικό αρχείο



Εικ. 97, Λεπτομέρεια διαφορετικής πλάκας στην κάτω ζώνη, Λ. ΜΠΟΥΡΑ, *Γλυπτός Διάκοσμος*, εικ. 24



Εικ. 98, Τοξωτή πλάκα πάνω ζώνης τρούλου, προσωπικό αρχείο



Εικ. 99, Θύρωμα ναού Παναγίας, προσωπικό αρχείο



Εικ. 100, Θύρωμα λιτής Παναγίας, προσωπικό αρχείο



Εικ. 101, Ανατολική όψη ναού Παναγίας, προσωπικό αρχείο



Εικ. 102, Επιθήματα αμφικιονίσκων στο παράθυρο του ιερού του ναού της Παναγίας,
Π. ΜΥΛΩΝΑΣ, *Μονή Στειριώτη*, σελ. 120, εικ. 76



Εικ. 103, Εξωτερική όψη νότιας πλευράς ναού Παναγίας, προσωπικό αρχείο



Εικ. 104, Κίονες στον κυρίως ναό της Παναγίας, προσωπικό αρχείο



Εικ. 105, Κίονες λιτής στο ναό της Παναγίας, προσωπικό αρχείο



Εικ. 106, Κορινθιακά κιονόκρανα λιτής Παναγίας, προσωπικό αρχείο



Εικ. 107, Λεπτομέρεια κιονόκρανου λιτής Παναγίας, προσωπικό αρχείο



Εικ. 108, Κιονόκρανο κυρίως ναού Παναγίας, διάκοσμος με κομβίο, προσωπικό αρχείο



Εικ. 109, Κιονόκρανο κυρίως ναού Παναγίας, διάκοσμος με ρόδακα, προσωπικό αρχείο



Εικ. 110, Κιονόκρανο του κυρίως ναού της Παναγίας, προσωπικό αρχείο



Εικ. 111, Κιονόκρανο ΝΔ κίονα από ΝΑ και ΒΔ του κυρίως ναού της Παναγίας, Λ.
ΜΠΟΥΡΑ, *Γλυπτός Διάκοσμος*, εικ. 92-93



Εικ. 112, Κιονόκρανο ΒΑ κίονα από ΝΔ και ΒΑ του κυρίως ναού της Παναγίας, Λ.
ΜΠΟΥΡΑ, *Γλυπτός Διάκοσμος*, εικ. 94-95



Εικ. 113, Ένζωδο κορινθιακό κιονόκρανο κυρίως ναού Παναγίας, προσωπικό αρχείο



Εικ. 114, Κιονόκρανο ΒΔ κίονα από Α και Ν, Λ. ΜΠΟΥΡΑ, *Γλυπτός Διάκοσμος*, εικ. 100-101

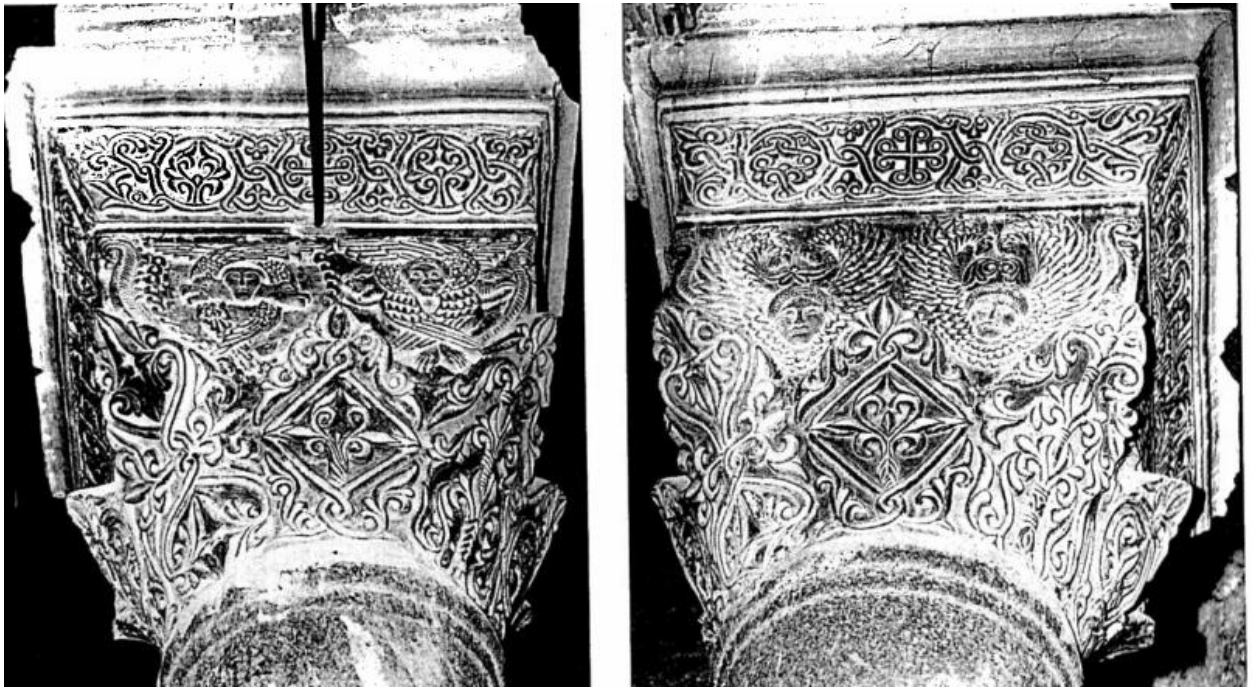

Εικ. 115, Κιονόκρανο ΝΑ κίονα από Δ και Α, Λ. ΜΠΟΥΡΑ, *Γλυπτός Διάκοσμος*, εικ. 102-103



Εικ. 116, Λεπτομέρειες κιονόκρανου ΒΔ κίονα από την Α και την Δ όψη, Λ. ΜΠΟΥΡΑ, *Γλυπτός Διάκοσμος*, εικ. 104-105



Εικ. 117, Λεπτομέρειες κιονόκρανου ΝΑ κίονα από την Δ και την Α όψη, Λ. ΜΠΟΥΡΑ, *Γλυπτός Διάκοσμος*, εικ. 106-107



Εικ. 118, Κιονόκρανο ΒΔ κίονα από ΝΔ και ΒΑ όψη, Λ. ΜΠΟΥΡΑ, *Γλυπτός Διάκοσμος*, εικ. 97-98

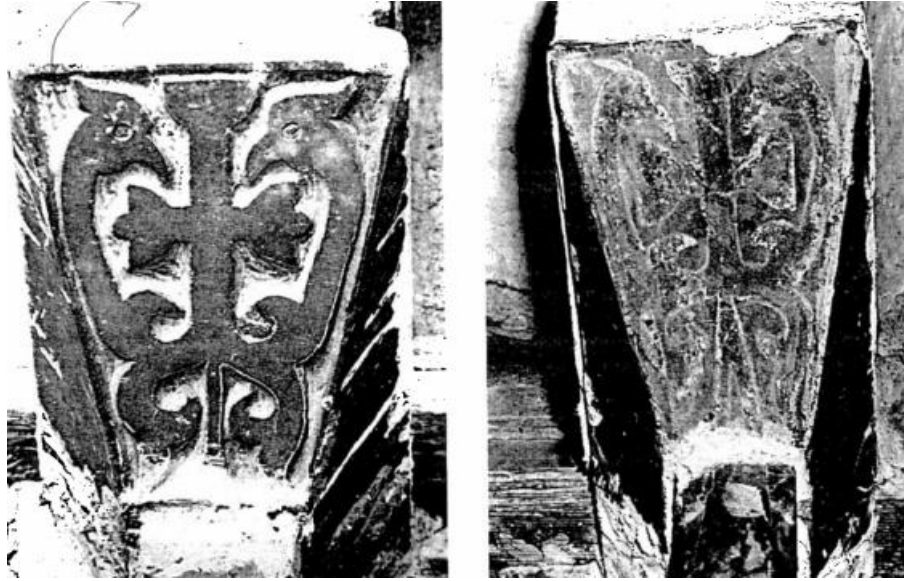

Εικ. 119, Επίθημα παραθύρου λιτής εξωτερικά και εσωτερικά, , Λ. ΜΠΟΥΡΑ,
Γλυπτός Διάκοσμος, εικ. 124-125

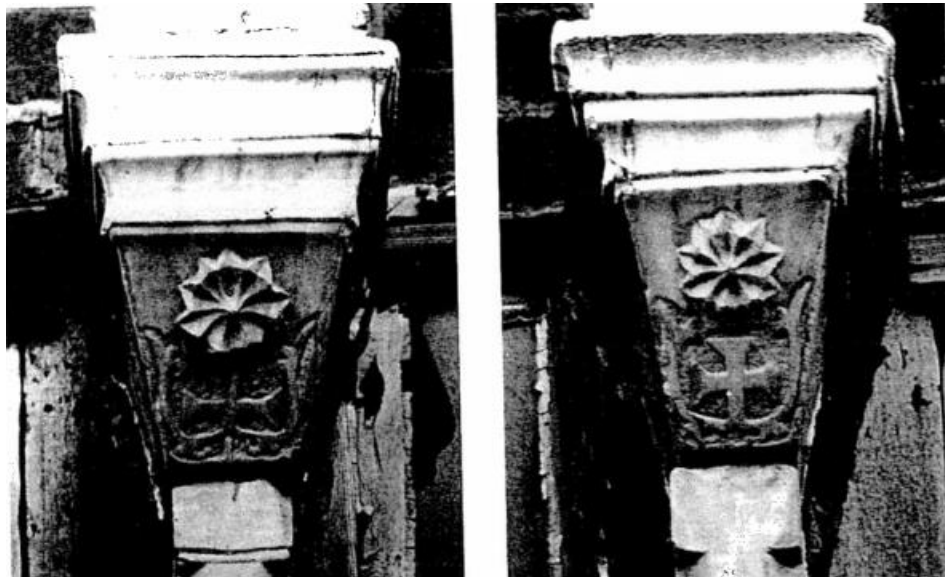

Εικ. 120, Επιθήματα τρίλοβου παραθύρου ιερού Παναγίας εξωτερικά, , Λ. ΜΠΟΥΡΑ,
Γλυπτός Διάκοσμος, εικ. 128-129

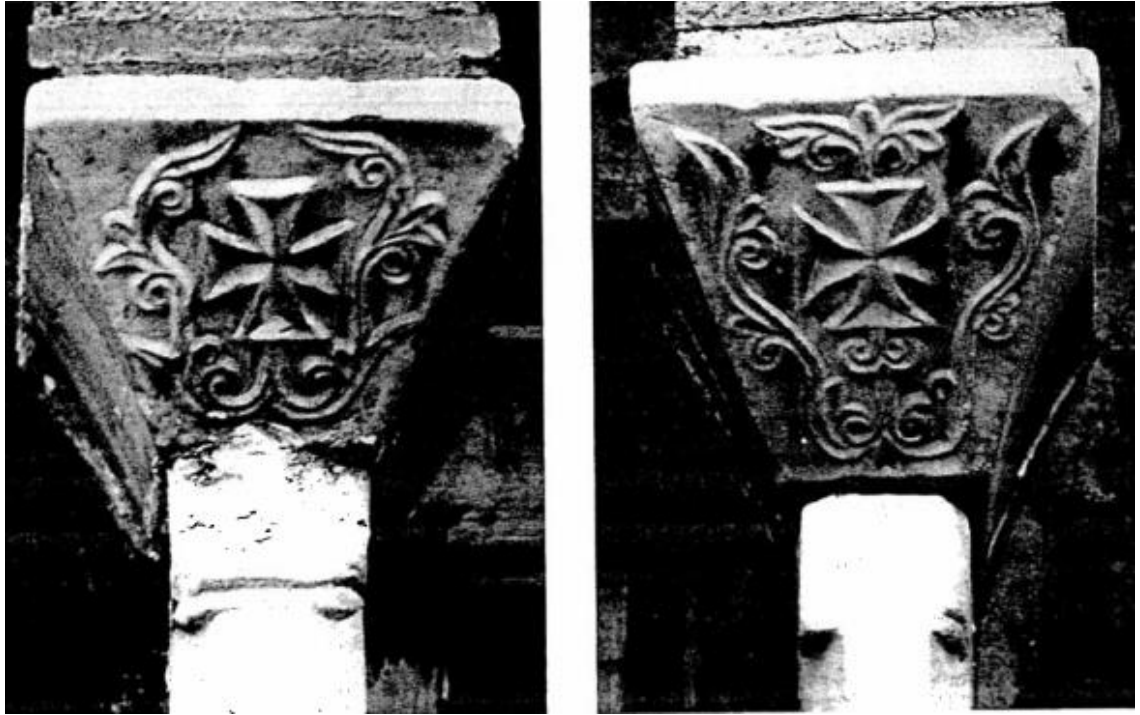

Εικ. 121, Επιθήματα παραθύρων διακονικού και πρόθεσης Παναγίας, Λ. ΜΠΟΥΡΑ, *Γλυπτός Διάκοσμος*, εικ. 126-127



Εικ. 122, Πρόσοψη λιτής Παναγίας, υφανίδια, προσωπικό αρχείο



Εικ. 123, Τέμπλο Παναγίας, προσωπικό αρχείο



Εικ. 124, Διαφράγματα πρόθεσης και διακονικού Παναγίας, Λ. ΜΠΟΥΡΑ, *Γλυπτός Διάκοσμος*, εικ. 134-135



Εικ. 125, Επιστύλιο ιερού βήματος Παναγίας, προσωπικό αρχείο



Εικ. 126, Επιστύλιο ιερού βήματος, βόρειο άνοιγμα Παναγίας, προσωπικό αρχείο



Εικ. 127, Επιστύλιο ιερού βήματος Παναγίας, νότιο άνοιγμα, προσωπικό αρχείο



Εικ. 128, Επιστύλιο πρόθεσης Παναγίας, προσωπικό αρχείο



Εικ. 129, Επιστύλιο διακονικού Παναγίας, προσωπικό αρχείο



Εικ. 130, Ακριανό κιονόκρανο ιερού βήματος Παναγίας, προσωπικό αρχείο



Εικ. 131, Ακριανό κιονόκρανο ιερού βήματος Παναγίας, προσωπικό αρχείο



Εικ. 132, Κιονόκρανο διαφράγματος πρόθεσης Καθολικού Οσίου Λουκά, Λ.
ΜΠΟΥΡΑ, *Γλυπτός Διάκοσμος*, εικ. 158

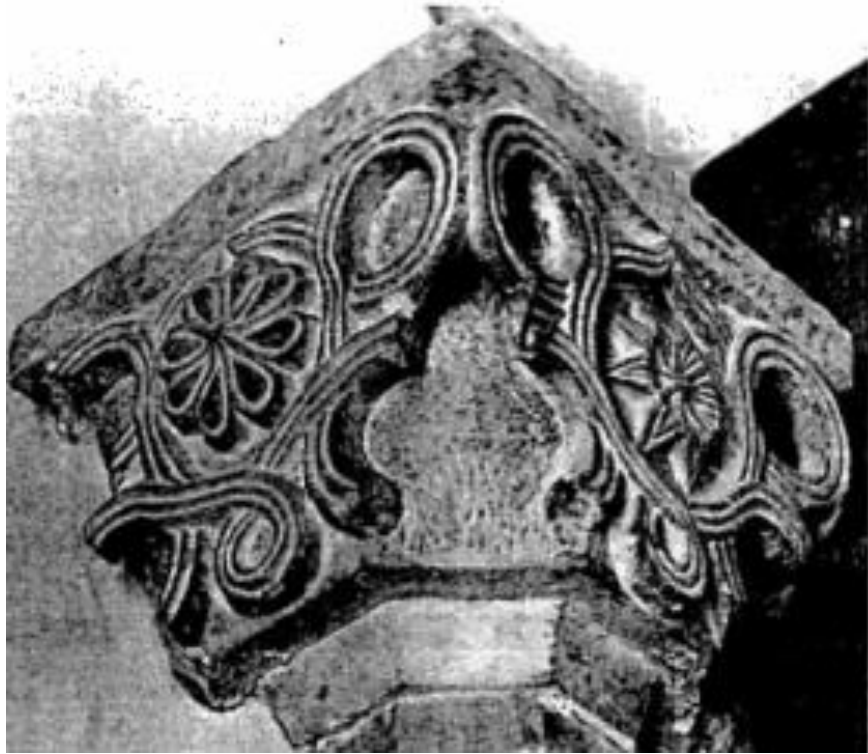

Εικ. 133, Κιονόκρανο, Αγίου Λουκά Ευβοίας, Λ. ΜΠΟΥΡΑ, *Γλυπτός Διάκοσμος*, εικ. 157



Εικ. 134, Προσκυνητάρι Παναγίας, προσωπικό αρχείο



Εικ. 135, Δυτική πρόσοψη Καθολικού, προσωπικό αρχείο

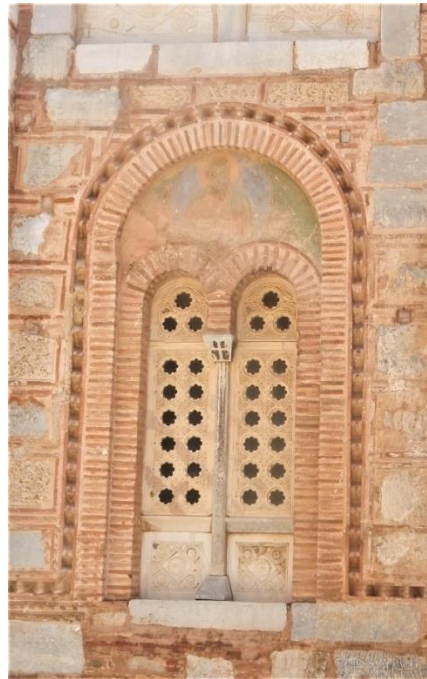

Εικ. 136, Εξωτερική δυτική πλευρά του Καθολικού, αριστερό δίλοβο παράθυρο, προσωπικό αρχείο



Εικ. 137, Εξωτερική δυτική πλευρά του Καθολικού, δεξιό δίλοβο παράθυρο, προσωπικό αρχείο



Εικ. 138, Τοιχογραφίες τρίλοβου παραθύρου άνω κεντρικού μέρους δυτικής όψης του Καθολικού, προσωπικό αρχείο



Εικ. 139, Κοσμήτης κεντρικής εισόδου του Καθολικού, προσωπικό αρχείο



Εικ. 140, Τοιχογραφία κεντρικής εισόδου του Καθολικού, προσωπικό αρχείο



Εικ. 141, Εξωτερική δυτική πλευρά του Καθολικού, προσωπικό αρχείο



Εικ. 142, Λεπτομέρεια θωρακίων δυτικής πλευράς Καθολικού, προσωπικό αρχείο



Εικ. 143, Τρίλοβη είσοδος, υπερώου Καθολικού, προσωπικό αρχείο



Εικ. 144, Δίλοβο παράθυρο στην άνω δυτική πλευρά του ναού, προσωπικό αρχείο



Εικ. 145, Λεπτομέρεια θωρακίων στην άνω ζώνη δυτικής πλευράς του Καθολικού, προσωπικό αρχείο



Εικ. 146, Κεντρικό θωράκιο στη βόρεια πλευρά του Καθολικού, προσωπικό αρχείο



Εικ. 147, Νότια όψη του Καθολικού, Α. ΔΙΚΑΙΟΣ, *Μοναστήρια της Ελλάδας*, σελ. 37



Εικ. 148, Τμήμα 1^ο νότιας πλευράς Καθολικού, προσωπικό αρχείο



Εικ. 149., Είσοδος στη νότια πλευρά του Καθολικού, προσωπικό αρχείο



Εικ. 150, Έξεργο κομβίο με διάκοσμο σταυρό, προσωπικό αρχείο



Εικ. 151, Τρίλοβο παράθυρο στην νότια πλευρά του Καθολικού (πρώτο τμήμα),
προσωπικό αρχείο

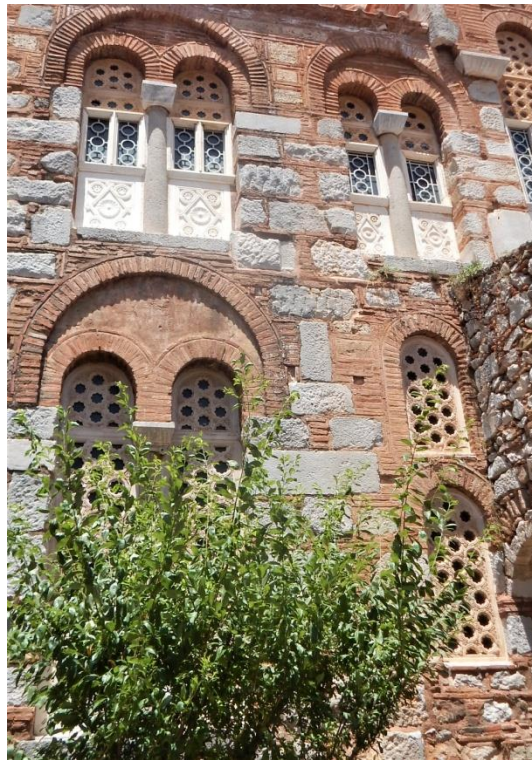

Εικ. 152, Νότια πλευρά Καθολικού, 2^ο τμήμα, προσωπικό αρχείο



Εικ. 153, Δίλοβο παράθυρο, δυτικό, 2^ο τμήματος άνω ζώνη, προσωπικό αρχείο



Εικ. 154, Νότια πλευρά 2^ο τμήματος, άνω ζώνη λεπτομέρειες, προσωπικό αρχείο



Εικ. 155, Νότια πλευρά 3^{ου} τμήματος, προσωπικό αρχείο



Εικ. 156, Νότια πλευρά 3^{ου} τμήματος κάτω ζώνη, προσωπικό αρχείο



Εικ. 157, Νότια πλευρά 3^{ου} τμήματος, άνω ζώνη, προσωπικό αρχείο



Εικ. 158, Μαρμάρινα θωράκια τρίλοβου παραθύρου, προσωπικό αρχείο



Εικ. 159, Ακριανό μαρμάρινο θωράκιο του τρίλοβου παραθύρου του Καθολικού στην νότια πλευρά, άνω ζώνης προσωπικό αρχείο



Εικ. 160, Μεσαίο θωράκιο στην νότια πλευρά του τρίλοβου παραθύρου της άνω ζώνης, 3^{ου} τμήματος του Καθολικού, προσωπικό αρχείο



Εικ. 161, Νότια πλευρά Καθολικού 4^ο τμήμα, προσωπικό αρχείο



Εικ. 162, Δίλοβο παράθυρο της κάτω ζώνης, 4^{ου} τμήματος της νότιας πλευράς του Καθολικού, προσωπικό αρχείο



Εικ. 163, Κιονόκρανο Ιωνικού ρυθμού με ακόσμητο επίθημα, προσωπικό αρχείο



Εικ. 164, Θωράκιο με περίτεχνο διάκοσμο, προσωπικό αρχείο



Εικ. 165, Δίλοβα παράθυρα νότιας πλευράς, άνω ζώνης, 4^ο τμήματος, προσωπικό αρχείο



Εικ. 166, Διαφορετικό θωράκιο στη νότια πλευρά του Καθολικού, με κομβούμενους κύκλους, προσωπικό αρχείο



Εικ. 167, Ανατολική πλευρά Καθολικού, προσωπικό αρχείο

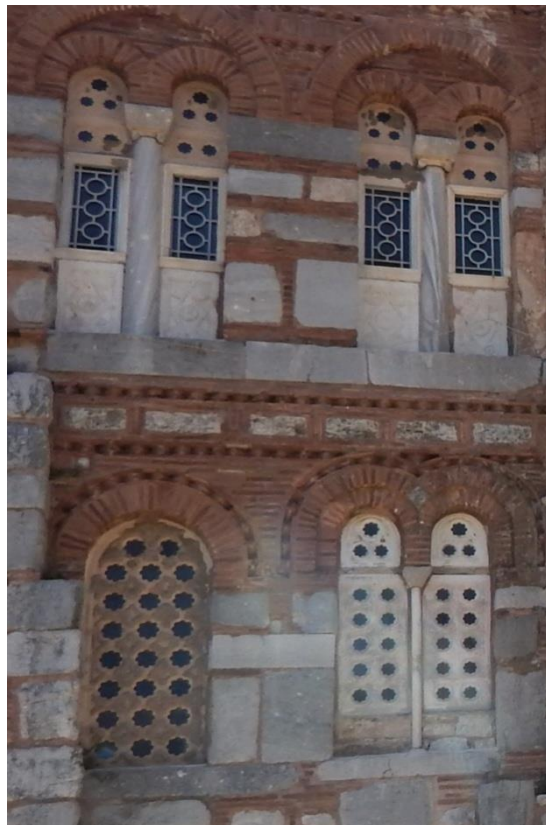

Εικ. 168, Ανατολική πλευρά νότιο τμήμα, προσωπικό αρχείο



Εικ. 169 Ανατολική πλευρά Καθολικού (αψίδα), προσωπικό αρχείο



Εικ. 170, Ανατολική πλευρά Καθολικού, βόρειο τμήμα, προσωπικό αρχείο



Εικ. 171, Κιονόκρανο με περίτεχνο διάκοσμο, προσωπικό αρχείο



Εικ. 172, Διαφράγματα Καθολικού, προσωπικό αρχείο



Εικ. 173, Λοξότμητος κοσμήτης στο εσωτερικό του Καθολικού, προσωπικό αρχείο



Εικ. 174, Κοσμήτης στην στεφάνη του τρούλου, προσωπικό αρχείο

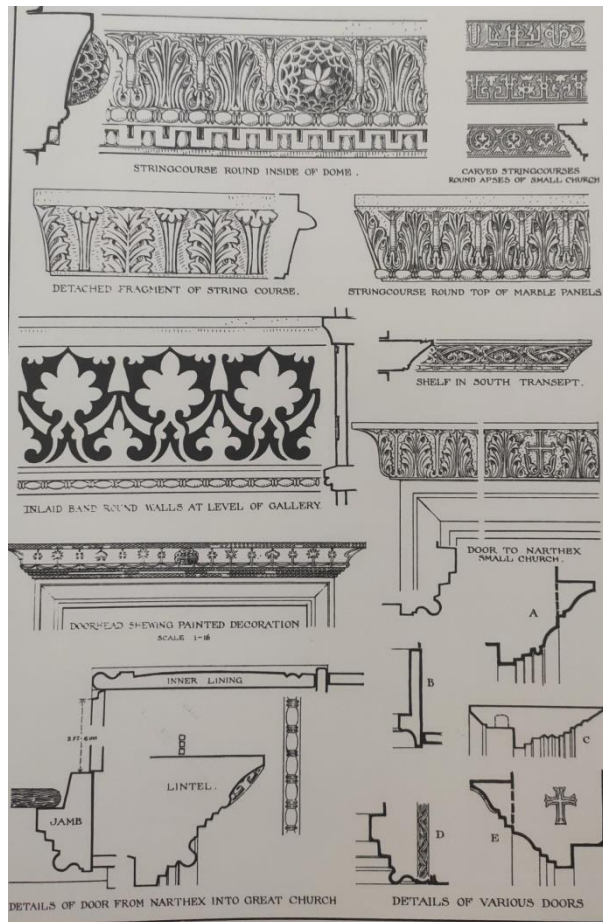

Εικ. 175, Κοσμήτες και θυρώματα των δύο ναών της μονής του Οσίου Λουκά, Χ. ΜΠΟΥΡΑΣ, *Αρχιτεκτονική*, σελ. 133, πιν. ΙΗ'

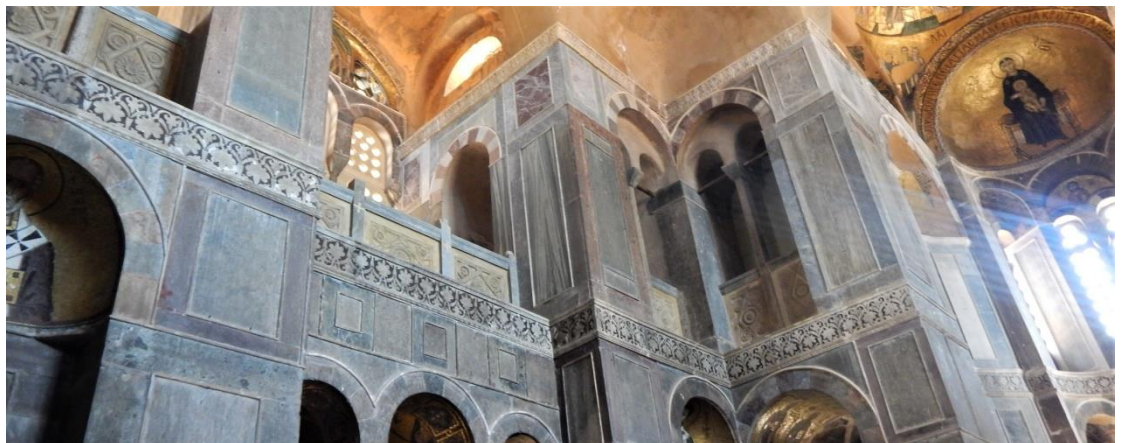

Εικ. 176, Τριμερής κοσμήτης που περιτρέχει τις επιφάνειες του Καθολικού, προσωπικό αρχείο



Εικ. 177, Λεπτομέρεια κοσμήτη με ανάποδες και όρθιες πλάκες, προσωπικό αρχείο



Εικ. 178, Ορθομαρμαρώσεις του Καθολικού, προσωπικό αρχείο



Εικ. 179, Το τέμπλο του Καθολικού, προσωπικό αρχείο



Εικ. 180, Το τέμπλο της πρόθεσης του Καθολικού, προσωπικό αρχείο



Εικ. 181, Το τέμπλο του διακονικού του Καθολικού, προσωπικό αρχείο



Εικ. 182, Αριστερό ακριανό κιονόκρανο στο τέμπλο του Καθολικού, προσωπικό αρχείο



Εικ. 183, Δεξιό ακριανό κιονόκρανο στο τέμπλο του Καθολικού, προσωπικό αρχείο



Εικ. 184, Μεσαία κιονόκρανα του τέμπλου του Καθολικού, προσωπικό αρχείο



Εικ. 185, Λεπτομέρειες της πρόθεσης του Καθολικού, προσωπικό αρχείο



Εικ. 186, Λεπτομέρειες του διακονικού του Καθολικού, προσωπικό αρχείο



Εικ. 187, Λεπτομέρειες επιστυλίου στο τέμπλο του Καθολικού, προσωπικό αρχείο

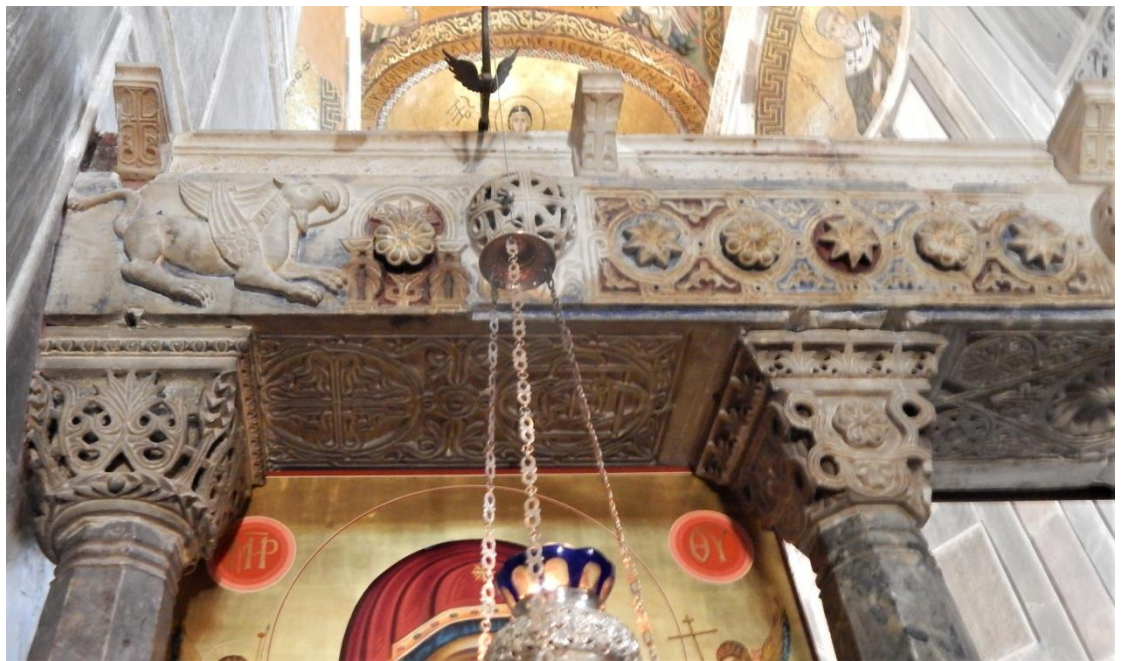

Εικ. 188, Λεπτομέρεια αριστερού τμήματος του τέμπλου του Καθολικού, προσωπικό αρχείο



Εικ. 189, Λεπτομέρεια δεξιού τμήματος του τέμπλου του Καθολικού, προσωπικό αρχείο



Εικ. 190, Λεπτομέρειες μεσαίου τμήματος του τέμπλου του Καθολικού, προσωπικό αρχείο



Εικ. 191, Λεπτομέρεια στην κάτω επιφάνεια επιστυλίου της πρόθεσης του Καθολικού, προσωπικό αρχείο



Εικ. 192, Λεπτομέρεια στην κάτω επιφάνεια επιστυλίου της πρόθεσης, άστρο του Δαβίδ, προσωπικό αρχείο

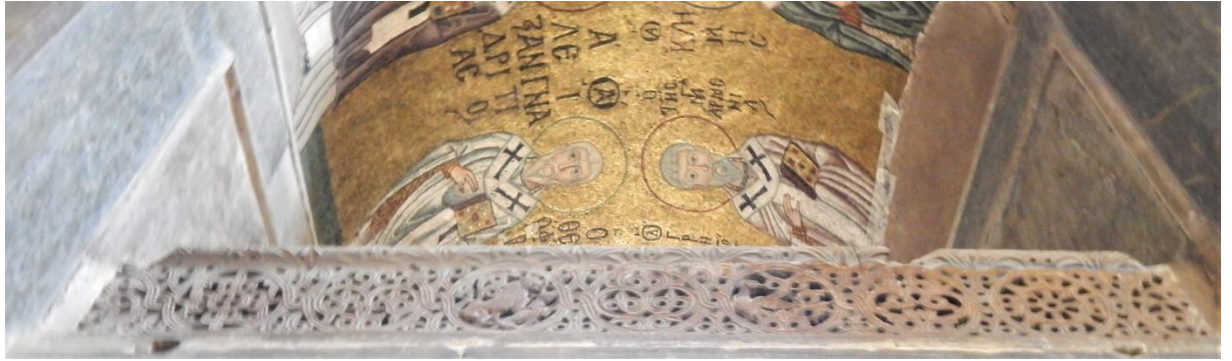

Εικ. 193, Διάτρητος κοσμήτης που βρίσκεται πάνω από το επιστύλιο της πρόθεσης του Καθολικού, προσωπικό αρχείο



Εικ. 194, Μαρμάρινα θωράκια του τέμπλου του ιερού βήματος του Καθολικού, προσωπικό αρχείο



Εικ. 195, Αριστερό θωράκιο του τέμπλου του ιερού βήματος, προσωπικό αρχείο



Εικ. 196, Δεξιό θωράκιο του τέμπλου του ιερού βήματος, προσωπικό αρχείο



Εικ. 197, Κιβώριο στο Καθολικό του Οσίου Λουκά, προσωπικό αρχείο



Εικ. 198, Δυτική όψη του κιβωρίου, προσωπικό αρχείο



Εικ. 199, Λεπτομέρειες δυτικής όψης του κιβωρίου, προσωπικό αρχείο



Εικ. 200, Λεπτομέρειες στην ανατολική όψη του κιβωρίου



Εικ. 201, Κοσμήτες στο εσωτερικό του Καθολικού, προσωπικό αρχείο



Εικ. 202, Απολιθώματα ψαριών στο εσωτερικό του Καθολικού, προσωπικό αρχείο



Εικ. 203, Υπερώα του Καθολικού, προσωπικό αρχείο

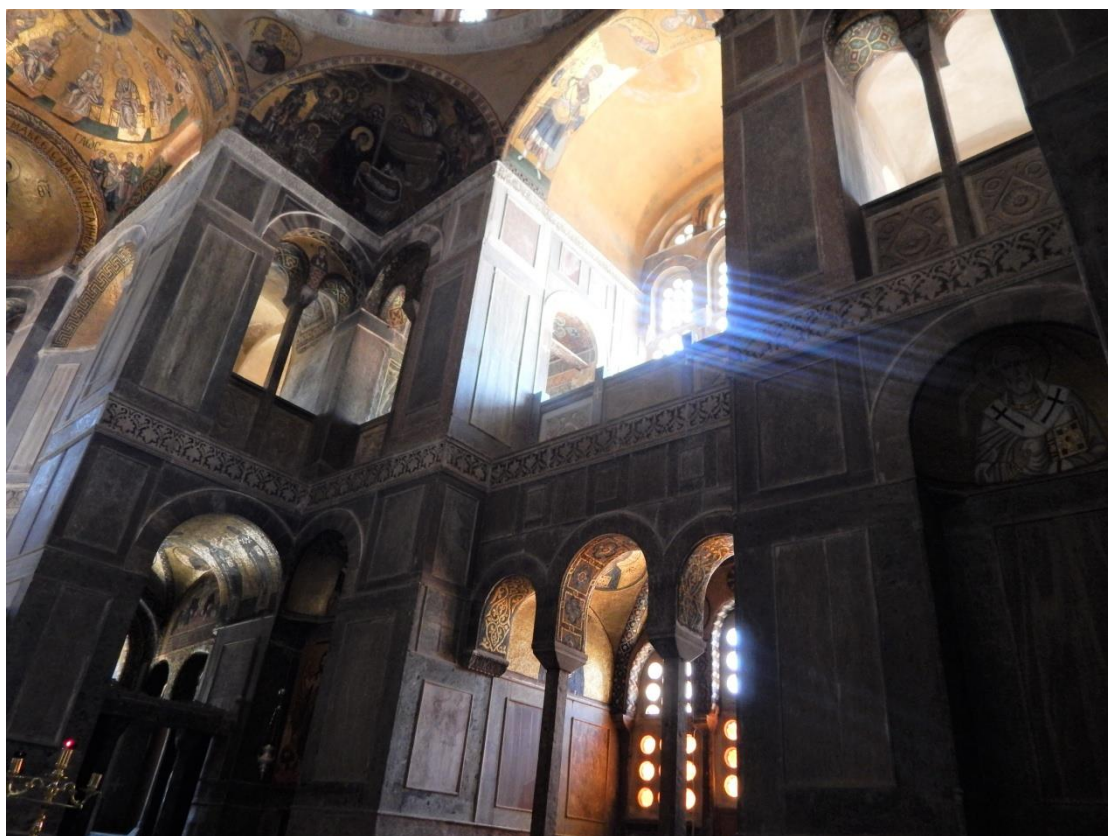

Εικ. 204, Υπερώα του Καθολικού, προσωπικό αρχείο



Εικ. 205, Μαρμάρινα θωράκια στα κιγκλιδώματα του υπερώου του Καθολικού,
προσωπικό αρχείο



Εικ. 206, Μαρμάρινα θωράκια στα κιγκλιδώματα του υπερώου του Καθολικού,
προσωπικό αρχείο



Εικ. 207, Μαρμάρινα θωράκια στα κιγκλιδώματα του υπερώου του Καθολικού,
προσωπικό αρχείο



Εικ. 208, Μαρμάρινα θωράκια στα κιγκλιδώματα του υπερώου του Καθολικού,
προσωπικό αρχείο



Εικ. 209, Λεπτομέρειες στους κίονες των υπερών του Καθολικού, προσωπικό αρχείο



Εικ. 210, Λεπτομέρειες στους κίονες του Καθολικού, προσωπικό αρχείο



Εικ. 211, Νότια όψη κωδωνοστασίου, προσωπικό αρχείο

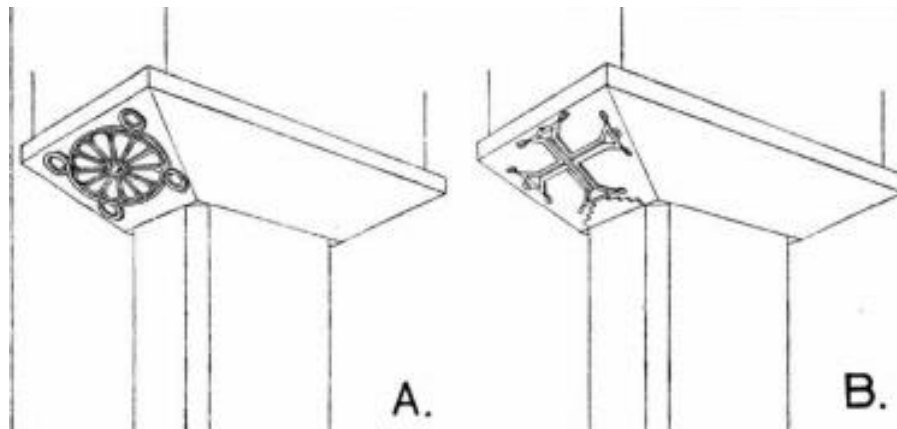

Εικ. 212, Μαρμάρινα επιθήματα κιονίσκων κωδωνοστασίου, 4^ο ορόφου, Χ. ΜΠΟΥΡΑΣ, «Ναοί οκταγωνικού τύπου», σελ. 152, εικ. 8



Εικ. 213, Ανάγλυφο εντοιχισμένο στον 4^ο όροφο κωδωνοστασίου, Χ. ΜΠΟΥΡΑΣ, «Ναοί οκταγωνικού τύπου», πιν. 44, εικ. 3

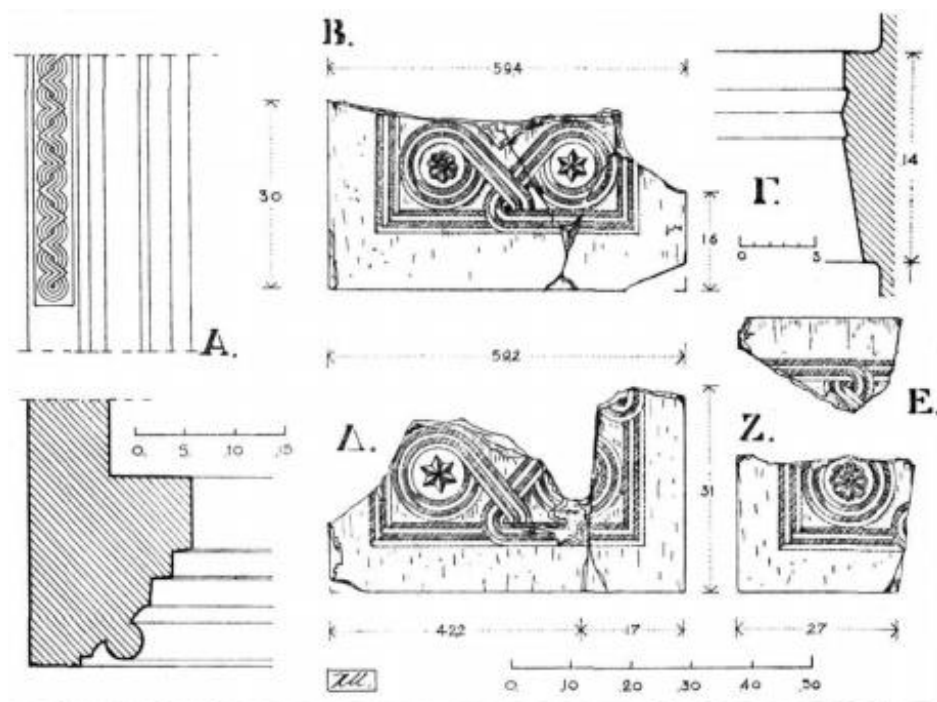

Εικ. 214, Θραύσματα θωρακίων από το ναό του κωδωνοστασίου, Χ. ΜΠΟΥΡΑΣ, «Ναοί οκταγωνικού τύπου», σελ 144, εικ. 6



Εικ. 215, Επίθημα με κορινθιακό κιονόκρανο από τον ναό του Μετοχίου στην Αντίκυρα, 11^{ος}, προσωπικό αρχείο



Εικ. 216, Επίθημα με κορινθιακό κιονόκρανο από τον ναό του Μετοχίου στην Αντίκυρα, 11^{ος}, προσωπικό αρχείο



Εικ. 217, Επίθημα και κορινθιακό κιονόκρανο παλαιοχριστιανικής περιόδου της Μονής Οσίου Λουκά, προσωπικό αρχείο



Εικ. 218, Επίθημα και κορινθιακό κιονόκρανο παλαιοχριστιανικής περιόδου της Μονής Οσίου Λουκά, προσωπικό αρχείο



Εικ. 219, Επίθημα στο μουσείο της Μονής, προσωπικό αρχείο



Εικ. 220, Επίθημα στον προαύλιο χώρο, προσωπικό αρχείο



Εικ. 221, Επιθηματοειδές κιονόκρανο στο μουσείο της Μονής, προσωπικό αρχείο



Εικ. 222, Επιθηματοειδές κιονόκρανο στον προαύλιο χώρο, προσωπικό αρχείο



Εικ. 223, Επιθηματοειδές κιονόκρανο μεταβατικών χρόνων, Μ. ΚΑΡΑΜΠΙΝΗΣ,
«Αρχιτεκτονικά γλυπτά», σελ. 1054, εικ. 7



Εικ. 224, Επιθηματοειδές κιονόκρανο μεταβατικών χρόνων, Μ. ΚΑΡΑΜΠΙΝΗΣ,
«Αρχιτεκτονικά γλυπτά», σελ. 1054, εικ. 8



Εικ. 225, Επιθηματοειδές κιονόκρανο στο μουσείο της Μονής, προσωπικό αρχείο



Εικ. 226, Επίθημα μεταβατικών χρόνων, Μ. ΚΑΡΑΜΠΙΝΗΣ, «Αρχιτεκτονικά γλυπτά», σελ. 1054, εικ. 10



Εικ. 227, Κιονίσκος με επίθημα από φαίο μάρμαρο, προσωπικό αρχείο



Εικ. 228, Επίθημα με κιονόκρανο, προσωπικό αρχείο



Εικ. 229, Κιονόκρανο στο μουσείο της Μονής, προσωπικό αρχείο



Εικ. 230, Κιονόκρανο στο μουσείο της Μονής, προσωπικό αρχείο



Εικ. 231, Κορινθιακό κιονόκρανο, προσωπικό αρχείο



Εικ. 232, Ιωνικό κιονόκρανο, προσωπικό αρχείο



Εικ. 233, Θωράκιο με σταυρό, προσωπικό αρχείο



Εικ. 234, Τμήμα θωρακίου του 10^{ου} αιώνα, προσωπικό αρχείο



Εικ. 235, Τμήμα μαρμάρινης πλάκας 10^{ου}-11^{ου} αιώνα, προσωπικό αρχείο



Εικ. 236, Τμήμα υπέρθυρου με αντωπά παγόνια, προσωπικό αρχείο



Εικ. 237, Πλάκα με εγχάρακτη σταυρική διακόσμηση, προσωπικό αρχείο



Εικ. 238, Κοσμήτης 10^{ου}-11^{ου} αιώνα, προσωπικό αρχείο



Εικ. 239, Κοσμήτης 10^{ου}-11^{ου} αιώνα, προσωπικό αρχείο



Εικ. 240, Κοσμήτες 12^{ου} αιώνα, προσωπικό αρχείο



Εικ. 241, Λεπτομέρεια κοσμήτη 12^{ου} αιώνα, προσωπικό αρχείο



Εικ. 242, Επιθήματα αμφικιονίσκων 10^{ου}-11^{ου} αιώνα, προσωπικό αρχείο



Εικ. 243, Επιθήματα αμφικιονίσκων 10^{ου}-11^{ου} αιώνα, προσωπικό αρχείο



Εικ. 244, Επιθήματα αμφικιονίσκων 10^{ου}-11^{ου} αιώνα, προσωπικό αρχείο



Εικ. 245, Τμήμα επιστυλίου τέμπλου 11^{ου}-12^{ου} αιώνα, προσωπικό αρχείο



Εικ. 246, Τμήμα επιστυλίου τέμπλου 11^{ου}-12^{ου} αιώνα, προσωπικό αρχείο



Εικ. 247, Τμήματα κοσμητών 10^{ου}-11^{ου} αιώνα, προσωπικό αρχείο



Εικ. 248, Μαρμάρινη πρόβολοι (φουρούσια) για καντήλια από τέμπλο 10^{ου}-11^{ου} αιώνα, προσωπικό αρχείο



Εικ. 249, Πλάκα με διπλεπίπεδη τεχνική 11^{ου}-12^{ου} αιώνα, προσωπικό αρχείο



Εικ. 250, Πλάκα με διπλεπίπεδη τεχνική 11^{ου}-12^{ου} αιώνα, προσωπικό αρχείο



Εικ. 251, Πεσσίσκος τέμπλου 11^{ου}-12^{ου} αιώνα προσωπικό αρχείο



Εικ. 252, Πεσσίσκος τέμπλου 11^{ου}-12^{ου} αιώνα προσωπικό αρχείο



Εικ. 253, Λευκό θύρωμα από τον ναό Μετοχίου της Αντίκυρας, 11^{ος} αιώνας, προσωπικό αρχείο



Εικ. 254, Λευκό θύρωμα από τον ναό Μετοχίου της Αντίκυρας, 11^{ος} αιώνας, προσωπικό αρχείο



Εικ. 255, Λεπτομέρεια λευκού θυρώματος από τον ναό Μετοχίου της Αντίκυρας, 11^{ος} αιώνας, προσωπικό αρχείο



Εικ. 256, Θύρωμα με κορινθιακά κιονόκρανα, προσωπικό αρχείο



Εικ. 257, Τεμάχια μαρμάρινου τραπεζιού από την βυζαντινή τράπεζα της Μονής Οσίου Λουκά, 11^{ος} αιώνας, προσωπικό αρχείο



Εικ. 258, Πλευρικό θωράκιο τέμπλου 10^{ου}–11^{ου} αιώνας, προσωπικό αρχείο



Εικ. 259, Κολουροπυραμιδοειδή κιονόκρανο 11^{ος}, προσωπικό αρχείο

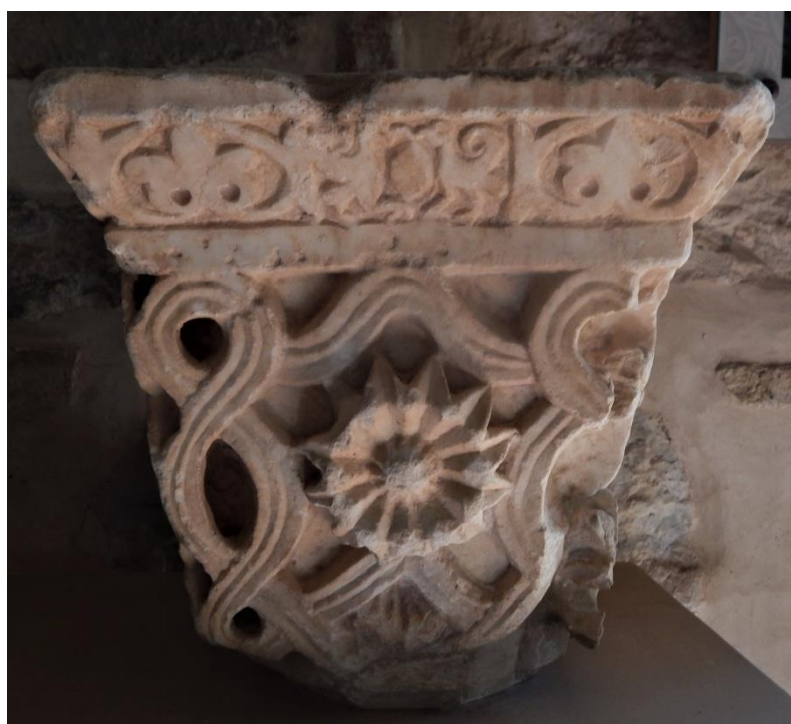

Εικ. 260, Κολουροπυραμιδοειδή κιονόκρανο 11^{ος}, προσωπικό αρχείο



Εικ. 261, Κολουροπυραμιδοειδή κιονόκρανο 11^{ος}, προσωπικό αρχείο



Εικ. 262, Τμήμα υπέρθυρου, 12^{ος} αιώνας, προσωπικό αρχείο



Εικ. 263 Τμήμα επιστύλιου τέμπλου, 11^{ος}-12^{ος} αιώνας, προσωπικό αρχείο



Εικ. 264, Μαρμάρινο θωράκιο από τέμπλο, 10^{ος}-11^{ος} αιώνας, προσωπικό αρχείο



Εικ. 265, Μαρμάρινο θωράκιο από τέμπλο, 10^{ος}-11^{ος} αιώνας, προσωπικό αρχείο



Εικ. 266, Κορινθιακά κιονόκρανα, 10^{ος}-11^{ος} αιώνας, προσωπικό αρχείο



Εικ. 267, Μαρμάρινος κοσμήτης, 10^{ος} αιώνας, προσωπικό αρχείο



Εικ. 268, Πλευρικό θωράκιο από τέμπλο, προσωπικό αρχείο



Εικ. 269, Πλευρικό θωράκιο από τέμπλο, προσωπικό αρχείο



Εικ. 270, Πράσινος μαρμάρινος ελικοειδής κιονίσκος, προσωπικό αρχείο



Εικ. 271, Απόληξη από αρχαία ανθεμωτή επιτύμβια στήλη, προσωπικό αρχείο



Εικ. 272, Μαρμάρινο θωράκιο από το τέμπλο του ναού της Παναγίας, 10^{ος} αιώνας, προσωπικό αρχείο

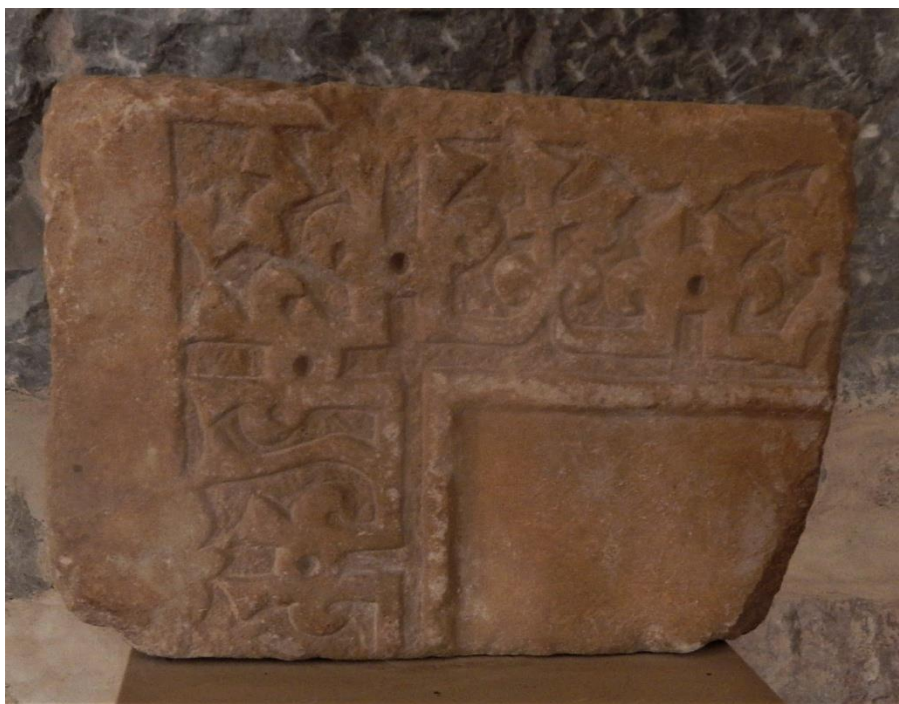

Εικ. 273, Τμήμα μαρμάρινης πλάκας με κουφική διακόσμηση στα 1000 μ.Χ.,
προσωπικό αρχείο



Εικ. 274α, Μαρμάρινο προσκυνητάριο από τέμπλο του ναού της Παναγιάς (Β' φάση),
12^{ος}-13^{ος} αιώνας, προσωπικό αρχείο



Εικ. 274β, Τοξωτό προσκυνητάρι στο ναό της Παναγίας, προσωπικό αρχείο



Εικ. 275, Μαρμάρινο προσκυνητάρι από τέμπλο του ναού της Παναγίας (Α' φάση),
10^{ος} αιώνας, προσωπικό αρχείο



Εικ. 276, Τμήμα μαρμάρινου θωρακίου από το τέμπλο του ναού της Παναγιάς (Α΄φάση), 10^{ος} αιώνας, προσωπικό αρχείο



Εικ. 277, Τμήμα μαρμάρινου θωρακίου από το τέμπλο του ναού της Παναγιάς (Α΄φάση), 10^{ος} αιώνας, προσωπικό αρχείο



Εικ. 278, Μαρμάρινα Θωράκια 11^{ου} αιώνα, προσωπικό αρχείο



Εικ. 279, Μαρμάρινα Θωράκια 11^{ου} αιώνα, προσωπικό αρχείο



Εικ. 280, Μαρμάρινοι βατήρες 11^{ου} αιώνα, προσωπικό αρχείο



Εικ. 281, Θραύσματα κοσμήτη του Καθολικού, 11^{ου} αιώνα, προσωπικό αρχείο



Εικ. 282, Σχέδιο Καθολικού, από συλλογή γλυπτών του μουσείου, προσωπικό αρχείο



Εικ. 283, Γύψινο διάτρητο διάφραγμα (υαλοστάσιο παραθύρων) του Καθολικού, 11^{ος} αιώνας, προσωπικό αρχείο



Εικ. 284, Γύψινο διάτρητο διάφραγμα (υαλοστάσιο παραθύρων) του Καθολικού, 11^{ος} αιώνας, προσωπικό αρχείο



Εικ. 285, Γύψινο διάτρητο διάφραγμα (υαλοστάσιο παραθύρων) του Καθολικού, 11^{ος} αιώνας, προσωπικό αρχείο



Εικ. 286, Τμήματα κοσμήτη από τον τρούλο του Καθολικού, 11^{ος} αιώνας, προσωπικό αρχείο



Εικ. 287, Θραύσματα κοσμήτη από τον Καθολικό, προσωπικό αρχείο

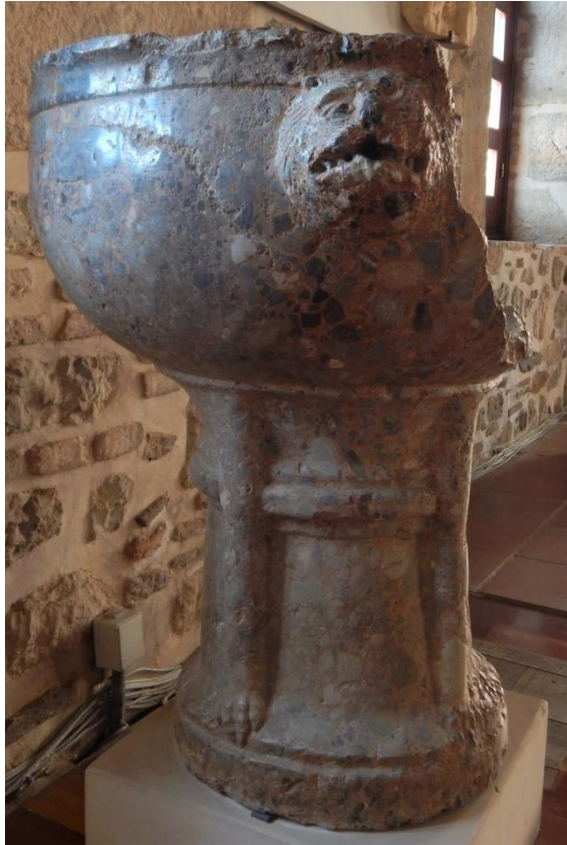

Εικ. 288, Φιάλη αγιασμού από κροκαλοπαγή ερυθρό λίθο, 11^{ος} αιώνας, προσωπικό αρχείο



Εικ. 289, Φιάλη αγιασμού από κροκαλοπαγή ερυθρό λίθο, 11^{ος} αιώνας, προσωπικό αρχείο



Εικ. 290, Θραύσματα κιβωρίων με παραστάσεις ζώων και πτηνών, προσωπικό αρχείο



Εικ. 291, Θραύσμα κιβωρίου με παραστάσεις ζώων και πτηνών, 11^{ος} αιώνας, προσωπικό αρχείο



Εικ. 292, Θραύσμα κιβωρίου, 11^{ος} αιώνας, προσωπικό αρχείο



Εικ. 293, Θραύσμα κιβωρίου, 11^{ος} αιώνας, προσωπικό αρχείο



Εικ. 294, Θραύσμα κιβωρίου, 11^{ος} αιώνας, προσωπικό αρχείο



Εικ. 295, Θραύσμα κιβωρίου, 11^{ος} αιώνας, προσωπικό αρχείο



Εικ. 296, Θράύσμα κιβωρίου, 10^{ος}-11^{ος} αιώνας, προσωπικό αρχείο



Εικ. 297, Θράύσμα κιβωρίου, 11^{ος} αιώνας, προσωπικό αρχείο

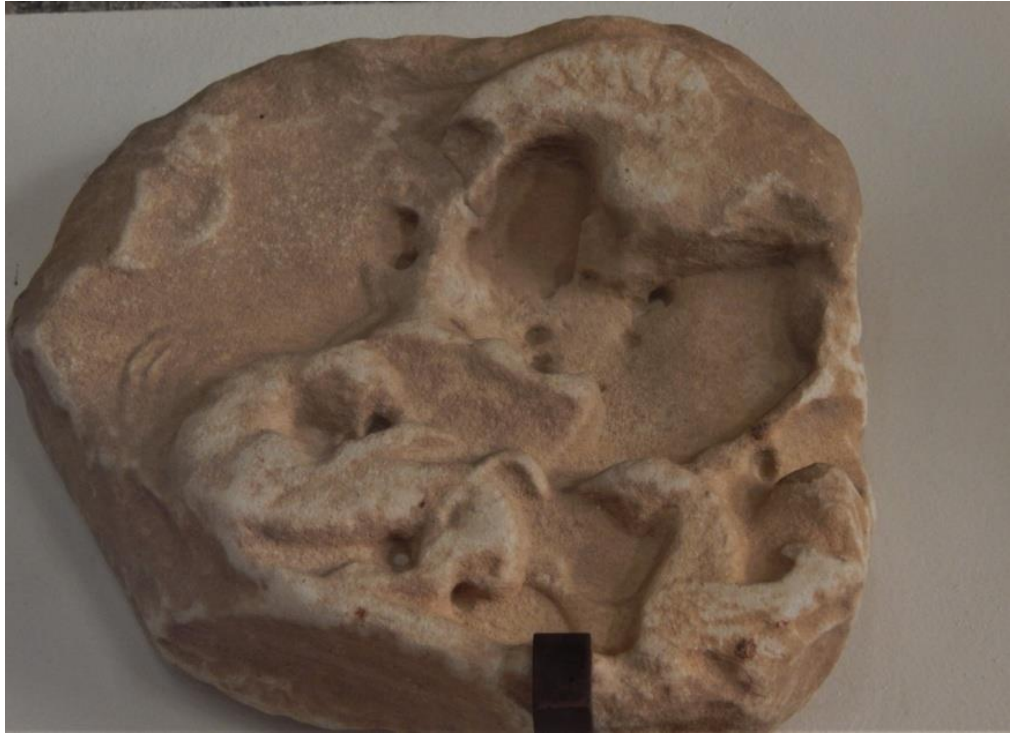

Εικ. 298, Θραύσμα κιβωρίου 11^{ου} αιώνας, προσωπικό αρχείο



Εικ. 299, Θωράκιο με φυλλοφόρο σταυρό, προσωπικό αρχείο



Εικ. 300, Θωράκιο με φυλλοφόρο σταυρό, προσωπικό αρχείο



Εικ. 301, Μαρμάρινο τέμπλο του 11^{ου} αιώνα από το Μετόχι στην Αντίκυρα, προσωπικό αρχείο



Εικ. 302, Λεπτομέρεια κιονίσκου τέμπλου από το Μετόχι στην Αντίκυρα από προκοννήσιο μάρμαρο, προσωπικό αρχείο



Εικ. 303, Λεπτομέρεια κιονίσκου τέμπλου από το Μετόχι στην Αντίκυρα από προκοννήσιο μάρμαρο, προσωπικό αρχείο



Εικ. 304, Λεπτομέρεια κιονίσκου τέμπλου από το Μετόχι στην Αντίκυρα από λατυποπαγές μάρμαρο, προσωπικό αρχείο



Εικ. 305, Λεπτομέρεια θραύσματος κιονόκρανου από το τέμπλο του Μετοχίου στην Αντίκυρα, προσωπικό αρχείο



Εικ. 306, Επιστύλιο από το τέμπλο του Μετοχίου στην Αντίκυρα, προσωπικό αρχείο



Εικ. 307, Λεπτομέρεια επιστυλίου από το τέμπλο του Μετοχίου στην Αντίκυρα, προσωπικό αρχείο



Εικ. 308, Λεπτομέρεια επιστυλίου από το τέμπλο του Μετοχίου στην Αντίκυρα, προσωπικό αρχείο



Εικ.309, Λεπτομέρεια επιστυλίου από το τέμπλο του Μετοχίου στην Αντίκυρα, προσωπικό αρχείο



Εικ. 310, Θραύσματα θωρακίων από το τέμπλο του Μετοχίου στην Αντίκυρα, προσωπικό αρχείο



Εικ. 311, Τμήμα κοσμήτη με ίχνη χρώματος, 10^{ος}-11^{ος} αιώνας, προσωπικό αρχείο



Εικ. 312, Τμήμα κοσμήτη με ίχνη επιχρύσωσης, 10^{ος}-11^{ος} αιώνας, προσωπικό αρχείο



Εικ. 313, Τμήμα κοσμήτη 10^{ου}-11^{ου} αιώνα, προσωπικό αρχείο



Εικ. 314, Τμήμα γλυπτού 11^{ου} αιώνα που προέρχεται πιθανόν από κοσμήτη, προσωπικό αρχείο



Εικ. 315, Τμήμα κοσμήτη 11^{ου}-12^{ου} αιώνα που διατηρεί τον αρχικό χρωματισμό του, προσωπικό αρχείο



Εικ. 316, Τμήμα γλυπτού του 5^{ου} αιώνα με πλούσιο φυτικό διάκοσμο, προσωπικό αρχείο



Εικ. 317, Έξεργο κομβίο πιθανότατα από επιστύλιο τέμπλο, προσωπικό αρχείο



Εικ. 318, Τμήμα πλάκας του 10^{ου}-11^{ου} αιώνα πιθανόν από θωράκιο με έξεργο ρόδακα, προσωπικό αρχείο



Εικ. 319, Πιθανόν τμήμα από πλαίσιο προσκνηταρίου του 11^{ου} αιώνα, προσωπικό αρχείο



Εικ. 320, Τμήμα από επιστύλιο τέμπλου του 11^{ου} αιώνα, προσωπικό αρχείο



Εικ. 321, Πρώτος όροφος ναού Παναγίας, Βόρεια είσοδος στο υπερώου του Καθολικού, προσωπικό αρχείο



Εικ. 322, Χώρος αποθήκευσης γλυπτών, προσωπικό αρχείο



Εικ. 323, Χώρος αποθήκευσης γλυπτών, προσωπικό αρχείο



Εικ. 324, Θραύσματα γλυπτών, προσωπικό αρχείο



Εικ. 325, Θραύσματα γλυπτών, προσωπικό αρχείο

