



ΕΛΛΗΝΙΚΗ ΔΗΜΟΚΡΑΤΙΑ

Εθνικόν και Καποδιστριακόν  
Πανεπιστήμιον Αθηνών

— ΙΔΡΥΘΕΝ ΤΟ 1837 —

ΣΧΟΛΗ ΕΠΙΣΤΗΜΩΝ ΤΗΣ ΑΓΩΓΗΣ

ΠΑΙΔΑΓΩΓΙΚΟ ΤΜΗΜΑ ΔΗΜΟΤΙΚΗΣ ΕΚΠΑΙΔΕΥΣΗΣ

# «Ψυχοπαιδαγωγική»

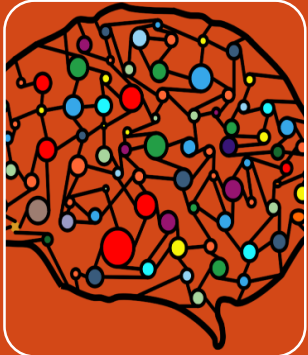

1<sup>ο</sup> επίπεδο: Ακαδημαϊκή μάθηση



2<sup>ο</sup> επίπεδο: Κοινωνική και  
Συναισθηματική μάθηση

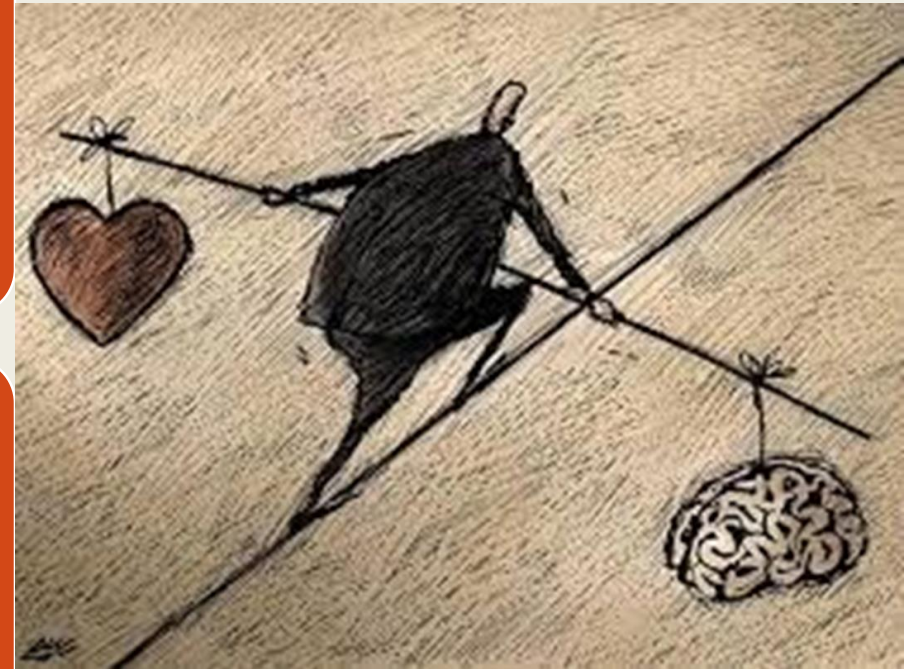

# Το διπλό επίπεδο της σχολικής μάθησης

## 1ο επίπεδο: Ακαδημαϊκή μάθηση

- ακαδημαϊκές γνώσεις που αποκτά ο μαθητής μέσα από τη σχολική διαδικασία



## 2ο επίπεδο

- Κοινωνική και Συναισθηματική μάθηση



# Το διπλό επίπεδο της σχολικής μάθησης

## 2<sup>ο</sup> επίπεδο: Κοινωνική και Συναισθηματική μάθηση

- δημιουργία σχέσεων, θέσπιση κανόνων, αποκρυπτογράφηση προσδοκιών, επιδιώξεων, κ.ο.κ. (Ματσαγγούρας, 2000).

μέσα από την εμπλοκή του στη σχολική ζωή ο μαθητής μαθαίνει:

- να επικοινωνεί
  - να δημιουργεί ανθρώπινες σχέσεις
  - να αποκρυπτογραφεί τους άδηλους συνήθως κανόνες που διέπουν την ανθρώπινη συμβίωση
  - ή και να συμμετέχει στη θέσπιση τους

- Η σημασία της Αλληλεπίδρασης στη μάθηση



Ο Illeris εισήγαγε τον όρο της **τριδιάστατης μάθησης** αναγνωρίζοντας τον **συναισθηματικό και κοινωνικό παράγοντα** που πέρα από τη γνωσιακή διάσταση επηρεάζει τη μάθηση.



# Τρισδιάστατη μάθηση (Knud Illeris)

Τι είναι μάθηση;

*«κάθε διεργασία που οδηγεί τους ζωντανούς οργανισμούς σε μόνιμη αλλαγή της αντίληψης, η οποία δεν οφείλεται μόνο στη βιολογική ωρίμανση ή στη γήρανση» (Illeris, 2016,σ.21).*



# Τρισδιάστατη μάθηση (Knud Illeris)

Ο Illeris εντοπίζει τέσσερις διαφορετικές σημασίες για τον όρο μάθηση όταν αυτός χρησιμοποιείται στην καθημερινή γλώσσα:

- α) **τα αποτελέσματα των διεργασιών μάθησης** που συντελούνται στο άτομο είτε με την έννοια της αλλαγής που έχει συμβεί, είτε με την έννοια του μαθησιακού αποτελέσματος
- β) **τις διανοητικές διεργασίες** που οδηγούν είτε στην αλλαγή είτε στο αποτέλεσμα της μάθησης
- γ) τις **διεργασίες αλληλεπίδρασης** ανάμεσα στα άτομα που αποτελούν προϋποθέσεις για τη διεργασία μάθησης και οδηγούν στα αποτελέσματα
- δ) ο όρος **μάθηση** συχνά συγχέεται με τον όρο **διδασκαλία**



# Τρισδιάστατη μάθηση (Knud Illeris)

Η εσωτερική διεργασία απόκτησης γνώσεων, δεξιοτήτων και συμπεριφορών από το άτομο συνδέονται με τρεις λειτουργίες που επιδρούν σε κάθε μαθησιακή πράξη και συνιστούν τις τρεις βασικές και αλληλοεπηρεαζόμενες διαστάσεις της μάθησης

**Το περιεχόμενο της μάθησης** (τι μαθαίνεται) που ισοδυναμεί με γνώσεις, δεξιότητες, απόψεις, πεποιθήσεις, συμπεριφορές και ο εκπαιδευόμενος στοχεύει στην επίτευξη προσωπικής λειτουργικότητας.

**Τα κίνητρα της μάθησης** που αφορούν τη συναισθηματική εσωτερική υποκίνηση για τη μάθηση και ο μαθητής στοχεύει στην επίτευξη μεγαλύτερης ευαισθησίας.

**Τις αλληλεπιδράσεις με το περιβάλλον** οι οποίες είναι υπεύθυνες για τη μάθηση του ατόμου και ο στόχος του εκπαιδευόμενου είναι η ολοκληρωμένη ένταξή του στο κοινωνικό πλαίσιο

ΝΟΗΜΑ-ΙΚΑΝΟΤΗΤΕΣ

ΔΙΑΝΟΗΤΙΚΗ & ΣΩΜ. ΙΣΟΡΡΟΠΙΑ

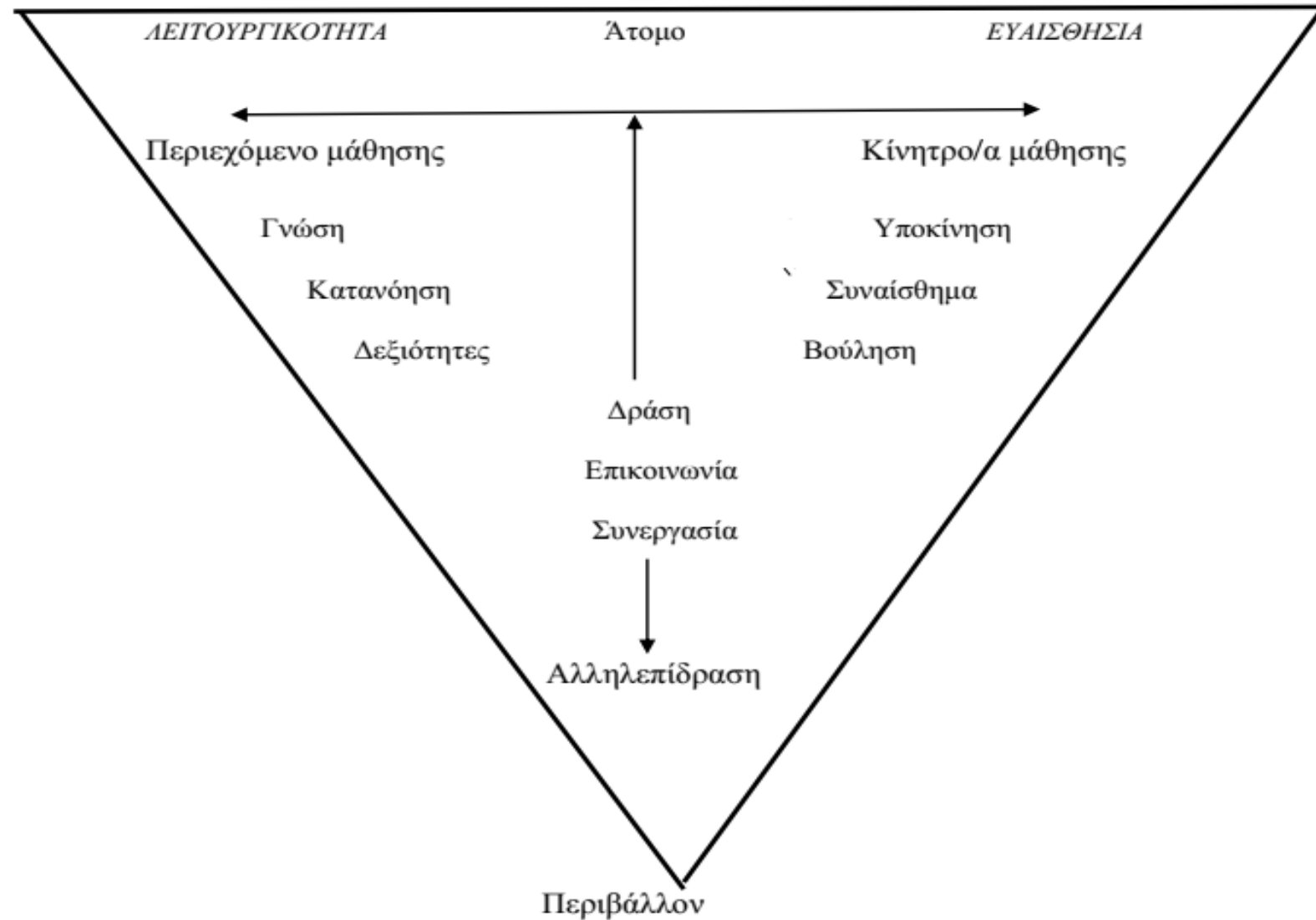

# Η σημασία της αλληλεπίδρασης στη σχολική τάξη



Η ακαδημαϊκή μάθηση εξαρτάται από την ποιότητα των ανθρώπινων σχέσεων.



Το περιεχόμενο του Αναλυτικού προγράμματος (Α.Π.) επηρεάζεται από την ανθρώπινη αλληλεπίδραση.



Ο μαθητής μαθαίνει πολύ περισσότερο ή πολύ διαφορετικά απ' ό, τι ορίζει το Αναλυτικό Πρόγραμμα.

# Η σημασία της αλληλεπίδρασης στη σχολική τάξη

- η συμμετοχή του μαθητή στην επικοινωνία δεν έχει αποτέλεσμα μόνο τη μάθηση ή μη μάθηση της προβλεπόμενης διδακτέας ύλης

συμβάλλει πάντοτε και στη διαμόρφωση της ταυτότητας του μαθητή

στη διαμόρφωση της αυτοαντίληψης (διαμόρφωση μιας εικόνας για τον εαυτό του)

Στη διαμόρφωση αυτοεκτίμησης (αποτίμησης της εικόνας για τον εαυτό του)

# *Επικοινωνία - Αλληλεπίδραση*

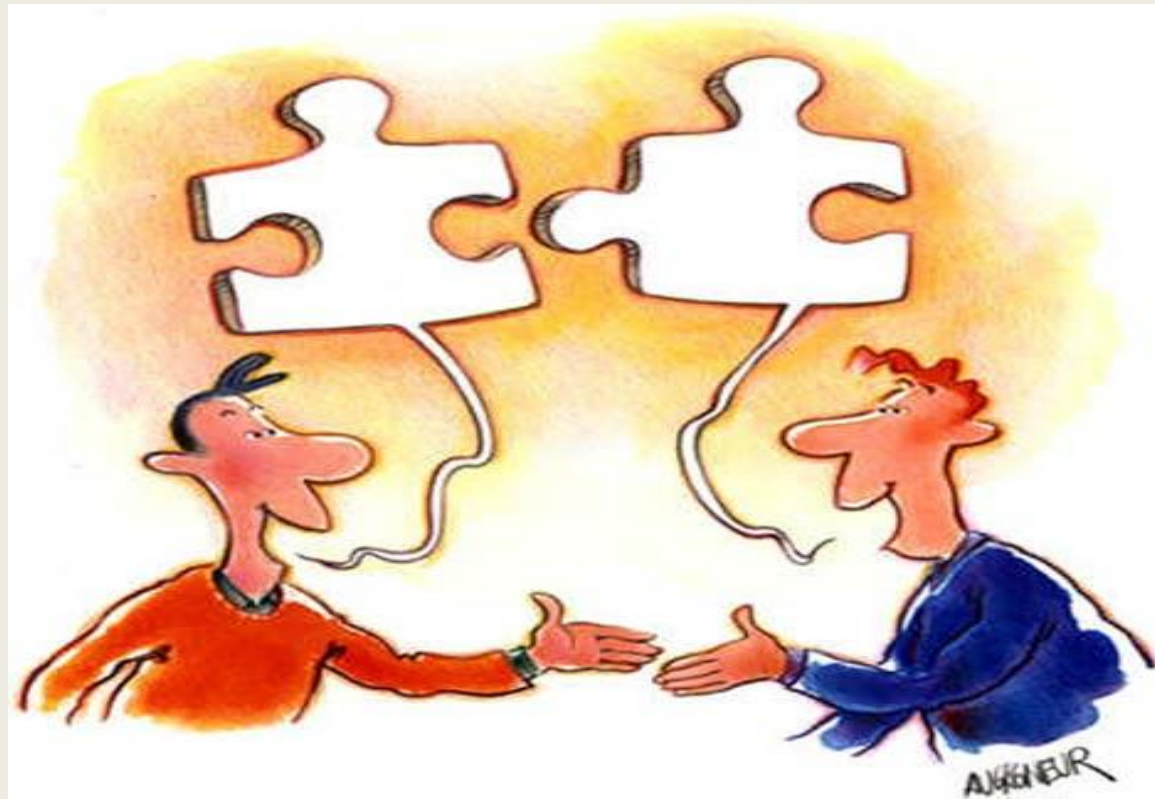

# Επικοινωνία

- Η επικοινωνία είναι βασικό στοιχείο της ανθρώπινης ζωής.
- Αποτελεί μία διαδικασία ανταλλαγής (μετάδοσης - λήψης) πληροφοριών, σκέψεων, ιδεών, αισθημάτων και άλλων μηνυμάτων, με τα οποία πραγματοποιείται η συνεννόηση μεταξύ μας.
- Συνιστά επομένως, μια **δυναμική διαδικασία** κατά την οποία διαπιστώνεται συνολική εμπλοκή των επικοινωνούντων προσώπων.

# Αξιώματα Επικοινωνίας

1. Δεν μπορούμε παρά να επικοινωνούμε
2. Η επικοινωνία είναι μια συνεχής διαδικασία
3. Η επικοινωνία γίνεται σε δύο επίπεδα:

α. περιεχομένου (ΤΙ)

β. σχέσης (ΠΩΣ)

Τι σημαίνει αυτό για την επικοινωνία στην σχολική τάξη;

Το πώς λέμε κάτι μπορεί να είναι σημαντικότερο από αυτό που λέμε

## Τα δύο επίπεδα της επικοινωνίας {σχέση – περιεχόμενο}

- Σε κάθε επικοινωνιακή περίπτωση **υπάρχει μια μορφή κοινωνικής σχέσης που λειτουργεί ως προϋπόθεση για το περιεχόμενό της**, το οποίο αν αποκοπεί από το πλαίσιο της σχέσης αυτής χάνει το συγκεκριμένο νόημα του
- επομένως **«η σχέση συνιστά ένα επίπεδο μεταεπικοινωνίας»**, δηλαδή το περιεχόμενο της επικοινωνίας υπάρχει πάντα σε συνάρτηση με το είδος της σχέσης.
- Όταν, για συγκεκριμένη ή μη αιτία, διαταράσσεται η σχέση επικοινωνίας εκπαιδευτικού-μαθητή (π.χ. λόγω της αυταρχικής συμπεριφοράς του πρώτου), τότε, συνήθως, ακολουθεί και απόρριψη του περιεχομένου της διδασκαλίας, και του ίδιου του εκπαιδευτικού



# Χαρακτηριστικά της Επικοινωνίας

# Χαρακτηριστικά της επικοινωνίας

## ■ Η επικοινωνία είναι δυναμική διαδικασία.

- Βρίσκεται σε εξέλιξη και είναι συνεχής
- Μοιάζει περισσότερο με μια κινούμενη εικόνα παρά με στιγμιότυπο
- Ως διαδικασία είναι μη επαναλήψιμη και μη αναστρέψιμη

## ■ Η επικοινωνία είναι διαδραστική.

- Απαιτεί την διαδραστική συμμετοχή τουλάχιστον δύο ατόμων

## ■ Η επικοινωνία είναι συμβολική.

- Ένα σύμβολο αποτελεί ένα ερέθισμα που έχει επιλεγεί για να αντιπροσωπεύει κάτι άλλο.
- Τα σύμβολα είναι τα οχήματα μέσω των οποίων οι σκέψεις και οι ιδέες ενός ανθρώπου μπορούν να γνωστοποιηθούν σε έναν άλλον

## ■ Η διαπροσωπική επικοινωνία συνάδει με το αξιακό μας σύστημα. Στις σχέσεις μας με τους άλλους μεταφέρουμε τις αρχές, τις αξίες και τις αντιλήψεις μας ου συνήθως αντικατοπτρίζουν τις αρχές και τις αξίες της

# Χαρακτηριστικά της επικοινωνίας

- **Η επικοινωνία σχετίζεται με το πλαίσιο.**
- Αλληλοεπιδρούμε με άλλους όχι σε απομόνωση αλλά σε μια συγκεκριμένη συνθήκη
- Το πλαίσιο αποτελεί το πολιτισμικό, φυσικό, σχεσιακό, αντιληπτικό περιβάλλον μέσα στο οποίο λαμβάνει χώρα η επικοινωνία
- **Η διαπροσωπική επικοινωνία είναι σκόπιμη.** Οι σχέσεις μεταξύ των ατόμων εξυπηρετούν στόχους ανεξάρτητα αν αυτό γίνεται συνειδητά ή όχι
- **Η διαπροσωπική επικοινωνία είναι διαρκής.** Μηνύματα, λεκτικά ή μη λεκτικά, εκπέμπονται συνεχώς από τους πομπούς προς τους δέκτες, οι οποίοι ανάλογα με το ενδιαφέρον και τις ανάγκες τους τα προσλαμβάνουν και τα αποκωδικοποιούν ή τα αφήνουν απαρατήρητα
- **Η διαπροσωπική επικοινωνία σχετίζεται με αντίστοιχες δεξιότητες που διδάσκονται.** Τα άτομα στη διάρκεια της ζωής τους μαθαίνουν να τροποποιούν τη συμπεριφορά τους για να επιτύχουν πιο αποτελεσματική επικοινωνία με τον περίγυρό τους

# ΕΜΠΟΔΙΑ ΣΤΗΝ ΕΠΙΚΟΙΝΩΝΙΑ

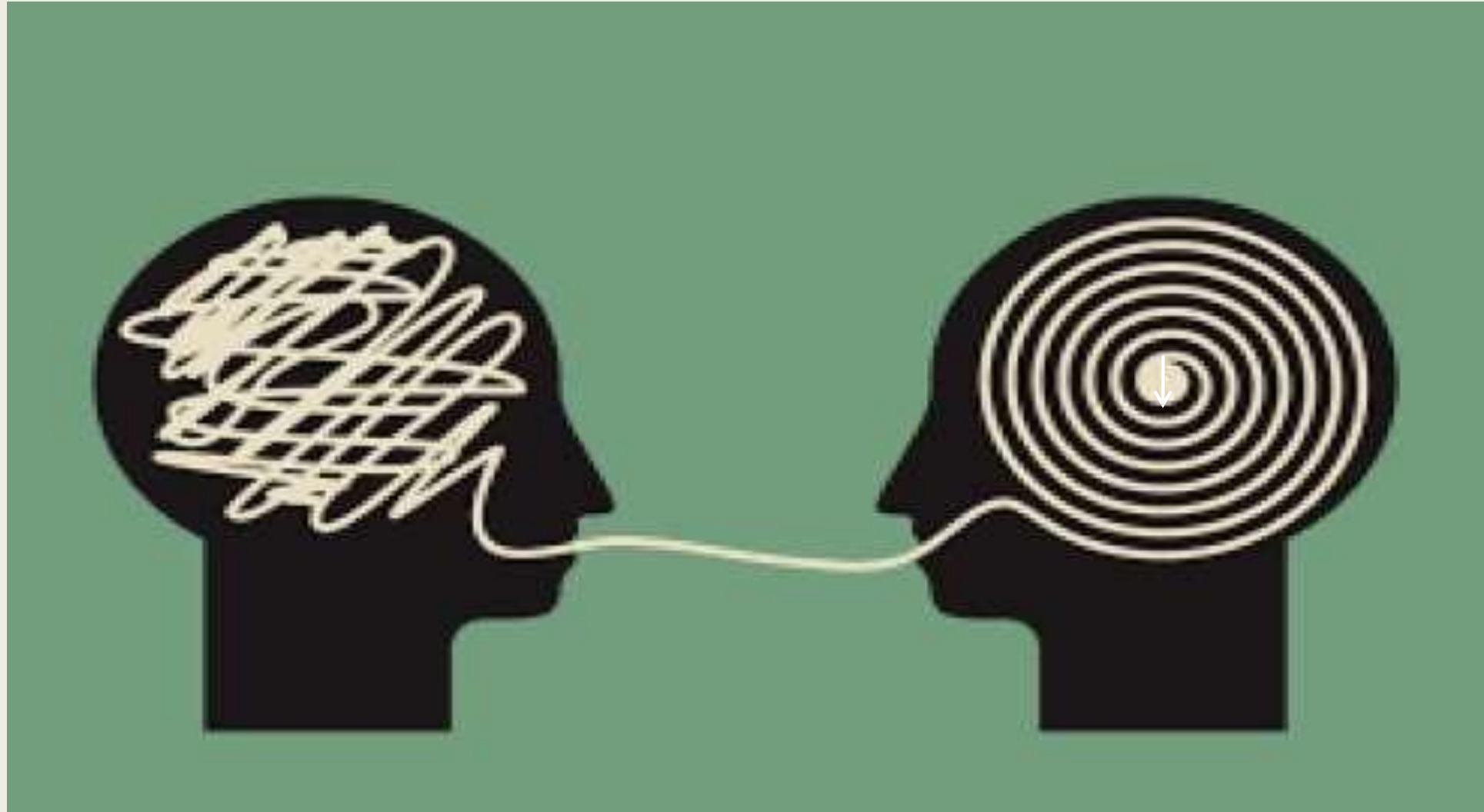

Η αποτελεσματική επικοινωνία είναι πολύπλοκη,  
ευμετάβλητη και μερικές φορές αβέβαιη

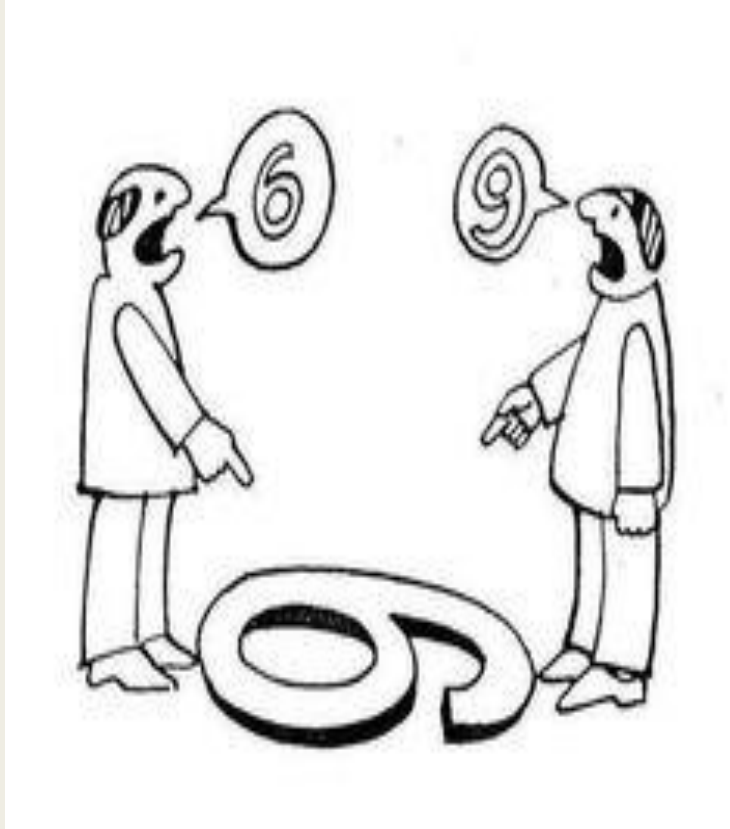

Ο τρόπος πρόσληψης εξαρτάται από τις προγενέστερες εμπειρίες του δέκτη

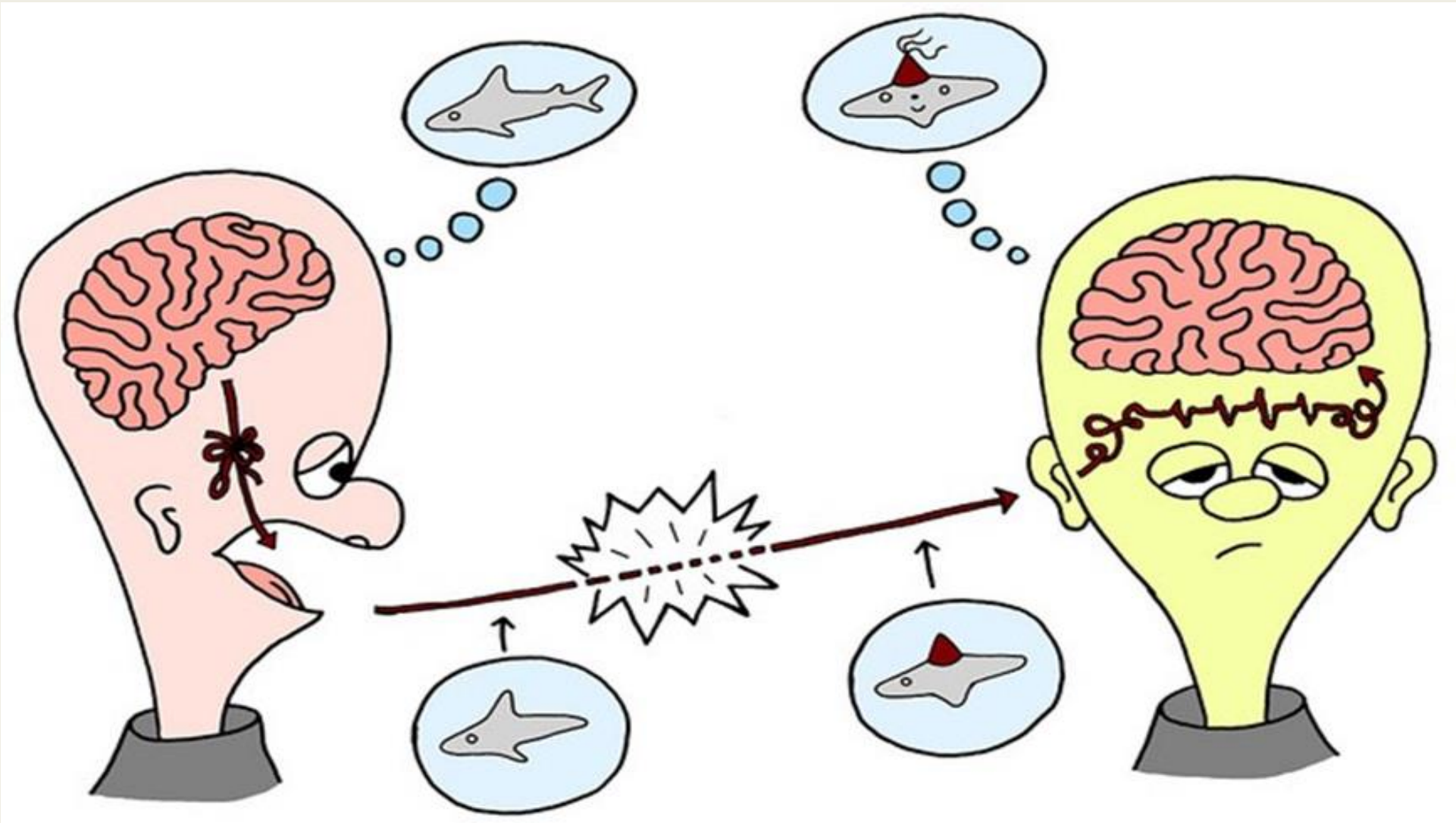

# Φραγμοί της αποτελεσματικής επικοινωνίας

Φυσικά εμπόδια-περισπασμοί

Προσωπικά στοιχεία - Προσωπικότητα

Γνωστικές ικανότητες

Ενδιαφέροντα

Γλώσσα

Συναισθηματική φόρτιση

Διαφορετικό πολιτισμικό πλαίσιο



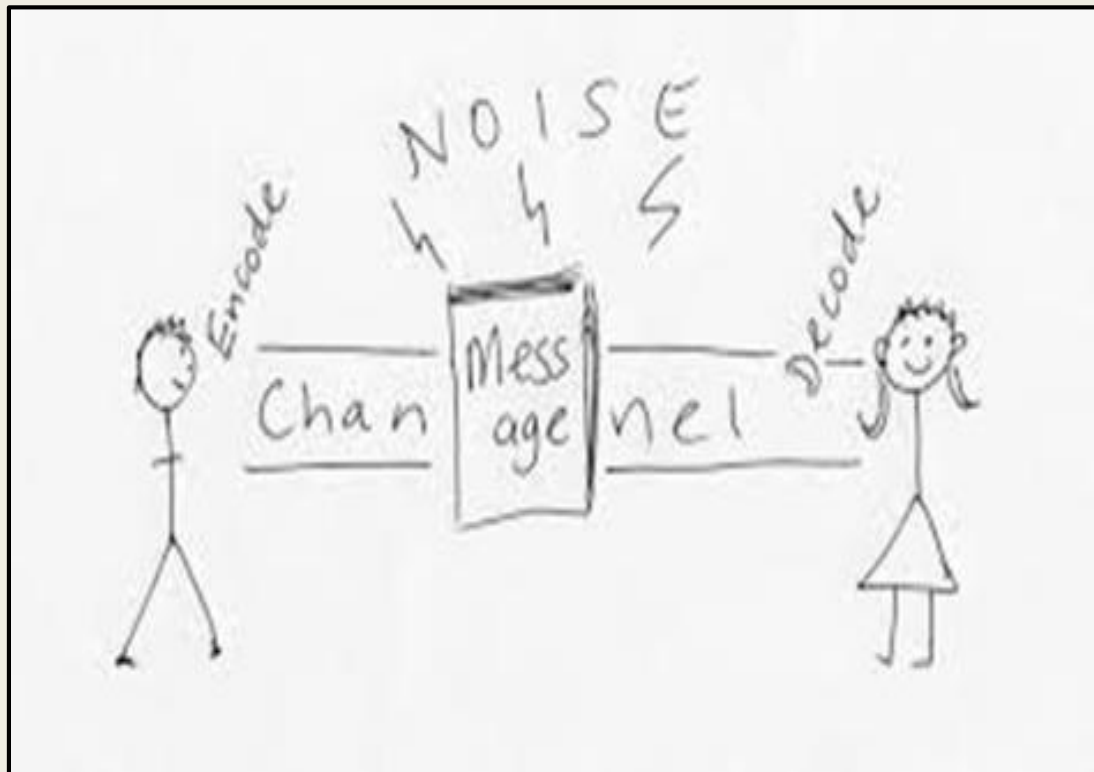

Θόρυβος

Σημαντικό στοιχείο είναι και ο θόρυβος, δηλαδή όλα εκείνα που παρεμβάλλονται και εμποδίζουν την αποτελεσματικότητα της επικοινωνίας.



# Ας σκεφτούμε...

Ποιοι είναι οι πιθανοί θόρυβοι που επηρεάζουν την αποτελεσματική επικοινωνία στη σχολική τάξη;



Πότε η επικοινωνία είναι  
«αποτελεσματική»;

# Πότε είναι αποτελεσματική η επικοινωνία;



Οι Cutlip & Center (1952) προτείνουν μια θεωρία που συνίσταται στις αρχές ή απαιτήσεις που συνοδεύουν τη διαδικασία της επικοινωνίας προκειμένου αυτή να θεωρείται αποτελεσματική.

1. **Σαφής:** χωρίς αμφισημίες
2. **Περιεκτική:** χωρίς περιττά στοιχεία και χωρίς αχρείαστες περιστροφές
3. **Απτή:** μεταφέρει ένα σαφές και περιεκτικό μήνυμα
4. **Αληθής:** το περιεχόμενό της ανταποκρίνεται στην αλήθεια
5. **Συνεκτική:** έχει λογική ακολουθία
6. **Ολοκληρωμένη:** περιέχει όλα όσα χρειάζονται και είναι απαραίτητα
7. **Ευγενική:** η ευγένεια είναι ένα από τα βασικά ζητούμενα

# Επικοινωνία ή Αλληλεπίδραση;

- Ο όρος επικοινωνία συχνά ταυτίζεται εννοιολογικά με τον όρο αλληλεπίδραση, **ωστόσο υπάρχει διαφορά στο σημασιολογικό τους φορτίο.**
- **Η Επικοινωνία:** αναφέρεται στην πράξη ανταλλαγής πληροφοριών.
- **Η αλληλεπίδραση:** αναφέρεται στη δράση η οποία γίνεται με τέτοιο τρόπο ώστε να επηρεάζεται ο ένας από τον άλλον (αμοιβαία επίδραση).
- Όταν, βέβαια, η επικοινωνία είναι αμφίδρομη, τότε μπορεί να ταυτιστεί με την αλληλεπίδραση με τη διαφορά ότι στην πρώτη περίπτωση **ο στόχος είναι κυρίως η πληροφόρηση**, ενώ στη δεύτερη υπάρχει **και η πρόθεση άσκησης επιρροής στη σκέψη ή στη συμπεριφορά.** (Τσιπλητάρης, 1996)

# Επικοινωνία ή Αλληλεπίδραση;

ο όρος επικοινωνία:

- «παραπέμπει σε μια νοητική και ψυχοσυναισθηματική διαδικασία ανταλλαγής μηνυμάτων με σαφήνεια σε επίπεδο στόχευσης, περιεχομένου, δομής και προσδοκώμενου αποτελέσματος» (Σταμάτης, 2015)

ο όρος «αλληλεπίδραση»

- αναφέρεται «τόσο σε άμεσες όσο και σε έμμεσες σχέσεις ατόμων, στο πλαίσιο των οποίων αναπτύσσονται αμφίδρομα οι κοινωνικές τους σχέσεις» (Σταμάτης, 2015)

# Αλληλεπίδραση

Η αλληλεπίδραση είναι ένας ευρύτερος όρος ενώ η επικοινωνία αποτελεί μέρος της αλληλεπίδρασης .



Ας επικεντρωθούμε στη σχολική  
τάξη.....



# Ας σκεφτούμε...

Οι επικοινωνιακές συνήθειες (ρουτίνα – νόρμες) που υπάρχουν στην τάξη μου οδηγούν σε **αποκλεισμούς** ;





# Ας σκεφτούμε...

Ποιες υποχρεώσεις έχουμε στο πλαίσιο των ρόλων μας για την δημιουργία συνθηκών «θετικής/αποτελεσματικής» επικοινωνίας;

Δάσκαλος

Μαθητής



Και αν ρωτούσαμε  
τους μαθητές;;;

# Οι φόρμες επικοινωνίας στη σχολική τάξη

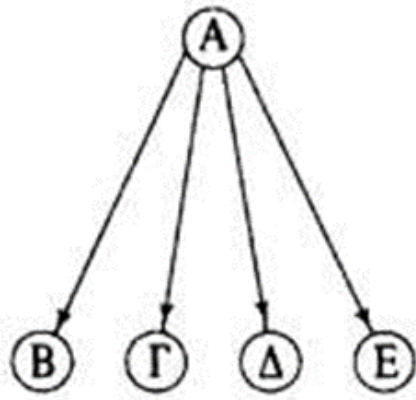

α.

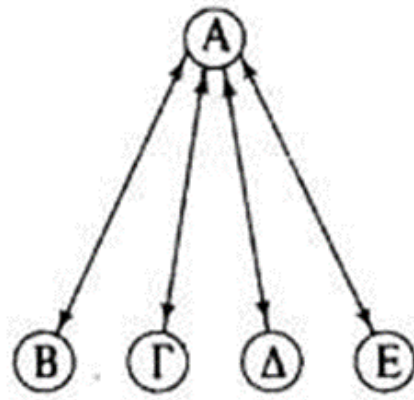

β.

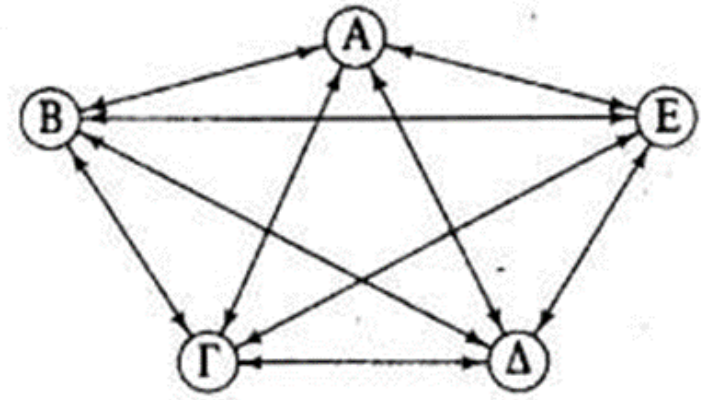

γ.

Η σχολική τάξη είναι μια τυπική και οργανωμένη ομάδα, με σαφή κατανομή των ρόλων. Κατά τις διαδικασίες μάθησης όμως αυτή πολλές φορές μεταβάλλεται αυθόρμητα σε άτυπη ομάδα ή δημιουργούνται οι υποομάδες της σχολικής τάξης.

- 1.: Μιλάει μόνο ο δάσκαλος, διδάσκει – μονόπλευρη επίδραση
  - 2.: Δεν μιλάει κανείς – Καμία αλληλεπίδραση
  - 3.: Αμφόπλευρη αλληλεπίδραση μεταξύ μόνο δασκάλου-μαθητών
  - 4.: Συμμετρική αλληλεπίδραση – μεταξύ όλων των μελών της ομάδας
  - 5.: Ασύμμετρη αλληλεπίδραση – Κυρίαρχος ένας μαθητής
  - 6.: Ασύμμετρη αλληλεπίδραση – Απομονωμένοι δυο μαθητές
  - 7.: Συντροφική μορφή διδίας – Το πιο μοντέρνο μοντέλο διδίας
- Δάσκαλος                      ● Μαθητής

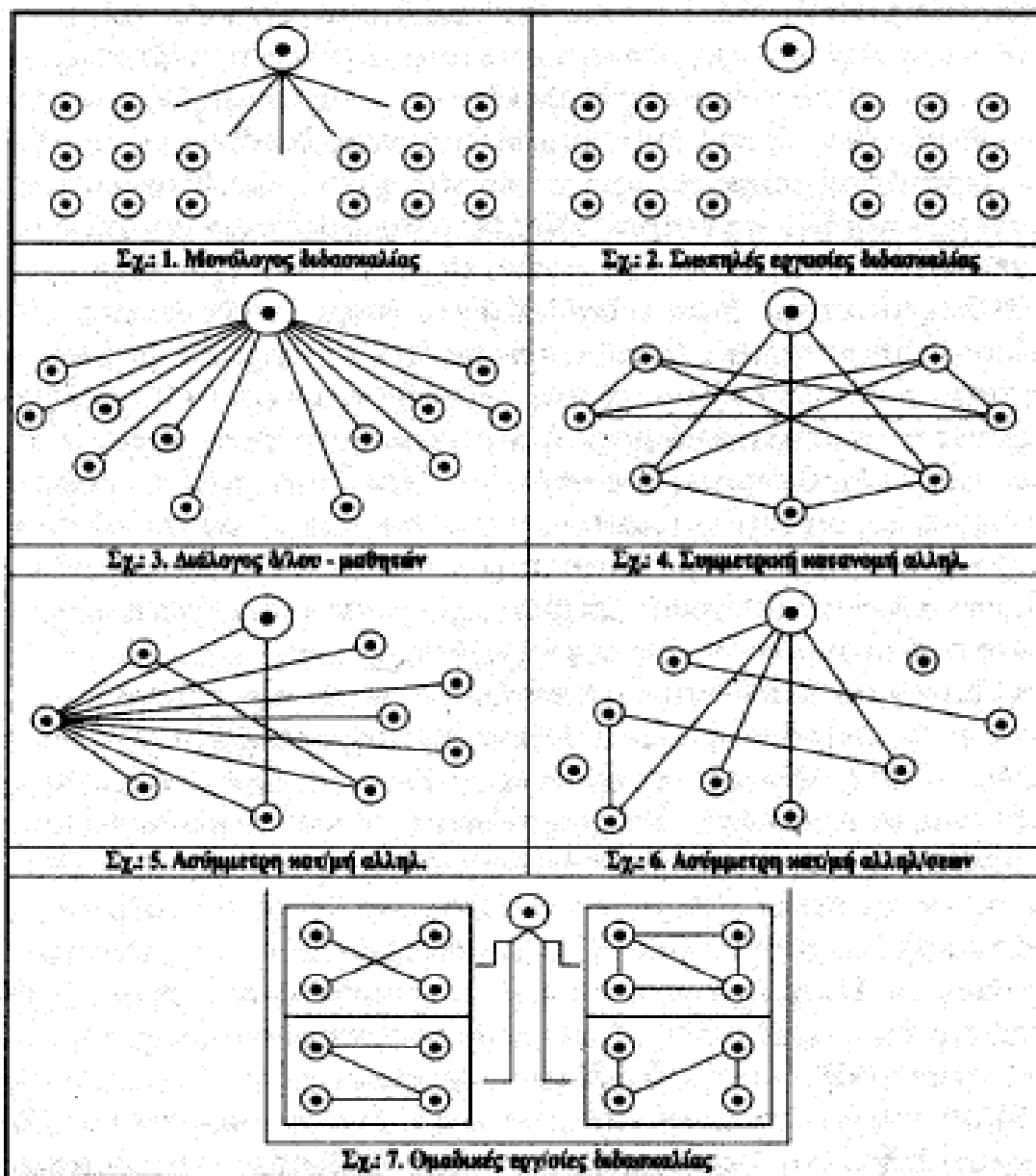

- 1.: Μιλáει μόνο ο δάσκαλος, διδάσκει – μονόπλευρη επίδραση
  - 2.: Δεν μιλάει κανείς – Καμία αλληλεπίδραση
  - 3.: Αμφίπλευρη αλληλεπίδραση μεταξύ μόνο δασκάλου-μαθητών
  - 4.: Συμμετρική αλληλεπίδραση – μεταξύ όλων των μελών της ομάδας
  - 5.: Ασύμμετρη αλληλεπίδραση – Κυρίαρχος ένας μαθητής
  - 6.: Ασύμμετρη αλληλεπίδραση – Απομονωμένοι δυο μαθητές
  - 7.: Συντροφική μορφή διδ/σίας – Το πιο μοντέρνο μοντέλο διδ/σίας
- ● Δάσκαλος                      ● Μαθητής

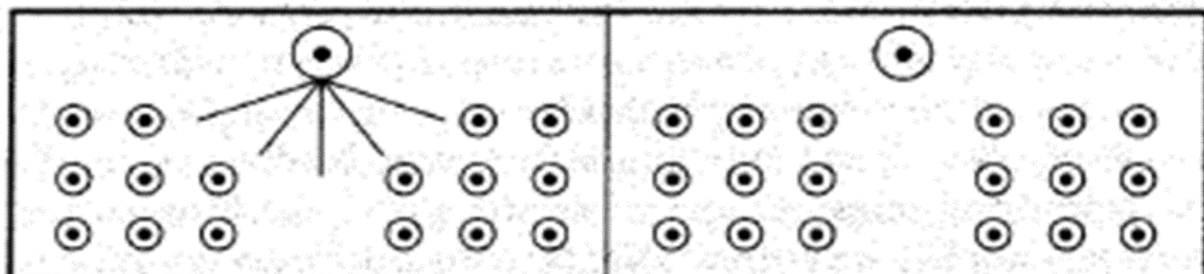

Σχ.: 1. Μονόλογος δασκαλίας

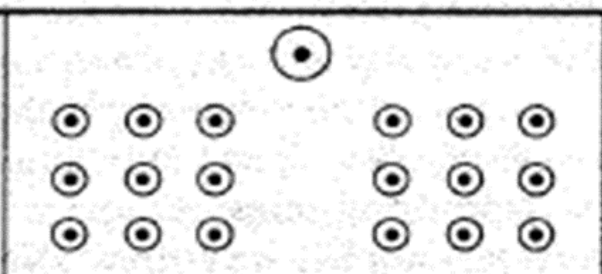

Σχ.: 2. Σιωπηλές εργασιές δασκαλίας

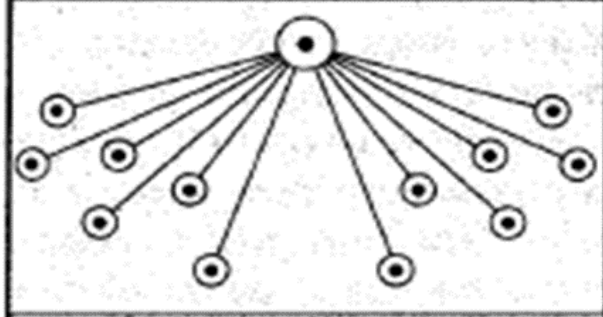

Σχ.: 3. Διάλογος όλων - μαθητών

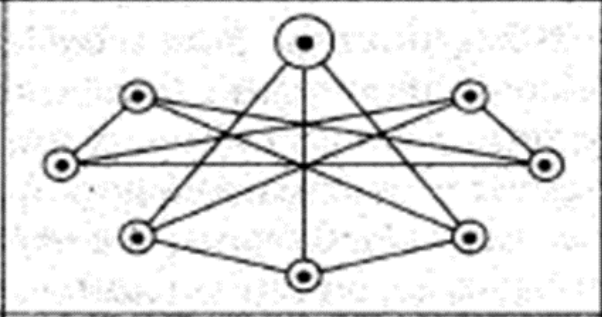

Σχ.: 4. Συμμετρική κατανομή αλληλ.

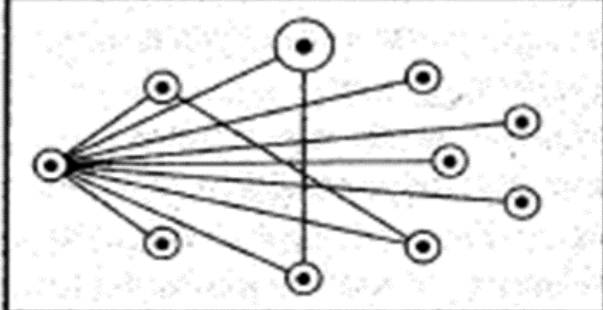

Σχ.: 5. Ασύμμετρη κατ'μή αλληλ.

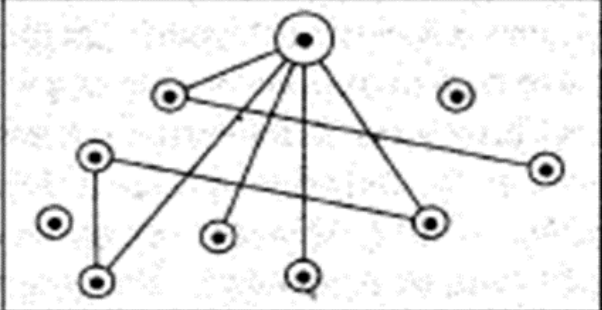

Σχ.: 6. Ασύμμετρη κατ'μή αλληλ/σεων

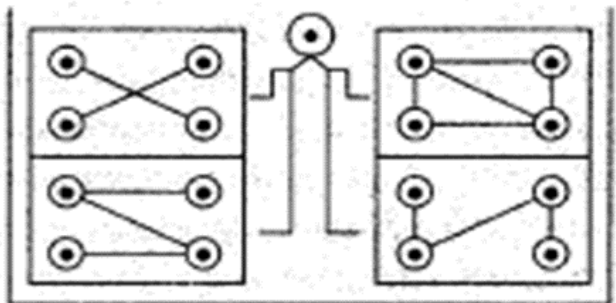

Σχ.: 7. Ομαδικές εργασιές δασκαλίας

# Επικοινωνία στην σχολική τάξη

σημαίνει αποδοχή και αναγνώριση

Ανάδειξη των φωνών των μαθητών

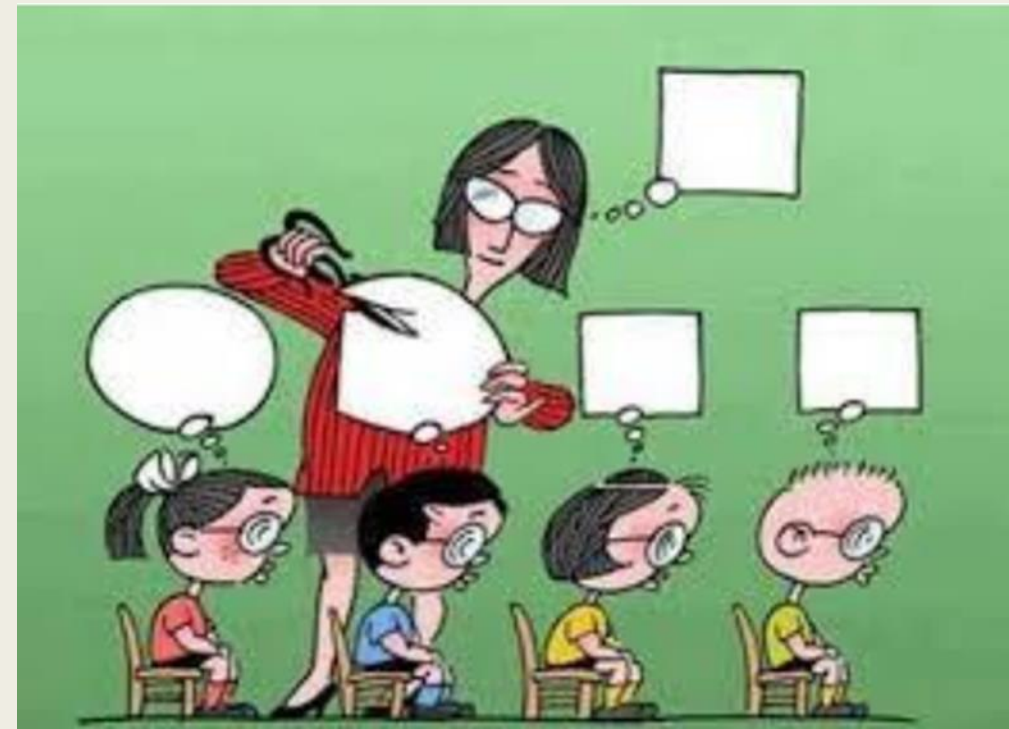

# Η επικοινωνία στην σχολική τάξη

- Εξαρτάται από τον τρόπο που διαχειρίζεται την εξουσία του ο δάσκαλος

Στυλ Δασκάλου:

- Αυταρχικός
- δημοκρατικός
- Συμμετοχικός

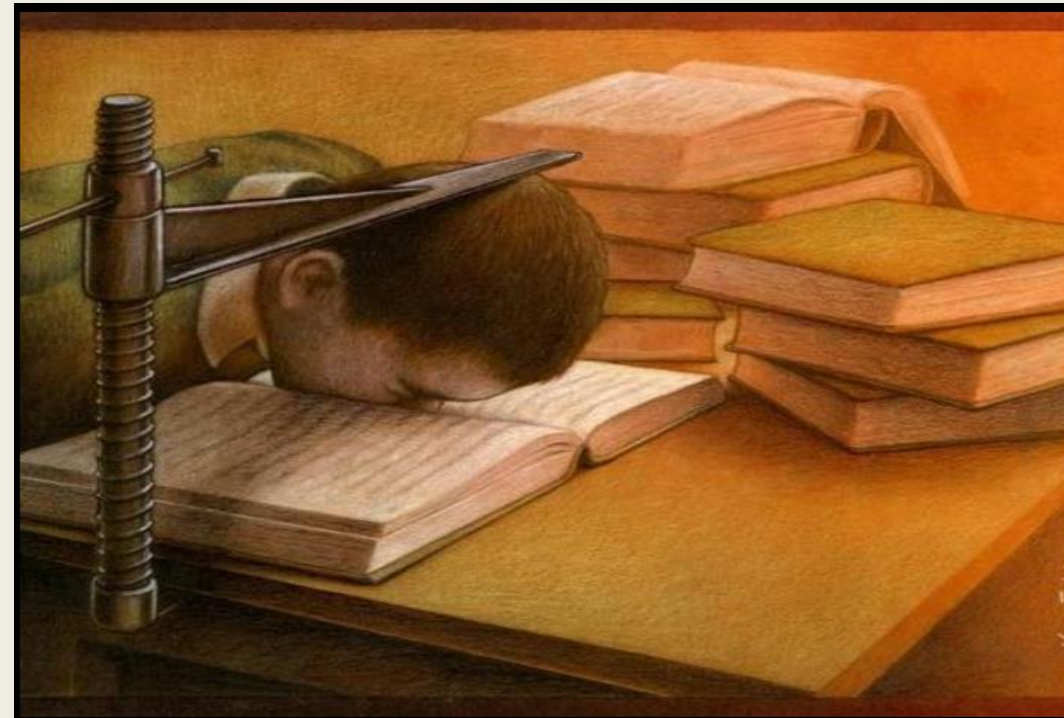

# Η επικοινωνία στην σχολική τάξη

## ■ Είναι αμφίδρομη



# Η επικοινωνία στην σχολική τάξη

## Αναστοχασμός...

- 1) Ποιες ήταν οι ευκαιρίες που δημιούργησα για επικοινωνία, αλληλεπίδραση, διάλογο, επίλυση προβλημάτων και συνεργασία μεταξύ των παιδιών; Είμαι ευχαριστημένη/ος γενικά από αυτές;
- 2) Ποιες από αυτές θεωρώ αποτελεσματικές και γιατί;
- 3) ποιες από αυτές δεν ήταν τόσο αποτελεσματικές και γιατί;
- 4) Ποιες ήταν οι αντιδράσεις και η συμμετοχή των παιδιών που συμμετείχαν στις δραστηριότητες που σχεδίασα;
- 5) Διαπίστωσα κάποια αλλαγή στη συμπεριφορά ορισμένων παιδιών ή στο κλίμα της τάξης; **Συγκεκριμένα:**
  - A. Τι είδους είναι αυτή η αλλαγή;
  - B. Τι είδα, άκουσα και κατάλαβα αυτή την αλλαγή;
- 6) Που οφείλετε κατά τη γνώμη μου η συγκεκριμένη αλλαγή;
- 7) Πώς σκέφτομαι να συνεχίσω από εδώ και πέρα; **Συγκεκριμένα:**
  - A. Ποιοι είναι οι στόχοι μου;
  - B. Τι σχέδια δράσης σκέφτομαι από εδώ και πέρα; Γιατί κάνω αυτές τις επιλογές;



# Η τάξη ως κοινότητα μάθησης (2)

Τα μέλη μιας κοινότητας δημιουργούν:

- Μια κοινή ορολογία
- Κοινές απόψεις για ορισμένα θέματα
- Κοινές αξίες, νοοτροπίες και στάσεις
- Κοινές πρακτικές



Τα μέλη της Κοινότητας αναπτύσσουν, δεσμούς μεταξύ τους.

Σταδιακά, εκτός από τις διαπροσωπικές σχέσεις που δημιουργούνται, εμφανίζεται και αναπτύσσεται ένα είδος **κοινωνικού κεφαλαίου**:

- τα μέλη των κοινοτήτων συγκροτούν ένα είδος κοινωνικού ιστού, ένα είδος δικτύου στο οποίο οι δεσμοί αποκτούν ένα πιο γενικευμένο χαρακτήρα (όχι απρόσωπο, αλλά γενικευμένο).

# Η τάξη ως κοινότητα μάθησης

## Κοινότητες μάθησης (learning communities)

- Πρόκειται για «έναν ευρύχωρο όρο που μπορεί να περιγράψει ποικίλες καταστάσεις και πλαίσια μάθησης, στα οποία μια ομάδα ανθρώπων εργάζεται από κοινού, για να ικανοποιήσει συγκεκριμένες μαθησιακές ανάγκες και να μοιραστεί τις πηγές και τις δεξιότητες» (Jacobson, 2003, Jarvis, 2006)
- **Χαρακτηρίζονται από:** αλληλεξάρτηση μέσα σε ομαδικές δραστηριότητες, συμμετοχή σε συζητήσεις και στη λήψη αποφάσεων, συγκρότηση της αντίληψης, της γνώσης και του νοήματος μέσω των αλληλεπιδράσεων
- μια ομάδα μαθητών γίνεται κοινότητα μάθησης **μέσω της διάδρασης**, των κοινών εμπειριών, της βίωσης κοινών πραγμάτων

# Η τάξη ως κοινότητα μάθησης (3)

Εκτός από το κοινωνικό κεφάλαιο όμως, αναπτύσσεται και ένα **γνωσιακό κεφάλαιο:**

η κατανεμημένη γνώση,

η διεσπαρμένη επιθυμία για επίλυση προβλημάτων που απασχολούν την Κοινότητα,

η συλλογική προσπάθεια για απάντηση στα τιθέμενα ερωτήματα

**εμπλουτίζουν τόσο το ατομικό γνωστικό απόθεμα των μελών της Κοινότητας, όσο και το κοινό της αποθεματικό.**

## Προβλήματα επικοινωνίας → επικοινωνιακή σύγκρουση

- εκδήλωση επιθετικής συμπεριφοράς
- δημιουργία αρνητικού κλίματος
- ψυχολογική και συναισθηματική ένταση

# Ας σκεφτούμε...

Μια επικοινωνιακή σύγκρουση στην σχολική τάξη είναι πάντα αρνητική;



# Θετικές συνέπειες της επικοινωνιακής σύγκρουσης

- δυνατότητα προώθησης δημιουργικών τρόπων αντιμετώπισης προβλημάτων.
- είναι αρκετά πιθανό να αναδυθούν στην επιφάνεια διάφορα θέματα και να ξεκαθαριστούν πολλά ζητήματα.
- μέτρια επίπεδα συγκρούσεων συμβάλλουν όχι μόνο στην ποιότητα των ιδεών που γεννιούνται, αλλά και στην ενίσχυση της εσωτερικής συνεκτικότητας μεταξύ των μελών μιας ομάδας.
- το να επιλύει κάποιος μια σύγκρουση τον κάνει να αισθάνεται περισσότερο ικανός, προσαρμοσμένος και ενσωματωμένος στο εργασιακό περιβάλλον, ενώ ταυτόχρονα ενισχύει το αίσθημα της αυτο-αποτελεσματικότητας του.
  - (π.χ. η διαδικασία της Διαμεσολάβησης)



Η Θεωρία της Συμβολική Αλληλεπίδρασης

# Συμβολική Αλληλεπίδραση

## ■ Δύο ερωτήματα

1. Πώς πραγματοποιούνται οι καθημερινές αλληλεπιδράσεις;
2. Πώς συγκροτείται η ταυτότητα του ατόμου;

**Εργαλείο ερμηνείας των αλληλεπιδράσεων μεταξύ εκπαιδευτικών και μαθητών.**



# Η κοινωνική αλληλεπίδραση

Ανθρώπινη συμβίωση → κοινωνική αλληλεπίδραση (social interaction) (Mead, 1962).

- Η συμβίωση σε κοινωνία προκαλεί αμοιβαίες επιδράσεις → όχι στατική αλλά δυναμική κατάσταση / Ένα είδος διαπραγμάτευσης ανάμεσα στους εμπλεκόμενους.
- Βασικά σχήματα αλληλεπίδρασης
  - Άτομο ↔ άτομο
  - Άτομο ↔ ομάδα
  - Ομάδα ↔ ομάδα

# Ο συμβολικός χαρακτήρας της ανθρώπινης αλληλεπίδρασης

Το σημαντικότερο χαρακτηριστικό της κοινωνικής αλληλεπίδρασης είναι ότι έχει **συμβολικό χαρακτήρα**

Ο συμβολικός χαρακτήρας της ανθρώπινης αλληλεπίδρασης οφείλεται στο γεγονός ότι κάθε ερέθισμα του περιβάλλοντος έχει ντυθεί με **ορισμένη σημασία**





Σύμβολο- ένα ερέθισμα του οποίου την σημασία και το νόημα έχουμε μάθει

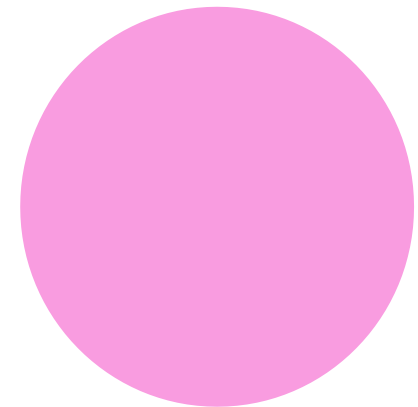
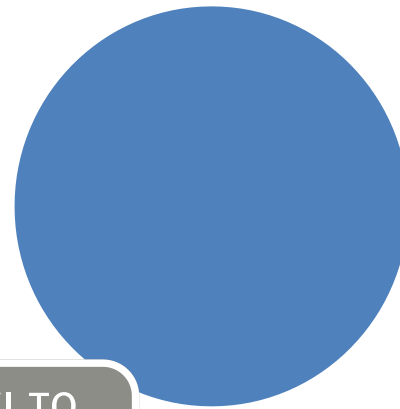

Κοινωνική καταγωγή συμβόλου: εξαρτάται από το χώρο και το χρόνο.

Υπόκειται σε εξέλιξη

# Οι συμβολισμοί καθορίζονται από το κοινωνικό πλαίσιο

**Open Palm** Greece: an insult dating to ancient times; West Africa: You have five fathers, an insult akin to calling someone a bastard



**Thumbs-up** Australia: up yours; Germany: the number one; Japan: the number five; Saudi Arabia: I'm winning; Ghana: an insult; Malaysia: the thumb is used to point rather than the finger



**Thumb and forefinger** Most countries: money; France: something is perfect;



**OK Sign** France: you're a zero; Japan: please give me coins; Brazil: an obscene gesture; Mediterranean countries: an obscene gesture

# Η αλληλεπίδραση πρόσωπο με πρόσωπο:

Στιγμιότυπο



ο ένας στο αντιληπτικό πεδίο του άλλου

- Οποιαδήποτε δραστηριότητα του απέναντι αποτελεί υλικό για σημασιοδότηση.
- Προσαρμογή των αντιδράσεών του ανάλογα με τις σημασίες που δίνει, ειδικότερα στις ερμηνείες.

# Ο συμβολικός χαρακτήρας της αλληλεπίδρασης

- Το άτομο σε πρώτη φάση ορίζει (**definition**) και στη συνέχεια ερμηνεύει (**interpretation**) τα σήματα που εκπέμπονται.

Ερμηνεία: όχι γραμμική σχέση ερεθίσματος και ερμηνείας αλλά διαμορφωτική ανάλογα με την αντίληψη για περίσταση, προθέσεις, προσδοκίες.

---

Απαραίτητη η λειτουργία των σημάτων ως συμβόλων π.χ. κοινό κοινωνικοπολιτισμικό πλαίσιο

Πώς αποκτούμε των κώδικα ερμηνείας (σύμβολα/κανόνες);

**Βασικό ερώτημα:**  
**Πώς σχηματίζουμε την εικόνα του εαυτού;**



## Αλληλεπίδραση και ταυτότητα – Η ταυτότητα ως δυναμική διαδικασία

### ■ Τι εννοούμε με την έννοια της ταυτότητας;

#### ■ **G. Mead:**

- *Ικανότητα του ατόμου να αναστοχάζεται τον «εαυτό» του.*
- *Η ικανότητα αναστοχασμού προϋποθέτει την επικοινωνία.*
- *Βάση της ταυτότητας είναι οι επικοινωνιακές μας εμπειρίες (κοινωνικές εμπειρίες).*



# Αλληλεπίδραση και ταυτότητα Η ταυτότητα ως δυναμική διαδικασία

## ■ Goffmann:

- Τι είναι η ταυτότητα του «εγώ»;
- Μια διαδικασία εξισορρόπησης μεταξύ προσωπικής και κοινωνικής ταυτότητας

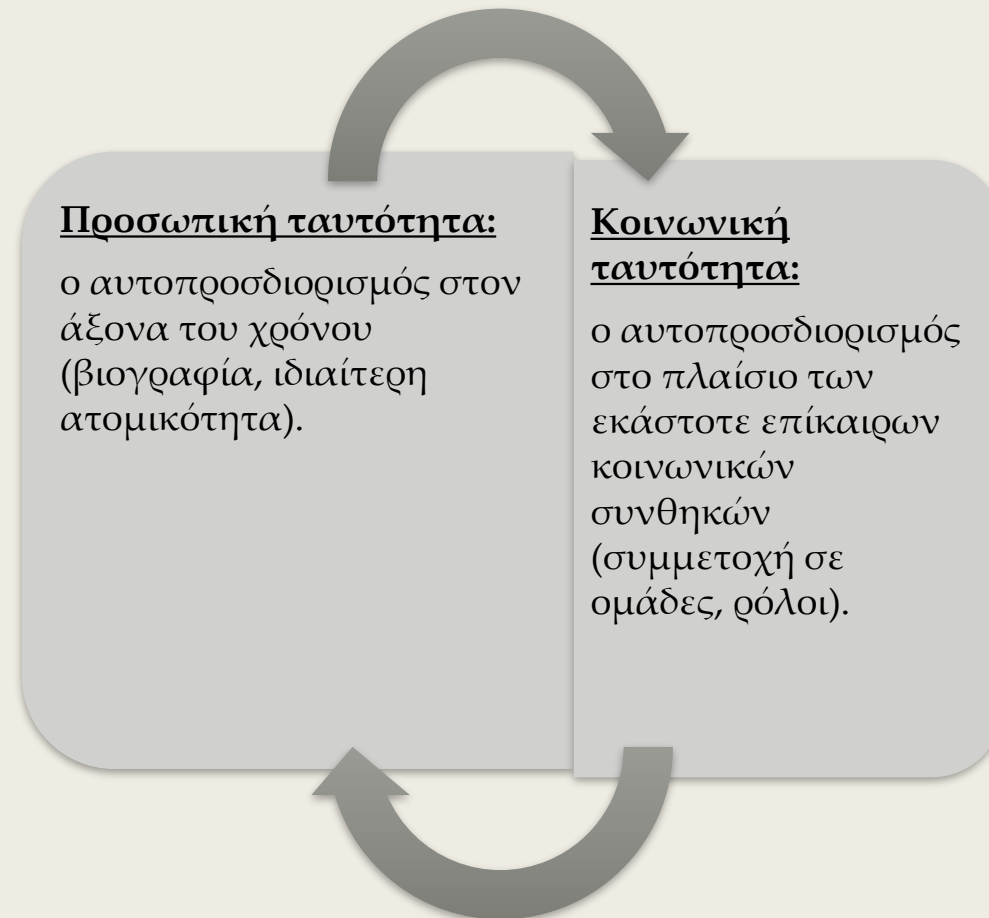

**Κατανοούμε τον εαυτό μας όχι μέσω της  
ενδοσκόπησης, αλλά διαμέσου της αλληλεπίδρασης  
με τους άλλους**



# Θεωρία της Συμβολικής Αλληλεπίδρασης

## «Η αίσθηση του εαυτού δομείται κοινωνικά»

Ο εαυτός δεν υφίσταται γενετικά. Διαμορφώνεται με την κοινωνική εμπειρία του ατόμου - συνδέεται με τη δράση και με τη σκέψη των άλλων.

Η αίσθηση του εαυτού δομείται κοινωνικά. Διάκριση μεταξύ δύο συστατικών:

το Εγώ,

βασίζεται στην άποψη που έχει ο καθένας για τον εαυτό του, βάσει της οποίας φέρεται σχετίζεται με την αυθόρμητη δράση του ατόμου

το Εμένα,

που αποτελείται από όσα οι άλλοι πιστεύουν για το άτομο, από τον τρόπο που περιμένουν να φερθούμε σε συγκεκριμένο λεπτό και σε δεδομένη κατάσταση

Αυτό που κάνει τον ανθρώπινο εαυτό διακριτό είναι η "δυνατότητα να συλλογίζεται".



# Mead's I-me Dialectic

The process of interaction entails a procedure whereby the inner self (I) estimates expectations for behavior.

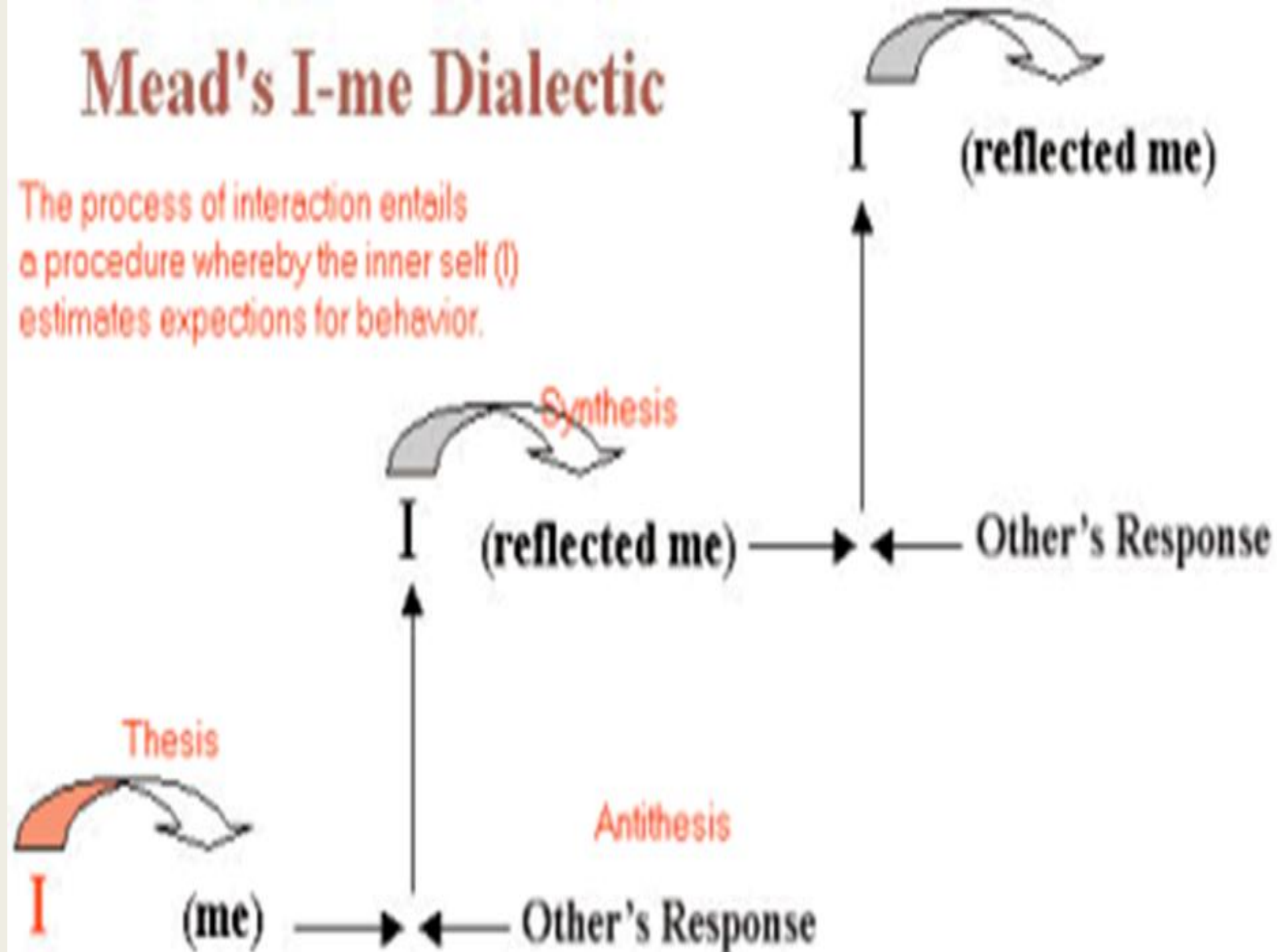

# Η αναλογία του ξιφομάχου

Το ερέθισμα του ενός επηρεάζει την αντίδραση του άλλου,  
Η οποία γίνεται πάλι ερέθισμα για μια νεότερη προσαρμογή

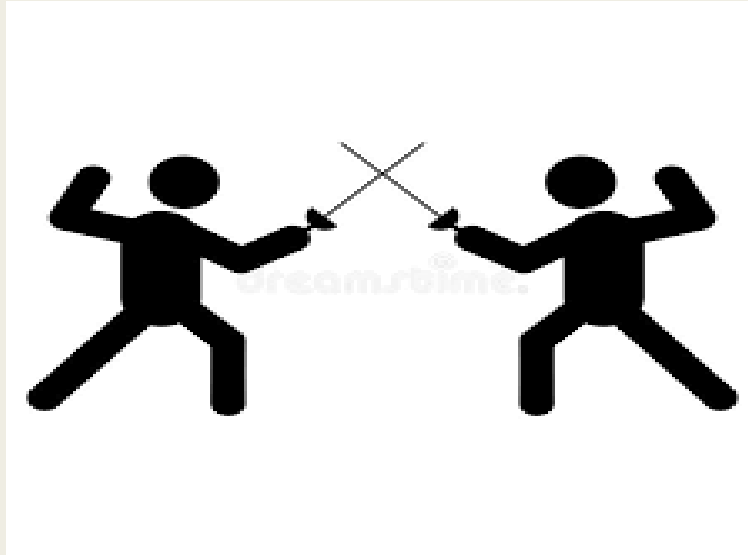

η συγκρότηση του εαυτού γίνεται πάντοτε σε διάλογο με τον άλλον.  
Η αίσθηση του εαυτού δομείται κοινωνικά

## Ο κατοπτρικός εαυτός

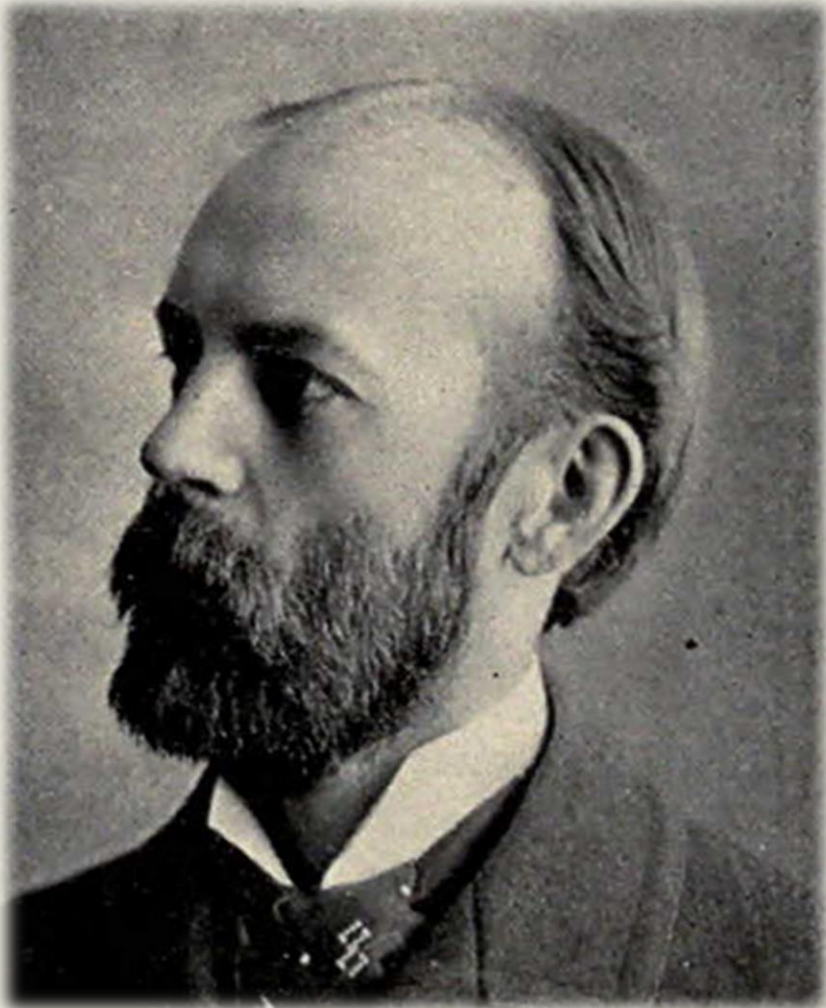

**Charles Cooley**

# Ποια είναι η πραγματικότητα?

## Ο κατοπτρικός εαυτός



Η ικανότητα του ανθρώπου να θέτει τον εαυτό του ως αντικείμενο. Ο «κατοπτρικός εαυτός» έχει τρία συστατικά στοιχεία του :

- α) την ικανότητα να φανταζόμαστε το πώς φαινόμαστε στους άλλους,
- β) να φανταζόμαστε την κρίση των άλλων για τον εαυτό μας και
- γ) την ικανότητα ανάπτυξης μιας αυτο-αίσθησης σε σχέση με τις κρίσεις των άλλων για τον εαυτό μας

### The Looking Glass Self

How my mom and dad see me.

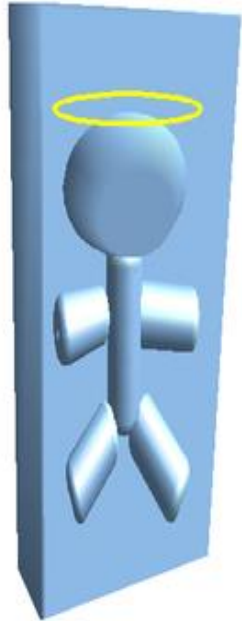

How my girlfriend sees me.



How my older brother sees me.



How my ex-girlfriend sees me.

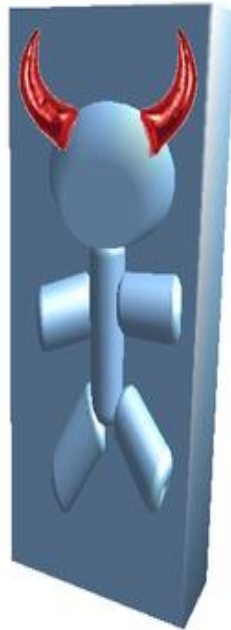



# E. Goffman

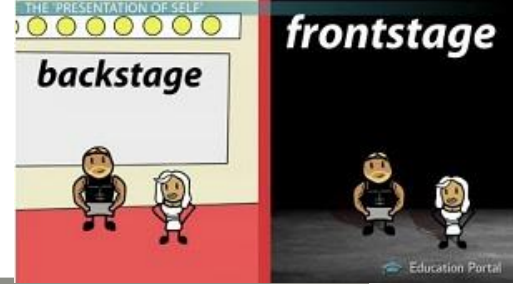

## Παράσταση (performance) και προσκήνιο

- ένας ηθοποιός (δρων υποκείμενο) ερμηνεύει ένα ρόλο μέσα σε ένα σκηνικό που κατασκευάζεται και αποτελείται από προσκήνιο και παρασκήνιο, χρησιμοποιεί τα επί σκηνής αντικείμενα, παρακολουθείται από ένα κοινό αλλά ταυτόχρονα είναι ο ίδιος το κοινό της παράστασης των θεατών του.
- Ο κύριος σκοπός του ηθοποιού είναι να διατηρήσει τη δική του λογική συνοχή και να προσαρμόζεται στο σκηνικό που του προσφέρεται. Αυτός ο σκοπός επιτυγχάνεται με την διαντίδρασή του με τους άλλους ηθοποιούς.
- το κοινωνικό δρων υποκείμενο έχει την ικανότητα να επιλέγει τη σκηνή και τα αντικείμενά του, καθώς και τα κουστούμια που θα φορέσει ενώπιον ενός κάθε φορά συγκεκριμένου κοινού.

# E. Goffman

Ο Γκόφμαν ισχυρίζεται ότι:

- οι άνθρωποι, αντί να συμπεριφέρονται κατά τρόπο συνεπή σε σχέση με τα βασικά χαρακτηριστικά ενός ενιαίου χαρακτήρα, αποκαλύπτουν διαφορετικά τμήματα του εαυτού τους σε συγκεκριμένα πλαίσια ανάλογα με τα συμφραζόμενα.
- Έχουμε τη δυνατότητα να φοράμε διαφορετικές κοινωνικές μάσκες όταν διαντιδρούμε με τους φοιτητές/τριες, τους εργοδότες, τους/τις συναδέλφους μας, τους γείτονές μας ή τους επαγγελματίες που μας εξυπηρετούν.
- Δεν πρόκειται για έλλειψη αυθεντικότητας αλλά προσαρμογής. Δηλαδή, φοράμε τις διαφορετικές μάσκες που μας βοηθούν να συμπεριφερόμαστε με τον καταλληλότερο τρόπο ανάλογα με τον εκάστοτε κοινωνικό μας ρόλο στα διαφορετικά κοινωνικά σκηνικά (settings) που έχουν τα δικά τους συμφραζόμενα.

# Δραστηριότητα



Με βάση τις παραπάνω απόψεις του Goffman να παρουσιάσετε ένα στιγμιότυπο (μελέτη περίπτωσης) από τη σχολική τάξη στο οποίο να παρουσιάζονται

- Το προσκήνιο και το παρασκήνιο της ζωής στη σχολική τάξη
- Οι συμπεριφορές που υπαγορεύονται σε κάθε επίπεδο στο πλαίσιο του ρόλου του «μαθητή».
- Οι ανάγκες που καλύπτει ο μαθητής σε κάθε επίπεδο.

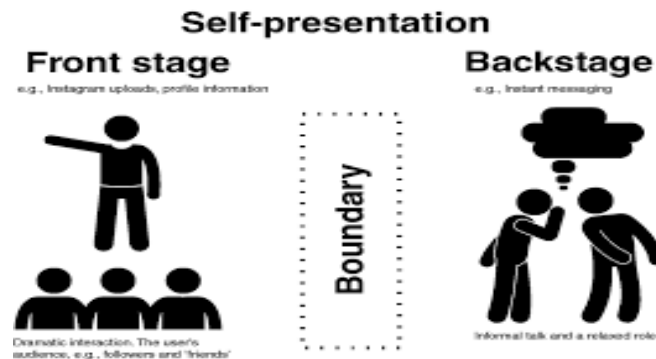

# Θεωρία της Αλληλεπίδρασης και σχολική τάξη



# Εξισορρόπηση στους μαθητές



Μαθητικός ρόλος



Προσωπικές ανάγκες,  
ενδιαφέροντα

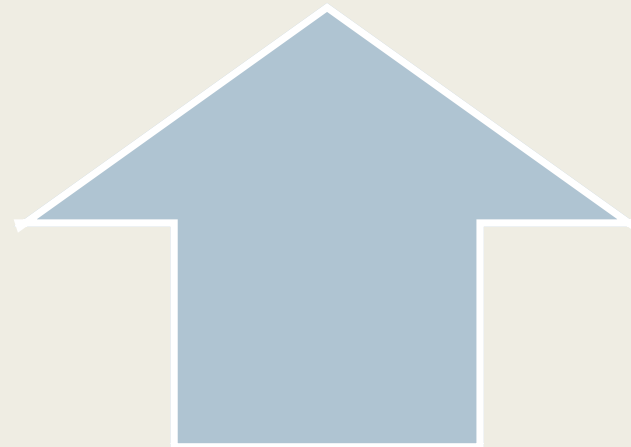

## Εξισορρόπηση στους μαθητές



Όχι πλήρης ταύτιση με το μαθητικό  
ρόλο (ταύτιση προσωπικών  
αναγκών/ενδιαφερόντων με τις  
προσδοκίες του μαθητικού ρόλου)



Όχι αποφυγή των προσδοκιών  
του ρόλου στη βάση των  
ατομικών και μόνο  
ενδιαφερόντων

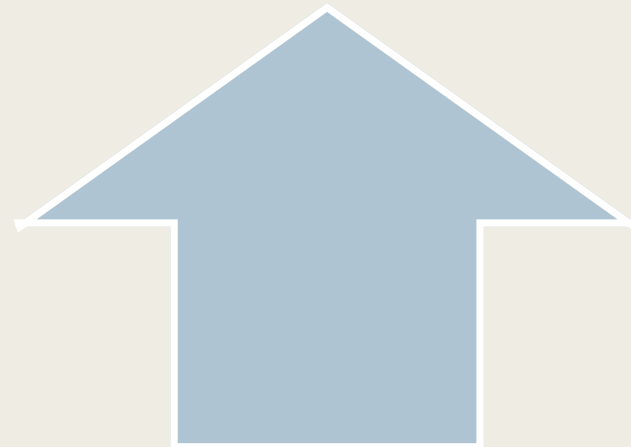

Είναι εφικτή αυτή η εξισορρόπηση;  
Η διπλή όψη της σχολικής ζωής



Η «μπροστινή»  
σκηνή (η  
φανερή σχολική  
ζωή)



Η «πίσω» σκηνή  
(η «κρυφή»  
σχολική ζωή)



Ο μαθητής ως δρών υποκείμενο μεταξύ «κανονικότητας» και «απόκλισης»



«Φανερή σκηνή»  
(σχολική τάξη,  
διδασκαλία)



«κρυφή σκηνή»  
(συμμαθητές,  
αντιστάσεις...)

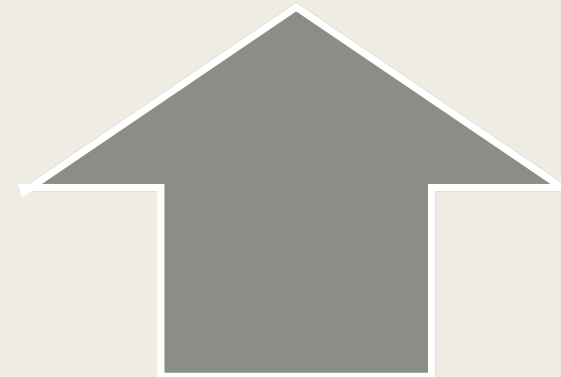



# Ο μαθητής ως δρών υποκείμενο μεταξύ «κανονικότητας» και «απόκλισης»



Οι συνθήκες στην τάξη (ιεραρχία/υποχρέωση, επιδόσεις/ανταγωνισμός) ορίζουν την επικοινωνία καθώς και τα όρια των ρόλων (μαθητών και εκπαιδευτικών).

- Οι μαθητές πρέπει να λάβουν υπόψη τους γενικούς κανόνες του σχολείου καθώς και τις διαφορετικές απαιτήσεις των εκπαιδευτικών.
- Οι μαθητές έχουν ταυτόχρονα ανάγκη να εκφράσουν τις δικές τους ανάγκες/ενδιαφέροντα που δεν συγκλίνουν πάντοτε με τις απαιτήσεις των εκπαιδευτικών.

# Ο μαθητής ως δρών υποκειμένο μεταξύ «κανονικότητας» και «απόκλισης»

- Μαθητές: μεταξύ «απόλυτης» ταύτισης με τις προσδοκίες των εκπαιδευτικών και «απόστασης» από αυτές.
- Η απόλυτη ταύτιση είναι ανέφικτη
- Η «απόσταση» έχει ρίσκο
- Οι **«τεχνικές»** των μαθητών ως μέσο «εξισορρόπησης» μεταξύ απαιτήσεων και προσωπικών ενδιαφερόντων.