



Εθνικό και Καποδιστριακό Πανεπιστήμιο Αθηνών
Σχολή Επιστημών της Αγωγής
Τμήμα Εκπαίδευσης και Αγωγής στην Προσχολική Ηλικία

Ιστορικές, Πολιτισμικές και Παιδαγωγικές
Διαστάσεις των Μουσικών Οργάνων

3/4



Νικόλας Τσαφταρίδης (ΜΑ, PhD) Ε.Ε.Π. Μουσικής Αγωγής

Παραδοσιακά Μουσικά Όργανα

- Όρος ομπρέλα που περιλαμβάνει τα μουσικά όργανα όλων των προφορικών κυρίως μουσικών παραδόσεων. Βαλκανίων, Ινδίας, Άπω Ανατολής, Αφρικής κτλ
- Μουσικά όργανα της ευρύτερης ελληνικής μουσικής παράδοσης

- Οι μουσικοί πολιτισμοί δεν είναι στατικοί, αλλά δυναμικοί, συνεχώς αλλάζουν ανάλογα με τις εσωτερικές ή εξωτερικές πιέσεις που δέχονται.
- Παραδείγματα: Blues, Jazz, Hip-hop
- Οι κανόνες της μουσικής επιτέλεσης, η αισθητική και το νόημα δεν παραμένουν σταθερά.
- Η μουσική ιστορία ξαναγράφεται από την κάθε γενιά.
- Τιτον (2014:271-272)



1,2

1,2

Μετανάστευση Μουσικών οργάνων και μουσικής

- Οι μελωδίες οι πιο ακάματοι περιηγητές της γης (Tappert 1850)
- Στη διαδρομή αλλάζουν αλλά διατηρούν αναγνωρίσιμα χαρακτηριστικά (ταυτότητα).
- Αλλαγές που μπορεί να υπάρξουν
 - ΑΒΑ, ΑΑ΄ΒΑ, ΑΑΒΑ, ΒΑΒΑ, ΑΒΓΔ, ΓΔ, ΓΔΕΖ
- «Παίζω τις ίδιες νότες»!

- «διασχίζουν συχνά βίαιους ποταμούς, περνούν τις Άλπεις, διαπλέουν ωκεανούς και ταξιδεύουν νομαδικά μέσα στις ερήμους» (Tappert 1850)
- Συγγενείς – φίλοι – συμπατριώτες
- Το μουσικό υλικό κινείται από τον έναν πολιτισμό στον άλλον

Πνευστά (αερόφωνα)

Περιλαμβάνονται όργανα στα οποία η παραγωγή του ήχου γίνεται με το φύσημα του εκτελεστή



Κλαρίνο
Μονό καλάμι





Ο Γιώργος Μάγκας



- Ζυγιά: Στην ελληνική μουσική παράδοση, το ζεύγος δυο οργάνων εκ των οποίων το ένα είναι όργανο «μελωδίας» και το άλλο «ρυθμού». Στην ουσία σημαίνει ζευγάρι. Συναντιέται σε πολλές περιοχές της χώρας.
- Κομπανία: Συνήθως αναφέρεται σε περισσότερα από δυο όργανα αν και εδώ υπάρχει η έννοια του ρυθμικού και μελωδικού οργάνου

- Ποντιακή ζυγιά: Ποντιακή λύρα, νταούλι
- Θρακιώτικη ζυγιά: Γκάλιντα, νταούλι
- Ηπειρώτικη -στεριανή ζυγιά: Κλαρίνο, Βιολί, λαούτο στεριανό, ντέφι, σαντούρι
- Κρητική ζυγιά: Λύρα κρητική, λαούτο κρητικό
- Νησιώτικες ζυγιές του Αιγαίου: Βιολί, λαούτο

- Αστική μουσική: Αστική λαϊκή ορχήστρα: ☐ Μπουζούκι τρίχορδο, κιθάρα, μπαγλαμάς, τζουράς, ακορντεό
- Σύγχρονη λαϊκή ορχήστρα: ☐ Μπουζούκι τετράχορδο, ηλεκτρική κιθάρα, ντράμς, ηλεκτρικό μπάσο, ηλεκτρικό σάζι, συνθεσάιζερ, τουμπελέκι

Μουσείο Λαϊκών Οργάνων

- <https://oresinieku.weebly.com/taualpha-pialpharhoalphadeltaomicronsigmaiotaalphakappa940-muomicronupsilonsigmaiotakappa940-972rhogammaalphanualpha-sigmatauetanu-epsilonpsilonlambdalambda940deltaalpha.html>

Διπλό καλάμι

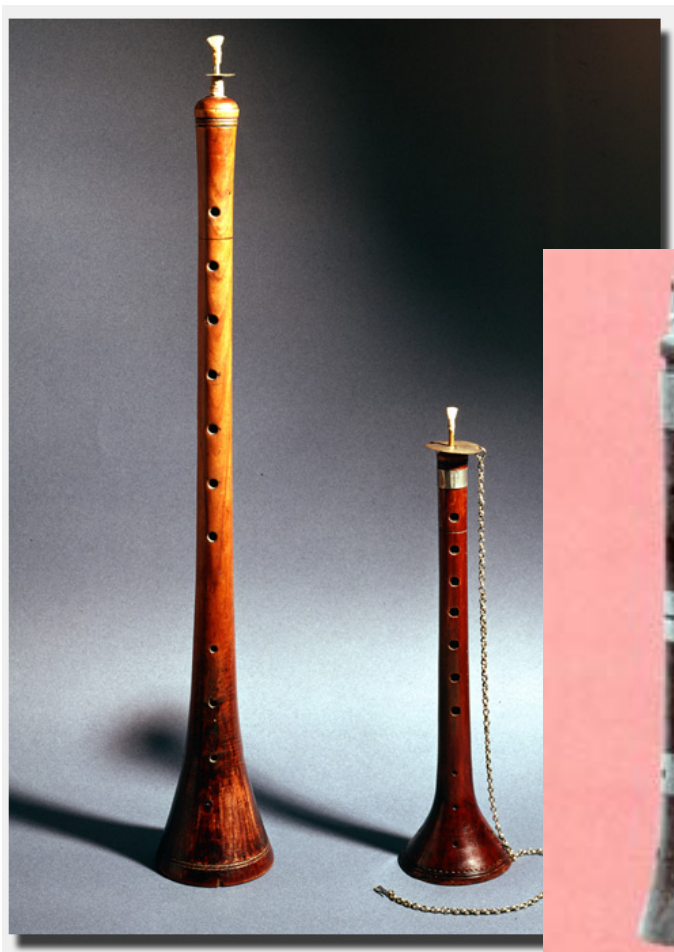

Ζουρνάδες



Ζουρνάδες του Ρουμλιανικού

Ζουρνάδες της Νάουσας

Στην Αρχαία Ελλάδα



Διπλό γλωσσίδι (καλάμι)

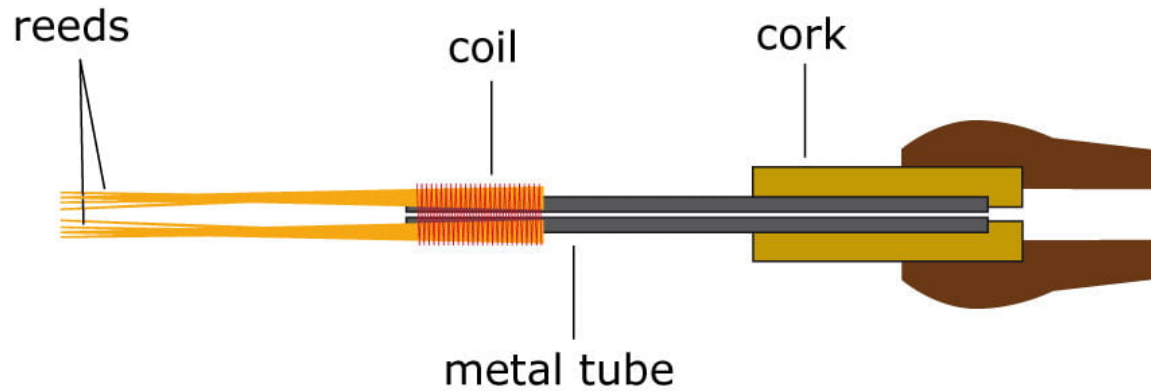

The Double Reed



Διπλό καλάμι

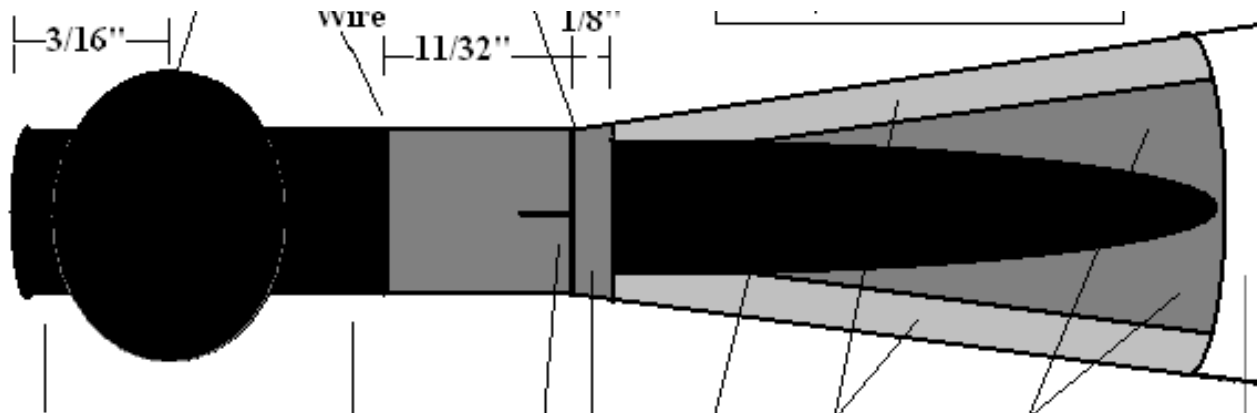

Γκάντα, τσαμπούνα, ασκομαντούρα, αγγείο

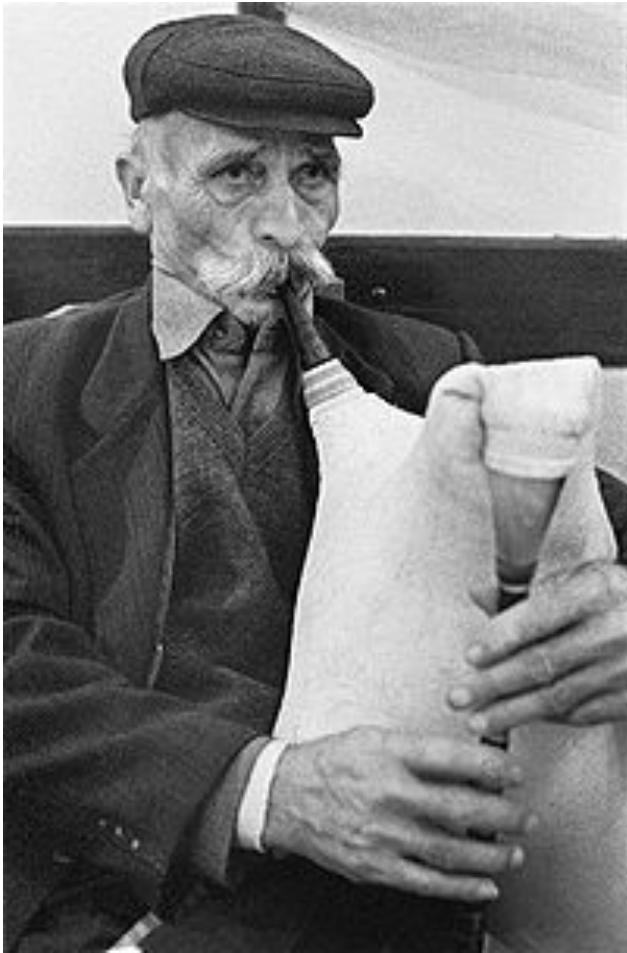

Ασκή από δέρμα ζώου και ξύλινα μέρη

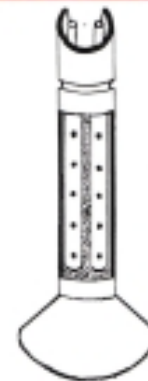
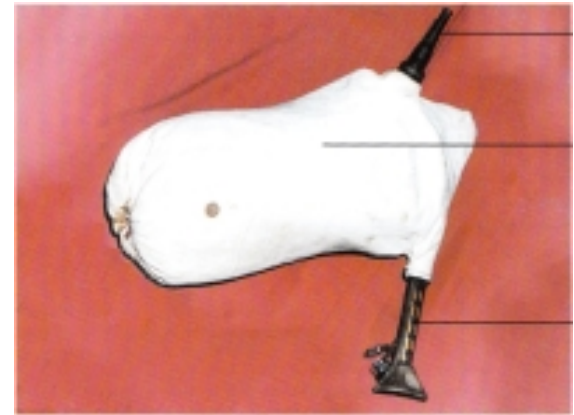

σχήμα 2. Αγγούριλον ή Νεβ



σχήμα 1. Τσιμπόν



σχήμα 3. Ιονί



Φλογέρα, σουραύλι, καβάλι

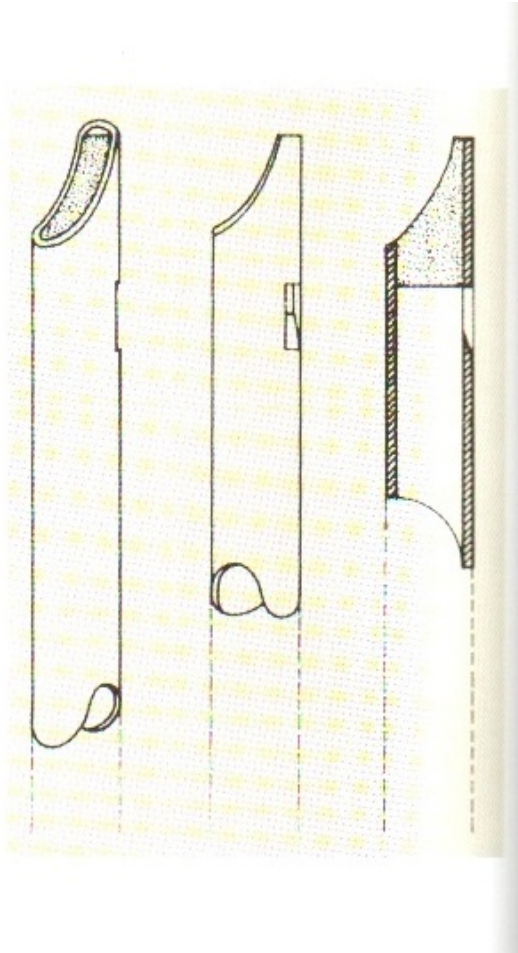

Έγχορδα (χορδόφωνα)



Ποντιακή λέρα (κεμεντζές)

σιταρ (Ινδία)

βιολί



Ταμπουράς
(σάζι)



Γιαλί ταμπούρ



Λάφτα
Πολίτικο λαούτο



Λαούτο



Μπερντέδες στη λάφτα

Γιαλί Ταμπούρ



Ευγένιος Βούλγαρης



Κριτική Λύρα



Πολίτικη λύρα



Θρακιώτικη λύρα



ούτι

Μπουζούκι
Κατασ. Σπουρδαλάκης



Λαϊκή κιθάρα
κατασκευή Στάθης Τσόλης



Μαντολοτσέλο μαντολίνο



Κανονάκι



σαντούρι



Σύγχρονα Μουσικά Όργανα

- Τα μουσικά όργανα που χρησιμοποιούνται στα είδη τα οποία εμφανίστηκαν τον 20^ο αιώνα (Jazz, Blues, Rock, Disco, Haus, Computer music κτλ)





Ηλεκτρικό μπάσο



Ηλεκτρική κιθάρα
Fender stratocaster



Ηλεκτρική κιθάρα
Epihone
και Gibson LesPaul





Hammond



Γιώργος Κοντραφούρης

Ιδιόφωνα



Singing bowl



Glockenspiel
(μικρό μεταλλόφωνο)



Καμπάνα





μικρές παιδικές ηχητικές κατασκευές



Hang ή Handpan



charchas (νύχια κατσίκας)



Ξύλινο σφυράκι

Slit drum ή log drum





Τρίγωνο



Αγογο



ζίλια (τα)



Κουδουνάκια, πιάτα, μπόγκος



καμπάσα



ξύστρα

Βαρελόσχημα

Ηχείο σε σχήμα βαρελιού (κρασοβάρελο)



Οσφύσχημα

Ηχείο στενό στη μέση με πλατύτερα άκρα



ομιλούν τύμπανο (talking drum)

Τηγανόσχημα (framed drums)

μεγάλη διάμετρος με μικρό βάθος



Κωνικά

Ηχείο σαν κόλουρος κώνος



Κυλινδρικά

Ηχείο σαν κύλινδρος

✓ repinique



Λεβητοειδή

Ηχείο σαν λέβητας (μπολ)



Καλυκοειδή

Ηχείο σαν κύπελο με στενό «πόδι»

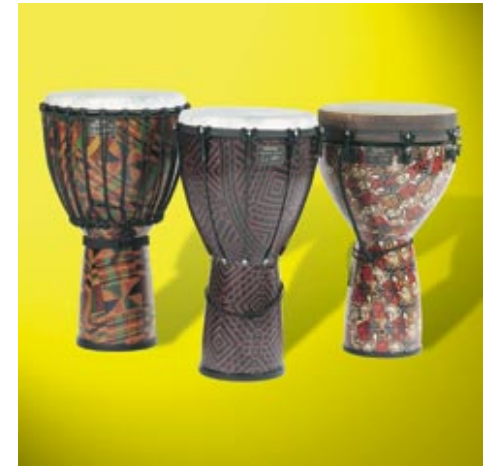

Προς το παρόν τέλος

3/4

To be continued