

Τα μουσικά όργανα

Κατηγορίες, είδη, οικογένειες

Αυτοσχέδιες Κατασκευές Μουσικών Οργάνων
Νικόλας Τσαφταρίδης, ΤΕΑΠΗ, ΕΚΠΑ

Συμφωνικά, παραδοσιακά, σύγχρονα μουσικά όργανα

- Η αρχική χρήση του μουσικού οργάνου το κατατάσσει εθνικά και το χαρακτηρίζει ως όργανο κάποιας ενότητας.
- Τα όρια όμως είναι αρκετά ελαστικά και συχνά ένα μουσικό όργανο μπορεί να χρησιμοποιείται σε διάφορα είδη και μουσικά ιδιώματα

- Συμφωνικά: χρησιμοποιούνται στη Λόγια Δυτική Μουσική και αναπτύχθηκαν στο πλαίσιο της.
- Παραδοσιακά: χρησιμοποιούνται σε όλες τις προφορικές μουσικές παραδόσεις και αναπτύχθηκαν στο πλαίσιο τους.
- Σύγχρονα: αναπτύχθηκαν και χρησιμοποιούνται στα σύγχρονα μουσικά είδη και ιδιώματα

Συμφωνικά (ή «κλασικά»)

- Είναι συγκεκριμένα όργανα τα οποία σχηματίζουν λίγο-πολύ παγιωμένα σχήματα.
- Η Συμφωνική Ορχήστρα παγιώνεται ως σχήμα στην κλασική περίοδο (1750-1820).
- Περιλαμβάνει τρία σαφώς διαχωρισμένα τμήματα μουσικών οργάνων στα οποία προστίθενται περισσότερα όργανα στην Ρομαντική περίοδο (1820-1900)

Η συμφωνική ορχήστρα



Περιλαμβάνει:

- Έγχορδα με τόξο
 - I βιολιά, II βιολιά, βιόλες, τσέλα, κόντρα-μπάσα
 - (8 – 16), (8 – 14), (8 – 15), (8 – 12), (4 – 8)*
- Πνευστά
 - Ξύλινα (φλάουτο, όμποε, κλαρινέτο, φαγκότο)
 - Χάλκινα (γαλλικό κόρνο, τρομπέτα, τρομπόνι, μπάσο τούμπα)
- Κρουστά
 - Καθορισμένης οξύτητας (τύμπανα, ξυλόφωνα, μεταλλόφωνα, καμπάνες κτλ)
 - Ακαθόριστης οξύτητας (ταμπούρο, πιάτα, μεγάλο τύμπανο κτλ)

* Οι αριθμοί είναι ενδεικτικοί



Percussion Family

String Family

Woodwind Family

Brass Family

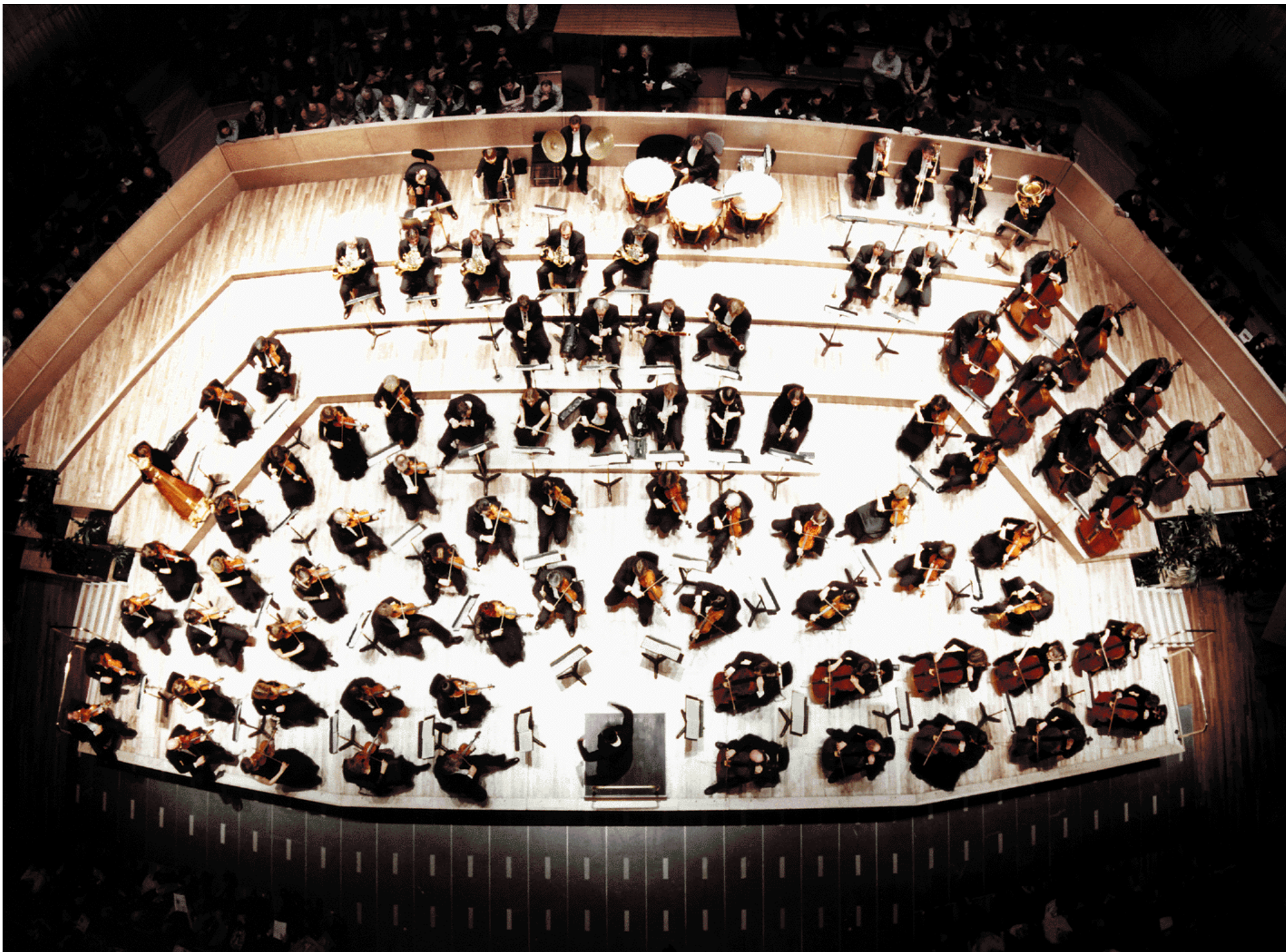

Έγχορδα με τόξο

Βιολί



Βιόλα



Τσέλο



Κόντρα μπάσο



Φλάουτο



Αγγλικό
κόρνο



Όμποε



Κλαρινέτο



Φαγκότο

Γαλλικό κόρνο



Τρομπέτα



Τρομπόνι



Μπάσο τούμπα



Μαρίμπα (μεγάλο ξυλόφωνο)



ταμπούρο



Μεγάλο τύμπανο
(Grand Cassa)



Πιάτα



Τρίγωνο



Τύμπανα
(timpani)



τσέμπαλο



άρπα



πιάνο

Παραδοσιακά Μουσικά Όργανα

- Όρος ομπρέλα που περιλαμβάνει τα μουσικά όργανα όλων των προφορικών κυρίως μουσικών παραδόσεων. Βαλκανίων, Ινδίας, Άπω Ανατολής, Αφρικής κτλ
- Μουσικά όργανα της ευρύτερης ελληνικής μουσικής παράδοσης

Πνευστά (αερόφωνα)

Περιλαμβάνονται όργανα στα οποία η παραγωγή του ήχου γίνεται με το φύσημα του εκτελεστή



Κλαρίνο
Μονό καλάμι



Ο Γιώργος Μάγκας



Διπλό καλάμι

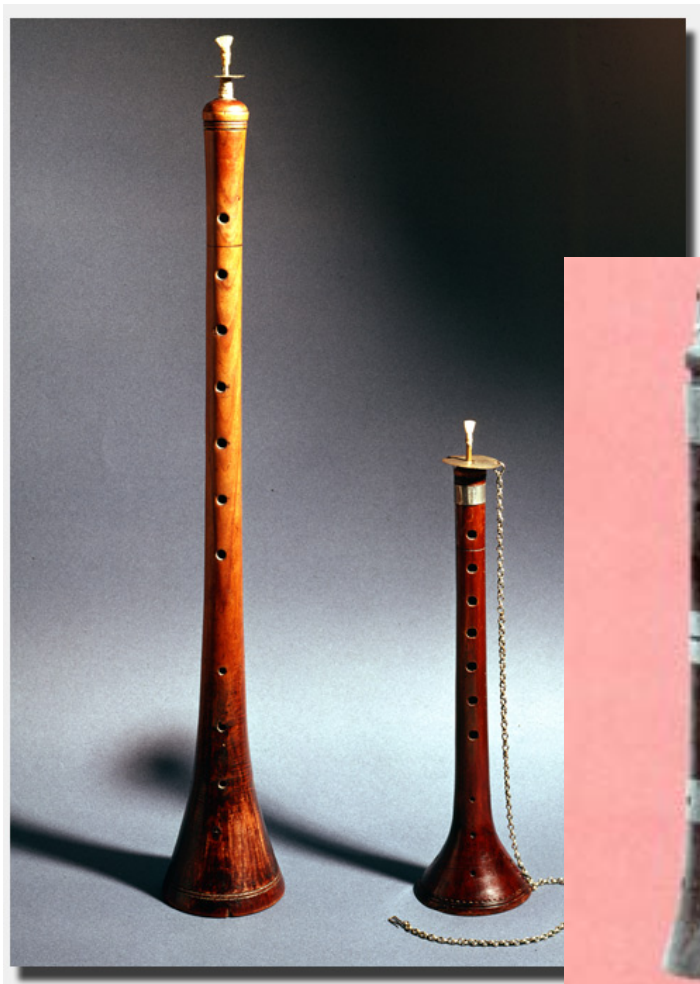

Ζουρνάδες





Διπλό καλάμι

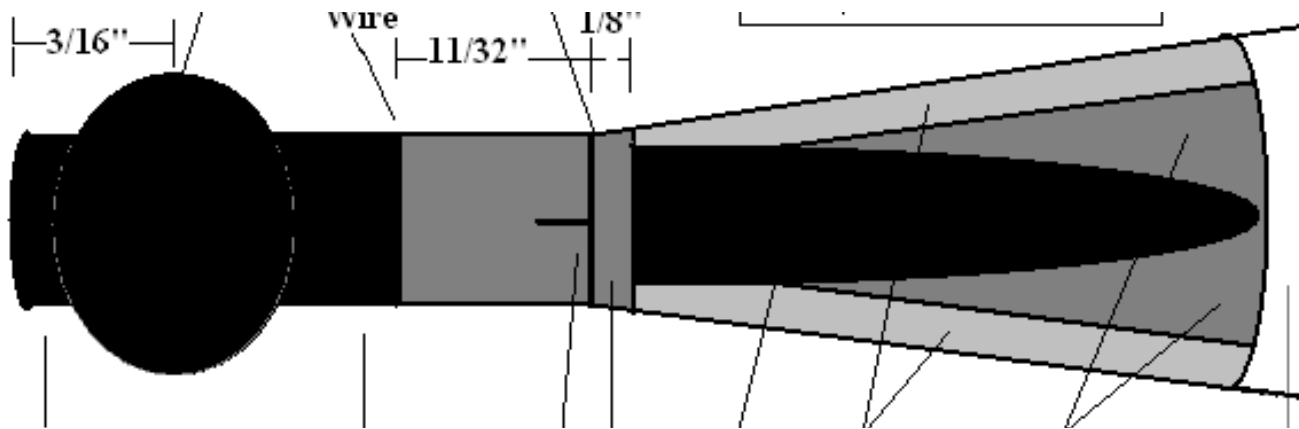

«Γραμμή» κατασκευής διπλού καλάμιού

Γκάλιντα, τσαμπούνα, ασκομαντούρα, αγγείο

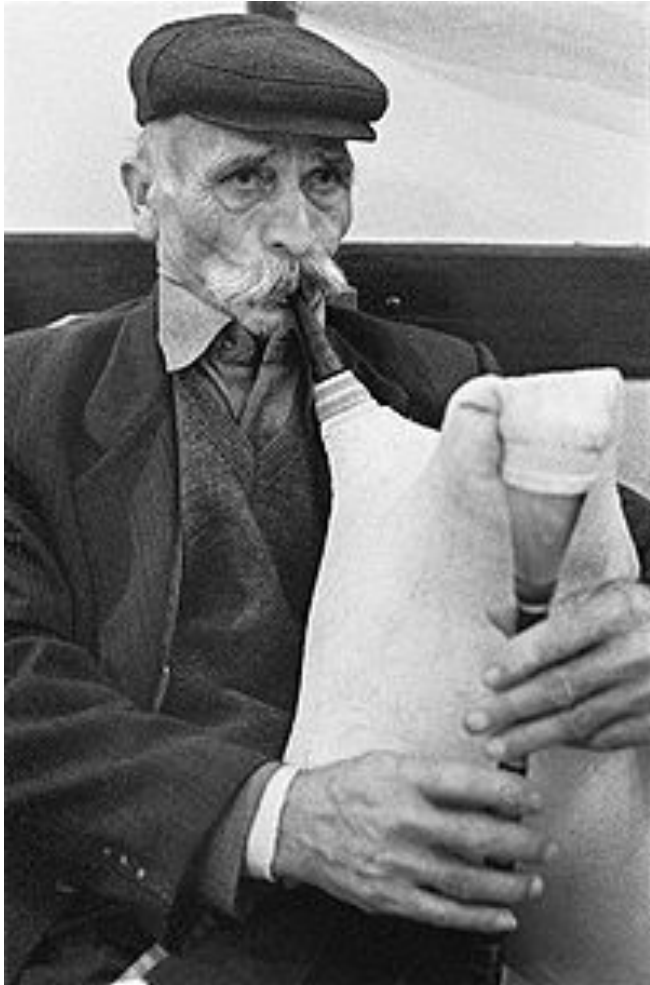

Ασκή από δέρμα ζώου και ξύλινα μέρη

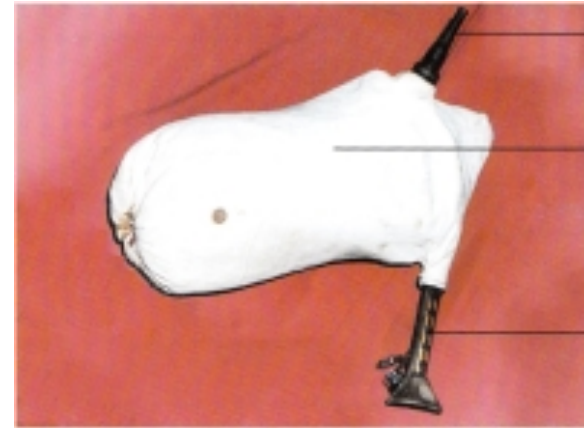

σχήμα 2. Αγγούλιον ή Νοβή



σχήμα 1. Τσιμπού



σχήμα 3. Νοβή

Αγγείο κατασκευή Μαρμαρίδης



Φλογέρα, σουραύλι, καβάλι

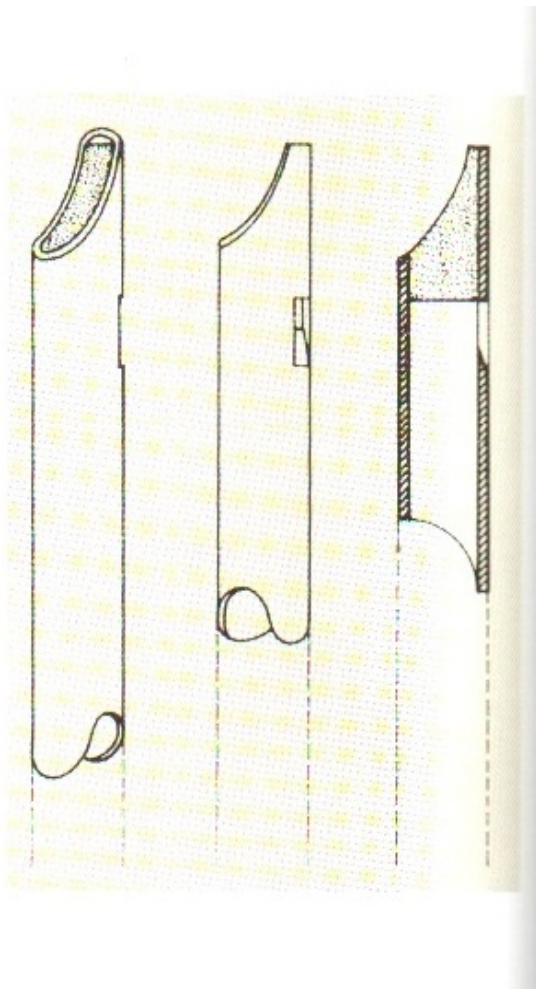

Σουραύλι

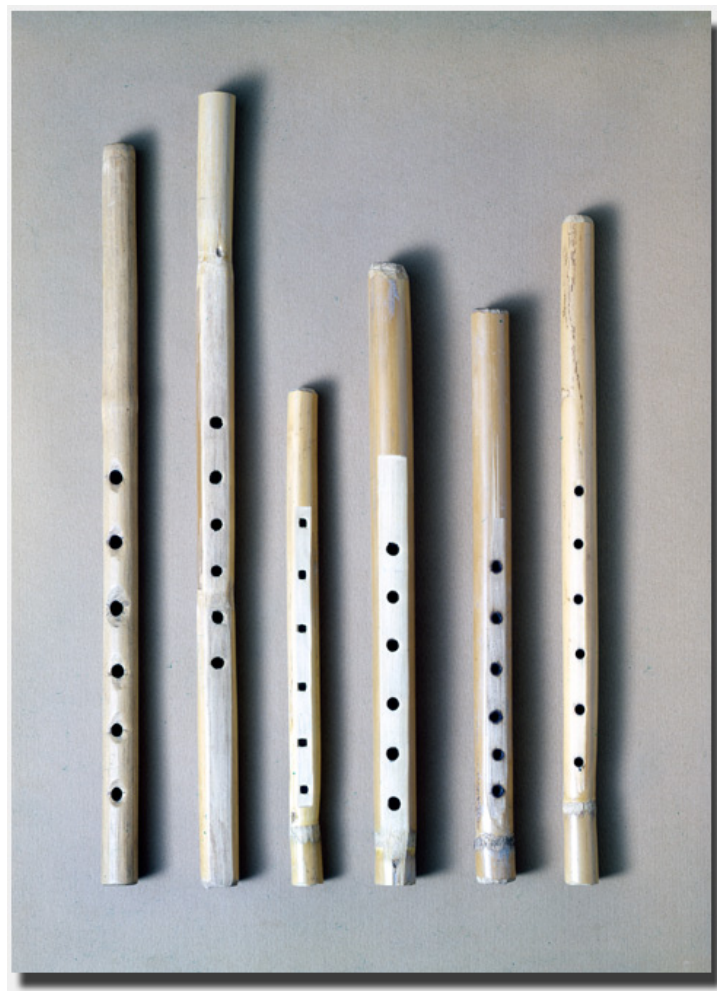

φλογέρες

Έγχορδα (χορδόφωνα)



Ποντιακή λίσρα (κεμεντζές)

σιταρ (Ινδία)

βιολί



Ταμπουράς
(σάζι)



Γιαλί ταμπούρ



Λάφτα
Πολίτικο λαούτο



Λαούτο



Κριτική Λύρα



ούτι



Πολίτικη λύρα



μπουζούκι



ταμπουρ

Λαϊκή κιθάρα
κατασκευή Στάθης Τσόλης



Μαντολοτσέλο μαντολίνο



Κανονάκι



σαντούρι



Σύγχρονα Μουσικά Όργανα

- Τα μουσικά όργανα που χρησιμοποιούνται στα είδη τα οποία εμφανίστηκαν τον 20^ο αιώνα (Jazz, Blues, Rock, Disco, Haus, Computer music κτλ)







Ηλεκτρικό μπάσο



Ηλεκτρική κιθάρα
Fender stratocaster



Ηλεκτρική κιθάρα
Epiphone
και Gibson LesPaul





Hammond



Γιώργος Κοντραφούρης

theremin



minimoog



Keith Emerson



Ιδιόφωνα

- Το ίδιο το σώμα του οργάνου είναι και ηχογόνο σώμα
- Ιδιαίτερα μεγάλη κατηγορία
- Πολλοί διαφορετικοί τρόποι ενεργοποίησης του ηχογόνου οργάνου

Ιδιόφωνα



Singing bowls



Μεταλλόφωνο
(glockenspiel)



Καμπάνα

Cajon (καχόν)



Πίσω εσωτερικό μέρος



Διάφορα ηχητικά αντικείμενα-παιχνίδια



Hung (χανγκ)



Νύχια κατσίκας



σφυράκι



Slit drum





τρίγωνο



agogo



ζίλια

Ντέφι, καστανιέτες τρίγωνο



Κουδουνάκια, πιάτα, bongos, ζίλια με λαβή



καμπάσα



ξύστρα

Βαρελόσχημα

congas



Οσφύσχημα

Talking drums



Bata drum

Τηγανόσχημα (framed drums)



WB238 (back view)
Bodhran (μπουραν)

WB281



CP389 CP390 CP379 CP380

Ντέφι με δέρμα και χωρίς



bendir

Κωνικά



timbau



Κυλινδρικά

✓ repinique



caixa

Λεβητοειδή



Τύμπανα συμφωνικής ορχήστρας



tabla



Καλυκοειδή



τουμπελέκια



djembe

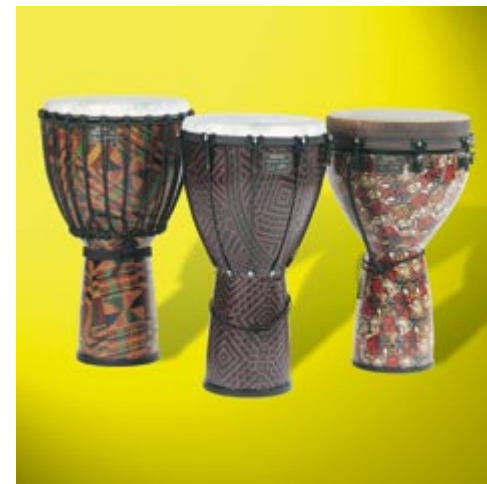

Τομбак (πέρσικο μεμβρανόφωνο)

Προς το παρόν

ΤΕΛΟΣ

To be continue

Νικόλας Τσαφταρίδης ΕΕΔΙΠ Μουσικής
Αγωγής ΤΕΑΠΗ, ΕΚΠΑ