

Αριστοτέλης Πασαδαίος, Η Πόλη του Βοσπόρου, Αθήνα 1981

III. ΙΣΤΑΜΠΟΥΛ

*Bu şehri Stambul ki bf - misl il bahadır
Bir sengine yekpârê Acem mülkü fedâdır.
Bir gevher-i yekpârê iki bahr arastında
Hurşit-i cihan-tâb ile tartılsa sezâdır.*

*Αυτή η πόλη Σταμπούλ είναι άμιμητη και ανεκτίμητη.
Όλοκληρη η χώρα των Περσών μπορεί να θυσιαστεί για μία πέτρα της.
Πετράδι πολύτιμο ανάμεσα σε δύο θάλασσες
της αξίζει να συγκριθεί προς τόν ήλιο που φωτίζει τη γη.*

NEDİM (Kaside).

1. ΙΣΤΟΡΙΚΗ ΕΙΣΑΓΩΓΗ

Είδαμε στο Δεύτερο Μέρος ότι ο αυτοκράτορας του Βυζαντίου Ρωμανός Δ' ο Διογένης νικήθηκε το 1071 από τους Τούρκους, που είχαν αρχίσει επιδρομές στα ανατολικά όρια της αυτοκρατορίας.

Η νίκη αυτή άνοιξε δρόμο για νέες κατακτήσεις στους διάφορους έμιρδες που, σε λίγο διάστημα, ήταν κύριοι της ανατολικής Μικράς Ασίας. Δημιουργήθηκαν έτσι έμ ι ρ ά τ α, που ενισχύονταν συνεχώς, από μετανάστες του Τουρκεστάν και της Περσίας. Οι αντίζηλιές τους όμως τά κρατούσαν χωρισμένα και αδύνατα.

Στις αρχές του 13ου αιώνα οι Σελτσουκίδες Τούρκοι κατόρθωσαν τελικά να σταθεροποιήσουν την κυριαρχία τους στη μέση Μικρά Ασία, οργανώνοντας έναίο κράτος με πρωτεύουσα τό Ίκόνιο. Έξασφαλιστηκαν έτσι οι άπαραίτητες

προϋποθέσεις για πολιτική και οικονομική σταθερότητα, που θα όδηγοϋσε στη συγκρότηση μιās επικράτειας βασισμένης στη συμβίωση διαφόρων εθνικών στοιχείων.

Η έπιρροή του ανεξάρτητου Σελτσουκιδικού κράτους του Ίκονίου έπεκτεινόταν σ' όλες τις άλλες τουρκοκρατούμενες περιοχές, συμβάλλοντας όχι μόνο στον έξισλαμισμό της Μικράς Ασίας, αλλά και στην επίδραση της ίδιας στους κατακτητές της, που απόκτησαν έτσι μιάν ιδιοτυπία στο χαρακτήρα του πολιτισμού τους, έκδηλη στα καλλιτεχνικά τους έπιτεύγματα.

Μετά τό τέλος του 13ου αιώνα, στη δυτική Μικρά Ασία, τά διάφορα τουρκικά φύλα, που συνέχιζαν τή συμβίωσή τους με τις εκεί χριστιανικές πόλεις είχαν ιδρύσει μικρά μ π ε ι λ ι κ ι α, ανάμεσα στα όποια συγκαταλεγόταν και κείνο που είχε ιδρυτή του τόν Όσμάν.

Έγκαταστημένο στα βόρεια της περιοχής, τό μπειλίκι των Όσμανιδών η Όθωμανών, αντίθετα προς τή στατικότητα των άλλων, άρχισε να εφορμάζει μιá πιό δυναμική πολιτική, επιδιώκοντας να σταθεροποιήσει τήν εγκατάστασή του στον τόπο που τό έλαχε, με ευρύτερες κατακτήσεις. Έτσι πέρασαν στα χέρια των Όθωμανών Τούρκων αξιόλογα κέντρα της περιοχής της Προποντίδας, όπως η Προύσα, που άνακηρύχτηκε πρωτεύουσά τους τό 1326, η Νίκαια και η Νικομήδεια.

Η πολιτική αυτή τούς όδήγησε άργότερα σε κατακτήσεις προς τή Θράκη και τά Βαλκάνια. Μ' αυτό τόν τρόπο, στις αρχές του 14ου αιώνα, ενώ τά άλλα μπειλίκια συνέχιζαν τή ζωή τους μέσα στα συνηθισμένα τους όρια, οι Όθωμανοί είχαν έξελιχθεί σε Βαλκανικό κράτος. Αυτή η έξάπλωση είχε για έπακόλουθο διοικητική όργάνωση και δύναμη, στην όποια ήταν φυσικό να μήν άνθέξουν τά γύρω μπειλίκια και να ένωματωθούν τελικά στο όθωμανικό κράτος, που από κάθε άποψη δέν τούς ήταν ξένο.

Στις αρχές του 15ου αιώνα αυτή η έξέλιξη διακόπηκε προσωρινά από τήν ήττα στην Άγκυρα (1402) του όθωμανού σουλτάνου Μπαγιαζήτ του Κεραυνού (Yıldırım Bayazıt), από τούς Μογγόλους, που ξεχύθηκαν στη Μικρά Ασία και τήν υπέταξαν. Δέν πέρασε πολύς καιρός όμως και οι Όθωμανοί ήταν πάλι σε θέση να συνεχίσουν τις ευρωπαϊκές τους κατακτήσεις. Αυτή τή φορά πρωτεύουσά τους άνακηρύχτηκε η Άδριανούπολη (Edirne).

Η άλωση της Κωνσταντινούπολης από τόν Μωάμεθ Β', τόν Πορθητή (Fatih Sultan Mehmet) υπήρξε για τό όθωμανικό κράτος σπουδαίος σταθμός στην έξέλιξή του, γιατί απόκτησε με τό γεγονός αυτό διεθνή σημασία, όπως έγινε άντληπτό από τις προς τά ανατολικά έκστρατείες του σουλτάνου Σελήμ Α', του Άτρόμητου (Yavuz Sultan Selim) και τήν κατάκτηση από τόν ίδιο της μουσουλμανικής Αιγύπτου.

Στό 16ο αιώνα τό κράτος φθάνει στο άπόγειο της άκμης του. Στό σουλτανικό θρόνο βρίσκεται ο Σουλειμάν ο Α', στην προσωπική αξία του όποίου όφειλε-

ται ή εξαιρετική διοικητική οργάνωση, γι' αυτό οι Τούρκοι τόν ονόμαζαν Νομοθέτη (Kanuni Sultan Süleyman), ενώ στην Εύρώπη είναι γνωστός ως ο Μεγαλοπρεπής (Le Magnifique). 'Η επικράτεια τής οθωμανικής αυτοκρατορίας εκτείνεται τότε από τόν Δούναβη έως τόν Νείλο, πράγμα πού σημαίνει επίσης οικονομική ευεξία, πρόσφορη στην άνθηση τής καλλιτεχνικής παραγωγής. 'Ο σουλτάνος, μεγάλος οικοδόμος, προικίζει τήν πρωτεύουσα 'Ισταμπούλ με πλήθος από μεγαλοπρεπή κτίρια, ανάμεσα στά όποια συγκαταλέγεται και τό άριστουργηματικό τέμενος πού φέρει τό όνομά του (Süleymaniye). 'Η τέχνη γενικότερα βρίσκεται σ' αυτή τήν εποχή σέ ύψηλή στάθμη και άκτινοβολεί σ' όλη τήν επικράτεια από τήν πρωτεύουσα, πού είναι χάρη στό Παλάτι τό σπουδαιότερο καλλιτεχνικό κέντρο.

Γιά τό 17ο αιώνα μπορεί νά πεί κανείς ότι έζησε με τήν ανάμνηση αυτών πού πραγματοποιήθηκαν κατά τόν προηγούμενο αιώνα, γιατί τότε ή δύναμη τού κράτους άρχίζει κάπως νά εξασθενεί. 'Αλληπάλληλες έπαναστάσεις στή Μικρά 'Ασία, στρατιωτική αντίδραση τών ευρωπαϊκών κρατών στή Δύση και τής Περσίας στήν 'Ανατολή, κλονίζουν τήν αυτοκρατορία.

'Η κατάσταση επιδεινώνεται κατά τό 18ο αιώνα. Στίς άρχές του, ή περίοδος πού είναι γνωστή ως έποχή τής Τουλίπας (Lâle devri: 1703 - 1730) άποτελεί τήν τελευταία προσπάθεια για δημιουργική πολιτιστική δράση. Στο δεύτερο μισό του κατανοείται πιά ότι είναι αδύνατο νά διατηρηθεί ή πολιτική ανεξαρτησία με τόν παλιό, ανατολίτικο τρόπο ζωής, γι' αυτό δοκιμάζονται μεταρρυθμίσεις στό διοικητικό σύστημα, κατά ευρωπαϊκά πρότυπα. 'Όλος ό 19ος αιώνας πέρασε με άλλεπάλληλες προσπάθειες για τήν πραγματοποίηση αυτού τού σκοπού. Οι μεταρρυθμίσεις όμως, επιβαλλόμενες από τό κράτος «εκ τών άνω», δέν μπορούσαν νά ριζώσουν στίς πλατύτερες λαϊκές μάζες. Πάντως δέν πρέπει νά λησμονείται ότι οι σπόροι πού φυτεύτηκαν κατά τήν περίοδο αυτή είναι εκείνοι πού, άνθίζοντας τελικά, απέδωσαν τόν καρπό τής σημερινής Τουρκικής Δημοκρατίας.

2. ΤΟΠΟΓΡΑΦΙΑ ΤΗΣ ΙΣΤΑΜΠΟΥΛ

'Ισταμπούλ, ή άλλοτε πρωτεύουσα τής 'Οθωμανικής Αυτοκρατορίας, παρ' όλο τό ραγδαίο έξευρωπαϊσμό της, διατηρεί άκόμη και σήμερα —στό μέρος της κυρίως πού όρίζεται από τά παλιά της τείχη— τό μουσουλμανικό της χαρακτήρα.

'Εκείνο πού τραβάει τήν προσοχή τού επισκέπτη πού τή βλέπει από μακριά, είναι οι μιναρέδες: Πανύψηλοι και επιβλητικοί στά μεγάλα σουλτανικά τζαμιά, πού είναι χτισμένα στίς κορυφές τών λόφων της, ταπεινοί κατά τό μέγεθος, αλλά έξισου χαρακτηριστικοί στά πολυάριθμα μικρά τεμένη, πού είναι

σπαρμένα στην επιφάνειά της, τής προσδίδουν όση χαρακτηριστικά μουσουλμανική.

'Εκείνος πού περιπλανιέται στους δρόμους της —φαρδιοί σήμερα και με βιτρίνες έκσυγχρονισμένες στά καταστήματά τους— νιώθει τή μουσουλμανικότητά της, όταν ξαφνικά άντικρίξει, εκεί πού δέν τίς περιμένει, τίς χαρακτηριστικές επιτύμβιες στήλες, με τά λαξευμένα στίς άκρες τους γραφικά κιουλάχια (= καλύμματα τής κεφαλής) τών μεγιστάνων τής παλαιάς αυτοκρατορίας, πού κοιμούνται τόν αιώνιο όπνο τους στή σκιά τών τζαμιών πού έχτισαν οι ίδιοι. Και οι δαιδαλώδεις σκεπαστές άγορές (Kapalı Çarşı), με τά πολύ στενά δρομάκια, όπου ή κίνηση και σήμερα εξακολουθεί νά είναι μεγάλη, αφήνουν στόν άσυνήθιστο επισκέπτη μιá κάποια «γεύση» ανατολίτικη.

Πώς και πότε συντελέστηκε αυτή ή άλλαγή στό χαρακτήρα τής Πόλης τού Κωνσταντινού (Konstantiniye), είναι εκείνο πού πρέπει νά καθορίσουμε παρακολουθώντας τήν τοπογραφική της εξέλιξη, μετά τήν 'Αλωση.

Δύο είναι οι παράγοντες πού είχαν άποφασιστική επίδραση στή διαμόρφωση, όχι μόνον αυτής αλλά και όποιασδήποτε άλλης πόλης πού κατάκτησαν ή έδρυσαν οι Τούρκοι: ή νομαδική τους καταγωγή και ό έξισλαμισμός τους. Τό πρώτο τους έκαμε, και μετά τήν εγκαθίδρυσή τους σέ όρισμένο τόπο, νά μή χάσουν τήν άρχική τους πεποίθηση ότι τό νά κατοικεί κανείς κάπου είναι κάτι όχι μόνιμο. Τό δεύτερο όχι μόνο δέν έλάττωσε τήν πεποίθηση αυτή, αλλά μάλλον τήν ενίσχυσε γιατί και τό Κοράνι έπαιρνε άρνητική στάση απέναντι στήν έννοια τής πόλης, προτρέποντας τους πιστούς νά μή δένονται ψυχικά με τόν τόπο πού κατοικούσαν. Γν' αυτό, για τό μουσουλμάνο, ή πόλη ήταν και έμεινε ένας τόπος κατοικημένος, με μεγάλο τζαμί και άλλα κτίρια δημόσιας ωφέλειας, όχι όμως ή «πατρίδα», ή ή «έστία», ή άκόμη τό «μνημείο» πού διαιώνιζε τή φήμη τού ίδρυτή της, όπως συνέβαινε στίς πόλεις άλλων έθνών.

Στή νομαδικότητα άνάγει τήν άρχή και σημασία του και ό μαχαλάς, ως συστατική μονάδα τής πόλης. «Μαχαλάς» σημαίνει «συνοικία», αλλά με τή στενότερη έννοια τής συνοίκησης ομάδας ανθρώπων πού έχουν δεσμό μεταξύ τους, είναι φυλές ή έθνότητες. 'Η πόλη δέν ήταν παρά ένα μωσαϊκό από τέτοιους μαχαλάδες. Μεγάλωνε με τήν προσθήκη νέων μαχαλάδων.

Παλαιότερα, σέ άραβικές πόλεις (στή Δαμασκό π.χ.) οι μαχαλάδες χωρίζονταν με τοίχους. Στίς τουρκικές κάτι τέτοιο δέν παρατηρήθηκε ποτέ· πάντως όμως ό μαχαλάς και όχι ή πόλη, έδιναν στόν κάτοικό της τήν έντύπωση ότι ήταν κάπου δεμένος. Και ό δεσμός αυτός ήταν ουσιαστικός, γιατί ή κάθε κοινωνική έκδήλωση περιοριζόταν στά όρια τού μαχαλά. 'Ός τά τελευταία χρόνια τής οθωμανικής αυτοκρατορίας ό Ιμάμης (= θρησκευτικός λειτουργός, όχι ιερέας, γιατί στή μουσουλμανική θρησκεία «ιερατείο» με τή χριστιανική έννοια δέν ύπάρχει) ήταν όχι μόνο ό θρησκευτικός, αλλά και ό κοινωνικός λειτουργός τού μαχαλά, πού είχε για κέντρο τό μεσσήτι (Mesçit = συνοικιακό τέμενος — οι βυζαντινοί

τό όνόμαζαν «Μασιγίδιν»). Πλάι του βρισκόταν κατά κανόνα ή κατοικία του Ιμάμη και τό δημοτικό σχολείο (Sibyan Mektebi), άν αυτό δέν συνερχόταν μέσα στο μεσστήτι. Άπ' αυτό τό κέντρο ή κοινωνική άλληλεγγύη έκδηλώνόταν ως άμεση μέριμνα γιά τούς κατοίκους του μαχαλά, όχι μόνο στο ύλικο αλλά και στο πνευματικό πεδίο.

Αυτή ή «φιλανθρωπία του μαχαλά», που είχε πηγή τήν ιδιωτική πρωτοβουλία, ήταν άπόρροια τών άρχών του Ίσλάμ. Ή μουσουλμανική θρησκεία αντίθεται στην άπόκτηση ύλικών αγαθών, γιατί τά θεωρεί κίνδυνο και πρόκληση γιά τήν άρετή του πιστού. Ό μόνος τρόπος γιά νά ξεευμενίσει ό πλούσιος τόν Άλλάχ είναι νά ξοδέψει ένα μέρος τής περιουσίας του σε φιλανθρωπικά έργα. Γι' αυτό και πολλοί μαχαλάδες όφείλουν τήν όνομασία τους σ' εκείνους που έχτισαν τό μεσστήτι τους.

Μέ τήν άνοδο τής εθιμείας στην όθωμανική αυτοκρατορία ή κοινωνική δράση τών πλουσίων ξεπέρασε τά όρια του μαχαλά. Όχι πιά τό ταπεινό, συνοικιακό, ξυλόστεγο μεσστήτι, αλλά τό τζαμί, τό μεγάλο συλλογικό τέμενος, όπου συγκεντρώνονταν γιά τήν όμαδική προσευχή τής Παρασκευής (= ήμέρα άργίας τών Μουσουλμάνων) πιστοί από διάφορους μαχαλάδες γιά ν' άκούσουν καλλιφώνους «χαφιζήδες» που ΰψελαν κορανικούς στίχους και περιώνυμους ιεροκήρυκες, έγινε ό στόχος τών φιλανθρωπικών διαθέσεων, όχι μόνο τών Ισχυρών του κράτους αλλά και αυτών τών σουλτάνων. Αυτή είναι ή αίτια που δημιουργήθηκαν τά λεγόμενα κιουλλιγιέ (Küllüye), συγκροτήματα που μαζί με τό τζαμί γύρω στο όποιο χτίζονταν, άποτελοΰσαν μικρές πόλεις μέσα στις μεγάλες. Εκεί ό φτωχός έβρισκε δωρεάν ζεστό φαγητό (Imaret), νερό (Çesme, Sebil), νοσοκομειακή περίθαλψη (Darul-Şifa, Tumarhane) και τόπο νά κοιμηθεί (Tabhane, Misafirhane)· ό ταξιδιώτης μέρος νά ξεποστάσει αυτός και τό όποζύγιό του (Han, Kervansaray), ν' άγοράσει ό,τι του χρειαζόταν (Dükkan), νά πλυθεί (Hamam).

Ό σοφός (Ulema) μπορούσε νά επισκεφθεί τήν άνώτερη Θεολογική (Medrese) ή Ίατρική (Tip medrese) Σχολή, όπου θά έλυνε τίς άπορίες του, τό μοναστήρι (Tekke) ή τή Βιβλιοθήκη (Kütüphane), όπου θά βρισκε τό χειρόγραφο που ζητούσε. Άκόμη στο συγκρότημα μπορούσε νά βρεί κανείς σχολείο γιά τή μέση παιδείωση (Mektep), ή γιά τή μελέτη του Κορανιού (Dar - ul - Kura, Dar - ul - hadis) και πολλές φορές Κέντρο που καθόριζε τόν άκριβή χρόνο με άστρονομικές παρατηρήσεις (Muvakithane). Αυτά τά συγκροτήματα, εύλαβείς έκτελέσεις τών έντολών του Κορανιού, χτίζονταν με ιδιαίτερη έπιμέλεια και άκατάλυτα ύλικά και ήταν προικοδοτημένα με εισοδήματα (Vakif), γιά νά συνεχίζουν τήν ευεργετική τους δράση και στις μέλλουσες γενεές.

Σέ πλήρη αντίθεση προς αυτά βρίσκονταν οι ιδιωτικές κατοικίες, χτισμένες με φθαρτό ύλικο —κατά κανόνα ξύλο— χωρίς επίδειξη, άκόμη και όταν έπρόκειτο γιά άρχοντόσπιτα: Τοποθετημένα κι αυτά μέσα στους μαχαλάδες, είχαν τήν ίδια έμφάνιση και άποτελοΰνταν από τά ίδια βασικά στοιχεία με τά σπίτια τών

φτωχών, μόνο που ήταν χτισμένα σε μεγαλύτερη κλίμακα. Ένα από τά στοιχεία αυτά ήταν και ό κήπος του σπιτιού, περιτριγυρισμένος με ύψηλό τοίχο, έπιβίωση διαθέσεων που άνάγονται σε άναμνήσεις τής νομαδικής ζωής. Έτσι τό σπίτι διατηρούσε μιά κάποια γραφικότητα που δύσκολα θά ταίριαζε στο χαρακτηρισμό του ως «άστικού» σπιτιού, εξασφάλιζε όμως στην τούρκικη πόλη τήν τόσο χαρακτηριστική και ιδιαίτερα άγαπητή στους κατοίκους τής πρσιανάδα.

Αυτόνοητο είναι ότι όταν τό πράσινο είναι τόσο άφθονο στους ιδιωτικούς κήπους, περιττεύει στους δρόμους. Φυσικά οι δρόμοι —τά γνωστά σ ο κ ά κ ι α— δέν είναι άλλο από στενές «διαβάσεις» άνάμεσα στο λαβύρινθο τών σπιτιών (εικ. 44), που είναι τοποθετημένα τό ένα πλάι στο άλλο κατά τρόπο τόσο ελεύθερο, ώστε πολλές φορές τά σοκάκια νά είναι τ υ φ λ ά (Çikmaz sokak: 2,2....), χωρίς έξοδο δηλαδή. Άλλά και μεγάλες άρτηρίες δέν ύπήρχαν, με τήν έννοια τών «λεωφόρων» που χρησημεΰαν γιά παρελάσεις, θριάμβους, λιτανείες κ.τ.τ., όπως στην παλιά Κωνσταντινούπολη. Άκόμη και γιά πλατείες δέν μπορούσε νά γίνει λόγος. Κάποιοι ελεύθεροι χώροι με μικρές διαστάσεις και άκανόνιστοι, μπροσσαν βέβαια νά βρεθούν (3,3....), που δέν ήταν δυνατό νά χαρακτηριστούν ως κανονικές πλατείες, ενώ χώροι μεγαλύτεροι σε έκταση, χωρίς όρισμένο σχήμα κι αυτοί, είχαν προορισμό νά περιλάβουν τά π α ζ α ρ ι α (Pazar), τίς λαϊκές άγορές που όργανώνονταν εκεί κατά όρισμένα χρονικά διαστήματα.

Οι άπαραίτητες γενικές παρατηρήσεις που προηγήθηκαν θά μäs βοηθήσουν στην κατανόηση του τρόπου με τόν όποιο ή Κωνσταντινούπολη τών βυζαντινών άπόκτησε τή ρομαντική όψη τής όθωμανικής Ίσταμπούλ.

Όταν ό Μωάμεθ ό Πορθητής μπήκε θριαμβευτικά στην πόλη, τή βρήκε εξαθλιωμένη και άραιοκατοικημένη. Γι' αυτό έσπευσε ν' άναγνωρίσει άμέσως τό δικαίωμα ιδιοκτησίας σε όσους είχαν καταλάβει σπίτια, ή έρχονταν άπ' έξω με τήν πρόθεση νά έγκατασταθούν. Μοίρασε κατοικίες σε πολλούς στρατιώτες του και διάφορα άλλα κτίρια σε μοναστικά τάγματα (Tarikat).



Εικ. 44. Ό μαχαλάς του Σουλού Κουλέ.

Υστερ' απ' αυτά τὰ ἄμεσα ἐποικιστικά μέτρα, ἔδωσε τίς ἀπαιτούμενες διαταγές, γιά τήν ὄσο τό δυνατό γρηγορότερη ἐπισκευή τῶν τειχῶν, γιά τό χτίσιμο ἑνός παλατιοῦ στίς ὑπάρειες τοῦ Φόρου τοῦ Θεοδοσίου πρὸς τόν Κεράτιο Κόλπο καί ἐπίσης γιά τό χτίσιμο ἑνός ἐσωτερικοῦ φρουρίου ἐπὶ τῆς Χρυσῆ Πύλης (Yedikule), ἴσως γιά τή φύλαξη τοῦ κρατικοῦ θησαυροφυλακίου, καί ἐπέστρεψε στήν Ἀδριανούπολη.

Τέσσερα χρόνια ἀργότερα, τό 1457, ἡ νεοκατακτημένη πόλη ἀνακηρύχθηκε πρωτεύουσα τοῦ ὀθωμανικοῦ κράτους. Γιά νά μπορέσει ὁ τίτλος αὐτός ν' ἀποκτήσει συγκεκριμένο περιεχόμενο ἦταν ἀπαραίτητο ὄχι μόνο ν' αὐξηθεῖ ὄσο τό δυνατό γρηγορότερα ὁ πληθυσμός της, ἀλλά καί νά συγκροτηθεῖ ἀπό ὄλες τίς ἀπαραίτητες γιά μιὰ κανονική ἀστική ζωὴ τάξεις. Τό πῶς λύθηκε τό σοβαρό αὐτό πρόβλημα μᾶς εἶναι γνωστό ἀπό ἕνα κείμενο τῆς ἐποχῆς, ὅπου ἀναφέρεται ὅτι στάλθηκαν διαταγές στίς Διοικήσεις Ἀνατολῆς (Ἀσίας) καί Ρούμελης (Εὐρώπης) νά στείλουν στή νέα πρωτεύουσα μετανάστες. Καί ἐπειδή τό κυρίαρχο τουρκοϊσλαμικό στοιχεῖο περιοριζόταν, κατά κύριο λόγο, στά ἐπαγγέλματα πού εἶχαν σχέση μέ τή διοίκηση (στρατιωτικοί, δικαστικοί, δημόσιοι ὑπάλληλοι κ.τ.τ.) ἀφήνοντας τὰ ὑπόλοιπα, πού θεωροῦνταν κοινωνικά κατώτερα, στίς ὑποταγμένες ἐθνότητες, ἡ μετανάστευση αὐτή περιέλαβε καί μή μουσουλμανικά στοιχεῖα.

Όταν οἱ μετανάστες ἐφθάναν στήν πρωτεύουσα, τοὺς ὑποδεκνύονταν τό μέρος ὅπου ἔπρεπε νά ἐγκατασταθοῦν. Ἔτσι ἄρχισαν νά συγκροτοῦνται οἱ πρῶτοι μαχαλάδες, πού ἔπαιρναν συνήθως τό ὄνομά τους ἀπό τίς πόλεις ἀπό τίς ὁποῖες προέρχονταν οἱ κάτοικοί τους.

Ἀπό τοὺς πρῶτους μετανάστες, Τούρκοι ἐγκαταστάθηκαν στήν παραλία καί τὰ γύρω ὄψωματα τοῦ Κερατίου, ὅπως ἐπίσης καί στήν ἀνάμεσα Φόρου τοῦ Θεοδοσίου καί Φόρου τοῦ Βοός περιοχή. Ἀρμένηδες στά Ψωμαθεῖα, γύρω στή Μονή τῆς Περιβλέπτου, ἐνῶ στήν παραλία τῆς Προποντίδας, Ρωμιοί. Ἐπίσης στό Γαλατὰ ἐγκαταστάθηκαν ἀργότερα Ρωμιοί ἀπό τή Σμύρνη.

Πέρα ἀπό τὰ τείχη τῶν Βλαχερνῶν, στήν περιοχή πού λεγόταν κατά τή βυζαντινὴ περίοδο Κοσμίδιον, ὁ Πορθητῆς, μόλις ἐγκαταστάθηκε στή νέα του πρωτεύουσα (1458-59) —μέ σκοπὸ νά προσδώσει, ὅπως φαίνεται, καί κάποιο θρησκευτικό χαρακτήρα στήν Ἄλωση— ἔχτισε ἕνα τζαμί καί μασσαλεῖο γιά νά τιμήσει τή μνήμη τοῦ Ebbu Eyup el Ensaī, πού ἀνῆκε στό ἄμεσο περιβάλλον τοῦ Προφήτη Μωάμεθ καί εἶχε πέσει πολεμώντας σέ μιὰ πολιορκία τῆς Κωνσταντινούπολης ἀπό τοὺς Ἀραβες κατά τό ἔτος 670. Ἀργότερα προστέθηκε ἐκεῖ μεντρεςές καί συστάσιο γιά τοὺς φτωχοὺς. Γύρω σ' αὐτὰ τὰ ἀξιοσέβαστα ἱδρύματα ἐγκαταστάθηκαν Τούρκοι ἀπό τήν Προύσα, συγκροτώντας ἔτσι τόν πρῶτο συνοικισμό ἔξω ἀπό τὰ τείχη τῆς πόλης. Μαχαλάδες ἐπίσης ἔξω ἀπό τὰ τείχη συγκροτήθηκαν ἀπό μετανάστες τῆς Σινώπης καί Σαμφούντας στό σημερινό Τοπχανά, ἐνῶ στό Σκούταρι, τήν παλιά Χρυσόπολη, ἐγκαταστάθηκαν

Τούρκοι τῆς Ἀνατολῆς. Ἔτσι ἡ νέα πρωτεύουσα, ἀπό τὰ πρῶτα κιόλας χρόνια μετὰ τήν Ἄλωση, παρουσίασε τήν τάση νά ἐπεκταθεῖ ἔξω ἀπό τὰ τείχη.

Ἡ πρὸς τήν παραλία τοῦ Κερατίου περιοχή, ὅπου κατά τὴ βυζαντινὴ περίοδο, ὅπως εἶδαμε, βρισκόταν τό ἐμπορικό κέντρο τῆς πόλης μέ τὰ λιμάνια Προσφοριανόν καί Νεώριον, δέν ἔχασε τὴ ζωτικότητα της, ἐξακολουθώντας ν' ἀποτελεῖ τό ἐμπορικό κέντρο καί τῆς ὀθωμανικῆς πόλης. Ἐχασαν ὄμως τὴ σημασία τους μετὰ τήν Ἄλωση τὰ λιμάνια τῆς Προποντίδας, ἐκτός ἀπὸ τόν Σοφιανὸ Λιμένα, ὅπου ὁ Πορθητῆς ἱδρυσε ναύσταθμο καί γι' αὐτὸ μετονομάστηκε σέ Kadırga limanı (Λιμάνι τῆς Γαλέρας).

Μεγάλη σημασία γιά τήν κατοπινὴ ἐξέλιξη εἶχε ἡ ἀνέγερση ἀπὸ τόν Πορθητῆ τοῦ πρῶτου Kulliyе (1463 - 1470) στή θέση τοῦ ναοῦ τῶν Ἁγίων Ἀποστόλων ὅπου βρισκόταν τό μασσαλεῖο τοῦ Μεγάλου Κωνσταντίνου. Ἡ πράξη αὐτὴ εἶχε σημασία ὄχι μόνο συμβολικὴ, γιὰτὶ ἀντικαθιστοῦσε τό μασσαλεῖο τοῦ παλαιοῦ ἱδρυτῆ τῆς πόλης μέ τό μασσαλεῖο τοῦ νέου κυρίαρχου στόν ἴδιο τόπο, ἀλλά καί πρακτικὴ, γιὰτὶ τό συγκρότημα ξεπερνοῦσε σέ μέγεθος καί μεγαλοπρέπεια ὄ,τι ἀνάλογο εἶχε γίνει ἔως τότε στίς δύο προγενέστερες πρωτεύουσες τῶν ὀθωμανῶν. Τοποθετημένο ἐξάλλου ἐπάνω στήν κορυφὴ τοῦ τέταρτου λόφου, τό τζαμί τοῦ Πορθητῆ (Fatih camii) ἀνοίξε τό δρόμο στοὺς μεταγενέστερους, πού ἀκολουθώντας τό παράδειγμά του, θά ἔχτιζαν τὰ κιουλλγιέ τους στίς κορυφές τῶν ἄλλων λόφων, προσδίδοντας στήν πόλη τό νέο της χαρακτηριστικό περίγραμμα.

Μιὰ δευτέρη ἀποφασιστικὴ πράξη τοῦ Πορθητῆ ἦταν ἡ μεταφορὰ τοῦ Παλατιοῦ ἀπὸ τίς ὑπάρειες τοῦ Φόρου τοῦ Θεοδοσίου πρὸς τόν Κεράτιο, στήν παλιά ἀκρόπολη τοῦ ἀρχαίου Βυζαντίου. Τό καινούριο παλάτι ἄρχισε νά χτίζεται κατά τό 1462. Ἐνα νέο ἰσχυρὸ τείχος πού περνοῦσε ἀνάμεσα ἀπὸ τήν Ἁγία Σοφία καί τήν Ἁγία Εἰρήνη καί ἐκτεινόταν ἀπὸ τήν παραλία τῆς Προποντίδας ὡς τοῦ Κερατίου, ξεχώριζε γιά τό παλάτι ἕνα Iç Kale (ἐσωτερικὸ Φρούριο), ὅπως συνηθίζονταν σέ ἄλλες τούρκικες πόλεις.

Τό ἔργο τοῦ Πορθητῆ συνεχίστηκε ἀπὸ τοὺς διαδόχους του ἐπάνω στὰ ἴδια ἀχνάρια, μέ ὄλο καί πῶ γοργὸ ρυθμὸ, ὄσο ἡ αὐτοκρατορία ἀνέβαινε πρὸς τὴν ἀκμὴ της. Ἀπὸ τοὺς σουλτάνους χτίστηκαν τό ἕνα μετὰ τό ἄλλο μεγάλα τζαμιά: Τοῦ Bayazit καί τοῦ Selim, τό Şehzade ἀπὸ τόν Σουλεϊμάν τόν Μεγαλοπρεπεῖ, ὁ ὁποῖος ἔχτισε μετὰ τό σπουδαιότερο ἀπὸ τὰ τζαμιά τῆς πόλης, τό Süleymaniye, ὅπως ἐπίσης καί τό ἀξιόλογο Mihrimah. Παράλληλα χτίζονταν τὰ τζαμιά τοῦ ἀντικρινοῦ Σκούταρι καί ὄλα ἐκεῖνα πού ἔχτιζαν βεζύρηδες καί ἄλλοι εὐλαβεῖς μεγιστάνες, πού ἤθελαν νά εἶναι συνεπεῖς πρὸς τίς ἀπαιτήσεις τῆς θρησκείας τους. Ὅλα αὐτὰ τὰ τζαμιά, κέντρα ἀξιόλογων κιουλλγιέ, ἀναδύονταν σέ θαυμάσιη ἀντίθεση, ἀπὸ τὴν ὁμοιόμορφη μάζα τῶν ἰδιωτικῶν σπιτιῶν (εἰκ. 45) τῶν μαχαλάδων, πού συνεχῶς αὐξάνονταν τόσο ὄστε οἱ σουλτάνοι ἀναγκάζονταν κατά καιροὺς νά ἐμποδίζουν μέ εἰδικὰ φερμάνια (βασιλικές διαταγές) τὴν ἐγκα-

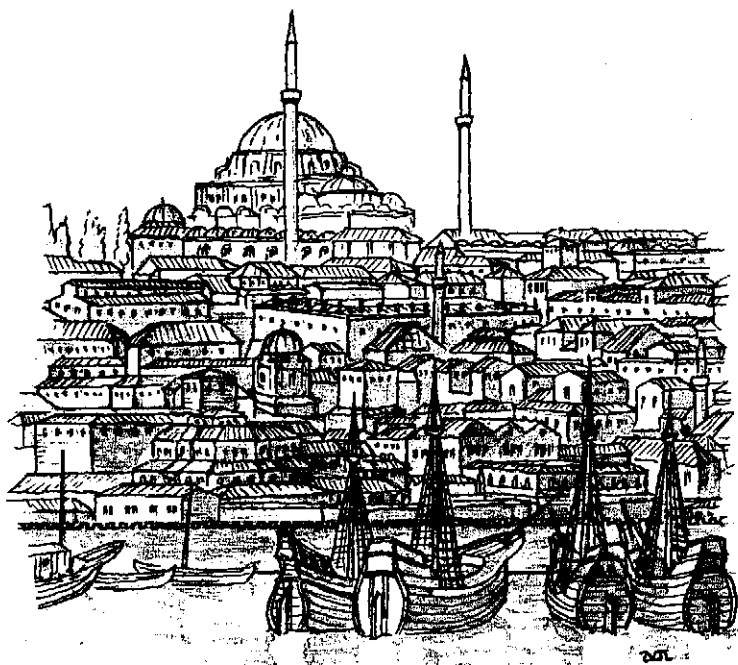

Είκ. 45. Άποψη του τζαμιού του Μπαγιαζήτ από τον Κερατίο.
(Κατά σχέδιο του Melchior Lorichs, 1559.)

τάσταση ξένων στην πρωτεύουσα.

Έτσι, ένα αιώνα μετά την Άλωση, δέν έμειναν από την τοπογραφία της βυζαντινής πόλης παρά μόνο μερικές κεντρικές αρτηρίες, όπως η Μέση, που εξασφάλιζαν ακόμη, όπως πρώτα, τή σύνδεσή της με τή Θράκη.

Κατά τό 17ο αιώνα, παρά τά πρώτα συμπτώματα κάμψης που παρατηρούνται στην Ισχύ της αυτοκρατορίας, χτίζονται τά δύο τελευταία μεγάλα σουλτανικά τζαμιά σέ κλασικό ρυθμό: Τό Sultan Ahmet, τό μόνο που δέν βρίσκεται στή λοφοσειρά του Κερατίου, όπως τά άλλα, αλλά στά ύψώματα της παραλίας της Θάλασσας του Μαρμαρά, σέ μικρή απόσταση από τήν Άγία Σοφία, και τό Yeni cami, στην παραλία του Κερατίου στή σημερινή συνοικία του Eminönü.

Στό 18ο αιώνα αρχίζουν πιά οι ευρωπαϊκές επιδράσεις να αλλοιώνουν τό χαρακτήρα της οθωμανικής τέχνης και να δίνουν ένα νέο τόνο στην τοπογραφία της πόλης. Οι παραδόσεις όμως είναι τόσο ριζωμένες ώστε να μην κλονισθεί

στην ουσία του ο οθωμανικός τρόπος ζωής. Γι' αυτό δημιουργείται στην Τέχνη ένας νέος ρυθμός με τή συγχώνευση ευρωπαϊκών και αυτόχθονων στοιχείων. Αυτός ο νέος ρυθμός, που διαδέχεται τον κλασικό οθωμανικό, μπορεί συνεπώς να θεωρηθεί σαν ένα είδος «τουρκικού μπαρόκ» ή, όπως τον θέλει μία μερίδα έρευνητών, «τουρκικό ροκοκό». Τζαμιά της εποχής αυτής σαν τό Nur - u - Osmaniye, τό Lâleli ή τό Nusretiye δέν ύστερούν πολύ σέ σημασία από τά κλασικά!

3. ΜΝΗΜΕΙΑ

Μπορεί κανείς να μιλήσει για βυζαντινά μνημειακά κατάλοιπα που σώζονται στή σύγχρονη Ίσταμπούλ, δέν μπορεί να κάμει όμως τό ίδιο και για τά οθωμανικά της μνημεία, γιατί αυτά εξακολουθούν ακόμη να παίζουν ουσιαστικό ρόλο στή ζωή της, έστω και αν πολλά άλλαξαν προσορισμό: Μπορεί π.χ. κανείς να δει παλιό μεντρεσέ να είναι σήμερα δημόσια βιβλιοθήκη, μουσείο ή φοιτητική λέσχη· κάποια όμοια βρύση --σεμπιλ-- ν' αποτελεί τον «μπουφέ» υπαίθριου καφενείου... Αυτό βέβαια δέν μειώνει καθόλου τήν αξία των κτιρίων αυτών, ως αρχαιολογικών καταλοίπων, ενώ άλλα, όπως τά τζαμιά μεγάλα και μικρά, εξακολουθούν να εξυπηρετούν τις θρησκευτικές ανάγκες του λαού, όπως πρώτα.

Δυστυχώς καταστρεπτικές κατά καιρούς πυρκαϊές εξαφάνισαν τό μεγαλύτερο μέρος των παλιών ξύλινων σπιτιών, ενώ όσα απόμειναν εξαφανίζονται κι αυτά, γιατί τά αντικαθιστούν σιγά σιγά οι σύγχρονες πολυκατοικίες, που ύπολείπονται απ' εκείνα κατά πολύ σέ ανθρωπιά και χάρη. Άλλά και οι παλιοί μαχαλάδες, με τά στενά γραφικά σοκάκια, χάνουν τή φυσιογνωμία τους με τή νέα ρυμοτομία που εφαρμόζεται στις καμένες περιοχές, τις νέες κύριες αρτηρίες που άνοιγονται κάτω από τήν πίεση των σύγχρονων μεταφορικών μέσων και γενικότερα με τις απαιτήσεις της σύγχρονης ζωής.

Ό επισκέπτης που νοσταλγεί τήν παλιά, γραφική Ίσταμπούλ, θα τήν βρει ακόμη, αρκετά «θολή» βέβαια, γύρω στα μεγάλα τζαμιά, που αποτελούν αρχαιολογικές αξίες και γι' αυτό απαγορεύεται από τό νόμο να χτισθούν κοντά τους ύψηλές πολυκατοικίες που θα παραβλάψουν τήν εμφάνισή τους. Εκεί θα βρει, έστω και στην έπιθανάτια άγωνία τους όσα από τά παλιά ξύλινα σπίτια έπιζούν (είκ. 46), τή βρύση της γειτονιάς (στό πρώτο πλάνο, δεξιά) που ακόμη τήν εξυπηρετεί, τό λαϊκό καφενείο, όπου μπορεί να έχει τήν τύχη να συναντήσει ηλικιωμένους που «τραβούν» ναχηλικά τό «ναργιλέ» τους κάτω από κάποιον αϊονόβιο πλάτανο.

Πάντως, όσο και αν αλλάξει ή φυσιογνωμία της Ίσταμπούλ, δύσκολα θα χάσει τό χαρακτήρα της, γιατί ή οθωμανική της κληρονομιά είναι μεγάλη. Τζαμιά, που τά περισσότερα διασώζουν ολόκληρα ή μέρος των κιουλλιγιέ τους, μεντρε-

σέδες που διατηρούν την παλιά τους γραφικότητα στις εσωτερικές τους αυλές, χάνια όπου και σήμερα, όπως πρώτα, σφύζει η εμπορική κίνηση, χαριτωμένες βρύσες που συναντάει κανείς σε κάθε βήμα, τουρμπέδες που βρίσκονται πάντα κοντά σε κάθε τζαμί, δεν θα πάψουν να διακονούν την ανάμνηση μιάς σημαντικής και πολύ γραφικής περιόδου της ζωής των τούρκων. Άλλ' ως σπεύσουμε να γνωρίσουμε τα χαρακτηριστικά των μνημείων της εποχής αυτής, για να χυρουμε την ιδιάζουσα ομορφιά τους.



Είκ. 46. Σοκάκι παλιού μαχαλά.

α. Τζαμί

Υπάρχει βασική διαφορά ανάμεσα στη χριστιανική εκκλησία και το μουσουλμανικό τζαμί: Η ιερότητα του χώρου και η λειτουργική σκοπιμότητα της πρώτης δεν υπάρχει στο δεύτερο, γιατί η μουσουλμανική θρησκεία δεν απαιτεί από τον πιστό της να προσέλθει στον «Όικον του Θεού» για να πάρει μέρος σε οποιαδήποτε «άκολουθία». Ο μουσουλμάνος είναι ελεύθερος να προσευχηθεί όπου και αν βρίσκεται, σε κλειστό ή ανοιχτό χώρο, μόνος του ή μαζί με άλλους. Άρκει το μέρος που θα προσευχηθεί να είναι καθαρό, όπως πρέπει να είναι καθαρός και ο ίδιος, στο σώμα και στην ψυχή.

Η ομαδική προσευχή θεωρείται απαραίτητη, κυρίως από την κοινωνική της πλευρά, επειδή ενώνει τους πιστούς και γεννάει στις ψυχές τους την έννοια της κοινωνικής αλληλεγγύης. Γι' αυτό, το τζαμί ήταν ο τόπος όπου συγκεντρώνονταν οι πιστοί —κυρίως την Παρασκευή— όχι μόνο για ομαδική προσευχή, αλλά και για να ακούσουν κήρυγμα, με περιεχόμενο πολλές φορές ήθικοκοινωνικό, άκομη, στα παλιά χρόνια, για να λύσουν δικαστικά τις διαφορές τους ή και να τους αναγγελθεί κάποιο εξαιρετικό γεγονός.

Στην ομαδική προσευχή (N a p a z) που, σύμφωνα με τους κορανικούς κανόνες περιλαμβάνει ορισμένες κινήσεις, απαραίτητη είναι η πειθαρχία και ο συντονισμός, γι' αυτό υπάρχει πάντα επικεφαλής ένας Ιμάμης (εκ. 47: 1), ο οποίος σε κάθε στιγμή που θ' αλλάξει η κίνηση εκφωνεί μεγαλόφωνα το Tekbir (την απαγγελία της φράσης Allah - u - Ekber, που σημαίνει «Ο Θεός είναι Μέγας») για να συντονίζονται οι κινήσεις όλων με τις δικές του. Είναι ανάγκη επομένως να είναι ορατός ο Ιμάμης αυτός και ακουστός από τους πιστούς, πράγμα που κατορθώνεται καλύτερα όταν παραταχθούν κατά παράλληλους στοίχους που εκτείνονται πιο πολύ κατά πλάτος παρά κατά βάθος (2).

Με την κάλυψη των προσευχομένων με μιά ελαφρά στέγη (7) για να προφυλαχθούν από τις κακοκαιρίες και κυρίως —στις θερμές χώρες όπου πρωτοεμφανίστηκε η θρησκεία του Ισλάμ— από τον ήλιο, δημιουργήθηκε το πρώτο τζαμί, σαν κτίριο με τον εγκάρσιο άξονα κυρίαρχο (I>II), με μιά μικρή κόγχη (Mihrap: 5) στον «τοίχο της Μέκκας» (Kible duvarı: 4) που προσανατολίζει το κτίριο προς την κατεύθυνση της Ίερης Πόλης (Mekke: 3) και με έναν «αμβώνα» (Mimber: 6) για το κήρυγμα.

Στο πρωταρχικό αυτό τζαμί που καλυπτόταν, στις θερμές χώρες όπου δημιουργήθηκε, με επίπεδη στέγη, απλό υπόστεγο στην αρχή χωρίς τοίχους, προστέθηκε αργότερα μιά αυλή με στοές γύρω γύρω —κατ' αναλογία προς το αϊθριο των εκκλησιών— όπου μπορούσαν οι πιστοί να περιμένουν την ώρα της προσευχής και να προσευχηθούν άκομη, όταν γέμιζε το τζαμί. Στη μέση της αυλής αυτής τοποθετήθηκε μιά κρήνη για την επιβαλλόμενη πλύση ποδιών, χειρών και προσώπου, πριν από την προσευχή.

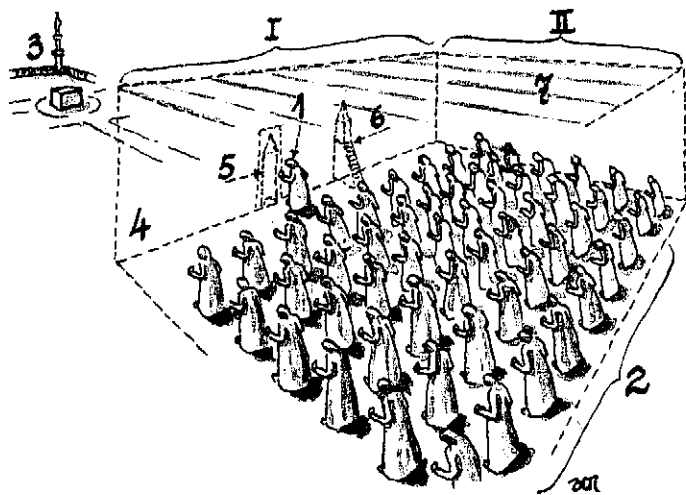

Εικ. 47. Σχηματική παράσταση της μουσουλμανικής ομαδικής προσευχής.

Είναι φανερό ότι το ιδεωδέστερο τζαμί θα ήταν εκείνο που δεν θα είχε μέσα στον εσωτερικό του χώρο κανένα στηρίγμα στέγης, που να εμποδίζει τη θέα προς το μιχράπ και τον ιμάμη, αυτό όμως είναι κατασκευαστικά αδύνατο στα μεγάλα τζαμιά, που συγκεντρώνουν πολύ κόσμο. Οι διαστάσεις του κλειστού χώρου σ' αυτές τις περιπτώσεις απαιτούν όπωσδήποτε στηρίγματα, πεσσούς ή τουλάχιστον κολόνες.

Τόν τ υ π ι κ ό, μπορούμε να πούμε, αυτόν τύπο τζαμιού τον έφάρμοσαν και οί Σελτσουκίδες Τούρκοι της Μικράς Ασίας. Είναι ο τύπος του Ulucami, που εφαρμόστηκε και από τους οθωμανούς για πρώτη φορά στην Προύσα, ως πολύτρολλος χώρος με πεσσούς για στηρίγματα. Στην Ίσταμπούλ υπάρχουν ένα δυό τζαμιά του τύπου αυτού, μικρών διαστάσεων, που χτίστηκαν κατά την πρώτη περίοδο της οθωμανικής αρχιτεκτονικής της πόλης. Γρήγορα όμως ο τύπος εγκαταλείφθηκε για να κυριαρχήσει το τζαμί με ένα μόνο τρούλλο ή με ένα μεγάλο, που δορυφορείται από μικρότερους.

Ας εξετάσουμε τώρα τα διάφορα μέρη που συγκροτούν το τελευταίο αυτό είδος οθωμανικού τζαμιού: Τά μεγάλα σουλτανικά τζαμιά είναι χτισμένα στο κέντρο ενός ευρύχωρου α υ λ ό γ υ ρ ο υ (Dış avlu = εξωτερική αυλή) που τά απομονώνει από τά γύρω σπίτια (εικ. 77: 3). Ο αυλόγυρος όρίζεται από τοίχο (εικ. 78: 2), ό οποίος υπερβαίνει τό ύψος του ανθρώπου και είναι διάτρητος από ανοίγματα σε σχήμα παραθύρου, με σιδερένια κυκλιδώματα (3). Σε όρισμένα

διαστήματα των πλευρών του ανοίγονται πόλες (4) χωρίς θυρόφυλλα, όπου μία άλυσίδα (5) παλαιότερα, εμποδίζει τη διάβασή τους από έφιππους.

Με την άνασυγκρότηση της ρυμοτομίας της πόλης, στα τελευταία χρόνια, μερικοί τέτοιοι αυλόγυροι θυσιάστηκαν για να περάσουν απ' εκεί δρόμοι (π.χ. στο Yenica mi), κάτι που παραβλάπτει πολύ την εμφάνιση του μνημείου. Και η επιστροφή του άλλοτε χωμάτινου εδάφους του αυλόγυρου — όπου μόνο πέτρινα δρομάκια όδηγοΰσαν στις πόλες του τζαμιού (εικ. 77) — με γρανιτόπετρες ή ασφαλτο και τό κόψιμο των έντεχνα τοποθετημένων σε όρισμένα σημεία των αυλόγυρων δέντρων, συνετέλεσε στο να χάσουν ένα μεγάλο μέρος από την καλλιτεχνική τους εμφάνιση πολλά τζαμιά.

Κατά γενικό κανόνα τά τζαμιά διαθέτουν, εμπρός στην κύρια όψη τους μία στοά με τη χαρακτηριστική όνομασία τόπος της τελευταίας συνάθροισης (Son Cemaat Yeri: Πίν. 23: 1). Η στοά αυτή εκτός του ότι αποτελεί προστώο για τό τζαμί, εξυπηρετεί και τόν πρακτικό σκοπό να χρησιμεύει ως τόπος όπου μπορούν να προσευχηθούν οί καθυστερημένοι ή τό πλεόνασμα των πιστών, όταν έχει γεμίσει τό εσωτερικό του τζαμιού. Γι' αυτό πρός τά δεξιά και άριστερά της εισόδου του τζαμιού υπάρχουν σοφάδες (Sofa, ύπερψωμένα δάπεδα -2- και όχι σπάνια μιχράπ -3- για τόν προσανατολισμό). Σε σπουδαία τζαμιά, εκτός από τά μιχράπ του προστώου, υπάρχουν εκεί και τά λεγόμενα Mükebbire, που είναι εξώστυ τοίχου πρός τό τζαμί, από όπου ένας ιμάμης επαναλαμβάνει τις επικλήσεις του επικεφαλής των πιστών που προσεύχονται μέσα στο τζαμί, για τό συγχρονισμό των κινήσεων εκείνων που προσεύχονται στο προστώο.

Ενώ, όπως είδαμε παραπάνω, τό προστώο είναι άπαραίτητο σε κάθε τζαμί, δεν είναι άπαραίτητο στα οθωμανικά τζαμιά τό α ι θ ρ ι ο (Iç avlu = εσωτερική αυλή), που διαθέτουν κυρίως τά μεγάλα (εικ. 48: 2). Πάντως και στην περίπτωση αυτή ή πρός τό κτίριο του τζαμιού στοά του αθρίου είναι συνήθως ύψηλότερη από τις άλλες τρείς, για να τονισθεί ιδιαίτερα. Στη μέση του αθρίου υπάρχει κ ρ ή ν η (Şadırvan: 4) με πολλές στρόφιγγες για τις τελετουργικές πλύσεις. Στα σουλτανικά τζαμιά, όπου μαζεύεται πολύ πλήθος, στρόφιγγες νερού τοποθετούνται και στις πλάγιες όψεις του κτιρίου (εικ. 82:17). Τό δάπεδο στο αίθριο είναι πλακόστρωτο και ύπερψωμένο στις στοές (εικ. 48: 3). Μία μνημειώδης πύλη του αθρίου (Iç avlu cümle kapısı: 1) βρίσκεται επάνω στον κύριο άξονα του μνημείου ό οποίος, περνώντας από την κύρια είσοδο του τζαμιού (Camı cümle Kapısı: 16), καταλήγει στο μιχράπ (11). Σχεδόν κατά κανόνα εκεί που τό προστώο συναντιέται με τις πλάγιες στοές του αθρίου υπάρχουν άντικριστές δύο πλάγιες θύρες του (Iç avlu yan Kapıları: 5).

Όταν διαβεί κανείς την κύρια είσοδο του τζαμιού, τονισμένη, πολλές φορές, με πλατύτερο διακίονιο στην εκεί κιονοστοιχία και ύπερψωση του γείσου της, άντικρίζει στο βάθος τόν τοίχο Kible (12), όπου ανοίγεται ή μικρή κόγχη

(Mihrab) που καθιστά, όπως είδαμε, αισθητή την κατεύθυνση προς τη Μέκκα. Έπειδή το τζαμί είναι ολόκληρο προσανατολισμένο προς την κατεύθυνση αυτή, πάντοτε το μιχράπ βρίσκεται επάνω στον κύριο άξονά του. Ξεφεύγει από τον άξονα αυτό —προς τα νοτιοανατολικά στην περιοχή μας— στις εκκλησίες που μετατράπηκαν σε τζαμιά, γιατί εκείνες βέβαια είναι προσανατολισμένες προς την ανατολή του ήλιου. Το μιχράπ στην περίπτωση αυτή δεν συμπίπτει προς την κόγχη του ιερού βήματος, αλλά είναι τοποθετημένο δεξιότερα.

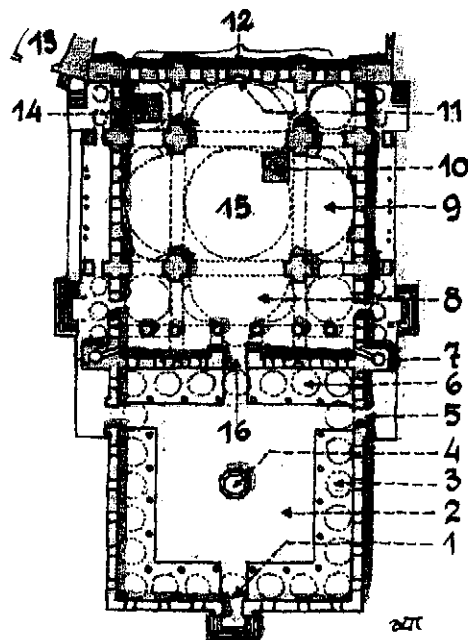

Εικ. 48. Τά μέρη του τζαμιού.

Κατ' αναλογία προς τις εκκλησίες, υπάρχει στα μεγάλα σουλτανικά τζαμιά κεντρικό κλίτος (Orta sahn: 8) και πλάγια κλίτη (Yan sahnlar: 9). Στο κεντρικό κλίτος το μέρος που καλύπτει ο τρούλλος λέγεται Kubbe alti (= υπό τον τρούλλον 1: 15).

Μέσα στον κύριο χώρο του τζαμιού υπάρχουν δύο υπερυψωμένες επιφάνειες που φέρουν το γενικό όνομα Mahfil. 'Η μία απ' αυτές, με ειδική είσοδο απ' έξω (14), στηριγμένη σε κολόνες, γιατί βρίσκεται σε ύψος τριών περίπου μέτρων από το δάπεδο του τζαμιού, προοριζόταν για το σουλτάνο. Εκεί αυτός

προσευχόταν χωριστά από το λαό και άθεατος, επειδή περιβαλλόταν από πυκνό μαρμάρινο διχτυωτό (Kafes). 'Η εξέδρα αυτή ονομαζόταν Hünkâr Mahfil (= εξέδρα του άνακτος). Σε όρισμένα τζαμιά το μέρος αυτό συνδέεται προς ένα διαμέρισμα (Hünkâr Kasrı: 13), όπου ο σουλτάνος μπορούσε να περιμένει την έναρξη της ομαδικής προσευχής, ή να ξεκουραστεί μετά το πέρας της.

'Ενα δεύτερο μαχφίλ (10), του οποίου το ύψος κυμαίνεται από μερικά εκατοστόμετρα (όποτε όπως στο αίθριο παίρνει την ονομασία Sofa), έως δύο, τρία μέτρα, όποτε σαν το σουλτανικό στηρίζεται σε κολόνες, προορίζεται για τους ψαλωδούς (müezzin).

Είπαμε παραπάνω ότι στον τοίχο του βάθους (Kible duvarı) ανοίγεται η μικρή κόγχη που καθορίζει τη διεύθυνση της Μέκκας και όριζει τη θέση όπου θα σταθεί ο ιμάμης που συντονίζει την ομαδική προσευχή. Από τον όρισμό του επομένως, γίνεται άμέσως αντιληπτό ότι το μιχράπ είναι ένα απλό σημάδι και δεν παρουσιάζει καμιά αναλογία προς το «άλτάριο» των καθολικών εκκλησιών της Δύσης, με το οποίο τείνει κανείς να το συγκρίνει. Σημαιολογείται βέβαια και το μιχράπ στα τζαμιά, όπως το άλτάριο στις εκκλησίες, αλλά στα πρώτα ή σημασιολόγηση είναι καθαρά καλλιτεχνική, επειδή αυτό κατέχει άξονική θέση και είναι το μέρος του εσωτερικού που έλκει την προσοχή εκείνου που θα περάσει το κατώφλι της εισόδου του τζαμιού. Το ότι είναι «σημάδι» που έξυπνητεία να είναι πρακτικό σκοπό, φαίνεται και από το ότι έχει πάντα επάνω του μιά επιγραφή (εικ. 49: 1) που δηλώνει ότι αυτό είναι το μιχράπ, για να είναι ο πιστός σίγουρος για το μέρος προς το οποίο επιβάλλεται να στραφεί, γιατί δεν αποκλείεται να υπάρχουν, για λόγους διακοσμητικούς, και άλλες παρόμοιες κόγχες στον επωπερικό χώρο του τζαμιού (εικ. 81: 5).

Δεξιά και άριστερά του μιχράπ υπάρχουν πάντα δύο μεγάλα κρηοπήγια (εικ. 49: 2) για να φωτίζεται κατά τις νυχτερινές προσευχές τόσο το μιχράπ όσο και ο ιμάμης, που παίρνει θέση μπροστά του. Προς τα δεξιά του μιχράπ είναι τοποθετημένος ο «άμβων» (Mimber εικ. 50) όπου ανεβαίνει εκείνος που θα κηρύξει ή θα ανακοινώσει κάτι. Αποτελείται από ένα υπερυψωμένο κατά δέκα περίπου βαθμίδες τετράγωνο (3) πλευράς ενός περίπου μέτρου, που καλύπτεται από κιβώριο (4) με τρουλλίσκο ή δεξιά πολυγωνική απόληξη (5). Κάτω, εκεί που αρχίζει ή κλίμακα (2) υπάρχει πλαίσιο θύρας (1) που σκεπάζεται με παραπέτασμα. Τα μισά κατά την οθωμανική περίοδο εξελίχθηκαν σε πραγματικά έργα τέχνης.

'Η κλήση των πιστών στην ομαδική προσευχή γινόταν με το Ezan, που το έψελνε ο μουεζίνης, στην αρχή από ένα οποιοδήποτε σημείο που βρισκόταν υψηλά —όπως ή στέγη των τζαμιών όταν ήταν επίπεδη— και άργότερα από ειδικούς πύργους, τους μιναρέδες. 'Ο μιναρές παίρνει ποικίλες μορφές στις διάφορες μουσουλμανικές χώρες. Στους οθωμανούς είναι λεπτός και υψηλός, γιατί αυτό και είναι κομψός στις αναλογίες του (εικ. 82). Οι μιναρέδες στα μεγάλα κλασικά τζαμιά διαθέτουν δύο έως τρεις εξώστες (Şerefe), στους οποίους όδη-

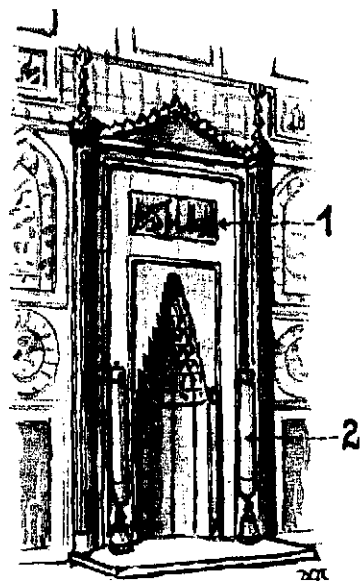

Εικ. 49. Τό μιχράπ.

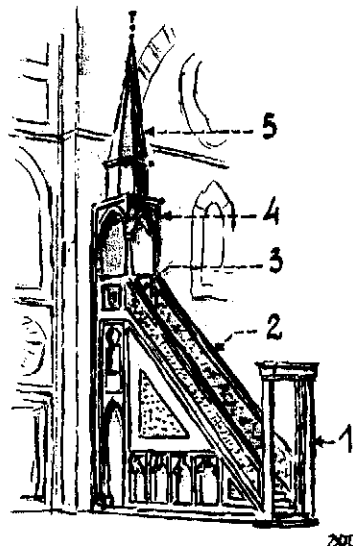

Εικ. 50. Τό μιμπέρ.

γουν εσωτερικές ελίσσόμενες κλίμακες, που μπορούν ή κάθε μία νά οδηγεί σέ διάφορο εξώστη, κατασκευή που απαιτεί εξαιρετική δεξιότητα. Τά τζαμιά τής Ίσταμπούλ έχουν από ένα έως τέσσερις μιναρέδες, μέ μόνη εξαίρεση τό τζαμί του Σουλτάν Άχμέτ που διαθέτει έξι.

Τελειώνοντας τήν περιγραφή του τζαμιού πρέπει ν' αναφερθεί ότι όχι μακριά από τό κτίριο, και προς τόν τοίχο που βρίσκεται τό μιχράπ, υπάρχει πάντοτε ένα ή και περισσότερα βάρρα, σάν πέτρινα «τραπέζια», όπου τοποθετείται τό φέρετρο στις κηδείες, γιατί κατά τά μουσουλμανικά έθιμα, ο νεκρός δέν τοποθετείται μέσα στό τζαμί.

Στούς τρεις Πίνακες 23, 24 και 25 θά βρούμε τά χαρακτηριστικά τής οθωμανικής αρχιτεκτονικής κατά τήν εξέλιξη της από τήν Άλωση έως τήν ανακήρυξη τής Τουρκικής Δημοκρατίας, ενώ στους Πίνακες 26-31 τά χαρακτηριστικά των διαφόρων τύπων τζαμιών που εφαρμόστηκαν στην οθωμανική Ίσταμπούλ κατά τήν ίδια περίοδο.

β'. Μεντρεσέδες

Ή μουσουλμανική θρησκεία προτρέπει τόν πιστό της νά «άναζητεί τή γνώση από τήν κούνια ως τόν τάφο», γι' αυτό εκείνοι που έχτιζαν και προκοδοτούσαν τζαμιά, θεωρούσαν θρησκευτικό τους καθήκον νά περιλάβουν στά κιουλλιγιέ τους και τόν Medrese (= άνώτερο διδακτήριο), γιά τήν καλλιέργεια και μετάδοση των γνώσεων, θρησκευτικών, κατά κύριο λόγο, αλλά και γενικότερων, όπως π.χ. οι Ιατρικές (Tip medrese), οι αστρολογικές, οι μαθηματικές, κλπ.

Οι οθωμανικοί μεντρεσέδες αποτελούνται (εικ. 51) από σειρά κελλιών (1) γύρω σέ μιά αύλη (2) περιτριγυρισμένη μέ στοές (3,3...) και μιάν αθουσα διδασκαλίας (4), που χρησίμευε και γιά προσευχή, γι' αυτό και διέθετε μιχράπ. Συνήθως ή αύλη είναι δένδροφυτευμένη και έχει στή μέση μικρή δεξαμενή (5) μέ πίδακα, γιά δροσιά τό καλοκαίρι. Άποκτάει έτσι ειδυλλιακή ατμόσφαιρα και, όπως είναι άπομονωμένη από τους θορύβους μέ τά κελλιά που τήν περιβάλλουν, είναι πολύ πρόσφορη γιά περισυλλογή και μελέτη. Οι σπουδαστές κατοικούν, ένας ένας ή δυό δυό, στά κελλιά που έχει τό καθένα τήν έστία του (ocak), τό έρμάρι του (dolar) γιά τά ρούχα, και τίς θέσεις (raf) γιά τά βιβλία. Τό φαγητό του σπουδαστή εξασφαλιζόταν από τό συσσίτιο (imaret) του κιουλλιγιέ.

Άπό τους μεντρεσέδες, που ήταν ότι πανεπιστήμια στή Δύση, άποφοιτούσαν ύστερ' από μακροχρόνιες σπουδές Ιμάμηδες, μουφτήδες (= έρμηνευτές

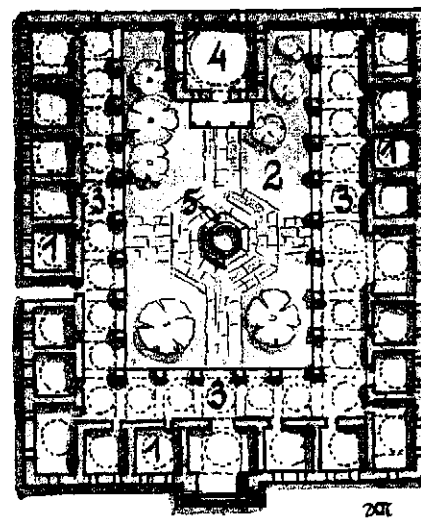

Εικ. 51. Κάτοψη μεντρεσέ.

των νόμων), καντήδες (= Ιεροδίκες), βαΐζηδες (= Ιεροκήρυκες) και άλλοι ούλεμάδες (= σοφοί).

(Χαρακτηριστικά παραδείγματα μεντρεσέδων στον Πίν. 44.)

γ'. Τάφοι και Μουσωλεϊα

Ἄν κρίνει κανείς ἀπό ἓνα ρητό τοῦ Κορανίου πού λέγει ὅτι «ὁ καλύτερος τάφος εἶναι ἐκεῖνος πού γκρεμίστηκε», ἡ θρησκεία τοῦ Ἰσλάμ δέν βλέπει μέ καλό μάτι τήν ἴδρυση μεγαλοπρεπῶν τάφων καί μουσωλεϊῶν. Καί σήμερα ἀκόμη στή χωριά τῆς Ἀνατολῆς οἱ τάφοι εἶναι ἀνώνυμοι: μιά ἀγραφή πέτρα ἐπισημαίνει ἀπλῶς γιά τούς ζῶντες συγγενεῖς τόν τόπο ταφῆς. Αὐτό δέ σημαίνει ὅτι οἱ μουσουλμάνοι δέν ἔχτισαν μεγαλοπρεπέστατα μουσωλεϊα καί δέν καλλώπισαν τούς τάφους τους. Στούς ὀθωμανούς πάντως καί αὐτά τά σουλτανικά μουσωλεϊα, τουλάχιστον κατά τήν κλασική περίοδο τῆς ἀρχιτεκτονικῆς τους, διατήρησαν μιά ἀπλότητα πού δέν μπορεῖ νά ἐξηγηθεῖ παρά μέ τήν ὡς ἓνα σημεῖο συμμόρφωσή τους πρὸς τό πνεῦμα τῆς θρησκείας τους.

Ἡ ὀθωμανική Ἰσταμπούλ εἶναι γεμάτη ἀπό μουσωλεϊα (T ü r b e), πού συναντάει κανείς σέ κάθε βῆμα του, γιατί κάθε τζαμί ἔχει συνήθως πλάι του τόν τουρμπέ τοῦ κτήτορά του. Σέ σημαντικά τζαμιά μποροῦν νά ὑπάρχουν περισσότερα ἀπό ἓνα μουσωλεϊα, ἀλλά καί τάφοι, πού ἀνήκουν σέ σημαίνοντα πρόσωπα σχετικά πρὸς τόν κτήτορα. Ἔτσι δημιουργοῦνται πίσω ἀπό τά τζαμιά μικρά νεκροταφεῖα.

Τό μουσωλεῖο ἀποτελεῖται ἀπό δύο ἐπάλληλους χώρους: Τήν κρύπτη, ὅπου εἶναι τοποθετημένοι οἱ νεκροί καί ἀπό πάνω της τόν κυρίως τουρμπέ, εἶδος νεκρικοῦ «παραεκκλησιοῦ» θά λέγαμε, ὅπου ὑπάρχουν κενά φέρετρα σκεπασμένα μέ πολῦτιμα ὑφάσματα πού φέρουν κεντητές ἐπιγραφές μέ ρητά τοῦ Κορανίου. Ἐξωτερικά οἱ τουρμπέδες τῆς Ἰσταμπούλ παρουσιάζουν τό σχῆμα ἑνός ἀπλοῦ, συνήθως ὀκταγωνικοῦ πρίσματος πού καλύπτεται μέ τροῦλλο (εἰκ. 52). Μιά σειρά παράθυρα κάτω καί μιά ἐπάνω φωτίζουν τό ἐσωτερικό καί πολλές φορές στήν εἰσοδο ὑπάρχει προστώο. Ἀπό τό 18ο αἰώνα, μέ τήν ἐπικράτηση τοῦ ρυθμοῦ μπαρόκ, οἱ τύποι πολλαπλασιάζονται, καταργεῖται μάλιστα σιγά σιγά ἡ κρύπτη. Ἐπειδὴ τό κλειστό μουσωλεῖο ἐμποδίζει τή βροχή — πού θεωρεῖται «θεῖον δῶρον» — νά πέφτει ἐπάνω στόν τάφο, γιά νά μή στερηθεῖ ὁ νεκρός τό δῶρο αὐτό τοῦ θεοῦ, ζηλωτές μουσουλμάνοι κατασκεύαζαν καί μουσωλεϊα χωρίς στέγη. Στήν περίπτωση αὐτή ὁ τροῦλλος σχηματιζόταν ἀπό σιδερένια ἐλάσματα.

Ἄν τώρα στρέψουμε τό βλέμμα μας πρὸς τούς ἀπλοῦς τάφους (εἰκ. 53) θά δοῦμε ὅτι κι αὐτοί κατασκευάζονταν μέ σχετική ἀπλότητα κατά δύο τρόπους: α. Μιά μαρμάρινη ὀριζόντια πλάκα (I, II) ἔχει στή ἄκρη της δύο κατακόρυφες στήλες, μιά μεγαλύτερη πρὸς τό μέρος τῆς κεφαλῆς τοῦ νεκροῦ (7), ὅπου ἀναγράφε-

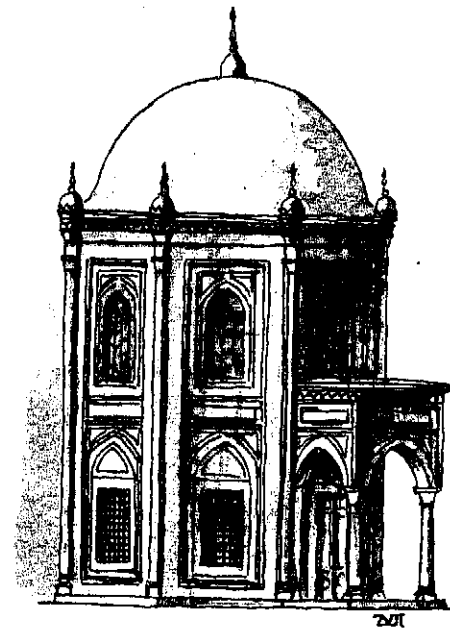

Εἰκ. 52. Ὅψη μουσωλεϊοῦ.

ται τό ὄνομά του, ἡ χρονολογία τοῦ θανάτου του κλπ. καί μιά μικρότερη πρὸς τά πόδια (4), ὅπου γράφεται κάποιο ρητό τοῦ Κορανίου, διακοσμείται μέ ἄνθη (3) ἢ καί μένει ὅπως εἶναι (2). β. Ἡ ἴδια διάταξη, μέ τή διαφορά ὅτι ἀντί γιά πλάκα στό ὀριζόντιο τμήμα τοῦ τάφου ὑπάρχει ἓνα εἶδος μαρμάρινου κιβώτιου (III) ὅπου φυτεύονται λουλούδια. Καί στίς δύο περιπτώσεις στήν πρὸς τό κεφάλι τοῦ νεκροῦ στήλη λαξεύεται συνηθέστατα ὁμοίωμα τοῦ «κίουλαχίου» τοῦ νεκροῦ (5) ἀπό ὅπου γίνεται ἀμέσως ἀντιληπτός ὁ βαθμός ἢ τό ἐπάγγελμα τοῦ μακαρίτη. Στίς γυναικείες ταφόπετρες στή θέση αὐτή λαξεύονταν λουλούδια (6).

Στίς στήλες τῆς κεφαλῆς καλλιγραφοῦνται, ὅταν πρόκειται γιά σημαντικά πρόσωπα, ἐκτός ἀπό τό ὄνομα καί τά ἄλλα σχετικά, καί βιογραφικά σημειώματα (1) πού καθιστοῦν πολλές φορές τίς πλάκες αὐτές πολῦτιμα ἱστορικά ντοκουμέντα. Πολλές ἀπ' αὐτές ἐξάλλου εἶναι πραγματικά καλλιτεχνήματα.

Σήμερα δυστυχῶς καί ὁ μουσουλμανικός τάφος «ἐκσυγχρονίστηκε» καί μπῆκε στή καλοῦπια τοῦ εὐρωπαϊσμοῦ τόσο, ὥστε νά μή διαφέρει ἀπό τόν χριστιανικό παρά μόνο κατά τήν ἔλλειψη τοῦ σταυροῦ. Τό κακό εἶναι ὅτι, μαζί μέ τήν παλιά χαρακτηριστική μορφή, χάνεται δυστυχῶς καί ἡ παλιά ποιότητα.

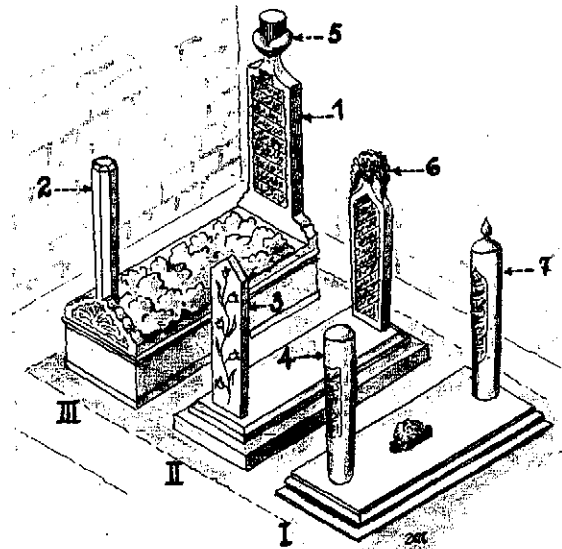

Εικ. 53. Μουσουλμανικοί τάφοι.

δ'. Βιβλιοθήκες

Δέν είναι λίγες οι παλιές βιβλιοθήκες τής οθωμανικής Ίσταμπούλ που διατηρήθηκαν έως τις μέρες μας γιατί πρόκειται για καλοχτισμένα, πέτρινα πάντα, κτίρια που εξασφάλιζαν τούς πολύτιμους χειρόγραφους κώδικες από τόν κίνδυνο τής πυρκαϊᾶς. Για τούς οθωμανούς —και γενικότερα τούς μουσουλμάνους— ή γραφή ήταν κάτι ιερό. Γραμμένο χαρτί, πεταμένο καταγής, περιμαζευόταν από τόν διαβάτη και τοποθετούνταν σέ κάποιαν έξοχη τοίχου, για νά μή πατηθεῖ. Τά βιβλία, και μάλιστα τά ιερά, ἔπρεπε νά φυλάγονται σέ μέρος υψηλότερο ἀπό ἐκεῖνο σπου πατοῦσαν τά πόδια. Ἡ προσοχή αὐτή πρὸς τὸ γραφτὸ και τὸ βιβλίον ἔγινε αἰτία ἰδιαίτερης προσοχῆς γιά νά εξασφαλισθεῖ ἡ διατήρησή τους μέ καλὸ δέσιμο. Κοράνια και ἄλλα χειρόγραφα βιβλία, δένονταν προσεχτικά και στολίζονταν μέ διάκοσμο, πού πολλές φορές ήταν ἀνάγλυφο.

Στὶς βιβλιοθήκες τὰ βιβλία ήταν τοποθετημένα σέ εἰδικὰ ἐρμάρια (dolap) πού βρίσκονταν μπρὸς τοὺς τοίχους μιᾶς μεγάλης αἴθουσας - ἀναγνωστηρίου ἢ σέ εἰδικές ἀποθήκες. Ὁ ἀναγνώστης ζητοῦσε ἀπὸ τὸν φύλακα τῶν βιβλίων (H a f i z - k ü t ü p) τὸν κώδικα πού ἤθελε, τὸν τοποθετοῦσε ἐπάνω

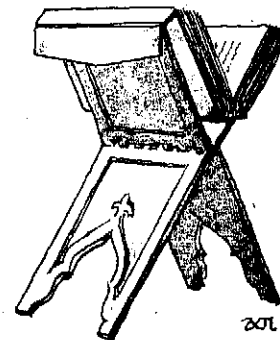

Εικ. 54. Ραχλέ.

201

σ' ἓνα χαμηλὸ ἀναλόγιο σέ σχῆμα Χ (Rahle, εἰκ. 54) και τὸ διάβαζε γονατιστός, ἢ καθισμένος σταυροπόδι, στὰ χαλιά πού κάλυπταν τὸ πάτωμα τοῦ ἀναγνωστηρίου. Τὸ «ἀναλόγιο», μὴ ἀνοίγοντας παραπάνω ἀπὸ 90° προφύλαγε τὸ βιβλίον ἀπὸ ὑπερβολικὸ ἀνοιγμα πού θά κατέστρεφε τὸ δέσιμό του.

Πάνω ἀπὸ διακόσιες χιλιάδες χειρόγραφοι κώδικες υπάρχουν σήμερα στὶς βιβλιοθήκες τής Ίσταμπούλ (χαρακτηριστικά παραδείγματα βιβλιοθηκῶν στὸν Πίνακα 42).

ε'. Χάνια

Στὴ Μικρὰ Ἀσία, τὴν ἐποχὴ πού κυριαρχοῦσαν οἱ Σελτσουκίδες Τούρκοι, τὰ κ α ρ α β ἄ ν ι α (Kervan) πού μεταφέρανε τὰ ἐμπορεύματα ἀπὸ τόπο σέ τόπο, ξεκινούσαν νωρίς τὸ πρωὶ και, ὅστερ' ἀπὸ μιᾶς μέρας δρόμο, διανυκτέρευαν σέ ἰδιαίτερα κτίρια, πού εἶναι γνωστά σ' ὄλο τὸν κόσμον ὡς κ α ρ α β ἄ ν - σ α ρ ἄ γ ι α (K e r v a n s a r a y). Τὰ κτίρια αὐτά, πού περιβάλλονταν ἀπὸ ψηλοὺς τοίχους και εἶχαν μιᾶ μοναδική εἴσοδο, εξασφάλιζαν στὸ καραβάνι τὴν ἀπαιτούμενη ἀσφάλεια κατὰ τὴ νύχτα. Μέσα ὑπῆρχαν τὰ ἀπαραίτητα γιά τὴν τοποθέτηση τῶν ἐμπορευμάτων, τὸ σταβλισμὸ τῶν ζῶων και τὴ διανυκτέρευση τῶν ταξιδιωτῶν. Οἱ οθωμανοὶ τὸ εἶδος αὐτοῦ τοῦ κτιρίου ὀνόμαζαν χ ἄ ν ι (H a n). Ἡ ἴδια λέξη χρησιμοποιεῖται γιά νά δηλώσει και ἓνα ἄλλο εἶδος κτιρίου, ἀνάλογο προορισμοῦ πρὸς τὸ καραβανσάρά, πού βρισκόταν ὁμοίως μέσα στὶς πόλεις. Τέτοια χάνια ὑπῆρχαν πολλὰ στὴν οθωμανικὴ Ίσταμπούλ και ἀρκετὰ διατηροῦνται ἀκόμη ἔως τις μέρες μας, πού λειτουργοῦν ὡς ἐμπορικὰ κέντρα. Διώροφα συνήθως (εἰκ. 55) ὀργανώνονται γύρω σέ μιᾶ ἢ περισσότερες αὐλές και διαθέτουν ἀποθήκες και δωμάτια πού ἀνοίγονται σέ ἀνοιχτές στοές (χαρακτηριστικά παραδείγματα χανίων στὸν Πίνακα 43).

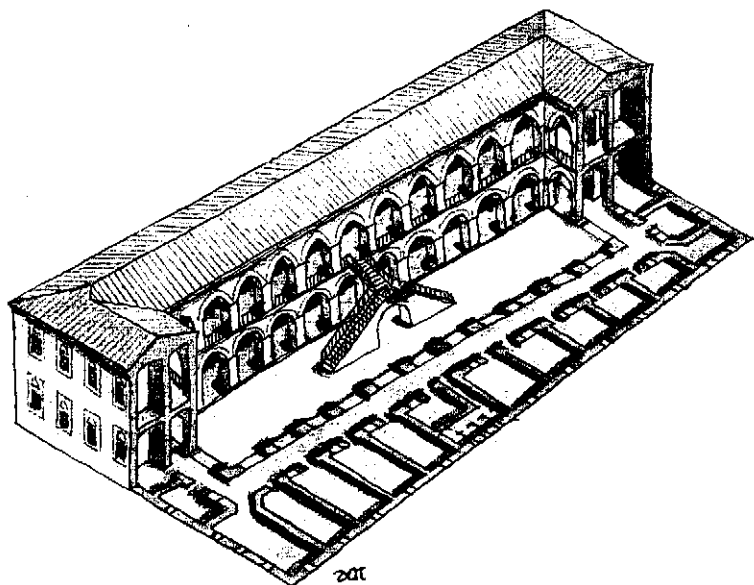

Εικ. 55. Τό χάνι του Ρουζεμ πασά στο Γαλατά.

στ'. Τσαρσιά

Στό κέντρο κάθε κομόπολης τής Τουρκίας θά βρεί κανείς τό τσαρσί (Ç a r ş i = αγορά), ένα δρόμο δηλαδή όπου είναι μαζεμένα τά εμπορικά καταστήματα (Dükkan). Στίς πόλεις τά «τσαρσιά» είναι περισσότερα. Τότε δέν αποκλείεται νά βρίσκονται συγκεντρωμένα στό ίδιο μέρος καταστήματα πού πουλουν ή εργαστήρια πού κατασκευάζουν τό ίδιο είδος, όπως π.χ. «κοσμηματοπωλών» (Kuyumcular), «χαλκοπρατών» (Bakircilar) κ.τ.λ. κάτι πού, όπως είδαμε στά προηγούμενα, εφαρμοζόταν και από τους βυζαντινούς. Μέ τήν κάλυψη ενός σοκακιού ανάμεσα στά μαγαζιά μέ ξύλινη στέγη —και αργότερα μέ θόλους— δημιουργήθηκαν οι κλειστές αγορές (K ar al i ç a r ş i).

Τό μεγάλο κλειστό τσαρσί (B ü y ü k K ar al i ç a r ş i) τής Ίσταμπούλ αποτελεί όλόκληρο «μαχαλά» μέ πολλά θολοσκέπαστα σοκάκια. Ή περιοχή όπου είναι χτισμένο αποτελούσε επίσης κέντρο εμπορικής δραστηριότητας και κατά τή βυζαντινή περίοδο (είδαμε ότι εκεί βρίσκονταν τά άρτοποιεία). Στό κέντρο του υπάρχει τό μπεζεστάνι (Bezistan ή Bedesten), κτίριο πού δέν αποκλείεται νά ήταν βυζαντινό και ανακαινίστηκε ή ξαναχτίστηκε από τόν Πορθητή.

Τά «μπεζεστάνια» ήταν καλοχτισμένα και καλοφυλαγμένα κτίρια, όπου γίνονταν αγοραπωλησίες χρυσαφικών και άλλων πολύτιμων εμπορευμάτων. Στά δύο μπεζεστάνια του μεγάλου τσαρσιού τής Πόλης, εκτός από τίς αγοραπωλησίες, μπορούσε κανείς νά παραδώσει ό,τι πολύτιμο είχε γιά φύλαξη.

Τό άλλο κλειστό τσαρσί, «τής Αίγυπτου» (M i s i r ç a r ş i s i), ήταν παλαιότερα γνωστό ως τό «τσαρσί των φαρμάκων» γιαντί πουλιούνταν εκεί λογής κοπής φυσικά φαρμακευτικά είδη. Σήμερα δυστυχώς, ύστερ' από μία ριζική επίσκεψη κατά τό 1944, τό τσαρσί έχασε τόν ειδικό του χαρακτήρα. Στά έκσυγχρονισμένα καταστήματά του πουλιούνται τά πάντα.

ζ'. Λουτρά

Όσο και άν ή κτιριολογική συγκρότηση των μουσουλμανικών λουτρών παρουσιάζει μεγάλες αναλογίες πρós τά αρχαία ρωμαϊκά λουτρά, διαφέρουν όμως τά πρώτα από τά δεύτερα σέ όρισμένα σημεία, γιαντί ό μουσουλμάνος υπόκειται σέ ειδικές διατάξεις του Κορανίου. Ή βασικότερη απ' αυτές είναι ότι τό πλύσιμο του σώματος πρέπει νά γίνεται μέ νερό τρεχάμενο. Τό βύθισμα του σώματος σέ κοινή μέ άλλους δεξαμενή, πού εφαρμοζόταν στίς ρωμαϊκές θερμές, αντικαταστάθηκε στά μουσουλμανικά λουτρά (H a m a m) μέ τό πλύσιμο πλάι στή γούρνα (K u r n a: είδος μαρμάρινης ακίνητης λεκάνης) όπου περιχίεται κανείς μέ νερό πού τρέχει από στρόφιγγα (m u s l u k). Γι' αυτό φαίνεται τό λόγω δέν πολυχρησιμοποιήθηκαν από τους όθωμανούς τά βυζαντινά λουτρά τής Κωνσταντινούπολης, πού μέ τόν καιρό εξαφανίστηκαν.

Τό Κοράνι, εκτός από τίς μερικές πλύσεις χειρών, ποδιών, προσώπου πριν από τό «ναμάζι», επιβάλλει και άλλες, γιά όλο τό σώμα, γι' αυτό και είναι απαραίτητο τό κτίριο του λουτρού στή λαϊκή του μορφή (Halk hamami): άπλό, καθαρά φονξιοναλιστικό κτίριο, πού χτίζεται πάντα ανεξάρτητο, είτε άνήκει σέ κιουλλιγιέ είτε όχι. Ύπάρχουν όμως και τά λουτρά των παλατιών (Saray hamamları), όπου μεγάλη σημασία δίνεται στά πλούσια υλικά και στό λεπτό τους καλλιτεχνικό διάκοσμο. Κατά τήν όθωμανική περίοδο ύπήρχαν στήν Ίσταμπούλ γύρω στά διακόσια λιικά λουτρά, πολλά από τά όποια σώζονται έως σήμερα και συνεχίζουν τή λειτουργία τους ή έχουν διατεθεί γιά άλλους σκοπούς.

Τό όθωμανικό «χαμάμι» αποτελείται: 1) Από μία τρουλλωτή αίθουσα (C a m e k â n, εικ. 56: I), πού αποτελεί αποδυτήριο και δέν θερμαίνεται, πολλές φορές όμως υπάρχει σ' αυτήν μία κόγχη μέ χωστό μαγκάλι γιά νά στεγνώνουν τά προσόψια, όπότε θερμαίνεται κάπως και ή αίθουσα. 2) Από μία δεύτερη αίθουσα —τό αντίστοιχο του ρωμαϊκού Tepidarium (Soğukluk: II) πού ζεσταίνεται μέτρια (20° - 30°) και χρησιμεύει στό νά συνηθίσει τό σώμα στή ζέση, προτού περάσει

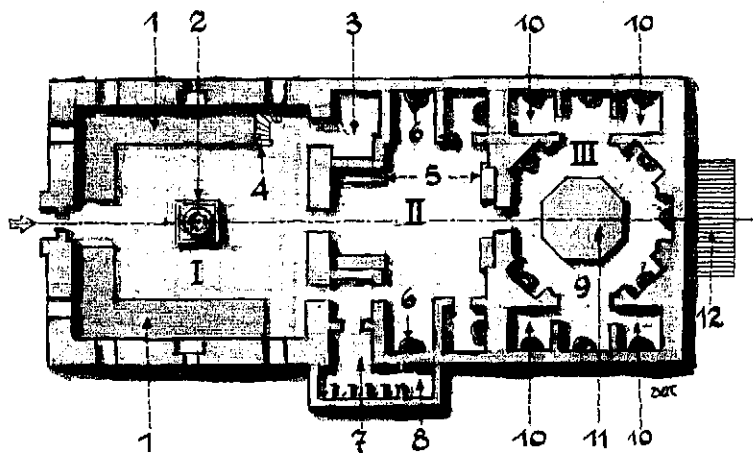

Εικ. 56. Συνοικιακό λουτρό.

στην πολύ ζεστή τρίτη αίθουσα. Υπάρχουν όμως και «γούρνες» (6) στην αίθουσα αυτή για να μπορούν να πλυθούν όσοι δεν άντεχουν την πολλή ζέστη. Η αίθουσα χρησιμεύει επίσης και ως αποδυτήριο κατά τις πολύ ψυχρές χειμωνιάτικες μέρες, γι' αυτό διαθέτει και πεζούλια (5), όπως η πρώτη (1). 3) Από την πολύ ζεστή τέλος τρίτη αίθουσα, που αντιστοιχεί προς το ρωμαϊκό *caldarium* (*Sicaklik* = ζεστό μέρος ή *İç hamam* = εσωτερικό λουτρό: III). Η αίθουσα αυτή κατά κανόνα διαθέτει γούρνες στο γενικό της χώρο αλλά και σε ιδιαίτερους μικρότερους χώρους (10) πιο ζεστούς. Το δάπεδο στη μέση της αίθουσας υπερυψώνεται αρκετά, ώστε να σχηματισθεί αυτό που λέγεται *göbek taşı* (= πέτρα της κοιλιάς), όπου ξαπλώνεται κανείς μπρούμυτα για να του κάνουν ειδικοί υπάλληλοι του λουτρού έντριβές (11). Το κτίριο συμπληρώνεται με το θερμαντικό κέντρο (*Kışhan*: το υπόκαυστο των Ρωμαίων: 12), που βρίσκεται σε επαφή με την τρίτη αίθουσα και τους απαραίτητους βοηθητικούς χώρους υγιεινής (άποχρητήρια (7), δωμάτιο αποτρίχωσης (8) κ.τ.τ.).

Σε πολλά λουτρά η πρώτη αίθουσα διαθέτει ξύλινο υπερώο (4) και δεξαμενή με πίδακα (2). Σ' αυτήν επίσης ανοίγεται και το δωμάτιο εκείνου που διαχειρίζεται το λουτρό (*Hamamacı*: 3).

Τά περισσότερα από τα λουτρά της πόλης είναι διπλά, για να είναι δυνατή ή σύγχρονη χρήση τους από τους άνδρες και τις γυναίκες. Τότε το υπόκαυστο είναι κοινό. Ο συνδυασμός των δύο λουτρών στην περίπτωση αυτή γίνεται κατά δύο τρόπους: Τύπος Α: Τά δύο λουτρά είναι τοποθετημένα το ένα πλάι στο άλλο (εικ. 57: Α). Τύπος Β: Τό ένα είναι συνέχεια του άλλου, με τά «εσω-

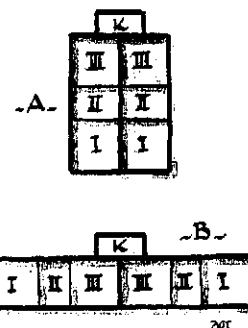

Εικ. 57. Τύποι λουτρών.

τερικά λουτρά» τους σε επαφή (εικ. 57: Β). Τό πλεονέκτημα του πρώτου τύπου είναι ότι τό τελικό σύνθετο κτίριο είναι συμπαγές με αρμονική σχέση ανάμεσα στο μήκος και τό πλάτος του. Τό ελάττωμά του: ή είσοδος των γυναικών βρίσκεται κοντά στην είσοδο των ανδρών, σημαντικό ελάττωμα για την εποχή εκείνη. Στο δεύτερο τύπο τό ελάττωμα του πρώτου αίρεται, τό κτίριο όμως είναι υπερβολικά μακρύ. (Χαρακτηριστικά παραδείγματα λουτρών στον Πίνακα 41.)

η'. Βρύσες

Οί ανάγκες σε νερό της οθωμανικής Ίσταμπούλ εξασφαλιζόνταν από τις βρύσες (*Çesme*), που τις τροφοδοτούσαν τά υδραγωγεία γύρω στην πόλη (*Sukemeleği*), τόσο τά παλαιότερα βυζαντινά, όσο και άλλα που χτίστηκαν από τους σουλτάνους.

Οί απλούστερες από τις βρύσες είναι οί συνοικιακές (*Mahalle çesmesi*, εικ. 58), που αποτελούνται από μία «λεκάνη» (*Tekne*: I) που δέχεται τό νερό και μία κατακόρυφη «πλάκα» (*Zanktaş*: II) με ορειχάλκινη στρόφιγγα. Δύο πλάκες οριζόντια τοποθετημένες (2), δεξιά και αριστερά στη λεκάνη, χρησιμεύουν για να καθήσει κανείς όταν γεμίζει τή στάμνα του ή και για να την άκουμπήσει έν ανάγκη επάνω τους. Για να μπορεί ό παραστικός να πιεί νερό ένα χάλκινο κύπελλο (*Taş*) κρέμεται με άλυσιδα ή είναι τοποθετημένο σε ειδική έσοχή (3) της κατακόρυφης πλάκας.

Τίς περισσότερες φορές οί «τσεσμέδες» ήταν χτισμένοι από φιλόδηρους ιδιώτες, γιατί ή προσφορά νερού ήταν, σύμφωνα με τό Κοράνι, μία από τις καλύτερες πράξεις άγαθοεργίας. Στην περίπτωση αυτή μία έπιγραφή επάνω στη βρύση (4) άνέγραφε τό όνομα του δωρητή. Έννοείται ότι οί δωρητές φιλοτιμόνταν να μην αφήσουν άδιακόσμητη τή βρύση, με αποτέλεσμα πολλές άπ' ατές να είναι πραγματικά καλλιτεχνήματα.

Ἡ εὐλάβεια τῶν δωρητῶν ὅμως εὗρισκε περισσότερη ἱκανοποίηση όταν ἡ προσφορά τοῦ νεροῦ ἦταν κυριολεκτικῆ. Στὸν «τσεσμέ» ὁ διασπασμένος διαβάτης γέμιζε μόνος του τὸ κύπελλο γιὰ νὰ πιεῖ νερό καί, πολλές φορές, ἦταν ὑποχρεωμένος νὰ περιμένει, γιατί ἄλλος ἔπινε ἐκείνη τὴ στιγμή. Ἐξάλλου δὲν μπορούσε κανεὶς νὰ εἶναι βέβαιος ἂν αὐτὸς πού ἔπινε τὸ νερό ἀνέπεπε καὶ μιὰν εὐχή στὸν Ἄλλάχ γιὰ τὴν ψυχὴ τοῦ δωρητῆ. Γιὰ νὰ μπορεῖ λοιπὸν νὰ κορῆσει ἀνετα τὴ δίψα του ὁ διαβάτης καὶ νὰ διατυπώσῃ τὴν εὐχή του μὲ τὴν καρ-

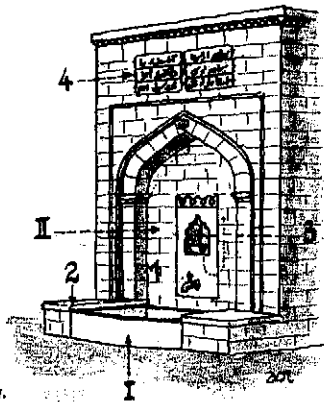

Εἰκ. 58. Λαϊκὴ βρύση.

διά του, δημιουργήθηκαν τὰ λεγόμενα σεμπιλια (S e b i l i), πραγματικὰ περίπτερα, ὅπου ὑπῆρχε ἐιδικός ὑπάλληλος (S e b i l c i) πού πρόσφερε μὲ τὸ χέρι του στοὺς διαβάτες νερό δωρεάν, γιὰ τὴν ψυχὴ τοῦ δωρητῆ (εἰκ. 59). Κατὰ κανόνα τὰ σεμπιλια ἀποτελοῦνται ἀπὸ τὰ ἐπόμενα μέρη, ἀρχίζοντας ἀπὸ κάτω: Τὸ στηθαῖο (E t e k: 1), τοὺς κιονόσους (D i r e k: 2), τὸ κιγκλιδῶμα (S e b e k e: 3), τὴν ἐπιγραφή (K i t a b e: 4) καὶ τὴ στέγη (Ç a t: 5). Τὰ σεμπιλια προσκολλημένα συνήθως σὲ ἄλλα κτίρια, σ' ὅλες τὶς περιόδους τῆς ζωῆς τῆς ὀθωμανικῆς αυτοκρατορίας ὑπῆρξαν ἀπὸ τὰ πιὸ χαριτωμένα ἀρχιτεκτονικὰ τῆς ἔργα: Καλλιτεχνικότερα στὸ σύνολό τους (κλασικὰ ἢ μπαρόκ), συγκεντρώνουν τὶς περισσότερες φορές ἀριστουργηματικὰ κιγκλιδῶματα, καλλιγραφικὲς ἐπιγραφές, ἀνάγλυφο διάκοσμο κ.ἄ. Συνδυασμένα μὲ τσεσμέδες ἀποκοτοῦν διαστάσεις κανονικῶν κτιρίων, πού ἀποτελοῦν πραγματικὰ στολίδια τῆς πόλης, ὅπως ἡ βρύση τοῦ Ἀχμέτ τοῦ Γ' πίσω ἀπὸ τὴν Ἁγία Σοφία (εἰκ. 60, 1: Τσεσμέ, 2: Σεμπιλ).

Ἐκτός ἀπὸ τὶς δημόσιες βρύσες, πραγματικὰ καλλιτεχνήματα μποροῦν νὰ εἶναι καὶ οἱ ἰδιωτικὲς, πού βρίσκονται στοὺς κήπους ἢ ἀκόμη καὶ στὸ ἐσωτερικὸ τῶν ἀρχοντικῶν καὶ τῶν παλατιῶν. Στοὺς κήπους βρίσκει κανεὶς καὶ ἕνα ἄλλο εἶδος, πού δὲν ἐξυπηρετεῖ κανένα πρακτικὸ σκοπὸ, ἀλλὰ ἱκανοποιεῖ μιὰν ἀπαιτή-

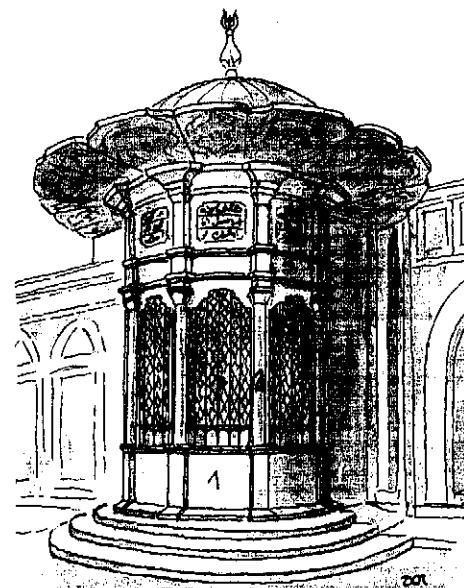

Εἰκ. 59. Σεμπιλ.

ση τῆς ψυχῆς. Πρόκειται γι' αὐτὸ πού ὀνομάζεται S e l s e b i l (εἰκ. 61) ὅπου τὸ νερό, πέφτοντας ἀπὸ δοχεῖο σὲ δοχεῖο, κελαρύζει. Ἡ ψυχικὴ ἀπόλαυση ἀπὸ τὸ κελάρυσμα αὐτὸ εἶναι ἡ αἰτία πού προκάλεσε τὴν κατασκευὴ τῆς βρύσης.

Γιὰ νὰ κλείσει ὁ κατάλογος τῶν χαριτωμένων αὐτῶν ἔργων πού ἔχουν σχέση μὲ τὸ νερό, θὰ πρέπει ν' ἀναφερθοῦν καὶ οἱ πίδακες (F i s k i y e) πού συναντᾶται κανεὶς στοὺς κήπους, τὶς αὐλὲς καὶ τοὺς «σοφάδες» (S o f a = χῶλ) τῶν ἀρχοντικῶν σπιτιῶν (εἰκ. 67: 3) καὶ στὰ παλάτια γιὰ δροσιά τὸ καλοκαίρι, ἀλλὰ καὶ γιὰ τὴν ἀπόλαυση τῶν παιχιδιῶν πού κάνει τὸ νερό πέφτοντας.

θ'. Κάστρα

Στὴ μέση τοῦ Βοσπόρου, στὸ πιὸ στενὸ τοῦ σημείου, ὅπως εἶδαμε στὸ Πρῶτο Μέρος, χτίστηκαν ἀπὸ τοὺς ὀθωμανοὺς, πρὶν ἀπὸ τὴν Ἄλωση, δύο φρούρια: Τὸ Κάστρο τῆς Ἀνατολῆς (Anadolu Hisari) ἀπὸ τὸ σουλτάνο Μπαγιαζήτ τὸν Α', καὶ τὸ Κάστρο τῆς Ρούμελης (Rumeli Hisari), ἀπὸ τὸν Πορθητῆ. Τὸ πρῶτο σῶ-

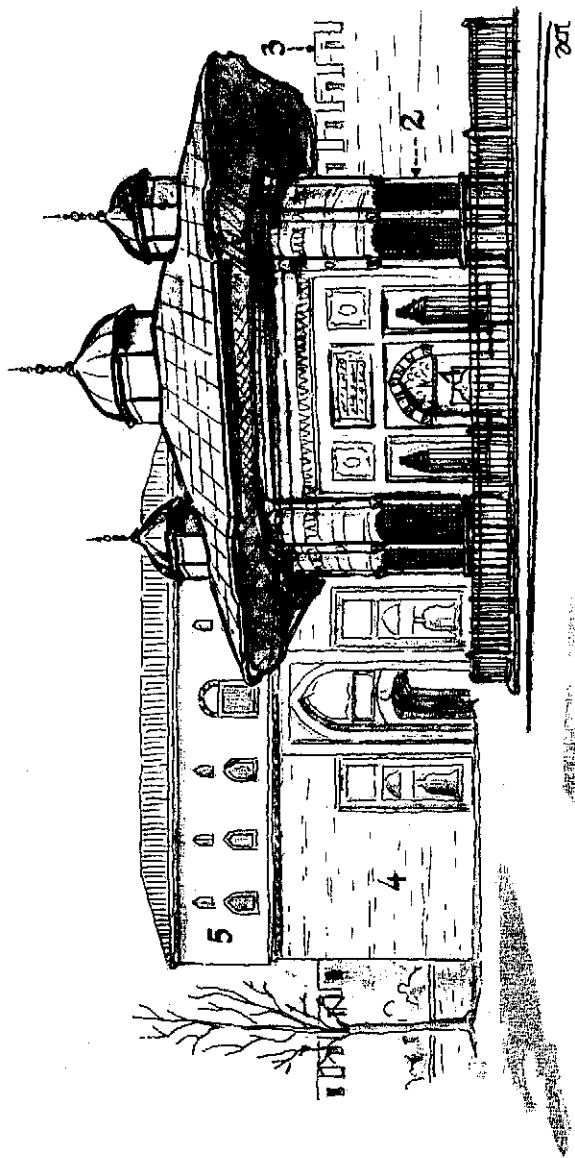

Εκ. 60. Η μνημειώδης βρύση του Ἀγιάτου τοῦ Γ'.

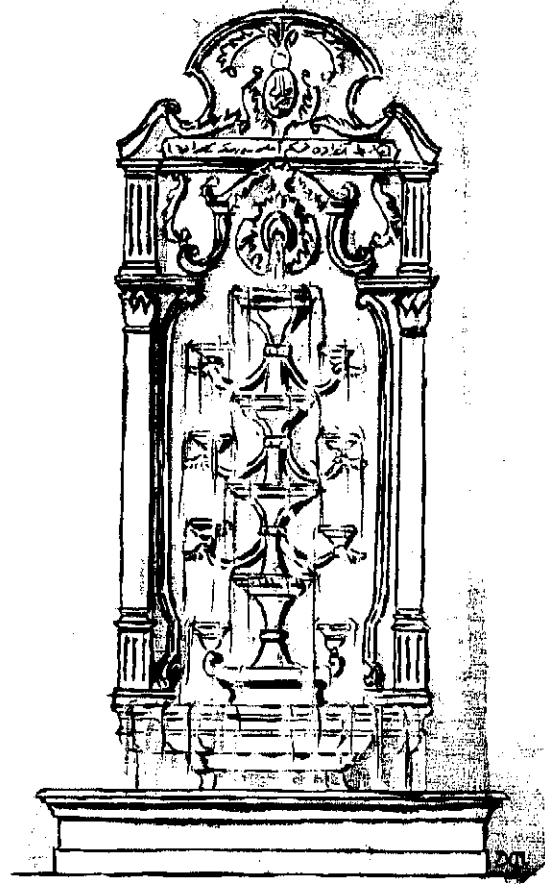

Εκ. 61. Σελσουλί.

ζεται ἀκρωτηριασμένο, τὸ δεύτερο στὴν ὀλόγητά του, χωρὶς ὁμως τὰ ξύλινα του μέρη, τὶς κωνικές στέγες δηλαδή καὶ τὰ πατώματα τῶν πύργων του. Ἐνα τρίτο φρούριο χτίστηκε, ὅπως εἶδαμε, κατὰ διαταγή τοῦ Πορθητῆ, ἀμέσως μετὰ τὴν Ἄλωση, μέσα στὴν πόλη: τὸ Ἑπταπύργιο (Yedi Kule hisari). Καὶ τὰ τρία ἔδωσαν τὸ ὄνομά τους στοὺς συνοικισμοὺς ποὺ τὰ περιβάλλουν.

Πρόκειται και στις τρεις περιπτώσεις για «αυλόγυρους» οχυρωμένους με πύργους στά επίκαιρα σημεία τους. Στο Ρούμελι Χισάρι οι πύργοι αυτοί, στρογγυλοί ή πολυγωνικοί διέθεταν στο εσωτερικό τους αθουσες για την εγκατάσταση των στρατιωτών. Τα διάφορα πατώματα συνδέονταν με πέτρινες σκάλες, ανοιγμένες στο πάχος του ισχυρού τοίχου, όπου ανοίγονται επίσης και εστίες για τη θέρμανση κατά το χειμώνα. Πολύ στενές χαραμάδες στον τοίχο αερίζουν τις αθουσες, που φωτιζόνταν από τη στέγη. Για να καλυφθούν οι πύργοι με την κωνική τους στέγη, στο κέντρο τους ύψωνόταν ένας μεγάλος ξύλινος στύλος όπου στηριζόταν και το ένα άκρο των δοκαριών του πατώματος.

ι. Παλάτια

Το πρώτο παλάτι που έχτισε, όπως είδαμε στά προηγούμενα, ο Μωάμεθ ο Πορθητής, αμέσως μετά την Άλωση (1458) κάηκε κατά το 1714 γιατί ήταν ξύλινο. Στην περιοχή που ήταν χτισμένο βρίσκεται σήμερα το κεντρικό κτίριο του Πανεπιστημίου της Πόλης (άλλοτε Υπουργείο των Στρατιωτικών της οθωμανικής αυτοκρατορίας) και το τζαμί του σουλτάνου Σουλεϊμάν του Νομοθέτη. Είναι γνωστό ότι ήταν αρκετά ευρύχωρο — αφού αναφέρεται ότι για να το γυρίσει κανείς μόνο, χρειαζόταν τουλάχιστον μισή ώρα — και περιβαλλόταν από υψηλό τοίχο με τρεις πύλες.

Το 1462, με διαταγή πάλι του Πορθητή, άρχισε να χτίζεται το Νέο Παλάτι (Saray cedit) στην παλιά ακρόπολη του Βυζαντίου. Τότε, όπως είδαμε, ένα πραγματικό τείχος με πύργους (Sur - i - sultanî: εικ. 62: 3,3...) που περνούσε ανάμεσα στην Άγια Σοφία (1) και την Άγια Ειρήνη (18), ξεχώριζε μιά έκταση (Saray ıci) που περιελάμβανε ολόκληρο τον Πρώτο Λόφο της πόλης, όπου και συγκροτήθηκε με την πάροδο του χρόνου το Διοικητικό Κέντρο της οθωμανικής αυτοκρατορίας και το ενδιαίτημα των σουλτάνων της.

Κατά την εποχή του Πορθητή ο περιορισμένος αριθμός των αυλικών δεν άπαιτούσε πολλά κτίρια, ήδη όμως από την εποχή του διαδόχου του Μπαγιαζήτ του Β' άρχισαν οι προσθήκες, που κορυφώθηκαν κατά την εποχή του Σουλεϊμάν του Νομοθέτη, όποτε η σουλτανική Αύλη αριθμούσε πάνω από πέντε χιλιάδες πρόσωπα. Προσθήκες, αλλαγές και ανακαινίσεις συνεχίσθηκαν έως την εποχή του Άπτουλμετζήτ (1839 - 1861), δημιουργώντας το πολυδαίδαλο σύνολο που αντικρίζει ο σημερινός επισκέπτης.

Βαδίζοντας κανείς παράλληλα προς την ανατολική πρόσοψη της Άγιας Σοφίας (εικ. 62) συναντάει την επίσημη είσοδο του παλατιού, την Αυτοκρατορική Πύλη (Bab - i - Humayun: 4), η οποία άλλοτε διέθετε ανώτερο δρομο (εικ. 60: 5). Ένας δρόμος, προς τ' αριστερά της πύλης αυτής, ακολου-

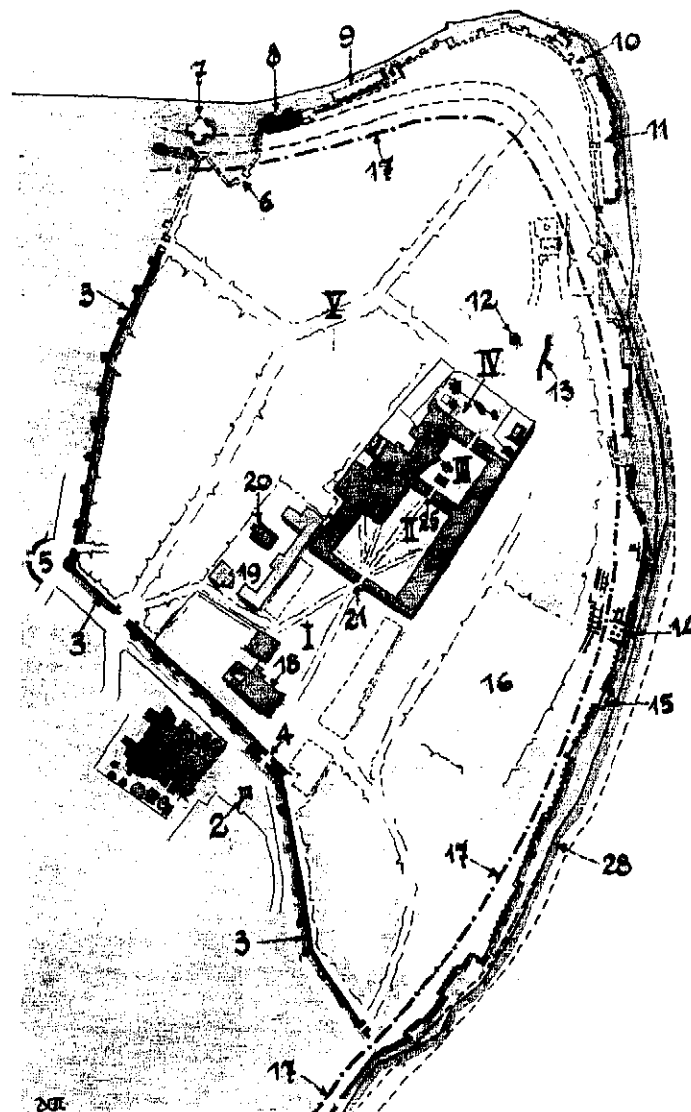

Εικ. 62. Τοπογραφικό του παλατιού του Τόπκαπου.

θώντας την κατεύθυνση του σουλτανικού τείχους, καταλήγει στη γνωστή 'Υψηλή Πύλη (Bab - i - Ali: εικ. 62: 5), την είσοδο του περιβόλου του ανακτόρου του μεγάλου βεζύρη. Στο σημείο αυτό το σουλτανικό τείχος στρέφεται προς τόν Κεράτιο, στην παραλία του οποίου συνδεόταν με το βυζαντινό θαλάσσιο τείχος. Λίγο πιο πέρα υπήρχε μία πύλη (6) που 'παιρνε τό δνομά της από τό παραθαλάσσιο περίπτερο (Yalı Köski: 7), από όπου ο σουλτάνος επιθεωρούσε τό στόλο του (εικ. 63: 1). Πιο εκεί, χτισμένο επάνω στό τείχος, ύψωνόταν τό λεγόμενο περίπτερο των καλαθοποιών (εικ. 62: 8, εικ. 63: 2), που πήρε αυτό τό δνομα (Seretçiler köskü) από τό γεγονός ότι οι καλαθοποιοί τής εποχής, από εύγνωμοσύνη προς τό σουλτάνο 'Ιμπραχίμ (1640 - 1648) που τούς εδωγέτησε συνεισέφεραν γιά τήν ανέγερσή του. Τό κιόσκι σώζεται σήμερα έρειπωμένο. Πολύ κοντά σ' αυτό βρισκόταν και τό Λεμβοστάσιο του παλατιού (εικ. 62: 9, εικ. 63: 3), όπου φυλάσσονταν τά καϊκια (Kayık) — που μπορεί κανείς νά δει δείγματα τους στό Ναυτικό Μουσείο— κομψότατα και πλούσια διακοσμημένα, που χρησιμοποιεσαν γιά τίς μετακινήσεις του σουλτάνου και γιά τίς εκδρομές τής Αύλης στόν Κεράτιο και τό Βόσπορο.

Μετά τή στροφή προς τή θάλασσα του Μαρμαρά, ανοιγόταν στό θαλάσσιο βυζαντινό τείχος ή άλλοτε Πύλη τής 'Αγίας Βαρβάρας (εικ. 62: 10, εικ. 64), όπου, κατά τήν οθωμανική περίοδο ήταν τοποθετημένη ή πυροβολαρχία ή επιφορτισμένη με τή φύλαξη τής εισόδου του λιμανιού του Κερατίου. Γι' αυτό ή Πύλη μετονομάστηκε Πύλη του Τηλεβόλου (Tor Kari). Λίγο παραπέρα βρισκόταν ένα αρκετά μεγάλο παλάτι, γνωστό ως τό παλάτι τής Πύλης του Τηλεβόλου (Torkarı sarayı, εικ. 62: 11), που έχτισε ό 'Αχμέτ ό Γ' (1703 - 1730) και χρησίμευε ως θέρετρο γιά τό χαρέμι. Τό παλάτι αυτό, που έγινε αίτια νά πάρει άργότερα τό δνομά του όλο τό συγκρότημα του σουλτανικού παλατιού, καταστράφηκε τελείως από πυρκαϊά τό 1863.

Ύστερ' από δύο πύλες των βυζαντινών θαλάσσιων τειχών φθάνουμε στην περιοχή του βυζαντινού ναυστάθμου των Μαγγάνων όπου, πλάι στό σωζόμενο έως σήμερα υπόβαθρο του ναού του Φιλανθρώπου Σωτήρος (εικ. 62: 14) υπήρχε, κατά τήν οθωμανική περίοδο άγίασμα, όπου συνέρρεαν σέ όρισμένες γιορτές οι ρωμιοί υπήκοοι του σουλτάνου. Σ' αυτή τή θέση με τήν εξαιρετική θέα, ό Μέγας Βεζύρης Σινάν πασάς έχτισε τό περίπτερο του Μαργαριταριού (Inçilli köskü: 15) και τό δώρησε στό σουλτάνο Μουσταφά τόν Γ' (1757 - 1774). Τό περίπτερο αυτό είναι τό αντίστοιχο στη Θάλασσα του Μαρμαρά του Yalı köskü του Κερατίου, γιατί και άπ' εδώ ό σουλτάνος επιθεωρούσε τό στόλο. Σήμερα από τό περίπτερο σώζεται μόνο τό υπόβαθρό του με τό παλιό άγίασμα από κάτω.

Κοντά στην πύλη των θαλάσσιων τειχών που είναι σήμερα γνωστή με τήν έπωνυμία «Πύλη του Στάβλου» (Ahır Kari), τό σουλτανικό τείχος συναντάει

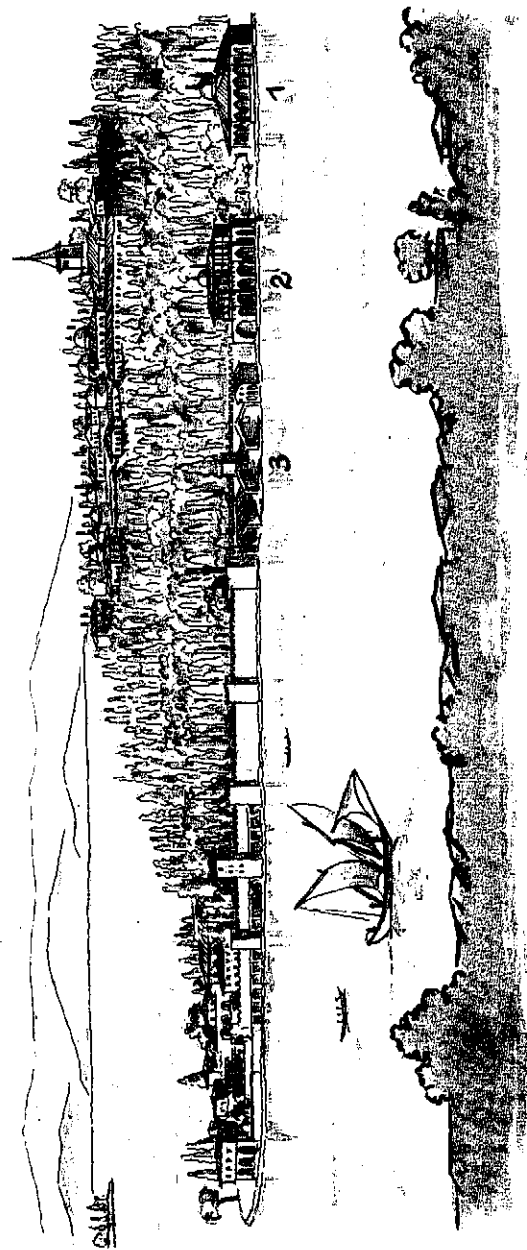

Εικ. 63. Παλαιά άποψη του παλατιού του Τόσκκου. (Κατά τόν Μ. Meling, 1805.)

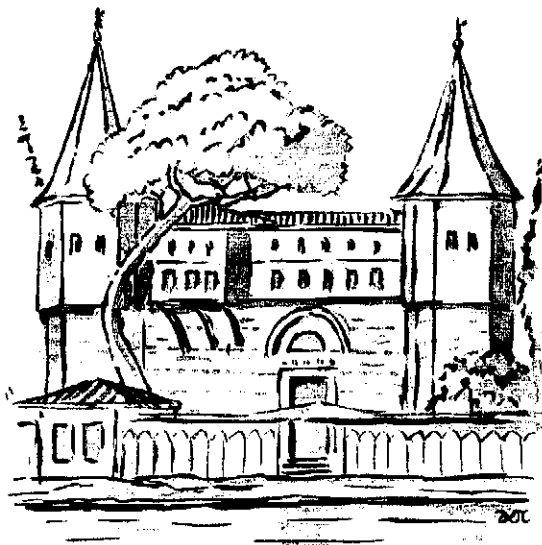

Εικ. 64. Η βυζαντινή πύλη της Αγίας Βαρβάρας, μετά την Άλωση.

πάλι το παραθαλάσσιο βυζαντινό. Ανάμεσα στο σημείο αυτό και στο περίπτερο του Μαργαριταριού το έδαφος, σχεδόν επίπεδο, ήταν πρόσφορο για αθλητικά γι' αυτό και αποτέλεσε το Πεδίο του Άκοντίου (Cirit meydanı: 16) του παλατιού, όπου γίνονταν αθλητικές επιδείξεις που πολλές φορές τις παρακολουθούσε και αυτός ο σουλτάνος.

Τά τείχη που περιέβαλλαν τό παλάτι διατηρήθηκαν ανέπαφα σ' όλη τους τήν περίμετρο έως τό 1871, όποτε κατασκευάστηκε ή σιδηροδρομική γραμμή προς τήν Ευρώπη (17, 17...). Άλλ' άς έλθουμε πιά στό κυρίως ανακτορικό συγκρότημα που αποτελείται από πέντε μέρη (εικ. 62: I - V): Τέσσερις αύλές μέ τά γύρω τους κτίρια και τόν κήπο που τά περιβάλλει. Η Πρώτη Αύλή (Birinci yer: I) που λεγόταν και Πεδίο Παρελάσεων (Alay meydanı) είναι αυτή που άντικρίζει εκείνος που θά περάσει τήν αυτοκρατορική πύλη. Πρόκειται γιά άνοιχτό χώρο, έξω από τό παλάτι άκόμη, και άνήκε στή φρουρά τών γενιτσάρων. Μπαίνοντας, άριστερά βρίσκεται ό άλλοτε ναός της Αγίας Ειρήνης (18), που αποτέλεσε τήν άποθήκη όπλων του παλατιού. Πλάι στό ναό ύπήρχε άποθήκη καυσίμων και διάφορα εργαστήρια. Λίγο πιά πέρα, πίσω από τό σημερινό Άρχαιολογικό Μουσείο (19) ήταν τά Δικαστήρια και ή ύπηρεσία τών Κληροδοτημάτων (Vakıflar Idaresi).

Μπαίνοντας, δεξιά, σέ έπαφή σχεδόν προς τό σουλτανικό τείχος ήταν χτισμένο τό Γενικό Λογιστήριο του Κράτους (Defterdarlık) και πιά εκεί τά άρτοποιεία. Διασχίζοντας κανείς τήν Πρώτη Αύλή, φθάνει σέ μία δεύτερη μνημειώδη πύλη μέ δύο πύργους, τήν Πύλη του Χαιρετισμού (Selâm Kapısı: 21). Μπροστά της, λίγο προς τ' άριστερά ύπάρχει άκόμη μία άπλή τετράγωνη πέτρα, που φαίνεται νά μήν έχει ιδιαίτερη σημασία. Καί όμως είναι αυτή που όνομαζόταν Πέτρα του Παραδειγματισμού (Seng-i-ibri, εικ. 65: 1), γιαντί έπάνω σ' αυτή τήν πέτρα τοποθετούσαν, γιά παραδειγματισμό, τό κεφάλι του άποκεφαλισμένου βεζύρη που πρόδινε τό σουλτάνο. Μία βρύση, όχι μακριά από τήν πέτρα, όνομαζόταν «βρύση του Δημιού» (Cellat cesmesi).

Άπ' έδώ άρχίζει τό κυρίως παλάτι που αποτελείται βασικά από τρία μέρη (εικ. 62):

α. Τό έξωτερικό παλάτι (Birun: II). Περιλαμβάνει τή δεύτερη αύλή (Ikinci Yer) ή αύλή του Διοικητηρίου (Divan meydanı), που όρίζεται προς τά δεξιά από τό συγκρότημα τών μαγειρειών (22) και προς τ' άριστερά από τούς βασιλικούς στάβλους (23). Έδώ επίσης βρίσκεται ένα είδος περιπτέρου, που λεγόταν «τό κάτω από τόν τρούλλο» (Kubbealtı) και δέν ήταν άλλο από τήν αίθουσα όπου συνέρχονταν οι βεζύρηδες γιά νά συζητήσουν τίς ύποθέσεις του κράτους (Divan: 24).

β. Τό έσωτερικό παλάτι (Enderun: III). Αποτελείται από τήν τρίτη αύλή (Üçüncü yer), ή αύλή τών Έσωκατακόιλων (Enderun meydanı), που περιβάλλεται από παντού μέ κτίρια· εκεί ήταν εγκαταστημένοι όσοι είχαν ύπηρεσία στό παλάτι.

Τό μέρος αυτό είχε τή φήμη πανεπιστημίου, γιαντί εκεί λειτουργούσαν είδη «ίνστιτούτων», όπου διδάσκονταν στούς νέους αύλικούς οι επιστήμες, οι καλές τέχνες, ή αρχιτεκτονική, ή τοξοβολή κ.ά. Άρχιευνούχοι, έξ έλλου, γιατροί, αρχιτέκτονες, θησαυροφύλακες, σταβλάρχες και διάφορες άλλες ομάδες, είχαν τά ιδιαίτερα τους διαμερίσματα, μέ τά ευκτήριά τους, τά λουτρά, τούς κοιτώνες τους κλπ. Ίδιαιτεροι νόμοι και κανονισμοί καθόριζαν τά δικαιώματα και τίς ύποχρεώσεις κάθε ομάδας. Στο μέρος αυτό όδηγούσε, από τό προηγούμενο, μία πύλη μέ τήν όνομασία Πύλη της Εύτυχίας (Bab-us-Saade: 25). Μόλις τήν περάσει κανείς βρίσκεται άντίκρου σ' ένα περίπτερο μέ στοά τριγύρω. Πρόκειται γιά τήν Αίθουσα του Θρόνου (Arzodasi), όπου ό σουλτάνος δεχόταν τούς ξένους πρίγκιπες ή πρέσβεις και τούς βεζύρηδες, μέ ιδιαίτερο πρωτόκολλο.

Στό «έσωτερικό παλάτι» επίσης φυλάσσονταν τά κειμήλια του προφήτη Μωάμεθ: Ό ιερός χιτώνας του (Hırka-i-Serif), τό σπαθί του κ. ά. (26).

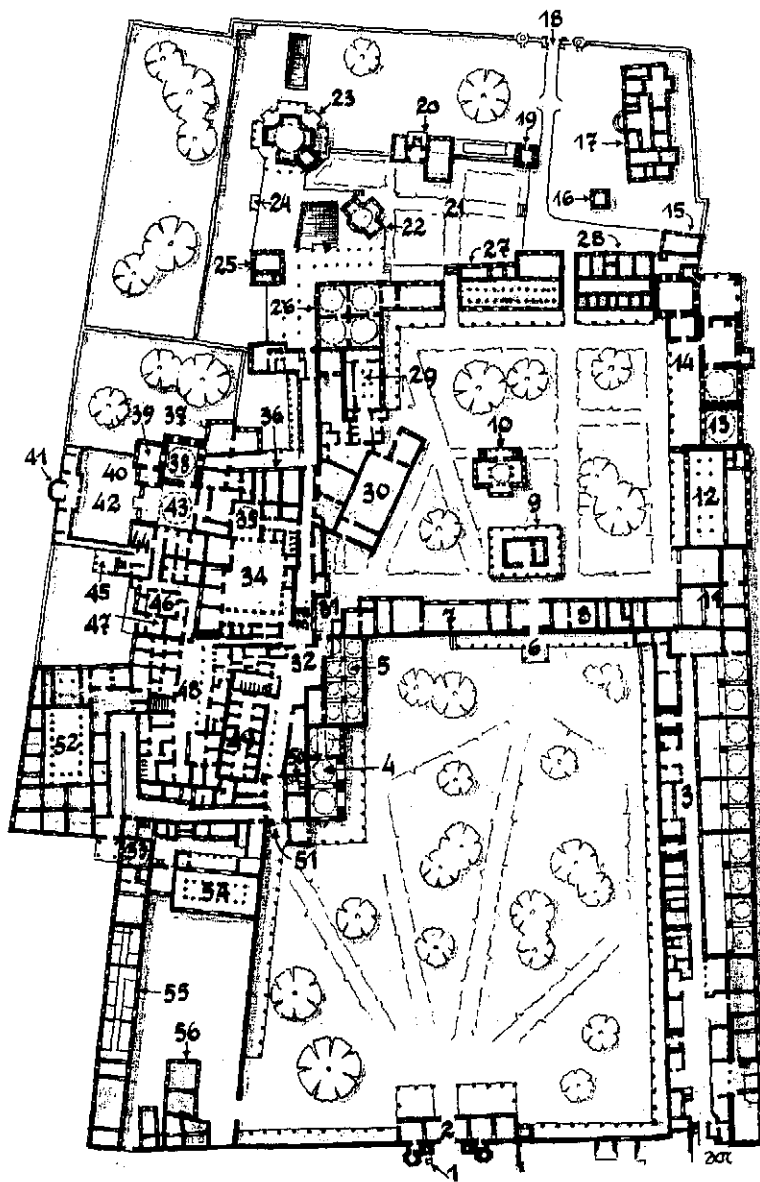

Εικ. 65. Κάτοψη του παλατιού του Τόπκαπου.

Υπόμνημα της εικ. 65

- | | |
|----------------------------------|--|
| 1. Πέτρα παραδειγματισμού | 29. Θαλαμηπόλι |
| 2. Πύλη του Χιρρετισμού | 30. Τζαμί των Ενούχων |
| 3. Μαγειρεία | 31. Πτηνοτροφείο |
| 4. Διοικητήριο | 32. Εισόδος χαρεμιού |
| 5. Θησαυροφυλάκιο | 33. Χρυσός δρόμος |
| 6. Πύλη της Εύτυχίας | 34. Αύλη διαμερίσματος βασιλομήτορος |
| 7. Λευκοί ενούχοι | 35. Χώλ με έστια |
| 8. Αρχιθωρακός | 36. Διαμέρισμα των συζύγων του σουλτάνου |
| 9. Αίθουσα του θρόνου | 37. Διαμέρισμα του διαδόχου |
| 10. Βιβλιοθήκη 'Αχμέτ Γ' | 38. Κοιτώνας Μουράτ Γ' |
| 11. Σχολή αδελκών | 39. Βιβλιοθήκη 'Αχμέτ Α' |
| 12. Φύλακες | 40. Τραπεζαρία 'Αχμέτ Γ' |
| 13. Λουτρό Σελήμ Β' | 41. Περίπτερο 'Οσμάν Γ' |
| 14. Περίπτερο του Πορθητή | 42. Κρεμαστός κήπος |
| 15. Τζαμί του σοφά | 43. Σουλτανικός προθάλαμος |
| 16. Ίμτιοφυλάκιο | 44. Κοιτώνας Χαμητ Α' |
| 17. Περίπτερο Μετζηντιέ | 45. Δομάτιο Σελήμ Γ' |
| 18. Τρίτη Πύλη | 46. Τραπεζαρία βασιλομήτορος |
| 19. 'Αρχίατρος | 47. Κοιτώνας βασιλομήτορος |
| 20. Περίπτερο Κυραμουσταφά πασά | 48. Διαμέρισμα θεραπεινίδων |
| 21. Κήπος της τουλίπας | 49. Διαμέρισμα ενούχων |
| 22. Περίπτερο Ρεβάν | 50. Πύργος |
| 23. Περίπτερο Μπαγδάτ | 51. Εισόδος ίμαζών |
| 24. Περίπτερο Σουλτάνου Ίμπραχίμ | 52. Νοσοκομείο θεραπεινίδων |
| 25. Δομάτιο περιτομής | 53. Θησαυροφυλάκιο |
| 26. Διαμέρισμα του Ιερου χιτόνα | 54. Φύλακες του χαρεμιού |
| 27. 'Ανώτερο προσωπικό | 55. Στάβλοι |
| 28. 'Αποθήκες | 56. Τζαμί του Μπεσίρ αγά |

γ. Τό χαρέμι (Harem: 27). Τό πύο δαιδαλώδες μέρος του παλατιού, όπου βρίσκονταν τά ιδιαίτερα διαμερίσματα των σουλτάνων, τής βασιλομήτορος (Valide Sultan), των πριγκίπων (Şehzadeler), τής πρώτης βασιλικής συζύγου (Baş Kadın) και των άλλων γυναικών του χαρεμιού, με τής σκλάβες τους (Cariye) και τούς ενούχους (Kızlar ağaları), μαύρους (Kara ağalar) και άσπρους (Ak ağalar).

Ή σχηματική κάτοψη του κυρίως παλατιού (εικ. 65) και τό σχετικό υπόμνημα, θά μās χρησιμεύσουν για μία πληρέστερη γνωριμία με τήν έσωτερική διαρρύθμιση των χώρων του δλου συγκροτήματος.

Σήμερα τό παλάτι είναι Μουσεϊο (Türkari Müzesi), όπου έκτίθενται οι θησαυροί του δθωμανικού στέμματος, τά πολύτιμα δώρα που δέχτηκαν κατά καιρούς οι σουλτάνοι από άλλους ήγεμόνες, τά ρούχα τους, τά άδαμαντοκόλλητα δπλα τους, δλα πράγματα αξιοθαύμαστα! Για τόν ενδιαφέροντο επισκέπτη όμως τό μουσειο έχει και μιάν άλλη αξία: Νά έκθέσει τής διάφορες φάσεις από τής όποιες πέρασε ή δθωμανική τέχνη στις διάφορες εκδηλώσεις τής —αρχιτεκτονι-

κή, γλυπτός και γραπτός διάκοσμος, ξυλογλυπτική, τορευτική, τσινιά κ.τ.λ.—μαζί με τις ιστορικές αναμνήσεις που δλ'αυτά αντιπροσωπεύουν.

Δύο παράλληλες διαβάσεις συνδέουν την τρίτη προς την τέταρτη αυλή (είκ. 65), για την οποία μπορεί κανείς να πει, χωρίς φόβο να θεωρηθεί υπερβολικός, ότι διαθέτει μιά από τις ωραιότερες θέες του κόσμου: 'Ο Βόσπορος, ο Κεράτιος και ένα μεγάλο μέρος της πόλης, αποκαλύπτονται μ' όλη τους την όμορφιά στά μάτια του θεατή που βρίσκεται στο σημείο αυτό.

Στην αυλή αυτή βρίσκονται μόνο περίπτερα, όπως τὰ Bağdat (είκ. 65: 23) και Revan (22) σε κλασικό ρυθμό και τὰ Mustafa paşa (20) και Mecidiye (17) σε ρυθμό μπαρόκ. Τό παλάτι, εκτός απ' αυτά και τὰ παραθαλάσσια περίπτερα που αναφέραμε προηγουμένως, διέθετε και άλλα μέσα στο γύρω κήπο του, από τὰ όποια τό μόνο που σώζεται είναι τό λεγόμενο Çinili kösk (= τό περίπτερο με τὰ τσινιά). Είναι ένα από τὰ πρώτα κτίρια που χτίστηκαν μέσα στο χώρο που όριζε τό σουλτανικό τείχος. Χρονολογείται στο 1472.

Τό περίπτερο (είκ. 62: 20), σεβαστών διαστάσεων, είναι χτισμένο σε ρυθμό ξένο προς την όθωμανική αρχιτεκτονική, γιατί μπορεί μάλλον νά αναχθεί στην αρχιτεκτονική της κεντρικής 'Ασίας, της όποίας αποτελεί τό μοναδικό δείγμα στην πόλη. Διέθετε, όπως δείχνει τό όνομά του, πλούσιο διάκοσμο από τσινιά. 'Όσα απ' αυτά σώζονται «έπί τόπου», μαζί με άλλα, αποτελούν τὰ εκθέματα του Μουσείου Τσινιϊών (Çinili müzesi) που στεγάζεται στο περίπτερο.

Τό ανάκτορο του Τόπκαπου δέν είναι τό μόνο σουλτανικό παλάτι. Σε διάφορα μέρη της πόλης χτίστηκαν κατά περιόδους και άλλα παλάτια, όπου διέμενε ό σουλτάνος κυρίως τό καλοκαίρι, ή και για μικρότερα χρονικά διαστήματα. Στην τελευταία περίπτωση πρόκειται για «κιοσκια» ή Kasırg, όπως λέγονταν τὰ μεγαλύτερα απ' αυτά, που προορίζονταν αποκλειστικά για τό σουλτάνο. Δυστυχώς τὰ περισσότερα ήταν ξύλινα και δέν έφθασαν ως τις μέρες μας. 'Η στροφή όμως της αυτοκρατορίας κατά τὰ τελευταία της χρόνια προς την Εύρώπη και ό νέος, «ευρωπαϊζών» τρόπος ζωής που προέκυψε, προκάλεσε τελικά τή μόνιμη εγκατάσταση του σουλτάνου και της Αυλής σε νέα παλάτια καθαρά ευρωπαϊκού ρυθμού, όπως είναι τὰ ανάκτορα του Dolmabahçe, του Yıldiz κ.ά.

ια'. «Γιαλιά» του Βοσπόρου

Τήν καλλιτεχνική έπιμέλεια και τόν πλούτο των σουλτανικών παλατιών και περιπτέρων, μπορούσε κανείς νά τήν βρεί, αν όχι ποσοτικά άσφαλώς όμως ποιητικά και στα άρχοντικά της όθωμανικής 'Ισταμπούλ, γιατί στο άπολυταρχικό καθεστώς της αυτοκρατορίας ό κάθε πασάς ήταν ένας ισχυρός άρχοντας που έξασκούσε άναμφισβήτητη έπιρροή στο περιβάλλον του. Τό άρχοντικό του ή-

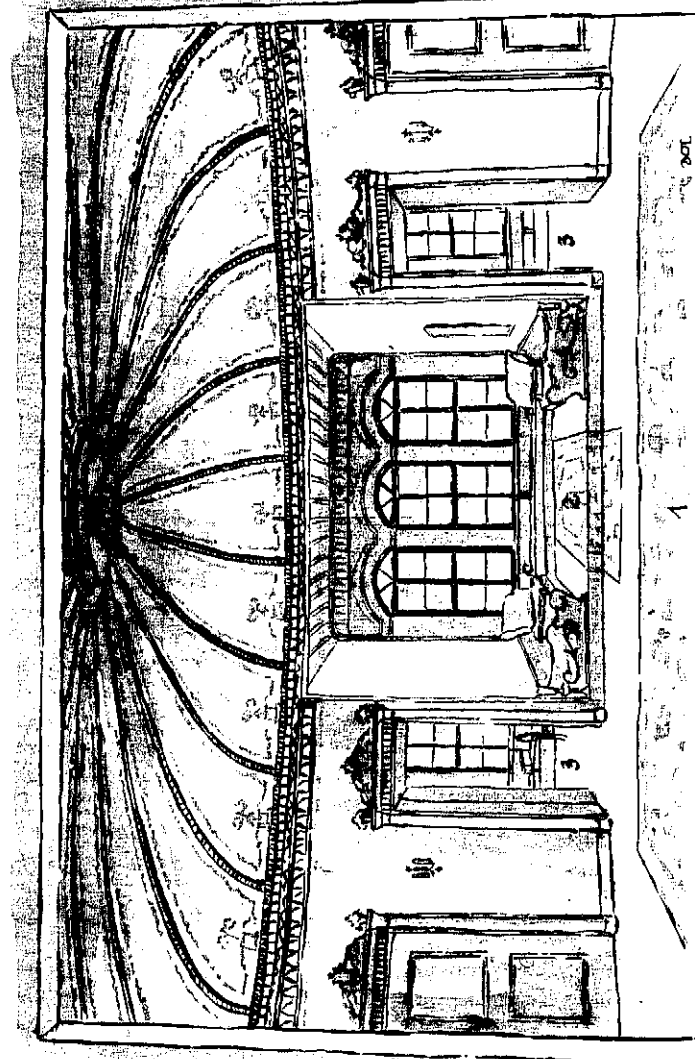

Είκ. 66. Σωφάς άρχοντικού σε ελλειπτικό σχήμα.

ταν για τὸ μαχαλά στὸν ὁποῖο βρισκόταν, ὅτι τὸ παλάτι τοῦ σουλτάνου γιὰ δλόκληρη τὴν πόλη: προκαλοῦσε φόβο μαζί καὶ σεβασμό, γιατί ἀπὸ 'κει μποροῦσε νὰ προέλθει αὐστηρὴ τιμωρία γιὰ ὁποιοδήποτε παράπτωμα, ἀλλὰ καὶ πλοῦσια γενναιοδωρία, στοργὴ καὶ προστασία.

Τὸ ἀρχοντικό, κατὰ κανόνα ἓνα διπλό σπίτι γιὰ τὸ διαχωρισμὸ τῶν φύλων, ἦταν συγκροτημένο —γιὰ τὸ καθένα ἀπὸ τὰ δύο μέρη του— ἀπὸ πλῆθος δωμάτια (oda, εἰκ. 66: 3) γύρω σὲ μιά κεντρικὴ αἴθουσα (sofa, 1), πού ἐπεκτεινόταν μὲ τὰ λεγόμενα *e y a n* (= χῶρος μὲ τρεῖς τοίχους ἀνοικμένοι πρὸς τὸν «σοφά», 2) ὡς τὴν πρόσοψη, γιὰ ἄμεσο φωτισμό.

Ἐνάμεσα στ' ἀρχοντικά τῆς πόλης ὑπάρχει καὶ ἓνα εἶδος γιὰ τὸ ὁποῖο πρέπει νὰ γίνει ἰδιαίτερος λόγος, ὄχι μόνο γιατί παρουσιάζει μοναδικὴ ἰδιωτοπία, ἀλλὰ γιατί δημιούργησε καὶ δική του, χαρακτηριστικὴ παράδοση. Πρόκειται γιὰ τ' ἀρχοντικά πού φέρουν τὴν ὀνομασία *y a h* (= ἴσως παραφθορὰ τοῦ 'γιαλός) καὶ βρίσκονται στὶς δύο παραλίες τοῦ Βοσπόρου (εἰκ. 67: 2).

Τὰ «γιαλιά», παραθαλάσσια «ἐξ ὀρισμοῦ», βρίσκονταν ἀνάμεσα στὸ ἀνοιχτογάλανο τῆς θάλασσας καὶ τὸ πράσινο τοῦ βουνοῦ πού εἶχαν πίσω τους· γι' αὐτὸ οἱ «σοφάδες» τους ἀνοίγονταν συνήθως καὶ πρὸς τὶς δύο αὐτές διευθύνσεις. Μπρὸς στὸ «γιαλί» δρόμος δέν ὑπῆρχε (1)· λές καὶ ἦταν χτισμένο ἐπ' αὐτὴν τὴν θάλασσα, πού τὴν ἐνωθες κυριολεκτικὰ «ἀπὸ κάτω σου», ἐπειδὴ, σὲ πολλές περιπτώσεις, κάτω ἀπὸ τὸ ἰσόγειο ὑπῆρχε λεμβοστάσιο (*kayikhane*). Σάν νὰ μὴν ἐφθανε ὁμως μόνο ἡ θάλασσα, πού ξεκούραζε τὸ μάτι, φρόντιζαν νὰ ἱκανοποιήσουν καὶ τὶς ἀπαιτήσεις τοῦ αὐτιοῦ, μὲ τὸ κελάρυσμα τοῦ νεροῦ πού ἔτρεχε σὲς δεξαμενές, μὲ τοὺς πίδακες (3) καὶ τὰ «σελσεμπίλια» (5). Ὁ κήπος, πού ἀρχιζε ἀπὸ τὴν προκυμαία καὶ ἀναρριχόταν μὲ ἀλλεπάλληλα ἐπίπεδα στὸ πίσω ἀπότομο βουνό, ἦταν γεμάτος δένδρα καὶ λουλούδια, ὅπου κυριαρχοῦσε ἡ τουλίπα καὶ τὰ μεγάλα τριαντάφυλλα τοῦ Βοσπόρου.

Πιο πολὺ ἀπὸ τὸν πίσω δρόμο τῆς ξηρᾶς (6), ἡ θάλασσα ἐξυπηρετοῦσε τὸ γιαλί μὲ τὸ καῖκι, προϊόν κι αὐτὸ λεπτότητας καὶ χάρις, γιατί ἦταν κομψό, ἀναπαυτικό καὶ —ἂν τὸ κρίνουμε μὲ τὰ μέτρα τῆς ἐποχῆς του— γρήγορο μεταφορικό μέσο. Οἱ ἰδιοκτῆτες τῶν «γιαλιῶν» ἐβρῖσκαν ἀπόλαυση στὴν καθημερινὴ μετάβασή τους στὴν πόλη καὶ τὴν ἐπιστροφή τους τὸ βράδυ μὲ τὸ καῖκι. Καὶ ὅταν σ' αὐτὸ ἐπρόκειτο νὰ ἐπιβιβασθεῖ ἡ κυρία τοῦ «γιαλιοῦ» (*Hamimefendi*), ὁ ἀρχικωπηλάτης (*Hamiasibasi*) ἔπρεπε, ὅταν τὸ καῖκι ἀράζε στὴν προκυμαία, νὰ σηκωθεῖ ὀρθιος καὶ νὰ ἐκτείνει τὸ χέρι, γιὰ νὰ στηριχθεῖ σ' αὐτὸ ἡ κυρία καὶ νὰ ἐπιβιβασθεῖ. Τὸ πῶς θ' ἀπλωνε τὸ χέρι ὁ βαρκάρης καὶ τὸ πῶς θὰ στηριζόταν σ' αὐτὸ ἡ γυναίκα, ἦταν καθορισμένα ἀπὸ τὴν ἐθιμοτυπία.

Τὸ «γιαλί» ἦταν θερινὴ κατοικία, ὅπου μετακόμιζαν ἀπὸ τὴν πόλη τὸ καλοκαίρι γιὰ νὰ ξεκουραστοῦν καὶ νὰ διασκεδάσουν. Ἐκεῖ καλοῦσαν φίλους καὶ συγγενεῖς νὰ περάσουν μερικὲς μέρες μὲ ὑπαίθριες δεξιώσεις, συναυλίες καὶ λεμβοδρομίες. Ἔτσι τὸ «γιαλί» ἦταν γιὰ τὸ γειτονικό του χωριό, ὅπου κατοικοῦσαν

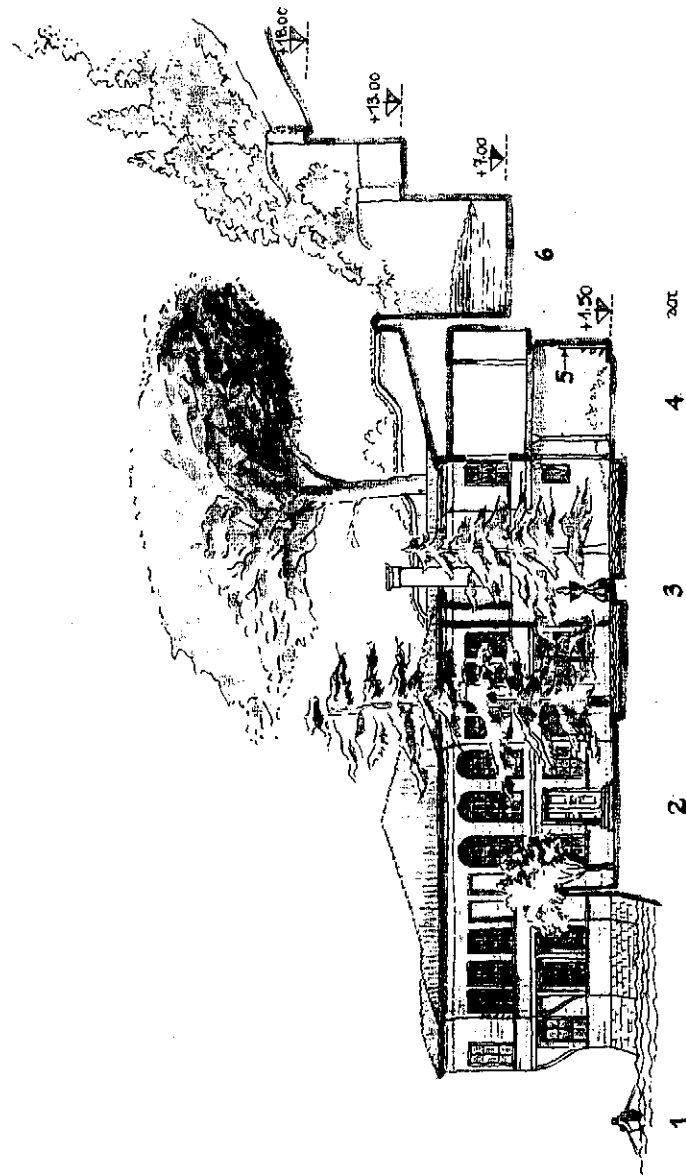

Εἰκ. 67. Γιαλί τοῦ Βοσπόρου. (Κατὰ S. H. Eldem.)

άπλοικοί άνθρωποι —παράδες συνήθως— πίο πολύ σύμβολο εϋτυχίας, πού δέν προκαλούσε φόβο, αλλά μάλλον υπερηφάνεια γιά τήν παρουσία του κοντά στό χωριό, γι' αυτό και πάσχιζαν δλοι νά ξευπηρετήσουν τούς ένοίκους του. Καί τά αίσθήματα τών τελευταίων πρός τούς πρώτους δμως ήταν αίσθήματα συγκατάβασης και στοργής. Τό αποτέλεσμα ήταν νά δημιουργηθεί σιγά σιγά μιά παράδοση στίς σχέσεις του «γιαλιού» πρός τό χωριό στό όποιο άνήκε. Στίς γιορτές έρχονταν οί χωριανοί νά υποβάλουν τά σεβάσματα τους στον ιδιοκτήτη του «γιαλιού» κι αυτός φρόντιζε νά τούς περιποιηθεί. Τούς δεχόταν μέ καλοσύνη και τούς φρόντιζε όταν είχαν κάποιο αίτημα νά υποβάλουν. Έτσι τά «γιαλιά» προκάλεσαν ένα είδος πολιτισμοϋ του Βοσπόρου, πού χαρακτηριζόταν από ανθρωπιά, ευγένεια και ήμερότητα: χρόνια και χρόνια στά χωριά τής περιοχής δέν άκούστηκε κανένα σκάνδαλο, πολύ περισσότερο κανένα έγκλημα! Ησυχος ο λαός τών χωριών απολάμβανε κι αυτός τις όμορφιές του Βοσπόρου, στό παραθαλάσσιο καφενείο ή στά φυσικά πάρκα (mesire), όπου γίνονταν λαϊκά πανηγύρια. Καί στίς φεγγαρόλουστες βραδιές όργάνωνε μεχτάπι (mehtar = φεγγάρι): σ' ένα μεγάλο καϊκι έπιβιβαζόταν ένα μουσικό συγκρότημα, πού ξεκινούσε μέ τήν άνατολή του φεγγαριού και παίζοντας μουσική προχωρούσε στά νερά του Βοσπόρου ακολουθούμενο από ιδιωτικά καϊκια, πού πλήθαιναν όσο προχωρούσε ή πομπή. Σέ μιάν έποχή πού δέν υπήρχαν οί σημερινές ευκολίες, αυτές οί νυχτερινές συναυλιές προκαλούσαν άξέχαστες εντυπώσεις σ' αυτούς πού τις παρακολουθούσαν: Πραγματικά ένας «πολιτισμός του Βοσπόρου» είχε δημιουργηθεί τότε, πού ή ήχώ του φθάνει ως έμās σάν νοσταλγική ανάμνηση, από περιγραφές ξένων πού επισκέφθηκαν τήν Πόλη πριν από τόν κατακλυσμό τής μηχανής και του θορύβου!

Τά λιγοστά «γιαλιά» πού σώζονται σήμερα (εικ. 68) είναι τά μοναδικά ύλικά τεκμήρια τής έποχής πού ζούσε ο εκλεπτυσμένος εκείνος τύπος άνθρωπου, πού οί συμπατριώτες του τόν όνόμαζαν Istanbul efendisi, πού σημαίνει «ό gentleman τής Πόλης».

Στους Πίνακες 32 - 40 θά βρούμε τις απαιτούμενες πληροφορίες γιά τά κυριότερα τζαμιά, ενώ στους Πίνακες 41-45 μόνο χαρακτηριστικά παραδείγματα όρισμένων από τά άλλου προορισμού κτίρια, επειδή τό πλήθος δσων υπάρχουν είναι τόσο ώστε ή άπαριθμηση όλων νά είναι και άδύνατη αλλά και άσκοπη. Κατάλογο τών σουλτάνων πού βασίλεψαν στην Ίσταμπούλ θά βρούμε στον Πίνακα 46. Ο τρόπος πού θ' αναζητηθούν τά μνημεία στους πίνακες είναι ίδιος μέ τών βυζαντινών.

4. ΔΙΑΚΟΣΜΟΣ

Οί άπαγορευτικές διατάξεις του Κορανίου, οί σχετικές μέ τήν άπεικόνιση τής ανθρώπινης μορφής, άνάγκασαν τούς μουσουλμάνους νά στρέψουν όλ-

τους σχεδόν τήν καλλιτεχνική δραστηριότητα πρός τις διακοσμητικές τέχνες, μέ συνέπεια νά τις ανεβάσουν σέ άξιοζήλευτη στάθμη.

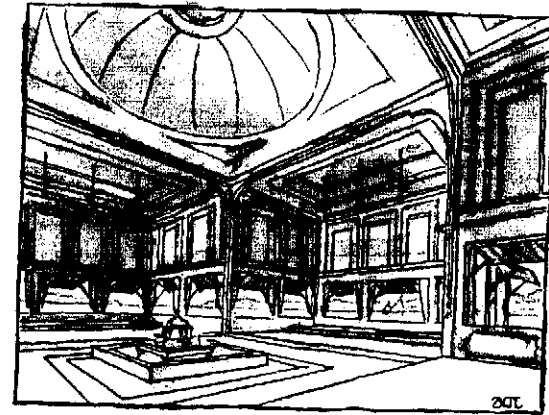

Εικ. 68. Καλοκαιρινό δωμάτιο του γιαλιού του Κιοπροϋλού.

Στους λαούς του Ίσλάμ, μέ τήν πλούσια διακοσμητική κληρονομιά, συγκαταλέγονται βέβαια και οί όθωμανοί τούρκοι οί όποιοι όμως, στό μνημειακό τουλάχιστον διάκοσμο, παρ' όλο ότι μεταχειρίζονται τά ίδια σχεδόν διακοσμητικά στοιχεία μέ τούς άλλους, διαφέρουν κατά τή σύλληψη τών συνθέσεών τους, πού είναι πίο μετρημένες και σαφείς. Τό παραφóρτωμα μέ διακοσμητικά στοιχεία δυσκολονόητα, πού παρατηρείται σέ πολλές περιπτώσεις, δέν τό βρίσκει κανείς στους όθωμανούς διακοσμητές, πού προσπαθούν νά πετύχουν τήν πρέπουσα διακοσμητική έντύπωση συγκεντρώνοντας τήν προσοχή του θεατή στα κυριότερα σημεία τών επιφανειών πού πρόκειται νά διακοσμηθούν. Για νά κοσμήσει π.χ. μιάν επιφάνεια άνάμεσα σέ δύο τόξα, πού θά τή γέμιζε όλόκληρη μέ άραβουργήματα όποιοσδήποτε άλλος μουσουλμάνος τεχνίτης, ο όθωμανός άρκείται σ' ένα ρόδακι τοποθετημένο στό γεωμετρικό της κέντρο.

Ο όθωμανικός διάκοσμος περιλαμβάνει γεωμετρικές συνθέσεις, τά γνωστά άραβουργήματα (εικ. 69) και φυτομορφικά στοιχεία, όπου καθαρά φυτικά σχήματα και άλλα, πού προέρχονται από έντονο στυλιζάρισμα ζωικών μορφών, παρουσιάζουν μεγάλη ποικιλία. Τόσο τά άραβουργήματα όσο και τά φυτομορφικά στοιχεία εφαρμόζονται σέ πολλές περιπτώσεις του μνημειακού διακόσμου, είτε ως άνάγλυφος διάκοσμος σέ πέτρα και μάρμαρο (είσοδοι και μιχράπια τζαμιών, βρύσες, δεξαμενές κ.τ.λ.) είτε ως ξυλόγλυπτος διάκοσμος (θυρόφυλλα και παραθυρόφυλλα, μιμπέρια κ.ά.).

α. Τσιινιά: "Ό,τι είναι τά ψηφιδωτά για τό βυζαντινό διάκοσμο, είναι τά «τσιινιά» (çini = φαγεντιανά πλακάκια) για τόν οθωμανικό.

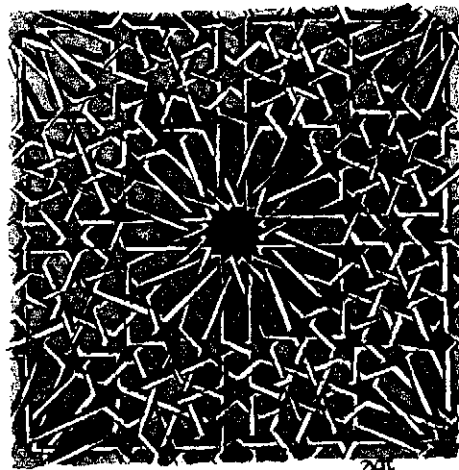

Εικ. 69. Άραβούργημα.

Τά πρώτα τσιινιά πού μεταχειρίστηκαν οι οθωμανοί ήταν ένα είδος ψηφιδωτού από μονόχρωμα τσιινιά ή σέ διάφορους τόνους (mozaiik çini). Δείγμα τους σώζεται σήμερα στό διάκοσμο του çinili köşk του παλατιού του Τόπκαπου. Άργότερα αναφαίνονται τά τσιινιά πού ήταν τά ίδια διακοσμημένα (εικ. 70).

Κατά τήν άκμή τής αυτοκρατορίας, για ν' αντιμετωπισθεί ή μεγάλη ζήτηση, ιδρύθηκαν στή Νίκαια (Iznik) και τήν Κιουτάχια, στίς όποίες άφθονοσε τό άπαιτούμενο ύλικό (καολίνης) για τήν κατασκευή τους, εργαστήρια πού έγιναν μέ τό χρόνο περιβόητα. Ή ποιότητα των τσιινιών τής Νίκαιας όμως ύπήρξε άξεπέραστη (Iznik çinileri).

Όλα τά τζαμιά τής Ίσταμπούλ, άλλο λίγο άλλο πολύ, διαθέτουν διάκοσμο από τσιινιά. Ή παραγωγή φθάνει στό άπόγειό της κατά τό δέκατο έκτο αιώνα, τό χρυσό αιώνα τής οθωμανικής τέχνης. Τότε φημίζεται και τό χαρακτηριστικό τουρκικό κόκκινο χρώμα (türk kirpizisi).

Μετά τό 1670 ή τέχνη των τσιινιών παρακμάζει, όποτε τά εργαστήρια τής Νίκαιας παύουν τήν παραγωγή τους. Κατά τό τέλος του δέκατου έβδομου αιώνα τό μόνο κέντρο παραγωγής πού άπόμεινε ήταν τής Κιουτάχιας. Ήπιτυχία της, αυτή τή φορά, θεωρείται τό γαλανό χρώμα, τόσο σέ άνοιχτό όσο και σέ μουντό τόνο. Ή Κιουτάχια εξακολουθεί άκόμη και σήμερα νά παράγει κεραμικά είδη, πού πολύ όμως άγγεία.

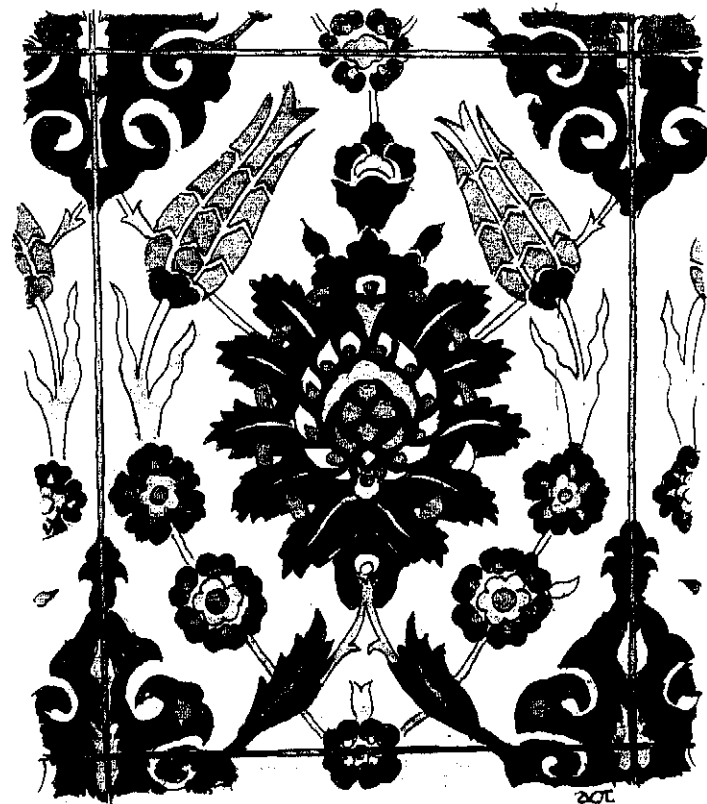

Εικ. 70. Φυτικός διάκοσμος τσιινιού.

Κατά τό δέκατο ογδοο αιώνα ό Ίμπραχίμ πασάς, ό μεγάλος βεζύρης του Άχμέτ του Γ' (1703 - 1730), θέλοντας νά αναζωογονήσει τή βιομηχανία των τσιινιών, κάλεσε δσους επιζούσαν από τους παλαιούς τεχνίτες τής Νίκαιας και ίδρυσε ένα εργαστήριο στην πρωτεύουσα, στό άλλοτε βυζαντινό παλάτι του Τεκφούρ Σαράι. Δυστυχώς τά τσιινιά πού κατασκευάσθηκαν εκεί ύστερον σέ ποιότητα από τά παλιά τσιινιά τής Νίκαιας. Δείγμα τους θά βρούμε στή βρύση του Άχμέτ Γ', πίσω από τήν Άγία Σοφία.

β. Σταλακτίτες: Στο διάκοσμο πρέπει νά περιληφθούν και οι σταλακτίτες (m u k a r n a s). Ή μορφή τους βασίζεται σ' ένα σύστημα πρισμάτων, πού προεξέχουν τό ένα από τό άλλο και εξασφαλίζουν για τό μάτι τή βαθμιαία

«μετάβαση» από μία επιφάνεια σέ άλλη (είκ. 71). Χρησιμοποιήθηκαν μέ τό σκοπό αυτό στούς πυλώνες τών τζαμιών, στά γείσα, στούς τρούλους γιά τή «μετάβαση» από τόν κύκλο στό τετράγωνο καί τελικά στά κιονόκρανα, πού κατά κανόνα συγκροτοῦνται από σταλακτίτες κατά τήν κλασική περίοδο (είκ. 72). Ἐπειδή ἡ λάξευση τών σταλακτιτῶν στήν πέτρα ἦταν δύσκολη, σέ μετριοπαθέστερα κτίρια τοποθετοῦσαν ἕνα ἀπλούστερο εἶδος κιονοκράνου πού ἀπαρτιζόταν ἀπό ρομβοειδή στοιχεῖα (είκ. 73).

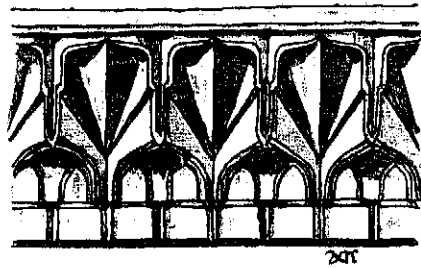

Εἰκ. 71. Σταλακτίτες.

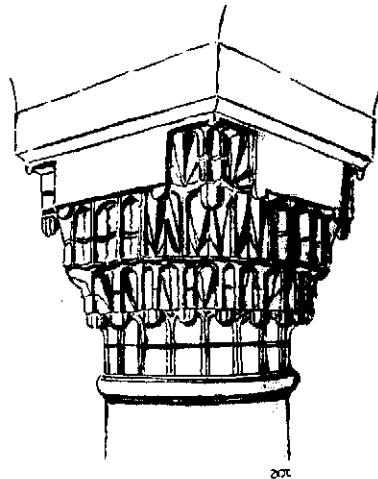

Εἰκ. 72. Κλασικό ὀθωμανικό κιονόκρανο μέ σταλακτίτες.

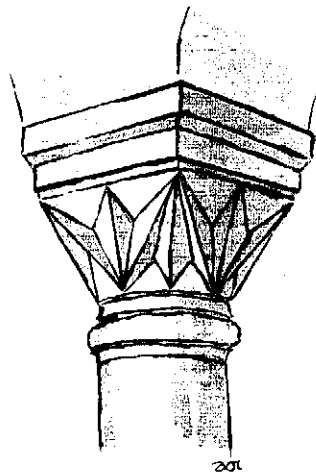

Εἰκ. 73. Κιονόκρανο μέ ρόμβους.

γ. Ἐπιγραφές: Ἡ γραφή στούς μουσουλμάνους παίζει γιά τό Κοράνι τό ρόλο πού παίζει ἡ ἀγιογραφία γιά τό Εὐαγγέλιο. Μποροῦμε μάλιστα νά προ-

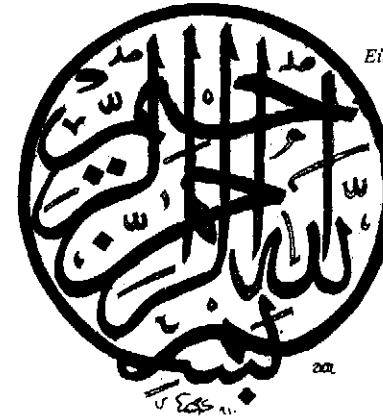

Εἰκ. 74. Ἐπιγραφή σέ καλλιτεχνική σύνθεση.

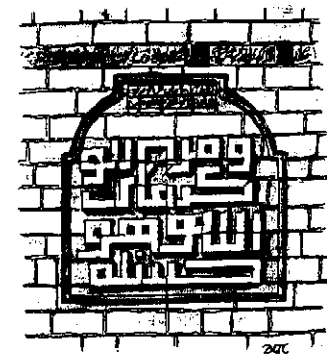

Εἰκ. 75. Ἐπιγραφή μέ κουφικά γράμματα.



Εἰκ. 76. Ἐπιγραφή μέ «ἀνθισμένα» κουφικά γράμματα.

χωρήσουμε ακόμη περισσότερο και να πούμε ότι, τι είναι για τον ορθόδοξο χριστιανό ή εικόνα, είναι και για το μουσουλμάνο πιστό ή γραφή, που του θυμίζει τα λόγια του προφήτη. Γι' αυτό το λόγο, πολύ νωρίς ή *καλλιγραφία* (*h a t*) πήρε μεγάλη ανάπτυξη στο Ισλάμ. Τό εξαιρετικό ενδιαφέρον για τη γραφή πάλι της έδωσε επιπλέον και διακοσμητική σημασία. Μεγάλοι καλλιγράφοι δημιούργησαν με τη γραφή πραγματικές καλλιτεχνικές συνθέσεις (εικ. 74).

Η επιγραφή, λαξευτή ή γραμμένη, βρίσκεται τη θέση της στα διάφορα κτίρια, κυρίως όμως στα τζαμιά. Σ' αυτά πυλώνες, τρούλλοι, λοφία, μυχράπια και άλλα πολλά μέρη έχουν τις επιγραφές τους, που αναγράφουν τα θεόπνευστα λόγια σε ρητά και στίχους. Ακόμη και σε ξυλόγλυπτα θυρόφυλλα υπάρχουν επιγραφές. Πολλές φορές η επιγραφή συνδυάζεται με διακοσμητικά στοιχεία. Υπάρχουν και επιγραφές που είναι επιβεβλημένο να βρίσκονται σε κάθε τζαμί. Είναι εκείνες που αναγράφουν τα ονόματα του θεού (Allah) και του προφήτη (Muhammed) όπως επίσης και των πρώτων τεσσάρων χαλίφηδων (Ebubekir, Ömer, Osman, Ali). Αυτά ακριβώς τα ονόματα είναι γραμμένα καλλιτεχνικά και στις πρόσθετες, πελώριες κυκλικές επιγραφές της Αγίας Σοφίας. Έπειδή εξάλλου οι επιγραφές θεωρούνται ιερές δεν επιτρέπεται να γραφούν σε επίπεδο χαμηλότερο από το κεφάλι του ανθρώπου.

Η οθωμανική καλλιγραφία ώριμασε επί Μπαγιαζήτ Β' (1481 - 1512). Τότε καθορίζονται οι αναλογίες και το πάχος των γραμμάτων, όπως επίσης και το είδος της γραφής, που αποκτά τόση ποικιλία ώστε να καθιερωθούν διάφορες κατηγορίες (όπως Süls, Nesih, Kûfi κ.ο.κ.). Τήν πιο τεκτονική κατηγορία αποτελούν τα *κουφικά* λεγόμενα γράμματα (εικ. 75) που είναι πιο πρόσφορα για τον αρχιτεκτονικό διάκοσμο, επειδή αποτελούνται από ευθείες γραμμές. Συνδυασμένα με διακοσμητικά στοιχεία τα κουφικά γράμματα, παίρνουν την ονομασία *ανθισμένα κουφικά* (Müzeffer kûfi, εικ. 76) και αποτελούν μία κατηγορία διακόσμου τόσο έντυπωσιακού, ώστε να χρησιμοποιηθούν σαν διακοσμητικά στοιχεία και από τους βυζαντινούς ακόμη.

δ. *Υαλογράμματα*: Από το δέκατο τρίτο ήδη αιώνα είχαν διαδοθεί στο μουσουλμανικό κόσμο τα υαλογράμματα (*vitraux*).

Στην οθωμανική αυτοκρατορία ο κλάδος αυτός της διακοσμητικής τέχνης βρήκε την εφαρμογή του σε τζαμιά και παλάτια, βασιλικά περίπτερα και άρχοντικά, τόσο κατά την Κλασική περίοδο, όσο και κατά την επόμενη περίοδο Μπαρόκ. Ως συνδυετικό των γυαλιών χρησιμοποιούνταν γυψος.

5. ΤΟ ΑΡΙΣΤΟΥΡΓΗΜΑ ΤΗΣ ΟΘΩΜΑΝΙΚΗΣ ΠΕΡΙΟΔΟΥ

Τό Σουλεϊμάνιγιέ, τό τζαμί του σουλτάνου Σουλεϊμάν του Νομοθέτη, είναι αναμφισβήτητα ανάμεσα στα μεγάλα τζαμιά της οθωμανικής Ισταμπούλ

εκείνο που μπορεί να χαρακτηριστεί ως τό άριστούργημά τους.

Ο σουλτάνος, που βρισκόταν στο θρόνο μίας αυτοκρατορίας στο απόγειο της ακμής της, φιλοδόξησε να επισκιάσει μ' ένα έργο περιωπής, τό παλαιότερο εκείνο έργο που χτίστηκε, χίλια ακριβώς χρόνια πριν, και ύψωνε τόν επιβλητικό του όγκο μέσα στην πρωτεύουσά του, θυμίζοντας τόν άλλο ενός άλλου βασιλιά που κατόρθωσε να χτίσει ένα σύμβολο, άξεπέραστο ως τότε σε όγκο και σε πλούτο. Ο παλιός εκείνος βασιλιάς είχε τήν τύχη να βρεί στο πρόσωπο του 'Ανθέμου και του 'Ισιδώρου τίς μεγαλοφυίες που πραγματοποίησαν τό δνειρό του. Και ο σουλτάνος όμως είχε τήν τύχη να έχει στή διάθεσή του μίαν ιδιοφυία, τόν αρχιτέκτονα Σινά ν.

Πριν εξετάσουμε τό έργο, καλό θά είναι να 'χουμε μιά σύντομη γνωριμία με τό δημιουργό του: 'Ο Σινάν γεννήθηκε σ' ένα χωριό της Καισάρειας, από γονείς χριστιανούς. Με τό «παιδομάζωμα» μεταφέρθηκε στην πρωτεύουσα, όπου μεγάλωσε στο στρατόπεδο τών γενιτσάρων. Από μικρός παρουσίασε ιδιαίτερη κλίση πρός τά τεχνικά ζητήματα και οι πολλές εκστρατείες στις όποιες πήρε μέρος άργότερα, στην άρχή σαν άπλός στρατιώτης και κατόπι χάρη στις ικανότητές του, σαν αξιωματικός, του 'δωσαν τήν ευκαιρία ν' αναπτύξει τήν τεχνική του κατάρτιση με τήν παρατήρηση και τήν πράξη. Τελικά κατόρθωσε να φθάσει στόν επίσημο βαθμό του Ζεμπρεκτση Μπασί, που σημαίνει «άνώτατος τεχνικός αξιωματικός τών γενιτσάρων». Μ' αυτό τό βαθμό πήρε μέρος στις περιώνυμες εκστρατείες της Μέσης Ευρώπης (1529 - 1530) και της Βαγδάτης (1534), ύστερ' από τίς όποιες κρίθηκε άξιος γιά τή θέση του πρώτου αρχιτέκτονα του βασιλείου (με τήν όρολογία της εποχής: Reis - i - Mimar - i - Dergâh - i - Âli, που σημαίνει κατά λέξη «αρχηγός τών αρχιτεκτόνων της ύψηλης αλής»). Έζησε κατά τίς βασιλείες του Σελήμ του 'Ατρόμητου (1512 - 1520), του Σουλεϊμάν του Νομοθέτη (1520 - 1566), του Σελήμ του Β' (1566 - 1574) και του Μουράτ του Γ' (1574 - 1595) και πέθανε σε βαθύτατα γηρατιά, πιθανόν κατά τό 1588.

Και ο Σινάν, όπως οι αρχιτέκτονες της Αγίας Σοφίας, ήταν πιο πολύ μηχανικός που προσπαθούσε με εξαιρετικό ζήλο να βρεί λύσεις σε ποικίλα τεχνικά προβλήματα. Και όμως, ξεκινώντας άπ' αυτά, κατέληξε επίσης, όπως οι παλιοί του συνάδελφοι, σε καλλιτεχνικές συνθέσεις που καθέρωσαν τή μορφολογία της κλασικής οθωμανικής αρχιτεκτονικής.

Τό κιουλλιγιέ του Σουλεϊμάν του Νομοθέτη θεμελιώθηκε τό 1550. Έπτά χρόνια ύστερα εγκαινιάστηκε τό τζαμί. Η μερική αποτέφρωση (1540) του Παλαιού Σαραγιού που έχτισε, όπως είδαμε, ο Πορθητής άμέσως μετά τήν Άλωση στις πρός τόν Κεράτιο πλαγιές του Φόρου του Ταύρου, έλευθέρωσε ένα μέρος μιάς από τίς καλύτερες περιοχές της πόλης, στην κορυφή του Τρίτου Λόφου, όπου αποφασίστηκε να χτισθεί τό κιουλλιγιέ. Τό οικόπεδο όμως παρουσίαζε άρκετές δυσκολίες, όχι μόνο γιατί έπρεπε να ίσοπεδωθεί, αλλά και γιατί η κατεύθυνση τών δρόμων στην περιοχή του δεν ταίριαζε πρός τήν κατεύθυνση της

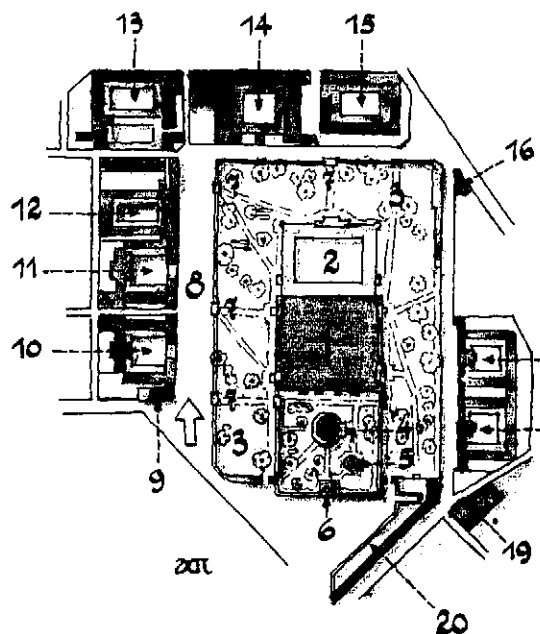

- 1: Τό τζαμί.
- 2: Τό αβείο του τζαμιού.
- 3: Ό αβλόγυρος του τζαμιού.
- 4: Τό μαυσωλείο του σουλτάνου Σου-εϊμάν του Νομοθέτη.
- 5: Τό μαυσωλείο τής σουλτάνας Χουρέμ.
- 6: Οικότικος του φύλακα των Μαυσωλείων.
- 7: Πύλες του αβλόγυρου.
- 8: Λεωφόρος.
- 9: Δημοτικό Σχολείο.
- 10: Πρώτος μεντερεσές.
- 11: Δεύτερος μεντερεσές.
- 12: Ίατρική Σχολή.
- 13: Θεραπευτήριο.
- 14: Συσσίτιο (σήμερα Μουσείο Ίσλαμικής Τέχνης).
- 15: Πανδοχείο.
- 16: Μαυσωλείο και σμιπλί του αρχιτέκτονα Σινάν.
- 17: Τρίτος μεντερεσές.
- 18: Τέταρτος μεντερεσές.
- 19: Λουτρό.
- 20: Ίερατική σχολή.

Είκ. 77. Τοπογραφικό του Σουλεϊμανιγιέ.

Μέκκας, που θά καθόριζε τόν προσανατολισμό των κτιρίων. Συνέπεια αυτού ήταν ή είσοδος του τζαμιού νά βρεθεί σέ αντίθεση πρός τήν προσπέλαση από τήν πόλη. Άναφαινόταν έτσι ένα πρώτο σοβαρό πρόβλημα, που τό αντιμετώπισε ο Σινάν μέ αξιοθαύμαστη δεξιότητα: Τοποθέτησε τό μεγαλύτερο μέρος από τά φιλανθρωπικά καταστήματα του κιουλλιγιέ παράλληλα πρός δύο κάθετες πλευρές του τζαμιού (είκ. 77) άφου δημιούργησε ανάμεσα σ' αυτά και στόν αβλόγυρό του μία πλατιά λεωφόρο (8) που καθιστούσε αναπόφευκτη τήν κατεύθυνση τής πορείας του πιστού που έρχόταν από τήν πόλη.

Όπτικά, ή διαφορά ύψους στά όρια τής λεωφόρου (είκ. 78) —άριστερά τά δώροφα, συμπαγή κτίρια (7), δεξιά ο χαμηλός τοίχος του αβλόγυρου (2)— και τά ίσου ύψους πρός τά πλάγια κτίρια του βάθους (8), γεννούσαν αυτόματα στην ψυχή του επισκέπτη τήν ιδέα ότι πρέπει νά στρίψει δεξιά όταν φθάσει στό τέρμα τής λεωφόρου. Μόλις όμως στρίψει, αντικρίζει τήν κύρια είσοδο του τζαμιού που είναι διαμορφωμένη σαν ένας υψηλός —τριώροφος— πυλώνας (είκ. 82: 1), ανάμεσα σέ δύο μιναρέδες (είκ. 79: 2,2) που καθορίζουν μέ ακρίβεια τή θέση του.

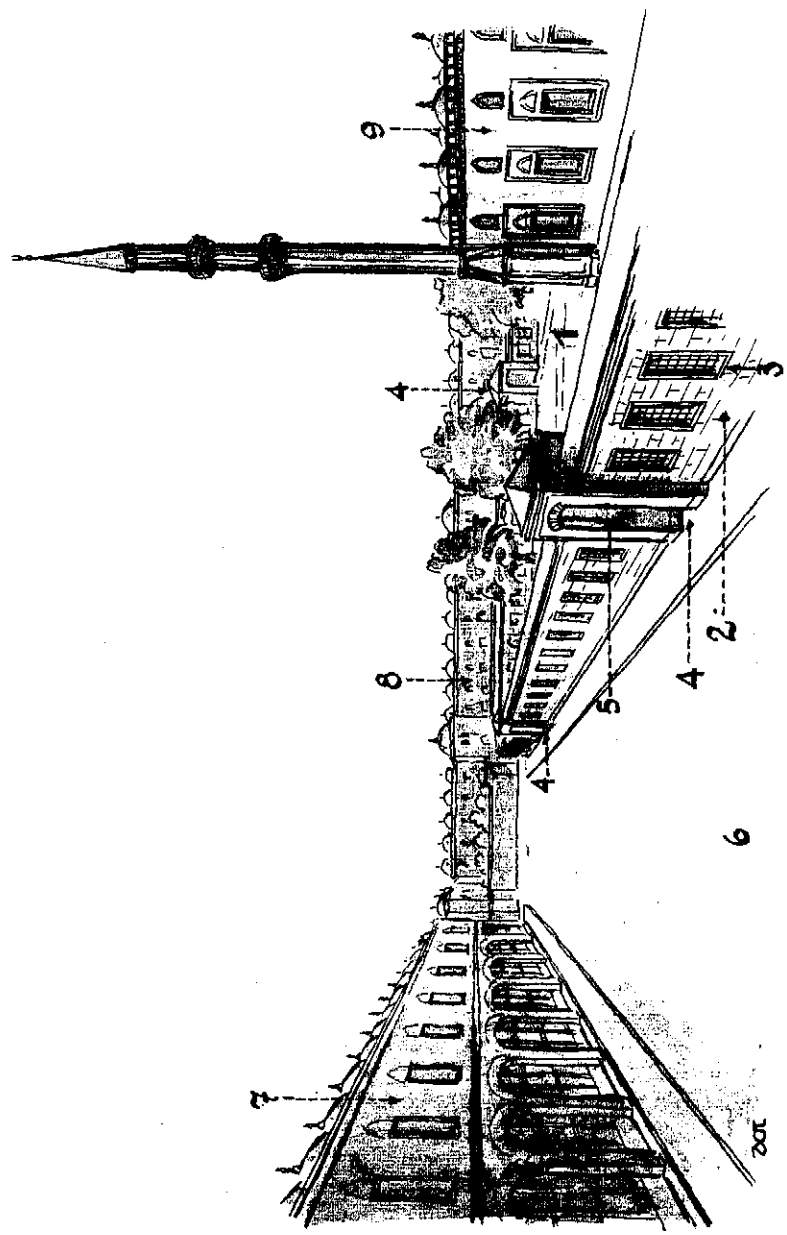

Είκ. 78. Άποψη του περιόλου του Σουλεϊμανιγιέ.

Τό τζαμί, πού ψώνεται επιβλητικό στό κέντρο του μεγάλου περιβόλου του (εικ. 77: 1) αποτελεί τό στόχο και τό κορύφωμα τής δλης άστεοδομικής σύνθεσης τών κτιρίων πού τό περιβάλλουν και όπως αυτά είναι απλά στην κατασκευή και οριζόντια στη γενική τους μορφή (εικ. 78:7,8), τό αναδεικνύουν και τό εξυψώνουν.

Στή βασική του κτιριολογική διάταξη τό τζαμί ακολουθεί τό σύστημα τής 'Αγίας Σοφίας (εικ. 79). Καί αναρωτιέται κανείς, γιατί ό Σινάν έφάρμοσε έδώ τό σύστημα αυτό πού επιβαλλόταν στους αρχιτέκτονες τής εκκλησίας, γιατί σκοπός τους ήταν, όπως είδαμε στά προηγούμενα, ν' αποφύγουν τή σταυροειδή διάταξη, τήν τόσο πρόσφορη γιά τήν αντίστηριξη του τρούλλου, επειδή θά χανόταν ή σημασία του κυρίαρχου κατά μήκος άξονα. Γιά τόν όθωμανό συνάδελφό τους δέν υπήρχε βέβαια τέτοια δέσμευση.

'Η άπορία μας αυξάνει όταν αναλογισθούμε ότι ό ίδιος ό Σινάν, λίγο πριν, είχε πραγματοποιήσει δύο άλλες παραλλαγές, κατά τρόπο πολύ εδστοχο και πολύ πιο σύμφωνο προς τίς τελετουργικές μουσουλμανικές απαιτήσεις: Τό μεγάλο τζαμί του Σεχζαντέ, όπου τέσσερα ήμιτρούλλια αντίστηρίζουν τόν κεντρικό τρούλλο και δημιουργούν εδρύχωρο, τετράγωνο χώρο, και τό τζαμί τής σουλτάνας Μιχριμάχ όπου, πολύ θαρραλέα, κατάργησε δλότελα τά ήμιτρούλλια και, προσθέτοντας στον χωρίς εσωτερικά στηρίγματα τετράγωνο χώρο πού προέκυπε άπ' αυτή τή διάταξη δύο χαμηλές πτέρυγες, δημιούργησε τόν ιδεώδη χώρο γιά τήν ομαδική προσευχή: τόν κατά πλάτος εκτεινόμενο.

Θά βρούμε τήν εξήγηση του παραδόξου αυτού άν σκεφθούμε ότι ή 'Αγία Σοφία ήταν, πολύ φυσικά, αντικείμενο θαυμασμού γιά τούς όθωμανούς, παράδειγμα προς μίμηση και έντονος, ευγενής έρεθισμός γιά προσπάθειες πού έτειναν όχι μόνο νά τή φθάσουν στην εμφάνιση, αλλά και νά τήν ξεπεράσουν στό μέγεθος. 'Ο πόθος αυτός δέν ικανοποιήθηκε με τό Σουλεϊμανιγιέ, πού υπολείπεται κάπως στό μέγεθος και κυρίως στην διάμετρο του τρούλλου, (ικανοποιήθηκε όμως τελικά με τό τελευταίο μεγάλο έργο του Σινάν, τό τζαμί Σε λ ι μ ι γ ι έ στην 'Αδριανούπολη. Θά πρέπει επομένως νά θεωρηθεί φυσική ή φιλοδοξία του ισχυρού σουλτάνου, πού βασίλευσε σέ μίαν αυτοκρατορία τόσο άχανή όσο και του 'Ιουστινιανού, νά θέλει νά διαωνίσει τή δύναμή του επαναλαμβάνοντας τόν άθλο του αντίζήλου του. Έτσι ό Σινάν ξεκινώντας, αναγκαστικά, από ένα σχεδιάγραμμα πού άντιμαχόταν τίς μουσουλμανικές τελετουργικές απαιτήσεις, προσπάθησε νά τό προσαρμόσει σ' αυτές και τό κατόρθωσε όσο του ήταν επιτρεπτό. Γι' αυτό στην άποτίμηση τής αξίας του έργου δέν είναι οι ομοιότητες προς τό παλαιό πρότυπο πού πρέπει νά ληφθούν υπόψη, αλλά οι διαφορές τους, γιατί σ' αυτές κυρίως όφείλεται ή δική του καλλιτεχνική αξία.

"Όπως γίνεται φανερό από όσα σχετικά εκθέσαμε στά προηγούμενα, άνάμεσα στό τζαμί και στην εκκλησία υπάρχει μιά βασική διαφορά: 'Η ιερότητα του χώρου τής εκκλησίας και ή λειτουργική του σκοπιμότητα δέν πρέπει ν' αναζη-

τηθεί στό τζαμί, πού είναι καταρχήν ένας εδρύχωρος χώρος όπου οι πιστοί συμπορεύονται σύμφωνα με όρισμένες διατάξεις. 'Ο ιδεώδης χώρος από τήν άποψη τής μορφής είναι κατά συνέπεια ό κατά πλάτος εκτεινόμενος και χωρίς στηρίγματα μέσα του, πού εμποδίζουν τή θέα προς τό μιχράπ. 'Ο χώρος πού πλησιάζει περισσότερο προς τό ιδεώδες αυτό είναι ό τετράγωνος με σαφή, όρατά από παντού ευθύγραμμα όρια.

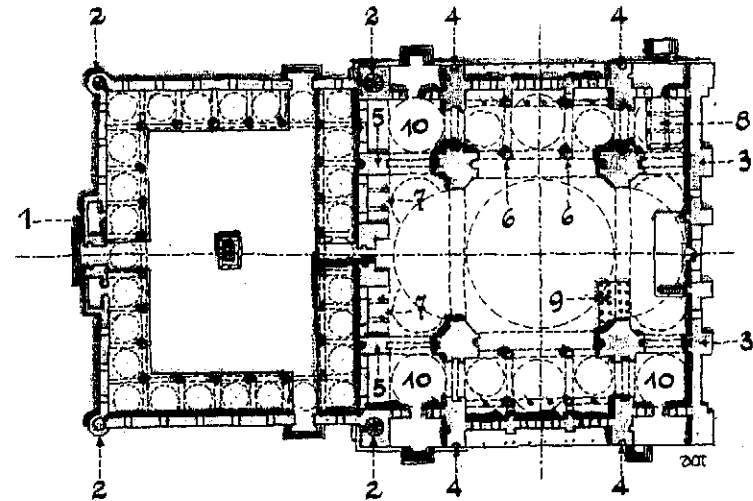

Εικ. 79. Κάτοψη του Σουλεϊμανιγιέ.

Προς τήν πραγματοποίηση του τελευταίου αυτού ιδεώδους έτειναν οι προσπάθειες του Σινάν: Γιά τήν εξασφάλιση τής σαφήνειας και τής εδθυγράμμισης τών όρίων, τά άντερείσματα τών εξωτερικών τοίχων, απαραίτητα γιά τήν αντιμετώπιση τών ώθήσεων του τρούλλου, τά τοποθέτησε προς τά έξω (εικ. 79: 3,3...). 'Αναγκάστηκε νά τά τοποθετήσει προς τά μέσα στον προς τό αίθριο τοίχο (5,5...), γιά νά μήν καταστρέψει τήν εδθυγράμμιση του τοίχου τής στοάς προς τό κτίριο, μετακίνησε όμως όπτικά τό όριο του εσωτερικού χώρου στά προς τά μέσα άκρα τών άντερεισμάτων, αποκρύπτοντάς τα με κιονοστοιχίες (7,7...).

Τό ίδιο έκανε και γιά τά άντερείσματα τών πλάγιων τοίχων. Τά άντερείσματα αυτά όμως (4,4...), πού αντιμετωπίζουν μόνο τους τίς ώθήσεις του κεντρικού τρούλλου, αφού δέν υπάρχουν ήμιτρούλλια κατά τή διεύθυνση του εγκάρσιου άξονα, είναι υπερβολικά όγκώδη γιά νά τοποθετηθούν δλόκληρα προς τά μέσα ή

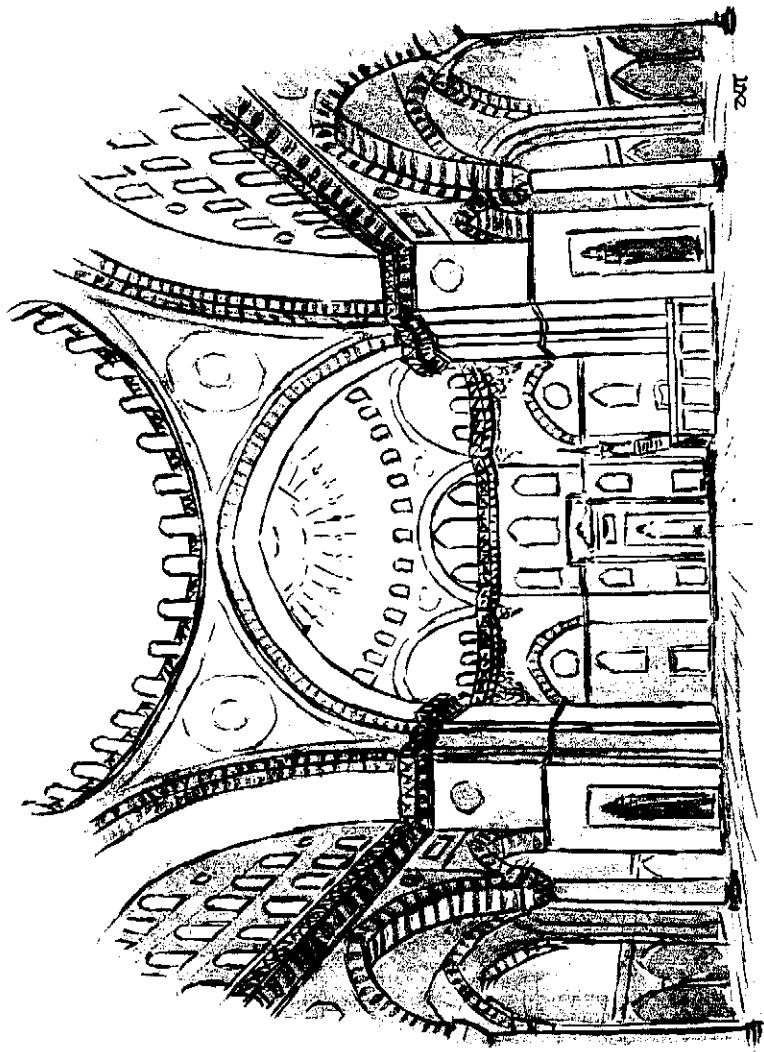

Εικ. 80. Τό εσωτερικό του Σουλτάνιγιέ.

πρός τὰ ἔξω τῶν τοίχων. Γι' αὐτό ὁ Σινάν ἄφησε τό μισό τους μέγεθος πρὸς τὰ ἔξω καὶ τό ἄλλο μισό πρὸς τὰ μέσα, ἀποκρύπτοντάς τα, ἀπό τό μάτι, μέ κιονοστοιχίες, τόσο στό ἐσωτερικό ὅσο καί στό ἐξωτερικό. Ἀπό τίς κιονοστοιχίες αὐτές ἡ ἐσωτερική εἶναι μονόροφη ἐνῶ ἡ ἐξωτερική διώροφη.

Στόν κεντρικό χῶρο ἐνσωμάτωσε τὰ πλάγια κλίτη, στηρίζοντας τὰ πρὸς τὰ ἐκεῖ τύμπανα σέ δύο μόνο κολόνες ἀπό πορφυρίτη (6,6,...) πού καθορίζουν τρία ἀνοίγματα (εἰκ. 80), ἀπό τὰ ὁποῖα τό μεσαῖο εἶναι μεγαλύτερο καί τό τόξο του ἀνατείνεται ἕως τό γείσο πού περιτρέχει τό κτίριο στή βάση τῶν θόλων. Φανερώθηκε ἔτσι ἀρκετά ὁ ἐγκάρσιος ἀξονας πού μετέτρεψε, ὡς ἕνα σημεῖο, τόν κατά βάθος ἐκτεινόμενο κεντρικό χῶρο σέ τετράγωνο. Ἐξάλλου συνεπῆς ὁ Σινάν στήν προσπάθειά του νά ἀποδυναμώσει τόν κατά μήκος ἀξονα ἀπό τίς διαγώνια τοποθετημένες ἡμικυλινδρικές ἀψίδες τῆς Ἁγίας Σοφίας, διατήρησε μόνο τὰ τεταρτοσφαιρικά τους (εἰκ. 81:1), πού τὰ προσάρμοσε στούς κάθετα τεμνόμενους τοίχους (2,2) μέ σταλακτίτες (3). Ἐνσωματώθηκαν, κατ' αὐτόν τόν τρόπο, στόν κεντρικό χῶρο, τὰ ἀκραία διαμερίσματα τῶν πλάγιων κλιτῶν (εἰκ. 79: 10, 10...) συμβάλλοντάς στόν τετραγωνισμό του. Ἀπογυμνώθηκαν ὁμοῦς μ' αὐτή τήν ἐπέμβαση οἱ μεγάλοι πεσσοί ἀπό ὁποιαδήποτε ἀπόκρυψη, πράγμα ἐνοχλητικό ὅπως εἶδαμε γιά τήν ὁμαδική προσευχή. Ὁ Σινάν μελέτησε μέ πολλή προσοχή τό σχῆμα τῆς διατομῆς τῶν πεσσῶν καί πέτυχε, μέ τήν κατάτμησή τους σέ διπλές παραστάδες πού φέρουν τὰ τόξα, ὅπου ἐδράζεται ὁ τροῦλλος (εἰκ. 81: 6) καί μέ κομψές ἀντικριστές κόγχες, ἀνοιγμένες στό σῶμα τους (5), νά προσδώσει σ' αὐτούς μορφή πού τοὺς ἔκαμε νά χάσουν ὀπτικά ἀρκετό μέρος ἀπό τή βαριά ἐντύπωση τοῦ ὄγκου τους (εἰκ. 80).

Ὁ τοίχος «κ ι μ π λ ε», πρὸς τόν ὁποῖο στρέφονται οἱ πιστοί κατά τήν προσευχή τους, σημασιολογήθηκε μέ συγκρατημένη διακοσμητική διάθεση. Μαρμάρينو τό μιχράπ, περιβάλλεται ἀπό ἐπίσης μαρμάρινο πλαίσιο πού καταλήγει πρὸς τὰ ἐπάνω σέ ἀέτωμα, ἐνῶ δύο κομποὶ κιονίσκοι καθορίζουν τὰ ὀριά του πρὸς τὰ πλάγια. Δεύτερο πλαίσιο, ἀπό ὑπέροχα τσινιά τῆς Νίκαιας, περιβάλλει τό πρῶτο, ἐνῶ «βιτρώ» μέ θαυμάσια φυτικά σχέδια, παισιώνουν κι αὐτά τό μιχράπ. Γενικά ὁ διάκοσμος τοῦ τζαμιού εἶναι συγκρατημένος καί μπορεῖ νά θεωρηθεῖ μᾶλλον λιτός, ἂν συγκριθεῖ πρὸς ἄλλα τζαμιά τῆς πόλης. Αὐτό ἀκριβῶς συμβάλλει πολύ στήν ἀξιοπρεπή ἐμφάνιση τοῦ ἐσωτερικοῦ καί στήν κυριάρχησή τῶν τεκτονικῶν του στοιχείων, πού τοῦ δίνουν ἐπιπλέον καί αὐστηρή μεγαλοπρέπεια. Τήν ἐντύπωση αὐτή ἐνισχύει καί τό κάπως μετριασμένο φῶς, πού κυριαρχεῖ ὁμοίμορφα σ' ὅλο τό χῶρο, προσθέτοντάς σ' αὐτό κάποια μυστικοπάθεια σύμφωνη πρὸς τό θρησκευτικό του προορισμό.

Ἡ μεγαλύτερη ἀντίθεση πρὸς τήν Ἁγία Σοφία διαπιστώνεται στό ἐξωτερικό τοῦ μνημείου (εἰκ. 82): Μέ τήν πρώτη ματιά ἀντιλαμβάνεται κανεῖς τή συγκρότηση τοῦ γενικοῦ τοῦ ὄγκου, πού ἀποτελεῖται ἀπό ἕνα κυβικό τμήμα κάτω (I) καί ἀπό τό σύνολο τῶν τροῦλλων τῆς κάλυψής του ἐπάνω (II). Τό ἀνώτερο αὐτό

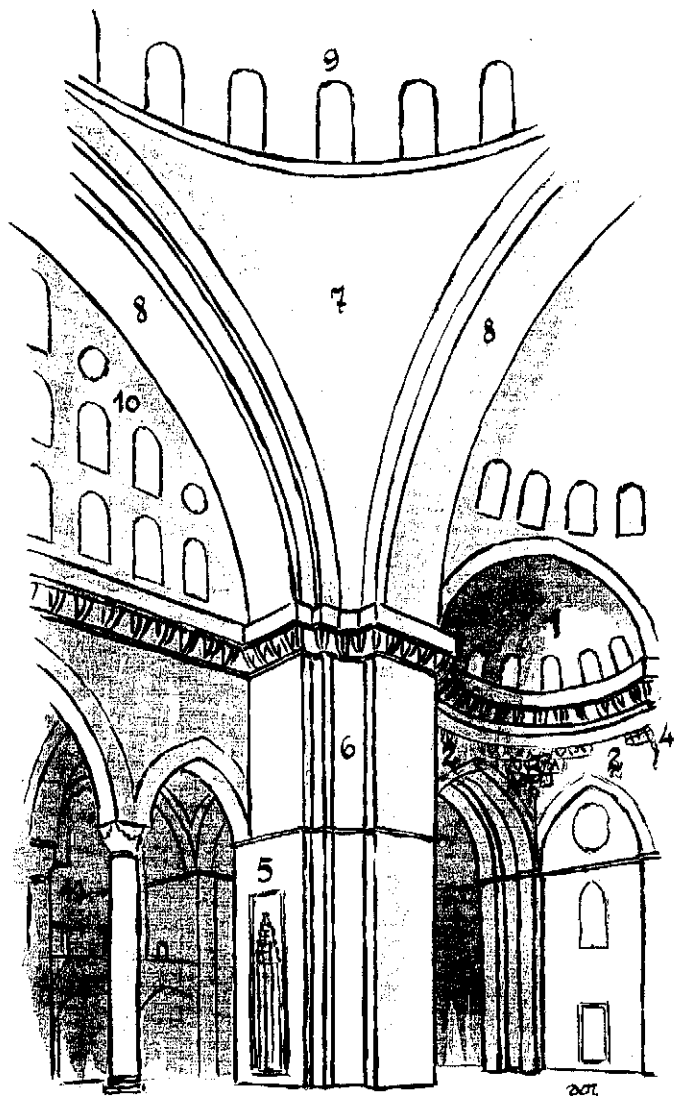

Είκ. 81. Η διάρθρωση του εσωτερικού χώρου του Σουλειμανιγιέ.

τιμήμα ἐγγράφεται μέσα σέ μία κανονική τετραγωνική πυραμίδα. Βλέπει ἐπίσης τό ἐσωτερικό νά ἀντανακλάται στό ἐξωτερικό, ὅπου ἀναφαίνεται ἡ διάρθρωση μέ βάση τό «3», πού κυριαρχεῖ στό ἐσωτερικό: Στήν κιονοστοιχία μέ τά τρία ἄνισα ἀνοίγματα πού, ὅπως εἶδαμε περιγράφοντας τό ἐσωτερικό τοῦ μνημείου, συγκρατεῖ τά τύμπανα τοῦ μεγάλου τρούλλου, ἀντιστοιχοῦν στό ἐξωτερικό τρεῖς τρούλλοι (3, 2, 4), ἕνας μεγαλύτερος στή μέση καί δύο μικρότεροι στά πλάγια του. Πρός τοὺς τρούλλους αὐτοὺς, κάτω, στό κυβικό σῶμα τοῦ κτιρίου, ἀντιστοιχοῦν τρία ἄνισα τόξα μέ παράθυρα κάτω ἀπ' αὐτά (8, 9, 10). Ὁ μεσαῖος τρούλλος ἐπαναλαμβάνεται, μέ τό ἴδιο μέγεθος, στά ἀκραία διαμερίσματα (5,6) δημιουργώντας ἔτσι μία νέα τριάδα (5,2,6) τρούλλων καί στό κύριο σῶμα μία νέα τριάδα τόξων (7, 9, 11), πού περιβάλλουν τό καθένα τους ἀπό τρία παράθυρα. Στούς τρούλλους τῶν ἀκραίων διαμερισμάτων (5, 6) ἀπαντοῦν οἱ μικρότεροι τρούλλοι τῶν συμπαγῶν πυργίσκων (12, 13) πού βοηθοῦν στήν ἀντιστήριξη τοῦ κεντρικοῦ μεγάλου τρούλλου, ἀλλά καί ὀπτικά παίζουν ἐνεργό ρόλο στή μεταπήδηση τοῦ βλέμματός μας ἀπό τοὺς κάτω ἀκραίους τρούλλους πρὸς τόν κεντρικό, γιὰ τὴ συμπλήρωση τῆς νοητῆς γραμμῆς τῆς πυραμίδας ὅπου ἐγγράφεται ἡ κάλυψη τοῦ κτιρίου. Πρὸς τὰ ἐκεῖ ἐπίσης ὀδηγοῦν τό βλέμμα, μέ ρυθμικούς ἀναβαθμούς, καί τά κλιμακωτά ἀντερίσματα (14, 15) πού ἀντικρίζουν στοὺς ἐξωτερικούς τοίχους τοὺς μεγάλους πεσσούς τοῦ ἐσωτερικοῦ. Μία διάφορη στοὰ μέ προεξέχουσα στέγαση πλουτίζει μέ τό ρυθμὸ τῶν λεπτῶν τῆς κιονοστοιχίῶν τίς πλάγιες ὄψεις τοῦ μνημείου.

Τέσσερις κομψοὶ μιναρέδες (εἰκ. 79: 2,2...), τοποθετημένοι στίς τέσσερις κορυφές τοῦ ὀρθογωνίου τοῦ αἰθρίου, συμπληρώνουν μέ τὴ θαυμαστὴ τους ἀντίθεση πρὸς τίς ὀριζοντίες του τὴν ἐξωτερικὴ ὄψη τοῦ τζαμιῦ. Στό Σουλεϊμανιγιέ εἰδικά οἱ πρὸς τόν ὄγκο τοῦ τζαμιῦ τοποθετημένοι δύο μιναρέδες, μέ τρεῖς ἐξώστες εἶναι ὑψηλότεροι ἀπὸ τοὺς ἄλλους δύο στά ἄκρα τοῦ αἰθρίου πού διαθέτουν δύο ἐξώστες (εἰκ. 82). Μέ τὴ διάταξη αὐτὴ ὁ Σινάν ἐξασφαλίζει μιά ὄντως θαυμαστὴ ἁρμονία ἀνάμεσα στοὺς ἀναιτινόμενους λεπτοὺς μιναρέδες καί τοὺς διαφορετικούς σέ μέγεθος ὄγκους πρὸς τοὺς ὁποίους συνέχονται.

Ὁ ἴδιος ὁ Σινάν συνήθιζε νά λέγει ὅτι τό Σεχζαντέ ἦταν τό ἔργο τῆς μαθητείας του, τό Σουλεϊμανιγιέ τῆς ὀριμότητάς του καί τό Σελιμιγιέ τῆς Ἀδριανούπολης τό ἔργο τῆς μεστρίας του. Ἦταν πολὺ φυσικό ὁ γηραιὸς ἀρχιτέκτονας νά θεωρεῖ τό τελευταῖο του ἔργο ἀνώτερο ἀπὸ τό Σουλεϊμανιγιέ, ἀφοῦ στό Σελιμιγιέ κατόρθωσε, ὕστερ' ἀπὸ ἀλλεπάλληλες προγενέστερες δοκιμές σέ μικρότερα ἔργα, καί τό ἴδιον μονότρουλλο τζαμί νά πραγματοποιήσει μέ τὴ δημιουργία ἑνιαίου χώρου, χωρὶς ἐνοχλητικὰ στηρίγματα (στήριξε τόν τρούλλο σέ ὀκτῶ πεσσούς, πού τοὺς μετατόπισε πρὸς τό περίβλημα τοῦ χώρου) καί τόν πόθο τῶν ὀθωμανῶν νά φθάσουν τό μέγεθος τοῦ τρούλλου τῆς Ἁγίας Σοφίας νά ἱκανοποιήσει. Δέν ξέρω ὅμως ἂν ὁ ἐπισκέπτης τοῦ Σουλεϊμανιγιέ δέν θά θεωρήσει τό τόσο εὐρυθμο στό συνδυασμὸ τῶν ὄγκων του, καλομελητημένο στίς ἀναλογίες

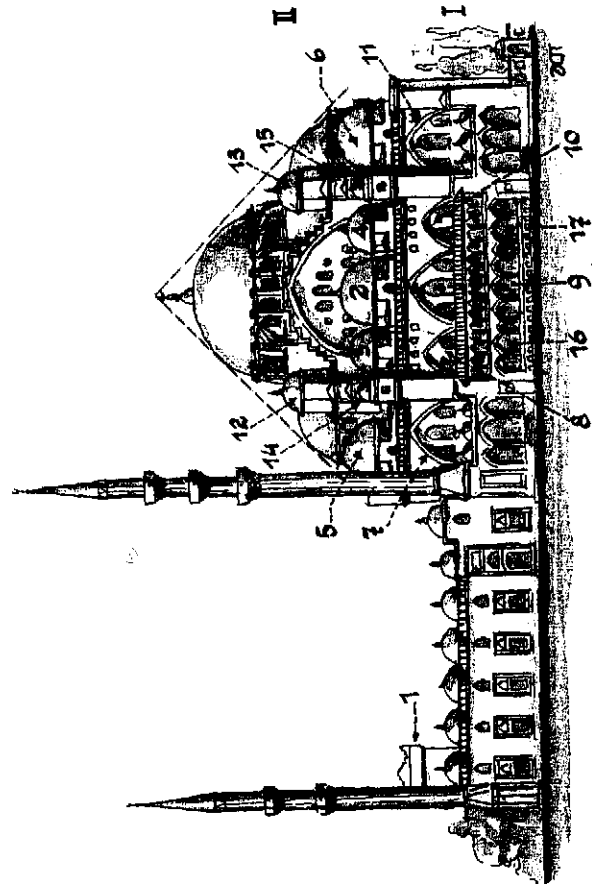

Είκ. 82. Πλάγια όψη τού Σουλεϊμαννιέ.

του και φροντισμένο στις λεπτομέρειές του μνημείο που αντικρίζει, αδικημένο από τό χαρακτηρισμό τού αρχιτέκτονά του! Πάντως ό Σινάν, σ' αυτού τού έργου του τή σκιά κοιμάται τόν αιώνιο όπνο του: τό μαυσωλείο του, χτισμένο από τόν ίδιο κατά τρόπο άπλό και άπέριττο, βρίσκεται πλάι στό Σουλεϊμανιγέ (είκ. 77: 16).