

Η ΙΣΤΟΡΙΑ ΤΗΣ ΜΙΝΩΙΚΗΣ ΚΕΡΑΜΕΙΚΗΣ

PHILIP P. BETANCOURT



Η ΙΣΤΟΡΙΑ ΤΗΣ

ΜΙΝΩΪΚΗΣ ΚΕΡΑΜΕΙΚΗΣ

PHILIP P. BETANCOURT

Μετάφραση: Θεόδωρος Ηλιόπουλος

Τίτλος πρωτοτύπου:
THE HISTORY OF MINOAN POTTERY
By Philip P. Betancourt

Copyright © 1985 by Princeton University Press
Princeton, New Jersey

Εκδόσεις Καρδαμίτσα
Ιπποκράτους 8, Αθήνα
Τηλ.: 3615156

ΣΤΟΝ JOHN και ΤΟΝ MICHAEL

ΠΕΡΙΕΧΟΜΕΝΑ

Κατάλογος Συντομογραφιών	10	8 · Μεσομινωική II	135
Κατάλογος Χαρτών, Εικόνων, Πινάκων και Διαγραμμάτων	11	9 · Μεσομινωική III	151
Εισαγωγικό σημείωμα για την ελληνική μετάφραση	25	10 · Η εξέλιξη κατά την Ύστερη Εποχή του Χαλκού	166
Πρόλογος	27	11 · Υστερομινωική I	176
1 · Οι απαρχές της αγγειοπλαστικής στην Κρήτη	31	12 · Υστερομινωική II	207
2 · Η εξέλιξη κατά την Πρώιμη Εποχή του Χαλκού	47	13 · Υστερομινωική III	219
3 · Πρωτομινωική I	55	14 · Υπομινωική και το τέλος των ρυθμών της Εποχής του Χαλκού	252
4 · Πρωτομινωική II	70	Βιβλιογραφία-παραπομπές	259
5 · Πρωτομινωική III	92	Ευρετήριο	281
6 · Η εξέλιξη κατά τη Μέση Εποχή του Χαλκού	104	Γλωσσάριο ελληνικής - αγγλικής ορολογίας (για την ελληνική μετάφραση)	297
7 · Μεσομινωική I	112		

ΚΑΤΑΛΟΓΟΣ ΣΥΝΤΟΜΟΓΡΑΦΙΩΝ

Συντομογραφίες Μουσείων

A.N.	Μουσείο Αγίου Νικολάου Κρήτης	M.K.T.	Μουσείο Καλών Τεχνών Βοστώνης, Η.Π.Α.
B.M.	Βρετανικό Μουσείο Λονδίνου	M.M.N.Y.	Μητροπολιτικό Μουσείο Νέας Υόρκης
E.A.M.	Εθνικό Αρχαιολογικό Μουσείο Αθηνών	Πενν.	Πανεπιστημιακό Μουσείο του Πανεπιστημίου της Πεννσυλβάνια, Η.Π.Α.
E.M.K.	Εθνικό Μουσείο Κοπεγχάγης	Σ.Μ.Κ.	Στρωματογραφικό Μουσείο Κνωσού
K.M.H.	Κολλέγιο του Mount Holyoke, South Hadley Μασσαχουσέτης, Η.Π.Α.	Σ.Μ.Μ.	Στρωματογραφικό Μουσείο Μαλίων
Λούβρο	Μουσείο Λούβρου, Παρίσι	X	Μουσείο Χανίων
M.A.	Μουσείο Ashmolean Οξφόρδης		
M.H.	Μουσείο Ηρακλείου Κρήτης		

Στις συντομογραφίες περιοδικών ακολουθείται το σύστημα που χρησιμοποιείται στο *American Journal of Archaeology*, τόμ. 82, αρ. 1, 1978.

Σ.τ.Μ. Για τα ελληνικά περιοδικά χρησιμοποιούνται οι συνηθισμένες συντομογραφίες *ΑΕ* (Αρχαιολογική Εφημερίς), *ΑΔ* (Αρχαιολογικό Δελτίο), *ΠΑΕ* (Πρακτικά Αρχαιολογικής Εταιρείας) κ.ο.κ.

ΚΑΤΑΛΟΓΟΣ ΧΑΡΤΩΝ, ΕΙΚΟΝΩΝ, ΠΙΝΑΚΩΝ, ΚΑΙ ΔΙΑΓΡΑΜΜΑΤΩΝ

ΧΑΡΤΕΣ

1. Θέσεις της Νεολιθικής και Τελικής Νεολιθικής στην Κρήτη
2. Πρωτομινωικές θέσεις
3. Μεσομινωικές θέσεις
4. Υστερομινωικές θέσεις

ΕΙΚΟΝΕΣ ΕΝΤΟΣ ΚΕΙΜΕΝΟΥ

ΚΕΦΑΛΑΙΟ 1

1. Σχηματολόγιο αγγείων της Αρχαιότερης Νεολιθικής από την Κνωσό βάσει τμημάτων τους
2. Εγχάρακτα διακοσμητικά σχέδια της Αρχαιότερης Νεολιθικής I από κεραμική της Κνωσού
3. Εγχάρακτα διακοσμητικά σχέδια της Αρχαιότερης Νεολιθικής II από κεραμική της Κνωσού
4. Σχηματολόγιο αγγείων της Μέσης Νεολιθικής από την Κνωσό βάσει τμημάτων τους
5. Σκεύος της Μέσης Νεολιθικής από την Κνωσό. Μ.Η. χωρίς ένδειξη. Κατά τον Evans 1921-1935: I, εικ. 8, αρ. 11
6. Εγχάρακτα διακοσμητικά σχέδια της Μέσης Νεολιθικής από κεραμική της Κνωσού
7. Σχηματολόγιο αγγείων της Νεώτερης Νεολιθικής από την Κνωσό βάσει τμημάτων τους

8. Μικρογραφικά αγγεία της Νεώτερης Νεολιθικής από την Κνωσό. Μ.Η. 2710 (αριστερό)· Μ.Η. 2713 (δεξιό)
9. Εγχάρακτα διακοσμητικά σχέδια της Νεώτερης Νεολιθικής από κεραμική της Κνωσού
10. Εγχάρακτα διακοσμητικά σχέδια της Τελικής Νεολιθικής από κεραμική της Φαιστού
11. Σκεύη από τη Φαιστό. Τελική Νεολιθική. Μ.Η. Ενδείξεις ανασκ. Φαιστού: (Α) 1858· (Β) 1860· (Γ) 1888· (Δ) από όστρακα χωρίς ένδειξη· (Ε) 4224· (ΣΤ) 4231
12. Σκεύη με γραμμική έντριψη από τα Πάρτιρα (Α-Δ) και το σπήλαιο Ειλειθυίας (Ε). Τελική Νεολιθική. (Α) Μ.Η. 9198· (Β) Μ.Η. 9184· (Γ) Μ.Η. 9206· (Δ) Μ.Η. 9207· (Ε) Μ.Η. 9448

ΚΕΦΑΛΑΙΟ 3

13. Ονοματολόγιο ΠΜ I έως και πρώιμων ΠΜ II λεπτότεχνων αγγείων
14. Πρωτομινωικά I έως και πρώιμα ΠΜ II σχήματα πρόχων
15. Πρόχοι από το Κουμ Τεπέ. Περίοδος Ic. Ένδειξη ανασκ. 817 (δεξιά). Κατά τον Sperling 1976: πίν. 78, άνω αριστερά και δεξιά
16. Αμφικωνικό κύπελλο ρυθμού Πύργου από το σπήλαιο Πύργου. ΠΜ I. Μ.Η. 7489

ΚΕΦΑΛΑΙΟ 4

17. Ονοματολόγιο ΠΜ Π
λεπτότεχνων αγγείων
18. Κάτοψη του χώρου της Μύρτου όπου βρέθηκαν οι κεραμεικοί δίσκοι. ΠΜ Πα. Κατά τον Warren 1969A: εικ. 1
19. Πήλινοι δίσκοι από τη Μύρτο. ΠΜ Π. Κατά τον Warren 1972A: εικ. 98
20. Κυκλαδικές πυξίδες. ΠΚ Π. (Α) Νάξος, Ε.Α.Μ. 6103,3· (Β) Σύρος, Ε.Α.Μ. 5156· (Γ) Σύρος, Ε.Α.Μ. 4972· (Δ) Πάρος, Ε.Α.Μ. 4803
21. Εγχάρακτα διακοσμητικά σχέδια από κεραμεική του ΠΜ Πα Λεπτότεχνου Τεφρού ρυθμού
22. Πρόχους ρυθμού Κουμάσας από την Κουμάσα. ΠΜ Πα. Μ.Η. 4110
23. Ανθρωπόμορφο αγγείο από την Κουμάσα. ΠΜ Πα. Μ.Η. 4137
24. Λεκανίδα από τον Μόγλο. ΠΜ Π. Μ.Η. 5556. Κατά τον Seager 1912: 36, εικ. 13, αρ. III
25. Πυξίδα από την Αγία Φωτιά Ιεράπετρας. ΠΜ Π. Μ.Η. 3793
26. Αγγεία από τη Μύρτο. ΠΜ Π. (Α) Ρ 11· (Β) Ρ 13· (Γ) Ρ 49· (Δ) Ρ 443· (Ε) Ρ 459. Κατά τον Warren 1972A
27. Τυπικά σχήματα ρυθμού Βασιλικής. ΠΜ Πβ. (Α) Σφουγγαράς, Πενν. MS 4221· (Β) Μύρτος, Α.Ν. Myrtos Ρ 251· (Γ) Βασιλική, Πενν. MS 4214· (Δ) Βασιλική, Πενν. MS 4652· (Ε) Μύρτος, Α.Ν. Myrtos Ρ 364· (ΣΤ) Μάλια, Μ.Η. 18, 379· (Ζ) Σφουγγαράς, Πενν. MS 4215· (Η) Βασιλική, Πενν. MS 4116· (Θ) Σφουγγαράς, Μ.Η. 3774· (Ι) Βασιλική, Πενν. MS 4175· (Κ) Γουρνιά, Μ.Η. 3608· (Λ) Σπήλαιο Τραπέζας, Μ.Η. 9355· (Μ) Βασιλική, Μ.Η. χωρίς ένδειξη
28. Φιάλες από τον Σφουγγαρά. ΠΜ Πβ. Πενν. MS 4220 (αριστερή)· Μ.Η. 6816 (δεξιά)
29. Αγγεία από την Κουμάσα. ΠΜ Π. (Α) Μ.Η. 4297· (Β) Μ.Η. 4120· (Γ) Μ.Η. 4142· (Δ) Μ.Η. 4292· (Ε) Μ.Η. 4121· (ΣΤ) Μ.Η. 4122· (Ζ) Μ.Η. 4141· (Η) Μ.Η. 4141
30. Πίθοι από τη Μύρτο. ΠΜ Πβ. (Α) Ρ 77 (Β) Ρ 78 (Γ) Ρ 98. Κατά τον Warren 1972 A.
31. Τριποδικό σκεύος από τον Άγιο Αντώνιο. ΠΜ Ι ή μεταγενέστερο. Πενν. MS 4885
32. Αιγαιακές παραστάσεις πλοίων. (Α) Πήλινο ομοίωμα από τον Μόγλο. ΠΜ Π(;), Μ.Η. 5570· (Β) Παράσταση μινωικής σφραγίδας. ΠΜ ΠΙ - ΜΜ Π· (Γ) Πήλινο ομοίωμα από το Παλαίκαстро. ΠΜ Π(;), Μ.Η. 3911· (Δ) Εγχάρακτο σχέδιο σε πήλινο σκεύος από τη Σύρο. ΠΚ Π· (Ε) Παράσταση μινωικής σφραγίδας. ΠΜ ΠΙ - ΜΜ Π
33. Διάφορα αγγεία. ΠΜ Π. (Α) Βασιλική, Πενν. MS 4246· (Β) Σφουγγαράς, Πενν. MS 4227· (Γ) Βασιλική, Πενν. MS 4170-A· (Δ) Μάλια, Μ.Η. 18,378· (Ε) Πρινιάτικος Πύργος, Πενν. MS 4222

ΚΕΦΑΛΑΙΟ 5

34. Ονοματολόγιο ΠΜ ΠΙ
λεπτότεχνων αγγείων
35. Κεραμεική Λευκού επί Σκοτεινού από τη Μύρτο. ΠΜ Πβ. Α.Ν. Ενδείξεις Μύρτου: (Α) Ρ 250· (Β) Ρ 227· (Γ) Ρ 150· (Δ) Ρ 642· (Ε) Ρ 196: Κατά τον Warren 1972A
36. Κεραμεική Λευκού επί Σκοτεινού της ανατολικής Κρήτης από τα Γουρνιά. ΠΜ ΠΙ. Μ.Η. χωρίς ένδειξη. Κατά την Hall 1904-1905: πίν. 27-33

37. Διακοσμητικά θέματα του ρυθμού Λευκού επί Σκοτεινού της ανατολικής Κρήτης. ΠΜ III
38. Συνδεόμενοι κύκλοι. ΠΜ III. Κατά την Hall 1904-1905: πίν. 33, αρ. 1
39. Κεραμεική Λευκού επί Σκοτεινού από την ανατολική Κρήτη. ΠΜ III. (A) Βασιλική, Πενν. MS 4238· (B) Βασιλική, Πενν. MS 4234· (Γ) Βασιλική, Μ.Η. 5249· (Δ) Μόχλος, Μ.Κ.Τ. 09,557· (Ε) Βασιλική, Μ.Η. 5294· (ΣΤ) Μόχλος, Μ.Η. 5449· (Ζ) Μόχλος, Μ.Η. 5475
40. Πρόχους από τη Βασιλική. MM Iβ. Μ.Η. 5272. Κατά τον Seager 1906-1907: εικ. 7
41. Ύστερες παραλλαγές των διακοσμητικών θεμάτων του ρυθμού Λευκού επί Σκοτεινού. MM I
42. Πυξίδα από τα Γουρνιά. ΠΜ III. Μ.Η. χωρίς ένδειξη. Κατά την Hall 1904-1905: πίν. 33, αρ. 10
43. Όστρακα από τα Γουρνιά. ΠΜ III. Μ.Η. χωρίς ένδειξη. Κατά την Hall 1904-1905: πίν. 31, αρ. 1 (B), 3 (A), 6 (Γ), 11 (Δ)
44. Σαρκοφάγοι και πίθοι από την Παχύαμμο. (A) YM I. Ταφική Ομάδα XV-a· (B) MM. Ταφική Ομάδα IX-c· (Γ) MM. Ταφική Ομάδα XVII-b· (Δ) ΠΜ III. Ταφική Ομάδα XVII-c· (Ε) MM. Ταφική Ομάδα X-a. Κατά τον Seager 1916: εικ. έναντι του πίν. 12
- ΚΕΦΑΛΑΙΟ 6
45. Σφραγίδα από τα Μάλια. MM I-II. Μ.Η.
46. Σφραγίδα από το Καστέλλι Πεδιάδος. MM I-II. Μ.Η.
- ΚΕΦΑΛΑΙΟ 7
47. Αγγεία από τις Δρακόνες. MM Iα. (A) Μ.Η. 5686· (B) Μ.Η. 5043· (Γ) Μ.Η. 5031· (Δ) Μ.Η. 5030· (Ε) Μ.Η. 4962· (ΣΤ) Μ.Η. 5684
48. Ονοματολόγιο MM I λεπτότεχνων αγγείων
49. Κωνικά κύπελλα. MM I. (A) Κομμός, ένδειξη ανασκ. C 428· (B) Μάλια, Μ.Η. 8677· (Γ) Κνωσός, Κ.Μ.Η. BAI 7B· (Δ) Αγία Τριάδα, Μ.Η. 4090· (Ε) Κνωσός, Κ.Μ.Η. BAI 7E
50. MM Iα αγγεία από την ανατολική Κρήτη. Κύπελλο από τον Μόχλο, Μ.Η. 5573 (αριστερά)· Πρόχους από το Παλαίκαстро, Μ.Η. 3332 (δεξιά)
51. Πιεσμένη πρόχους από τον Πρινιάτικο Πύργο. MM I. Πενν. MS 4228
52. Διπλή πρόχους από την Κουμάσα. ΠΜ έως MM II. Μ.Η. 4992
53. Κωδωνόσχημο σκεύος από την Κνωσό. Πιθανότατα MM I. Μ.Η. 7693
54. Δύο τροπιδωτά κύπελλα από τη Βασιλική. MM I-II. Πενν. MS 3231 (επάνω)· Πενν. MS 4247 (κάτω)
55. Αναπαράσταση κεραμεικού τροχού
56. Μεσομινωικά Iα και Iβ διακοσμητικά θέματα
57. Τυπικά διακοσμητικά θέματα του Εγχάρακτου ρυθμού. ΠΜ III - MM I
58. Τύποι τραχωτής διακόσμησης. MM I-II
59. Πρόχους Τραχωτού ρυθμού από τις Δρακόνες. MM I. Μ.Η. 4953
60. Τραχωτές συνθέσεις από την Αγία Τριάδα. MM I-II
61. Αγγεία από τον Κομμό. Μεσομινωικός ρυθμός Σκοτεινού επί Ανοικτού. MM I-III.

- Ενδείξεις ανασκ.: (Α) C 2343· (Β) C 1453· (Γ) C 1555· (Δ) C 1556· (Ε) C 703· (ΣΤ) C 420· (Ζ) C 1456· (Η) C 1529
62. Προχοΐδια από τις Γούρνες. MM I-II. Ενδείξεις Μ.Η.: (Α) 7042· (Β) 6950· (Γ) 6975· (Δ) 7034
63. Ανατολικοκρητικός Μεσομινωικός ρυθμός Σκοτεινού επί Ανοικτού. MM I-III. (Α) Βασιλική, Πενν. MS 4267· (Β) Ψύρα, Πενν. MS 4261· (Γ) Περιοχή κόλπου Μεραμπέλλου, Πενν. 60-19-72· (Δ) Ψύρα, Πενν. MS 4257· (Ε) Βασιλική, Πενν. MS 4245· (ΣΤ) Βασιλική, Πενν. MS 4251· (Ζ) Σφουγγαράς, Πενν. MS 4264· (Η) Σφουγγαράς, Πενν. MS 4254· (Θ) Βασιλική, Μ.Η. 5280· (Ι) Σφουγγαράς, Πενν. MS 4262
64. Πτηνό σε πρόχου από τα Γουρνιά. MM I-III. Μ.Η. χωρίς ένδειξη

ΚΕΦΑΛΑΙΟ 8

65. Ονοματολόγιο MM II λεπτότεχνων αγγείων
66. Κωνικά κύπελλα από τον Κομμό. MM II. Ενδείξεις ανασκ.: (Α) C 702· (Β) C 1458· (Γ) C 1522· (Δ) C 1526
67. Φορητοί λύχνοι. MM I-III. Σφουγγαράς, Πενν. MS 4582 (επάνω)· Κομμός, ένδειξη ανασκ. C 4573 (κάτω)
68. Μαγειρικά σκεύη από τον Κομμό. MM II. Ένδειξη ανασκ. C 1525 (αριστερό)· Ένδειξη ανασκ. C 1537 (δεξιό)
69. Διακοσμητικά θέματα της Μεσομινωικής Πα
70. Διακοσμητικά θέματα της Μεσομινωικής Πβ. Κατά τη Walberg 1976
71. Τροπιδωτά και ημισφαιρικά κύπελλα από τον Κομμό. MM

- Πβ. Ενδείξεις ανασκ.: (Α) C 1457· (Β) C 1506· (Γ) C 4383
72. Γεφυρόστομος σκύφος από την Κνωσό. MM Πβ. Μ.Η. 2680. Κατά την Hall 1906-1907: 19, εικ. 25
73. Ρυτό σε σχήμα ταυροκεφαλής από τον Κομμό. MM Πβ. Ένδειξη ανασκ. C 4235
74. Στάμνος από τη Φαιστό. MM Πβ. Μ.Η. 1680. Κατά την Hall 1906-1907: πίν. 1, αρ. 1
75. Πολύλοβοι κάρθαροι από τα Γουρνιά. MM II. Μ.Η. 3622 (αριστερός)· Μ.Η. 3621 (δεξιός). Κατά τη Boyd 1904-1905: εικ. 5
76. Επαρχιακός Καμαραϊκός ρυθμός από την ανατολική Κρήτη. MM II. (Α) Πρινιατικός Πύργος, Πενν. MS 4487· (Β) Σφουγγαράς, Πενν. MS 4253A· (Γ) Βασιλική, Πενν. MS 4258· (Δ) Βασιλική, Πενν. MS 4248

ΚΕΦΑΛΑΙΟ 9

77. Ονοματολόγιο MM III λεπτότεχνων αγγείων
78. Κωνικά κύπελλα από τον Κομμό. MM III. Ενδείξεις ανασκ.: C 423 (αριστερό)· C 416 (δεξιό)
79. Σχηματολόγιο MM III πρόχων
80. Ρυτά από τον Κομμό. MM III. Ενδείξεις ανασκ.: (Α) C 2213· (Β) C 2216· (Γ) C 2211· (Δ) C 2371· (Ε) C 2227
81. Αγγεία με λευκές, αμφίστροφες σπείρες από τον Κομμό. MM III. Ενδείξεις ανασκ.: (Α) C 251· (Β) C 424
82. Υδρία από τον Κομμό. MM III. Ένδειξη ανασκ. C 2222
83. Ανάπτυγμα της διακόσμησης της υδρίας της Εικ. 82
84. Διακοσμητικά σχέδια από MM III κεραμική της κεντρικής Κρήτης

85. Μεσομινωικά ΙΙΙ-ΥΜ Ια διακοσμητικά σχέδια από την Παχύραμμο
86. Μαγειρικά σκεύη από τον Κομμό. ΜΜ ΙΙΙ. Ενδειξεις ανασκ.: (Α) C 3817· (Β) C 886· (Γ) C 3857
87. Κεραμεική Πτυχωτού ρυθμού Χελωνίου. ΜΜ ΙΙΙ - ΥΜ Ι. (Α) Ψύρα, Πενν. MS 4473· (Β) Πρινιατικός Πύργος, Πενν. MS 4484· (Γ) Πρινιατικός Πύργος, Πενν. MS 4482
- ΚΕΦΑΛΑΙΟ 10
88. Αρχή λειτουργίας του κλιβάνου ανοδικού ρεύματος αέρα
89. Κάτοψη του κλιβάνου του Στύλου. ΥΜ ΙΙΙ. Κατά τον Δαβάρια 1973: 76, εικ. 1
90. Ψηλό αλάβατρο από το Σεντμέντ της Αιγύπτου. ΥΜ Ιβ ή ΥΕ Ια. Κατά την Kantor 1947: πίν. 7Α
- ΚΕΦΑΛΑΙΟ 11
91. Τοιχογραφία ψυχανθών από την Κνωσό. ΥΜ Ι. Κατά την Hall 1905-1906: εικ. 49
92. Αγγείο από την Κνωσό. ΜΜ ΙΙΙ - ΥΜ Ια. Μ.Η. 2619
93. Ονοματολόγιο ΥΜ Ι λεπτότεχνων αγγείων
94. Σχηματολόγιο Υστερομινωικών Ι πρόχων
95. Μεγάλη λεκάνη από τα Γουρνιά. ΥΜ Ι. Μ.Η. 3142. Κατά την Hawes κ.ά. 1908: πίν. 1, αρ. 14
96. Αγγεία χονδροειδούς κατασκευής από τα Γουρνιά. ΥΜ Ι. (Α) Μ.Η. 1914· (Β) Μ.Η. 1900· (Γ) Μ.Η. 5154· (Δ) Μ.Η. 3155· (Ε) Μ.Η. 1888· (ΣΤ) Μ.Η. 1887. Κατά την Hawes κ.ά. 1908: πίν. 2.
97. Λύχνοι από τα Γουρνιά. ΥΜ Ι. Πενν. MS 4176-Α (αριστερός)· Πενν. MS 4566-Β (δεξιός)
98. Υστερομινωικά Ια διακοσμητικά θέματα
99. Αγγεία από τον Πρινιατικό Πύργο. ΥΜ Ια. (Α) Πενν. MS 4482· (Β) Πενν. MS 4486· (Γ) Πενν. MS 4484· (Δ) Πενν. MS 4489· (Ε) Πενν. MS 4900. Κατά τον Betancourt 1978-1980: εικ. 1, 2
100. Αγγεία από τα Γουρνιά. ΥΜ Ια. (Α) Μ.Η. 2827· (Β) Μ.Η. 2831· (Γ) Μ.Η. 2829· (Δ) Μ.Η. 2828· (Ε) Μ.Η. 2838· (ΣΤ) Μ.Η. 2836· (Ζ) Μ.Η. 2837· (Η) Μ.Η. 2839· (Θ) Μ.Η. 2834· (Ι) Μ.Η. 2773· (Κ) Μ.Η. 2767· (Λ) Μ.Η. 2780
101. Πρόχειλη πρόχους από την Παλαιστίνη(;). ΥΜ Ιβ. Μουσείο Borely Μασσαλίας, 2784. Κατά τον Betancourt 1979: εικ. 9.
102. Τοιχογραφία από τον τάφο του Ρεχμιρέ στις Θήβες. Δέκατη Όγδοη δυναστεία. Κατά τον Muhly 1976: εικ. στη σελ. 11
103. Διακοσμητικά θέματα της ΥΜ Ιβ Βασικής Παράδοσης
104. Αγγεία από την ανατολική Κρήτη. ΥΜ Ιβ. (Α) Ψύρα, Πενν. MS 4281· (Β) Ψύρα Πενν. MS 4286· (Γ) Ψύρα, Πενν. MS 4273· (Δ) Ψύρα, Πενν. MS 4282· (Ε) Μόχλος, Πενν. MS 4912· (ΣΤ) Ψύρα, Πενν. MS 4285· (Ζ) Ψύρα, Πενν. MS 4272· (Η) Ψύρα, Πενν. MS 4485· (Θ) Ψύρα, Πενν. MS 4476· (Ι) Ψύρα, Πενν. MS 4274· (Κ) Ψύρα, Πενν. MS 4277· (Λ) Ψύρα, Πενν. MS 4224
105. Διακοσμητικά θέματα της ΥΜ Ιβ Ειδικής Ανακτορικής Παράδοσης
106. Η εξέλιξη του ωειδούς ρυτού από τη ΜΜ ΙΙΙ έως την ΥΜ Ιβ
107. Ωειδές ρυτό από το Παλαίκαстро. ΥΜ Ιβ. Μ.Η.

3397. Κατά την Hall 1906-1907:
εικ. 50
108. Κωνικό ρυτό από το
Παλαίκαστρο. ΥΜ Ιβ. Μ.Η.
3390. Κατά την Hall 1906-1907:
εικ. 51
109. Αγγείο από την Ψύρα. ΥΜ Ιβ.
Μ.Η. 5806. Κατά τον Seager
1910: 30, εικ. 11
- ΚΕΦΑΛΑΙΟ 12
110. Θέματα επαναλαμβανόμενης
διακόσμησης της ΥΜ ΙΙ
111. Θέματα μονήρους διακόσμησης
της ΥΜ ΙΙ
112. Ονοματολόγιο ΥΜ ΙΙ
λεπτότεχνων αγγείων
113. Αγγεία από τον Κομμό. ΥΜ ΙΙ.
Ενδείξεις ανασκ.: (Α) C 449· (Β)
C 331· (Γ) C 448· (Δ) C 275· (Ε)
C 237· (ΣΤ) C 75· (Ζ) C 454·
(Η) C 82· (Θ) C 78· (Ι) C 71·
(Κ) C 81
114. Τομές χυτρών από τον Κομμό.
ΥΜ ΙΙ. Ενδείξεις ανασκ.: C 897
(αριστερή)· C 882 (κέντρο)· C
878 (δεξιά)
- ΚΕΦΑΛΑΙΟ 13
115. Πινακίδα Γραμμικής Β από την
Κνωσό. ΥΜ ΙΙΙ
116. Χύτρα από τον Κομμό. ΥΜ
ΙΙΙβ. Κατά τον Betancourt 1980:
εικ. 1
117. Πύραυνο από τον Κομμό. ΥΜ
ΙΙΙ. Ένδειξη ανασκ. C 55
118. Ονοματολόγιο ΥΜ ΙΙΙ
λεπτότεχνων αγγείων
119. Υστερομινωικά ΙΙΙΑ
διακοσμητικά θέματα. Κατά τον
Porpham 1970Α: εικ. 11, 12, 15
120. Πτηνά σε «νειλωτικά τοπία».
(Α) Τοιχογραφία στο δωμάτιο 5
της Δυτικής Οικίας του
Ακρωτηρίου Θήρας. ΥΜ Ια·
(Β, Γ) Πυξίδα από ένα τάφο στο
- Αλατσομούρι, κοντά στην
Παχύαμμο. ΥΜ ΙΙΙΑ. Μ.Η. 3645.
Κατά την Hawes κ.ά. 1908: πίν.
10, αρ. 40
121. Εξέλιξη της κύλικας από την
ΥΜ ΙΙΙΑ1 έως την ΥΜ ΙΙΙβ
122. Ψευδόστομοι αμφορείς από τη
Θήβα. ΥΜ ΙΙΙΑ-β. Μουσείο Θηβών,
αρ. 868 (επάνω)·
Μουσείο Θηβών, αρ. 873
(κάτω)
123. Διακοσμητικά θέματα της ΥΜ
ΙΙΙΑ2-ΙΙΙβ
124. Αμφοροειδής κρατήρας από το
Παλαίκαστρο. ΥΜ ΙΙΙβ. Μ.Η.
Κατά την Hall 1906-1907: εικ. 65
125. Όστρακα από το Βρόκαστρο.
ΥΜ ΙΙΙγ. Κατά τη Hall 1914:
εικ. 49
126. Διακοσμητικά θέματα της
ΥΜ ΙΙΙγ
127. Παράσταση εφίππου από
κρατήρα των Μουλιανών. Κατά
τον Ξανθουδίδη 1904: πίν. 3
128. Κάλαθος από τον Άγιο
Θεόδωρο Βασιλικής. ΥΜ ΙΙΙγ.
Πενν. MS 4500
129. Φλάσκη από τον Άγιο
Θεόδωρο Βασιλικής. ΥΜ ΙΙΙγ.
Πενν. MS 4502
130. Ψευδόστομος αμφορέας από
την Τουρλωτή. ΥΜ ΙΙΙγ. Πενν.
MS 4494
131. Διακόσμηση ΥΜ ΙΙΙγ αγγείων
από τα Μουλιανά. Κατά τον
Ξανθουδίδη 1904: πίν. 1
- ΚΕΦΑΛΑΙΟ 14
132. Σκευή από το Καρφί. ΥΜ ΙΙΙγ
έως Υπομινωική. Προσαρμογή
από Seiradaki 1960
133. Κύλικα από το Βρόκαστρο.
Υπομινωική. Πενν. MS 4888
134. Υπομινωικά διακοσμητικά
θέματα

ΠΙΝΑΚΕΣ

1. Νεολιθικά και Τελικά Νεολιθικά σκεύη. (Α) Κνωσός. Μέση Νεολιθική. Μ.Η. (Β) Σπήλαιο Ειλειθυίας. Τελική Νεολιθική ή Πρωτομινωική Ι. Μ.Η. 9441· (Γ) Κνωσός. Μέση Νεολιθική. Μ.Η. (Δ) Φουρνή Μεραμπέλλου. Τελική Νεολιθική. Μ.Η. 14,073· (Ε) Φαιστός. Τελική Νεολιθική. Μ.Η. 14,060· (ΣΤ) Κνωσός. Μέση Νεολιθική. Μ.Η. 11,613
2. Κρητικές κολοκύθες (Α, Β), ΠΜ Ι αγγεία (Γ-Η, Ι) και ΠΜ Ια αγγείο (Θ). (Γ) Τέσσερα ενωμένα κύπελλα. Σπήλαιο Πύργου. Μ.Η. 7450· (Δ) Αμφικωνικό κύπελλο. Σπήλαιο Πύργου. Μ.Η. 7494· (Ε) Αμφικωνικό κύπελλο ρυθμού Πύργου. Σπήλαιο Πύργου. Μ.Η. 7487· (ΣΤ) Πρόχους ρυθμού Αγίου Ονουφρίου. Άγιος Ονούφριος. Μ.Η. 5· (Ζ) Πυξίδα ρυθμού Λεβήνος. Άγιος Ονούφριος. Μ.Η. 7· (Η) Τμήμα αμφικωνικού κυπέλλου ρυθμού Πύργου. Κνωσός. Μ.Α. 1909 342Β· (Θ) Αγγείο ρυθμού Αγίου Ονουφρίου ΙΙ. Σπήλαιο Πύργου. Μ.Η. 7541· (Ι) Πρόχους Χτενιστού ρυθμού. Σπήλαιο Πλατυβόλας. Χ 2030
3. Αγγεία της ΠΜ Ι (Α, Δ), ΠΜ Ια (Β, Ε-Μ) και κολοκύθα (Γ). (Α) Τηγανόσχημο σκεύος. Αγία Φωτιά, Τάφος LXXI. Α.Ν. 2674· (Β) Σαλτσιέρα. Σπήλαιο Πλατυβόλας. Χ 2019· (Δ) Πυξίδα. Σπήλαιο Πύργου. Μ.Η. 7458· (Ε) Τσαγιέρα ρυθμού Κουμάσας. Κουμάσα. Μ.Η. 4107· (ΣΤ) Τσαγιέρα ρυθμού Κουμάσας. Κουμάσα. Μ.Η. 4108· (Ζ) Πυξίδα Λεπτότεχνου Τεφρού ρυθμού. Κουμάσα. Μ.Η. 4186· (Η) Πυξίδα Λεπτότεχνου Τεφρού ρυθμού. Σπήλαιο Πλατυβόλας. Χ 2002· (Θ) Πυξίδα. Σπήλαιο Πλατυβόλας. Χ 1996· (Ι) Πυξίδα Λεπτότεχνου Τεφρού ρυθμού. Κουμάσα. Μ.Η. 4294· (Κ) Κέρνος Λεπτότεχνου Τεφρού ρυθμού. Κουμάσα. Μ.Η. 4194· (Λ) Πρόχους ρυθμού Κουμάσας. Κουμάσα. Μ.Η. 4109· (Μ) Πρόχους ρυθμού Κουμάσας. Κουμάσα. Μ.Η. 4112
4. Πρωτομινωική ΙΙβ κεραμεική ρυθμού Βασιλικής (Α-Ε) και ΠΜ ΙΙΙ κεραμεική ρυθμού Λευκού επί Σκοτεινού (ΣΤ-Ι). (Α) Πρόχους. Βασιλική. Μ.Η. 5319· (Β) Τσαγιέρα. Βασιλική. Μ.Η. 3738· (Γ) Τσαγιέρα. Μόχλος. Μ.Η. 5479· (Δ) Όστρακο ίσως τσαγιέρας. Βασιλική. Πενν. MS 4614-26· (Ε) Τσαγιέρα. Βασιλική. Μητροπολιτικό Μουσείο Νέας Υόρκης. Δωρεά της American Exploration Society, 1907, 07.232.14· (ΣΤ) Κωνικός σκύφος. Βασιλική. Πενν. MS 4237· (Ζ) Κωνικός σκύφος με προχοή. Βασιλική. Πενν. MS 4238· (Η) Τσαγιέρα. Μόχλος. Μ.Η. 5473· (Θ) Ημισφαιρική κύπελλα. Μόχλος. Από αριστερά προς δεξιά: Μ.Κ.Τ. 09.556, Μ.Κ.Τ. 09.555, Μ.Κ.Τ. 09.42, Μ.Κ.Τ. 09.553· (Ι) Όστρακα από κύπελλα, γεφυρόστομα αγγεία και άλλα σχήματα. Τσικουριανά Χαμαλευρίου. ΠΜ ΙΙΙ - ΜΜ Ι
5. Πρωτομινωική ΙΙ - ΜΜ Ι κεραμεική. (Α) Κύπελλο ρυθμού Λευκού επί Σκοτεινού. Βασιλική. ΠΜ ΙΙΙ. Πενν. MS 4234· (Β) Πρόχους ρυθμού Λευκού επί Σκοτεινού. Μόχλος. ΠΜ ΙΙΙ. Μ.Κ.Τ. 09.552· (Γ) Πρόχους. Κουμάσα. ΠΜ ΙΙ - ΜΜ Ι. Μ.Η. 4116· (Δ) Ποτήρι. Κνωσός. ΜΜ Ια. Μητροπολιτικό Μουσείο Νέας Υόρκης, αποκτήθηκε κατόπιν ανταλλαγής, 1911, 11. 186.4· (Ε) Κύπελλο με δισκοειδή βάση. Κνωσός. ΜΜ Ια. Μητροπολιτικό Μουσείο Νέας Υόρκης. Αποκτήθηκε

- κατόπιν ανταλλαγής, 1911, 11.186.5· (ΣΤ) Κύπελλο με δισκοειδή - κωνική βάση. Κνωσός. ΜΜ Ια. Ε.Μ.Κ. 6790· (Ζ) Κύπελλο. Ψύρα. ΜΜ Ι. Πενν. MS 4235· (Η) Χειροποίητο τροπιδωτό κύπελλο. Βασιλική. ΜΜ Ι. Πενν. MS 4231· (Θ) Πρόχους. Κνωσός. ΜΜ Ι. Μ.Α. ΑΕ.1177· (Ι) Τσαγιέρα Κνωσός. ΜΜ Ι. Μ.Α. 1931.235· (Κ) Κωδωνόσχημο σκεύος. Κνωσός. ΜΜ Ια. Μ.Α. ΑΕ.984
6. Κεραμεικοί δίσκοι και ΜΜ Ι-Ια κεραμική. (Α) Κεραμικός τροχός («πλάκα»). Γουρνιά. ΥΜ Ι (;). Πενν. MS 4564· (Β) Σύγχρονος βραδύστροφος τροχός. Θρασανό· (Γ) Λοπάδα με βοσκό και το κοπάδι του στο εσωτερικό της. Παλαίκαστρο. ΜΜ Ιβ-Ια. Μ.Η. 2908· (Δ) Πρόχους Εγγάρακτου ρυθμού. Κνωσός. ΜΜ Ι. Μ.Α. 1938.414· (Ε) Ασκός σε σχήμα ταύρου με ταυροκαθάπτες. Κουμάσα. ΠΜ ΙΙΙ -ΜΜ Ι (;). Μ.Η. 4126· (ΣΤ) Κύπελλο με δισκοειδή - κωνική βάση. Κνωσός. ΜΜ Ι. Μ.Α. 1931.234
7. Κεραμική Τραχωτού ρυθμού (Α-Ε), Μεσομινωική Σκοτεινού επί Ανοικτού (ΣΤ, Ζ) και θαλάσσια κρητικά όστρακα (Η). (Α) Λεπτομέρεια οστράκου πιθοειδούς. Κομμός. ΜΜ Ια. Ένδειξη ανασκ. C 4394· (Β) Πρόχους. Αγία Τριάδα. ΜΜ Ιβ (;). Μ.Η. 3979· (Γ) Πρόχους. Φαιστός, Δωμάτιο (Vano) LXV. ΜΜ Ιβ-Ια. Μ.Η. 11,193· (Δ) Ρυτό. Ζάκρος. ΜΜ ΙΙΙ (;). Μ.Η. 3588· (Ε) Πρόχους. Νότια Κρήτη. ΜΜ Ιβ. Μουσείο Καλών Τεχνών Πανεπιστημίου Princeton, 71-17, δωρεά του Alistair B. Martin, '38· (ΣΤ) Ποτήρι. Βασιλική, Οικία Β. ΜΜ Ιβ. Μ.Η. 5301· (Ζ) Πίθος. Μόχλος. ΜΜ ΙΙΙ (;). Πενν. MS 4911· (Η) Κρητικά θαλάσσια όστρακα με τραχιά επιφάνεια.
8. Πίθος της ΜΜ Ια-β (Α) και μικρότερα ΜΜ Ια αγγεία (Β-Η). (Α) Πίθος. Φαιστός. Βρίσκεται στη θέση που βρέθηκε κατά την ανασκαφή. Χωρίς ένδειξη· (Β) Μεγάλο ημισφαιρικό κύπελλο. Φαιστός. Δωμάτιο ΙΙ. Μ.Η. 10,232· (Γ) Υδρία. Κομμός. Ένδειξη ανασκ. C 4391· (Δ) Όστρακα. Κομμός. Ενδείξεις ανασκ.: C 4494 (άνω αριστερό), C 4500 (δεξιό), C 4495 (κάτω αριστερό)· (Ε) Ασκός σε σχήμα ταύρου. Φαιστός. Δωμάτιο ΙΙ. Μ.Η. 10,168· (ΣΤ) Γεφυρόστομος σκύφος. Φαιστός, Δωμάτιο ΙΙ. Μ.Η. 10,153· (Ζ) Ποτήρι. Φαιστός. Δωμάτιο ΙΙ. Μ.Η. 10,157· (Η) Ποτήρι. Κνωσός. Μ.Α. ΑΕ.944
9. Καμαραϊκή κεραμική. (Α) Όστρακα. Κομμός. ΜΜ Ιβ. Ενδείξεις ανασκ.: C 4383 (άνω αριστερό), C 4384 (άνω δεξιό), C 4171 (κάτω δεξιό), C 4167 (κάτω αριστερό)· (Β) Βαθιά λεκάνη με προχοή. Φαιστός, Θάλαμος (Cubicolo) LIV. ΜΜ Ια-β. Μ.Η. 10,575· (Γ) Τροπιδωτό κύπελλο. Φαιστός, Αναβάθρα (Rampa) LII. ΜΜ Ιβ. Μ.Η. 10,416· (Δ) Τροπιδωτό κύπελλο. Φαιστός. Αποθήκες LVIII a-d. ΜΜ Ιβ. Μ.Η. 10,612· (Ε) Τροπιδωτό κύπελλο. Φαιστός. Δωμάτιο XI. ΜΜ Ιβ. Μ.Η. 5785· (ΣΤ) Τροπιδωτό κύπελλο. Φαιστός. Αποθήκη LVIII d. ΜΜ Ιβ. Μ.Η. 10,656· (Ζ) Λεκάνη. Κνωσός. ΜΜ Ια. Μ.Α. 1930.645· (Η) Τροπιδωτό κύπελλο. Φαιστός. Δωμάτιο XIV. ΜΜ Ιβ. Μ.Η. 5807· (Θ) Κύπελο με ευθέα τοιχώματα. Φαιστός, Δωμάτιο ΙΙ. ΜΜ Ιβ. Μ.Η. 10,116· (Ι) Κύπελλο ή σκύφος. Φαιστός. Δωμάτιο XI. ΜΜ Ιβ. Μ.Η. 10,091

10. Καμαραϊκή κεραμεική από τη Φαιστό. ΜΜ Πβ. (Α) Κύπελλο με ευθέα τοιχώματα, με αποτυπώματα κοχυλιών στην εξωτερική επιφάνεια. Δωμάτιο XIX. Μ.Η. 5797· (Β) Κύπελλο με ευθέα τοιχώματα. Δωμάτιο XIII. Μ.Η. 5779· (Γ) Κύπελλο με ευθέα τοιχώματα. Δωμάτιο XIII. Μ.Η. 5800· (Δ) Κρατήρας με πόδι, με πλαστική διακόσμηση. Δωμάτιο LV. Μ.Η. 10,578· (Ε) Πρόχους. Δωμάτιο IV. Μ.Η. 10,579
11. Καμαραϊκή κεραμεική από τη Φαιστό. ΜΜ Πβ. (Α) Γεφυρόστομος σκύφος. Δωμάτιο II. Μ.Η. 10,104· (Β) Γεφυρόστομος σκύφος. Αναβάθρα (Rampa) LII. Μ.Η. 10,415· (Γ) Πιθοειδές. Δωμάτια XXVII-XXVIII. Μ.Η. 10,573· (Δ) Πρόχους. Δωμάτιο XI. Μ.Η. 10,073· (Ε) Πιθοειδές με περιχέλιωμα. Δωμάτιο LXIV. Μ.Η. 10,678· (ΣΤ) Απίοσχημο πιθοειδές. Δωμάτιο LXIV. Μ.Η. 10,679· (Ζ) Λεπτομέρεια του δελφινιού του ΣΤ
12. Καμαραϊκή κεραμεική. (Α) Ρυτό. Φαιστός, Δωμάτιο LXI. ΜΜ Πβ. Μ.Η. 22,105· (Β) Αμφορέας με ελλειψοειδές στόμιο. Φαιστός, Δωμάτιο II. ΜΜ Πβ. Μ.Η. 10,075· (Γ) Αμφορέας με ελλειψοειδές στόμιο. Φαιστός, Δωμάτιο XV. ΜΜ Πβ. Μ.Η. 5828· (Δ) Ρυτό σε σχήμα ταυροκεφαλής. Κομμός, Κεντρική Κλιτύς, Δωμάτιο 48. ΜΜ Πβ. Ένδειξη ανασκ. C 4235· (Ε) Τσαγιέρα με πλαστική διακόσμηση. Φαιστός, Δωμάτιο XVI. ΜΜ Πβ. Μ.Η. 5829· (ΣΤ) Ρυτό σε σχήμα κεφαλιού μοσχარიού. Φαιστός, «αγωγός επάνω στο βράχο» (canale sulla roccia). ΜΜ Πβ. Ένδειξη ανασκ. F 2592· (Ζ) Γεφυρόστομη πρόχους. Επαρχιακός Καμαραϊκός ρυθμός. Βασιλική, Οικία Α. ΜΜ Π.
- Μ.Η. 5267· (Η) Ασκός. Φαιστός, Δωμάτιο II. ΜΜ Πβ. Μ.Η. 10,095· (Θ) Αμφορέας διακοσμημένος με φοίνικες από την Κνωσό, Υπόγειο των Υφαντικών Βαρών (Loomweight Basement). ΜΜ III. Μ.Α. ΑΕ.1654
13. Μεσομινωική III κεραμεική. (Α) Κωνικό κύπελλο. Κομμός, Κεντρική Κλιτύς, Δωμάτιο 25. Ένδειξη ανασκ. C 2375· (Β) Κωνικό κύπελλο. Κομμός, Κεντρική Κλιτύς, Δωμάτιο 25. Ένδειξη ανασκ. C 2377· (Γ) Κύπελλο με ευθέα τοιχώματα. Κομμός, Κεντρική Κλιτύς, Δωμάτιο 28. Ένδειξη ανασκ. C 2869· (Δ) Μεγάλο, χονδροειδές ημισφαιρικό κύπελλο. Κομμός, Κεντρική κλιτύς, Δωμάτιο 25. Ένδειξη ανασκ. C 2412· (Ε) Ημισφαιρικό κύπελλο. Κομμός, Κεντρική Κλιτύς, Δωμάτιο 28. Ένδειξη ανασκ. C 2867· (ΣΤ) Αμφορέας με ελλειψοειδές στόμιο. Κνωσός, Θησαυροφυλάκια του Ιερού (Temple Repositories). Μ.Α. ΑΕ.852· (Ζ) Ψηλό κυλινδρικό αγγείο. Κνωσός, Βορειοανατολικές Αποθήκες. Μ.Η. 5208· (Η) Πρόχους. Κομμός, Κεντρική Κλιτύς, Δωμάτιο 25. Ένδειξη ανασκ. C 3851· (Θ) Γεφυρόστομο αγγείο. Κομμός, Κεντρική Κλιτύς, Δωμάτιο 25. Ένδειξη ανασκ. C 2373· (Ι) Πρόχειλη πρόχους. Κνωσός, Θησαυροφυλάκια του Ιερού. Μ.Α. ΑΕ.808· (Κ) Αμφορίσκος. Κομμός, Κεντρική Κλιτύς, Δωμάτιο 25. Ένδειξη ανασκ. C 2386
14. Κεραμεική της ΜΜ III (Α, Β, Δ, Ε) και της ΜΜ III - ΥΜ I (Γ). (Α) Τμήμα βάσης ή λύχνου. Φαιστός, Δωμάτιο LXXXVII. Μ.Η. 18,199· (Β) Πρόχειλη πρόχους. Κνωσός, Θησαυροφυλάκια του Ιερού. Μ.Α. 1938.866· (Γ) Πιθοειδές με περιχέλιωμα. Σφουγγαράς. Πενν. MS 4671· (Δ) Ψευδόστομος αμφορέας.

- Κομμός, Κεντρική Κλιτύς, Δωμάτιο 31. Ένδειξη ανασκ. C 2957· (E) Όστρακο ψευδόστομου αμφορέα. Κομμός, Κεντρική Κλιτύς, Δωμάτιο 28. Ένδειξη ανασκ. C 2720
15. Κεραμεική της MM III - YM I (A-E) και κεραμεικός κλίβανος Στύλου (ΣΤ). (A) Πίθος. Κνωσός, Δωμάτιο του Υψηλού Πίθου. MM III. Βρίσκεται στη θέση που βρέθηκε κατά την ανασκαφή. Χωρίς ένδειξη· (B) Πίθος. Μάλια, Βόρεια Είσοδος. MM III. Βρίσκεται στη θέση που βρέθηκε. Χωρίς ένδειξη· (Γ) Ρυτό σε σχήμα αυγού στρουθοκαμήλου. Πτυχωτός ρυθμός. Γουρνιά. YM Ia. Πενν. MS 4640· (Δ) Πρόχους. Πτυχωτός ρυθμός. Γουρνιά. YM I. M.H. 3612· (E) Ρυτό. Ζάκρος. MM III - YM Ia. M.H. 2086· (ΣΤ) Κεραμεικός κλίβανος από τον Στύλο. YM III
16. Τοιχογραφία (B) και κεραμεική της YM III - YM I. (A) Ψηλό, διάτρητο αλάβαστρο με φίδι στο τοίχωμά του. Κνωσός. YM I. M.H. 8929· (B) Τοιχογραφία από την Αμνισό. YM I· (Γ) Κάδος. Κνωσός. YM I. M.H. 5748· (Δ) Πίθος. Μάλια, Δωμάτιο, XXVIII,2. YM I. Βρίσκεται στη θέση που βρέθηκε κατά την ανασκαφή. Χωρίς ένδειξη· (E) Πίθος. Κνωσός. MM III - YM I. Βρίσκεται στη θέση που βρέθηκε κατά την ανασκαφή. Χωρίς ένδειξη· (ΣΤ) Γενική άποψη των Δυτικών Αποθηκών της Κνωσού με κυρίως MM III - YM I πίθους
17. YM Ia κεραμεική. (A) Γεφυρόστομη πρόχους. Πρινατικός Πύργος. M.H. 6729· (B) Γεφυρόστομη πρόχους. Ψύρα. M.H. 5380· (Γ) Κωνικό ρυτό. Γουρνιά, Δωμάτιο C 58. M.H. 2832· (Δ) Κωνικό ρυτό. Γουρνιά, Δωμάτιο C 58. M.H. 2830· (E) Κωνικό ρυτό. Ακρωτήρι Θήρας· (ΣΤ) Πρόχους. Ακρωτήρι Θήρας· (Z) Πρόχους. Γουρνιά. M.H. 1832· (H) Ρυτό σε σχήμα ταυροκεφαλής. Γουρνιά, Δωμάτιο C 58. M.H. 2840
18. Υστερομινωικά Ια-β αγγεία. (A-Δ): YM Ib Ειδικής Ανακτορικής Παράδοσης αγγεία που βρέθηκαν στην Αγία Ειρήνη της Κέας. (A) Πρόχους. Ένδειξη ανασκ. K.4142· (B) Ψηλό αλάβαστρο. Ένδειξη ανασκ. K.2507· (Γ) Κάλαθος. Ένδειξη ανασκ. K.4115· (Δ) Κύπελλο-ρυτό. Ένδειξη ανασκ. K.1310· (E) Κυκλαδικό ρυτό που βρέθηκε στη Φυλακωπή της Μήλου και μιμείται τον μινωικό τρόπο. YM I. M.A. AE 518· (ΣΤ) Σκύφος. Γουρνιά. YM Ib Βασική Παράδοση. M.H. 1862· (Z) Πρόχους. Ψύρα. YM Ib Βασική Παράδοση. Πενν. MS 4474· (H) Πιθοειδές. Ψύρα. YM Ia ή Ib. M.H. 5458· (Θ) Ψευδόστομος αμφορέας. Γουρνιά, πέρασμα μεταξύ των Δωματίων Ab και Ac. YM Ia ή Ib. M.H. 1823
19. Πλαστικά αγγεία και μεγάλο πιθοειδές. (A) Ρυτό σε σχήμα ταυροκεφαλής. Μόχλος. YM Ib. M.H. 6851· (B) Ασκός σε σχήμα ταύρου. Ψύρα. YM Ib. M.H. 5412· (Γ) Ασκός σε σχήμα ταύρου. Ψύρα. YM Ib. M.H. 5313· (Δ) Πιθοειδές. Ψύρα. YM Ia ή Ib (;). M.H. 5459· (E) Όστρακο χείλους διακοσμημένο με πλαστικό γρύπα. Μάλια. YM Ib (;). M.H. 8632
20. Αγγεία Θαλάσσιου ρυθμού της YM Ib Ειδικής Ανακτορικής Παράδοσης και ένα έργο μνημειακής ζωγραφικής από την Κνωσό. (A) Ωοειδές ρυτό. Ψύρα. Πενν. MS 4287· (B) Ωοειδές ρυτό. Παλαίικαστρο. M.H. 3393· (Γ) Ωοειδές ρυτό. Παλαίικαστρο. M.H. 3396· (Δ) Κυλινδρικό αγγείο (καδίσκος). Νίρου Χάνι. M.H. 7572·

- (Ε) Τοιχογραφία με ψάρια και δελφίνια από την Κνωσό. ΥΜ Ι· (ΣΤ) Γεφυρόστομη πρόχους. Μάλια. Μ.Η. 9465· (Ζ) Φακοειδής φλάσκη. Παλαίκαстро. Μ.Η. 3383· (Η) Ψευδόστομος αμφορέας. Κάτω Ζάκρος, σκευοφυλάκιο του Ιερού. Μ.Η. 14,098
21. Αγγεία Φυτικού ρυθμού Ειδικής Ανακτορικής Παράδοσης. ΥΜ Ιβ. (Α) Πρόχους. Φαιστός. Μ.Η. 3962· (Β) Όστρακο κλειστού αγγείου. Κνωσός. Μ.Α. ΑΕ 898· (Γ) Κύπελλο-ρυτό. Κάτω Ζάκρος, από αποθήκη της δυτικής πτέρυγας του ανακτόρου. Μ.Η. 13,910· (Δ) Ψηλό αλάβαστρο. Παλαίκαстро, από οικία νότια του Ρουσσόλακκου. Μ.Η. 4537· (Ε) Πρόχους. Φαιστός. Μ.Η. 1647· (ΣΤ) Πρόχειλη πρόχους. Παλαίκαстро. Μ.Η. 3382· (Ζ) Πρόχειλη πρόχους. Παλαίκαстро. Μ.Η. 5172· (Η) Γεφυρόστομο αγγείο. Αγία Τριάδα. Μ.Η. 3007
22. ΥΜ Ιβ Αφηρημένος και Γεωμετρικός ρυθμός (Α, Β, Δ και Ε) και Εναλλασσόμενος ρυθμός (ΣΤ και Ζ) και αργυρό ΥΜ Ια αγγείο με σπείρες και τοξοστοιχίες (Γ). (Α) Γεφυρόστομο αγγείο. Κάτω Ζάκρος. Μ.Η. 16,210· (Β) Πρόχους. Κάτω Ζάκρος. Μ.Η. 16,211· (Γ) Αργυρά πρόχειλη πρόχους. Μυκήνες, Πέμπτος Λακκοειδής Τάφος. Ε.Α.Μ. 855· (Δ) Ωοειδές ρυτό. Γουρνιά. Μ.Η. 1861· (Ε) Ψευδόστομος αμφορέας. Κάτω Ζάκρος. Μ.Η. (ΣΤ) Κύπελλο με πόδι. Φαιστός. Μ.Η. 8407· (Ζ) Τμήμα κυπέλλου. Μόχλος. Μ.Κ.Τ. 09.560· (Η) Γεφυρόστομη πρόχους. Σκλαβόκαμπος. Μ.Η. 8939
23. ΥΜ Ιβ πίθος (Η), ΥΜ ΙΙ αγγεία (Α-Δ, Ζ) και ΥΜ ΙΙ-ΙΙα1 πρόχους (Ε-ΣΤ). (Α) Εφυραϊκή κύλικα. Κνωσός, Τάφος - Ιερό. Μ.Η. 9062· (Β) Εφυραϊκή κύλικα. Κνωσός, Νοτιοδυτική Γωνία του Ανακτόρου. Μ.Η. 7747· (Γ) Εφυραϊκή κύλικα. Κνωσός, Νοτιοδυτική Γωνία του Ανακτόρου. Μ.Η. 7748· (Δ) Ρυτό σε σχήμα ταυροκεφαλής. Μικρό Ανάκτορο Κνωσού. Μ.Η. 3899· (Ε) Πρόχους. Κατσαμπάς. ΥΜ ΙΙ-ΙΙα1. Μ.Η. 9540· (ΣΤ) Λεπτομέρεια του Ε· (Ζ) Ψηλό αλάβαστρο. Μικρό Ανάκτορο Κνωσού. Μ.Η. 2690· (Η) Πίθος. Φυτικός και Θαλάσσιος ρυθμός της Ειδικής Ανακτορικής Παράδοσης. Τύλισος. Μ.Η. 6526
24. Πιθαμφορείς Ανακτορικού ρυθμού από την Κνωσό. (Α) ΥΜ Ιβ. Μ.Η. 15,059· (Β) ΥΜ ΙΙ-ΙΙα1. Μ.Η. 7659· (Γ) ΥΜ ΙΙ-ΙΙα1. Μ.Η. 7661· (Δ) ΥΜ ΙΙ. Μ.Η. 2762
25. Πιθαμφορείς Ανακτορικού ρυθμού (Α και Γ) και μυκηναϊκός πιθαμφορέας από την Πρόσυμνα (Β). (Α) Κνωσός. ΥΜ ΙΙ. Μ.Η. 7757· (Β) Πρόσυμνα. ΥΕ Ια-β. Ε.Α.Μ. 6775· (Γ) Κατσαμπάς. ΥΜ ΙΙ. Μ.Η. 10,085
26. Πίθοι και σαρκοφάγοι. (Α) Πίθος. Φαιστός, κεντρική αυλή του ανακτόρου. ΥΜ ΙΙβ. Μ.Η. (Β) Πίθος. Φαιστός, κεντρική αυλή του ανακτόρου. ΥΜ ΙΙβ. Μ.Η. (Γ) Πίθος. Φαιστός, κεντρική αυλή του ανακτόρου. ΥΜ ΙΙβ. Βρίσκεται στη θέση που βρέθηκε κατά την ανασκαφή. Χωρίς ένδειξη· (Δ) Πίθος. Φαιστός, κεντρική αυλή του ανακτόρου. ΥΜ ΙΙβ. Βρίσκεται στη θέση που βρέθηκε κατά την ανασκαφή. Χωρίς ένδειξη· (Ε) Κιβωτιόσχημη σαρκοφάγος. Βασιλικά Ανώγεια. ΥΜ ΙΙα. Μ.Η. 1612· (ΣΤ) Λουτηροειδής σαρκοφάγος. Αλατσομούρι (κοντά στα Γουρνιά). ΥΜ ΙΙβ. Μ.Η. 3689· (Ζ) Κιβωτιόσχημη σαρκοφάγος. Αρμένιοι Ρεθύμνου. ΥΜ ΙΙα. Χ
27. Σαρκοφάγοι από τους Αρμένους Ρεθύμνου. (Α) ΥΜ ΙΙα. Χ· (Β) ΥΜ

- IIIα2-IIIβ. X
28. Αγγεία της αρχής της YM IIIα2.
(A) Κύπελλο με επίπεδο, διακρινόμενο χείλος. Κνωσός, Βασιλική Έπαυλη. Μ.Η. 4509· (B) Κύπελλο με επίπεδο, διακρινόμενο χείλος. Κνωσός, Βασιλική Έπαυλη. Μ.Η. 4508· (Γ) Αλάβαστρο. Φαιστός, νεκροταφείο Καλυβίων. Μ.Η. 1588· (Δ) Αλάβαστρο. Φαιστός, νεκροταφείο Καλυβίων. Μ.Η. 1587· (E) Πρόχους. Κνωσός, Τάφος των Διπλών Πελέκεων. Μ.Η. 6506· (ΣΤ) Πρόχους. Κνωσός, Βασιλική Έπαυλη. Μ.Η. 15,102· (Ζ) Κύλικα. Κνωσός, ΝΑ Οικία. Μ.Η. 3859· (Η) Αμφοροειδής κρατήρας. Κνωσός, Όγδοη Αποθήκη και Νότια Προπύλαια. Μ.Η. 5184· (Θ) Κωνικός κρατήρας. Κνωσός, «Διάβαση των Σφραγισμάτων με Δαίμονες» (Passage of the Daemon Seals). Μ.Η. 15,104
29. YM III αγγεία. (A) Πρόχους. Κνωσός, Διάβαση των Σφραγισμάτων με Δαίμονες. Πρώμη YM IIIα2. Μ.Η. 15,098· (B) Αλάβαστρο. Παλαίικαστρο. YM IIIα1 έως πρώμη YM IIIα2. Μ.Η. 2000· (Γ) Ψευδόστομος αμφορέας. Κνωσός, νεκροταφείο Τσαφέρ Παπούρας, Τάφος 76. YM IIIα1 έως πρώμη YM IIIα2. Μ.Η. 4463· (Δ) Γεφυρόστομη πρόχους. Κνωσός, νότια πρόσοψη Ανακτόρου. Πρώμη YM IIIα2. Μ.Η. 15,099· (E) Σκύφος. Σπήλαιο Περιβολίων. YM IIIβ. X 2158· (ΣΤ) Πάμα, πιθανότατα πυξίδα. Κνωσός, περιοχή του Ιερού των Διπλών Πελέκεων. YM IIIα1 έως πρώμη IIIα2. Μ.Η. 2654· (Ζ) Σκύφος. Κνωσός. YM IIIβ. Μ.Η. 2653· (Η) Θυματήρι. Παλαίικαστρο, Νότιο Νεκροταφείο. YM IIIα. Μ.Η. 4536· (Θ) Κύπελλο. Κνωσός. YM IIIβ. Μ.Η. 2657· (I) Κύλικα. Λιγόρτυνος. YM IIIβ. Λούβρο CA 893· (K) Αμφοροειδής κρατήρας. Λιγόρτυνος. YM IIIα2-IIIβ. Λούβρο CA 882
30. Αγγεία της όψιμης YM IIIα2-IIIβ.
(A) Αμφοροειδής κρατήρας. Λιγόρτυνος. YM IIIα2. Λούβρο CA 883· (B) Η άλλη πλευρά του A· (Γ) Ψευδόστομος αμφορέας. Κατσαμπάς, Τάφος Ήτα. YM IIIα2-IIIβ. Μ.Η. 14,669· (Δ) Ψευδόστομος αμφορέας. Κνωσός, νεκροταφείο Τσαφέρ Παπούρας, Τάφος 25. YM IIIα2-IIIβ. Μ.Η. 4466· (E) Ψευδόστομος αμφορέας. Κνωσός. YM IIIβ. Μ.Α. ΑΕ 584· (ΣΤ) Ψευδόστομος αμφορέας. Κνωσός, «Περιοχή του Σίτου» (Area of the Wheat), ΝΑ πρόσοψη του Ανακτόρου. YM IIIβ. Μ.Η. 2636· (Ζ) Ψευδόστομος αμφορέας. Επισκοπή. YM IIIβ. Μ.Η. 7637· (Η) Ψευδόστομος αμφορέας. Κνωσός, νεκροταφείο Τσαφέρ Παπούρας, Τάφος 54. YM IIIα2-IIIβ. Μ.Η. 4468· (Θ) Ψευδόστομος αμφορέας. Επισκοπή. YM IIIα2-IIIβ. Πενν. MS 4496· (I) Ψευδόστομος αμφορέας. Επισκοπή. YM IIIα2-IIIβ. Πενν. MS 4497· (K) Βαθύ, μόνωτο, κυλινδρικό κύπελλο με προχοή. Κνωσός, ΝΑ Οικία. YM IIIβ. Μ.Η. 4513· (Λ) Σκύφος με προχοή. Γουρνιά. YM IIIα2-IIIβ. Πενν. MS 4276· (M) Βαθύ, μόνωτο κυλινδρικό κύπελλο. Παλαίικαστρο, οδός μεταξύ των οικοδομικών χώρων (blocks) βήτα και γάμμα. YM IIIα2-IIIβ. Μ.Η. 3268· (N) Πυξίδα. Γουρνιά, νεκροταφείο Αϊσά Λαγκάδας, Τάφος II. YM IIIβ. Πενν. MS 4667· (Ξ) Κωνικό ρυτό. Παλαίικαστρο. YM IIIα2-IIIβ. Μ.Η. 4549· (O) Ευρύστομο ρυτό. Λιγόρτυνος. YM IIIβ. Λούβρο CA 905
31. Αγγεία της YM IIIα2-IIIγ. (A)

- Θυματήρι. Παλαίκαστρο. ΥΜ ΙΙΒ. Μ.Η. 3901· (Β) Ανθρωπόμορφο αγγείο σε σχήμα γυμνής γυναικείας μορφής. Γουρνιά, Οικία Ε. ΥΜ ΙΙα2-ΙΙΒ. Μ.Η. 2841· (Γ, Δ) Ρυτό σε σχήμα κεφαλής μοσχαριού. Λιγόρτυνος. ΥΜ ΙΙΒ. Λούβρο CA 909· (Ε) Κρατήρας. Μουλιανά. ΥΜ ΙΙγ (;). Μ.Η. 3742· (ΣΤ) Κρατήρας. Κνωσός. ΥΜ ΙΙγ. Μ.Η. (Ζ) 'Οστρακο από κύπελλο. Κνωσός, Μικρό Ανάκτορο. ΥΜ ΙΙα2-ΙΙΒ. Μ.Η. (Η) Ψευδόστομος αμφορέας. Κνωσός, Βασιλικός Τάφος Ισοπάτων, νότια κόγχη προθαλάμου. ΥΜ ΙΙγ. Μ.Η. 4467· (Θ, Ι) Βαθύ, μόνωτο, κυλινδρικό κύπελλο με προχοή. Σπήλαιο Ψυχρού («Δικταίο 'Αντρο»). ΥΜ ΙΙγ. Μ.Η. 2114
32. ΥΜ ΙΙΒ σωληνωτές βάσεις από τα Γουρνιά (Α και Β) και Υπομινωικά αγγεία από το Βρόκαστρο (Γ-Ζ). (Α) Βάση. Μ.Η. 1936· (Β) Βάση. Μ.Η. 1937· (Γ) Κύλικα. Βρόκαστρο, «Θαλαμοειδής» τάφος υπ' αρ. V. Πενν. MS 4888· (Δ) Φλάσκη. Βρόκαστρο, «Θαλαμοειδής» Τάφος υπ' αρ. V. Πενν. MS 4797A· (Ε) Πτηνόσχημος ασκός. Βρόκαστρο, «Θαλαμοειδής» Τάφος υπ' αρ. VI. Πενν. MS 4899· (ΣΤ) Ψευδόστομος αμφορέας. Βρόκαστρο, «Θαλαμοειδής» Τάφος υπ' αρ. VII. Πενν. MS 4796· (Ζ) Λεπτομέρεια του ΣΤ στην οποία φαίνεται η οπή εξαερισμού του ώμου

ΔΙΑΓΡΑΜΜΑΤΑ

1. Συγχρονισμός των μινωικών και ελλαδικών περιόδων
2. Η σχετική χρονολόγηση της Πρώιμης Αιγαιακής Χαλκοκρατίας
3. Χαρακτηριστικοί λεπτότεχνοι

- ρυθμοί των Πρωτομινωικών φάσεων
4. Σχετική χρονολόγηση της Κνωσού και της ανατολικής Κρήτης από τη ΠΜ ΙΙβ έως τη ΜΜ Ια
 5. Η απόλυτη χρονολόγηση της Υστερομινωικής σύμφωνα με την πρόταση του Warren και της Hankey (1974)
 6. Η σχετική χρονολόγηση κατά το τέλος της Εποχής του Χαλκού

ΠΗΓΕΣ ΦΩΤΟΓΡΑΦΙΩΝ ΚΑΙ ΕΙΚΟΝΩΝ

Οι Πίνακες και οι Εικόνες οφείλονται στην ευγενή παραχώρηση των εξής ατόμων και ιδρυμάτων:

- American Journal of Archaeology*. Εικ. 90
- Kristin Anderson, κατόπιν παραχώρησης του Μουσείου Καλών Τεχνών της Βοστώνης. C. C. Vermeule, Έφορος Ελληνικής και Ρωμαϊκής Τέχνης: Πίν. 4Θ, 5B, 22Z
- Μουσείο Ashmolean Οξφόρδης: Πίν. 2H, 5Θ-K, 6Δ, 6ΣΤ, 8H, 9Z, 12Θ, 13ΣΤ, 13I, 14B, 18E, 21B, 30E
- Paul Åströms Forlag και P. Betancourt: Εικ. 101
- Philip P. Betancourt: Εικ. 1-11, 12A-Δ, 13-16, 17, 20-23, 25, 27, 29, 31-33, 35, 38, 39Γ-Δ, ΣΤ, Ζ, 41, 45-60, 62, 63A-H, I, 64, 65, 67-69, 76, 77, 79, 80, 84, 85, 86A, 87-89, 92-94, 97-99, 103, 104, 106, 110-112, 114-118, 120A, 121-123, 126, 128-130, 132, 134. Πίν. 2A, B, 3Γ, 6B, 7A, 7H, 8A, 8Γ, Δ, 9A, 12Δ, 13A-E, 13H, Θ, 13K, 14Δ, E, 15A, B, ΣΤ, 16Δ, ΣΤ, 17A, 20Δ, 24A, 30N, 31Z, 32Γ-Z
- H.-G. Buchholz: Πίν. 21A
- M. Chuzeville, κατόπιν παραχώρησης του Μουσείου Λούβρου (Παρίσι): Πίν. 29I, K, 30A, B, 30O, 31Γ, Δ

- Κωστής Δαβάρας, Μουσείο Αγίου Νικολάου: Εικ. 89, Πίν. 3Α
- Robert T. Fagan και P. Betancourt: Εικ. 98
- Harrison Eiteljorg II, κατόπιν παραχώρησης του Πανεπιστημιακού Μουσείου του Πανεπιστημίου της Πεννσυλβάνια: Πίν. 4Δ, 6Α, 7Ζ, 14Γ, 18Ζ, 20Ζ, 30Θ, Ι, 30Α
- Alison Frantz: Πίν. 22Γ, 25Β
- Lori Grove: Εικ. 12Ε, 39Ε, 63Θ, 120Γ
- D. K. Harlan: Εικ. 71Γ και οι Χάρτες
- Nicholas Hartmann, κατόπιν παραχώρησης του Πανεπιστημιακού Μουσείου του Πανεπιστημίου της Πεννσυλβάνια: Πίν. 4ΣΤ, Ζ, 5Α, 5Ζ, 5Η
- Barbara Hayden: Εικ. 39Α, Β
- Francis Heacox και P. Betancourt: Εικ. 105
- Hirmer Fotoarchiv: Πίν. 4Α, Β, 6Γ, 21Ε, 22ΣΤ, 25Γ
- Robert Koehl: Πίν. 7Δ, 8Ε, 12Α, 12ΣΤ, 15Ε, 17Η, 22Δ, 23Δ, 30Ξ, 31Β
- Danae Cotsis: Εικ. 81, 86Β
- Danae Cotsis, κατόπιν παραχώρησης του L. Vance Watrous: Εικ. 113
- Lennart Larsen, κατόπιν παραχώρησης του Εθνικού Μουσείου της Κοπεγχάγης (Τμήμα τέχνης της Εγγύς Ανατολής και της Κλασσικής Εποχής): Πίν. 5ΣΤ
- Doro Levi: Πίν. 26Α-Δ
- David Neal Lewis: Εικ. 51, 66, 71Α, Β, 78
- Jodi Magness: Εικ. 133
- Μητροπολιτικό Μουσείο Νέας Υόρκης: Πίν. 4Ε, 5Δ, Ε
- W. D. Niemeier: Πίν. 4Ι
- Μουσείο Καλών Τεχνών Πανεπιστημίου Princeton: Πίν. 7Ε
- Jackie Phillips: Εικ. 73, 82, 83, 86
- Νικόλαος Πλάτων: Πίν. 20Η, 21Γ, 22Α, Β, 22Ε
- Mervyn Popham: Εικ. 119
- Elizabeth Schofield και John Caskey: Πίν. 18Α-Δ
- Laurinda Stockwell, κατόπιν παραχώρησης του Πανεπιστημιακού Μουσείου του Πανεπιστημίου της Πεννσυλβάνια: Πίν. 15Γ
- Temple University Aegean Symposium: Εικ. 102, Πίν. 17Ε, ΣΤ
- Γ. Τζεδάκις: Πίν. 2Ι, 3Β, 3Η, Θ, 26Ζ, 27Α, Β, 29Ε
- Πανεπιστημιακό Μουσείο του Πανεπιστημίου της Πεννσυλβάνια: Εικ. 24, 28, 36, 38, 40, 42-44, 72, 74, 75, 91, 95, 96, 100, 107-109, 120Β, 124, 125. Πίν. 18ΣΤ, 18Θ, 20Α
- R. K. Vinsent, Jr., κατόπιν παραχώρησης του Μουσείου Ηρακλείου (Διευθυντής Γιάννης Σακελλαράκης): Πίν. 1Α-ΣΤ, 2Γ-Ζ, 2Θ, 3Δ-Ζ, 3Ι-Μ, 4Γ, 4Η, 5Γ, 6Ε, 7Β, Γ, 7ΣΤ, 8Β, 8ΣΤ, Ζ, 9Β-ΣΤ, 9Η-Ι, 10Α-Ε, 11Α-Ζ, 12Β, Γ, 12Ε, 12Ζ, Η, 13Ζ, 14Α, 15Δ, 16Α-Γ, 17Β-Δ, 17Ζ, 18Η, 19Α-Ε, 20Β, Γ, 20Ε, ΣΤ, 21Δ, 21ΣΤ-Η, 22Η, 23Α-Γ, 23Ε-Η, 24Β-Δ, 25Α, 26Ε, ΣΤ, 28Α-Θ, 29Α-Δ, 29ΣΤ-Θ, 30Γ, Δ, 30ΣΤ-Η, 30Κ, 30Μ, 31Α, 31Ε, ΣΤ, 31Η, 32Α, Β
- Gisela Walberg: Εικ. 70
- Peter Warren: Εικ. 19, 26, 30, 35
- Peter Warren και περιοδικό *Antiquity*: Εικ. 18
- L. Vance Watrous: Εικ. 113, Πίν. 31Θ, Ι

ΕΙΣΑΓΩΓΙΚΟ ΣΗΜΕΙΩΜΑ ΓΙΑ ΤΗΝ ΕΛΛΗΝΙΚΗ ΜΕΤΑΦΡΑΣΗ

Στην απόδοση των όρων της μινωικής αγγλόγλωσσας κεραμολογίας συναντώνται αρκετές δυσκολίες, ασυνέπειες και ασυμφωνίες. Για το μικρό αγγείο πόσεως *-cup-* προτιμήθηκε εδώ ο απλός όρος «*κύπελλο*», ασχέτως μεγέθους, σχήματος κ.λπ. Αρκετοί Έλληνες αρχαιολόγοι χρησιμοποίησαν παλαιότερα (αλλά και πρόσφατα) τον όρο «*κύαθος*», ιδίως για τα παμπληθή άωτα μικρά αγγεία των μινωικών ανασκαφών. Εφόσον όμως δεν υπάρχει λειτουργική διαφοροποίηση είναι απλούστερο να χρησιμοποιείται πάντα η λέξη *κύπελλο*. Η σαφής διαφοροποίηση *κυπέλλου* και *κύαθου* στη μυκηναϊκή κεραμολογία (βλ. Μ. Παντελίδου-Γκόφα, *Μυκηναϊκή Κεραμεική, Πανεπιστημιακές Παραδόσεις*, (Αθήνα 1984, 7, 8, 12, 18, 24 κ.λπ.) είναι μεν αυστηρή αλλά ουσιαστικά δεν παύει να είναι συμβατική (πβ. Γ. Μυλωνά, *‘Ο Ταφικός Κύκλος Β’ των Μυκηνών*, Τόμ. Α’ (‘Αθήναι 1973, 289, 290) και δεν αφορά τη μινωική κεραμεική παρά μόνο κατά την ΥΜ ΙΙΙ.

Ο νεολογισμός «*τροπιδωτό αγγείο, τροπιδώση*» (*carinated vase, carination*) υιοθετήθηκε, όχι χωρίς κάποιο δισταγμό, γιατί είναι σαφής και χρησιμοποιείται πια ευρέως για τη γωνίωση στο σώμα ενός αγγείου. Η διαφοροποίηση μεταξύ κεραμικού ρυθμού (*ware*) και κεραμικής τεχνοτροπίας (*style*), αν και αποτελεί αίτημα της θεωρητικής κεραμολογίας, δεν εφαρμόζεται με αυστηρή ακρίβεια από τον συγγραφέα, επομένως οι δύο

όροι χρησιμοποιήθηκαν ελεύθερα και σχεδόν ως συνώνυμα. Εξαίρεση αποτελεί το ΜΜ Ια «*style*» Σκοτεινού επί Ανοικτού, το οποίο αποδόθηκε ως ΜΜ Ια «*τεχνοτροπία*» Σκοτεινού επί Ανοικτού, εφόσον επιμένει στο συγκεκριμένο αυτό σημείο ο συγγραφέας στην αντιδιαστολή του από τους άλλους κεραμικούς ρυθμούς και στην κατανόησή του ως απλού κεραμικού «*τρόπου*» (*style*).

Στο τέλος του βιβλίου ο αναγνώστης θα βρει ως επίμετρο ένα μικρό γλωσσάριο αντιστοιχίας ελληνικών και αγγλικών όρων, όπως χρησιμοποιήθηκαν στη μετάφραση αυτή. Το γλωσσάριο αυτό δεν είναι εξαντλητικό αλλά χρησιμεύει αποκλειστικά και μόνο για τη διασαφήνιση ορισμένων προβληματικών, ασαφών ή διαμφισβητούμενων αποδόσεων της αγγλόγλωσσας ορολογίας, όπως τη χρησιμοποιεί ο συγγραφέας. Πολλοί από τους όρους του γλωσσάρου χρησιμοποιούνται στην ελληνική ορολογία εδώ και δεκαετίες, αρκετοί όμως χρησιμοποιήθηκαν για πρώτη φορά εδώ. Ορισμένες άλλες επεξηγήσεις καθώς και ελάχιστες βιβλιογραφικές προσθήκες (1985-1991) δίνονται σε σημειώσεις στο τέλος κάθε κεφαλαίου.

Την επιμέλεια της μετάφρασης είχε η κα. Ε. Μαντζουράνη, την οποία και ευχαριστώ. Ευχαριστίες οφείλω και στην δ. Ε. Ανδρικόου.

Θ. Ηλιόπουλος

ΠΡΟΛΟΓΟΣ

ΟΠΩΣ ΚΑΙ ΣΗΜΕΡΑ, έτσι και κατά την αρχαιότητα τα πήλινα αγγεία ήταν αντικείμενα καθημερινής χρήσεως αλλά ταυτοχρόνως και έργα τέχνης. Τα αρχαία αγγεία προσφέρουν επίσης τη βάση κατανόησης πολλών προβλημάτων, ξεκινώντας από θέματα χρονολόγησης και καταλήγοντας σε προβλήματα πολιτισμικής ιστορίας και τεχνολογικής εξέλιξης. Στη μελέτη αυτή εξετάζεται μία συγκεκριμένη περίοδος της γενικής ιστορίας των κεραμικών αντικειμένων: η μινωική κεραμική της αρχαίας Κρήτης. Άλλα πήλινα κατασκευάσματα όπως γλυπτά, αγωγοί, υφαντικά βάρη, που αποτελούν εξειδικευμένα θέματα έρευνας, δεν περιλήφθηκαν εδώ. Το υπό μελέτη αντικείμενο αποτελεί πεδίο δραστηριότητας έρευνας και είναι γεμάτο με άλλα ακόμη προβλήματα. Στο βιβλίο αυτό καταβλήθηκε προσπάθεια να παρουσιαστούν αντικρουόμενες γνώμες σε πολλά θέματα αλλά ταυτόχρονα να υπογραμμιστούν και οι επικρατέστερες επιστημονικές απόψεις σε ιδιαίτερα προβλήματα. Το έργο απευθύνεται στον αναγνώστη που είναι ήδη σχετικά εξοικειωμένος με τη μινωική ιστορία και αρχαιολογία αλλά θέλει να μάθει περισσότερα για την κεραμική. Για όσους επιθυμούν να μελετήσουν περαιτέρω το θέμα, περιλαμβάνονται παραπομπές σε αρχαιολογικές εκθέσεις και σε ειδικές μελέτες. Σε μια όμως επισκόπηση γενικής φύσεως, όπως η

παρούσα, μόνο ένα βασικό περίγραμμα είναι δυνατόν να παρουσιαστεί.

Ευχαριστώ ιδιαίτερα τους εξής διευθυντές Μουσείων για την άδεια να μελετήσω τα αγγεία των Μουσείων που διευθύνουν και για ποικιλότροπη ακόμη βοήθεια: Στυλιανό Αλεξίου (Αρχαιολογικό Μουσείο Ηρακλείου), Dietrich Von Bothmer (Μητροπολιτικό Μουσείο Νέας Υόρκης), B. F. Cook (Βρετανικό Μουσείο Λονδίνου), Κωστή Δαβάρα (Μουσείο Αγίου Νικολάου), G. Roger Edwards (Πανεπιστημιακό Μουσείο του Πανεπιστημίου της Πεννσυλβάνια), Σπύρο Ιακωβίδη (Πανεπιστημιακό Μουσείο του Πανεπιστημίου της Πεννσυλβάνια), Γιάννη Σακελλαράκη (Αρχαιολογικό Μουσείο Ηρακλείου), Γιάννη Τζεδάκι (Μουσεία Χανίων και Ρεθύμνου), Cornelius C. Vermeule (Μουσείο Καλών Τεχνών Βοστώνης), Michael Vickers (Μουσείο Ashmolean Οξφόρδης).

Το κείμενο διάβασαν οι συνάδελφοί μου Sinclair Hood, Wolf Niemeier και Peter Warren τους οποίους ιδιαίτερα ευχαριστώ για τις παρατηρήσεις τους. Ο L. Vance Watrous έκανε χρήσιμες παρατηρήσεις σχετικά με την ΥΜ II. Είμαι επίσης ευγνώμων προς πολλούς άλλους συναδέλφους και φίλους που βοήθησαν στη διαμόρφωση αυτής της μελέτης μέσω συζητήσεων, πληροφοριών, φωτογραφιών και άλλης βοήθειας κάθε είδους. Μεταξύ εκείνων που πρόσφεραν ιδιαίτερη βοήθεια είναι

οι Hans-Günther Buchholz, Gerald Cadogan, Hector Catling, ο John Caskey (†), Jack Davis, Χρήστος Ντούμας, Elizabeth French, Vronwy Hankey, Robert Koehl, Frederick Matson, Jennifer Moody, George Myer, Νικόλαος Πλάτων, Mervin Popham, David Reese, Elizabeth Schofield, Joseph W. Shaw και Gisela Walberg. Χρωστώ ευγνωμοσύνη στην Αμερικανική Σχολή Κλασσικών Σπουδών της Αθήνας, στην Ελληνική

Αρχαιολογική Εταιρεία, στην Ελληνική Αρχαιολογική Υπηρεσία και στη Βρετανική Αρχαιολογική Σχολή Αθηνών για τη βοήθεια που μου προσέφεραν κατά την εργασία μου στην Ελλάδα.

Μέρος της μελέτης μου χρηματοδοτήθηκε από το Πανεπιστήμιο Temple.

Η ΙΣΤΟΡΙΑ ΤΗΣ ΜΙΝΩΙΚΗΣ ΚΕΡΑΜΕΙΚΗΣ

1 · ΟΙ ΑΠΑΡΧΕΣ ΤΗΣ ΑΓΓΕΙΟΠΛΑΣΤΙΚΗΣ ΣΤΗΝ ΚΡΗΤΗ



Η ΚΡΗΤΗ ΕΙΝΑΙ ΕΝΑ ΤΡΑΧΥ, όμορφο νησί, το νοτιότερο από τα νησιά του Αιγαίου. Εκτείνεται σε μήκος 260 χιλιομέτρων από ανατολή προς δύση και έχει πλάτος που φτάνει από μόνο δώδεκα έως εξήντα σχεδόν χιλιόμετρα από βορρά προς νότο. Το μεγαλύτερο μέρος του εδάφους της είναι ορεινό και μερικές κορυφές είναι τόσο ψηλές που διατηρούν χιόνι καθ' όλη τη διάρκεια του χρόνου. Οι λόφοι κατέρχονται συχνά μέχρι τη θάλασσα, διαμορφώνοντας φυσικά λιμάνια και κόλπους.

Όπως οι περισσότεροι νησιώτες, έτσι και οι αρχαίοι κάτοικοι της Κρήτης ήταν ταυτόχρονα ναυτικοί, αγρότες και τεχνίτες. Η χώρα τους ήταν κατατετηγημένη σε πολλές γεωγραφικές περιοχές και προσέφερε πλεονεκτήματα που δεν υπήρχαν στα άλλα νησιά του Αιγαίου. Διέθετε άφθονα αποθέματα ξυλείας, διάφορα είδη λίθων και αργίλλου, αρκετές εύφορες πεδιάδες και κοιλάδες, ικανές να θρέψουν υπολογίσιμο πληθυσμό, καθώς και εκτάσεις για την άσκηση κτηνοτροφίας σε μεγάλη κλίμακα. Η απομόνωσή της κατά τη μακρά νεολιθική περίοδο και την Πρώιμη Χαλκοκρατία της επέτρεψε να αποφύγει ορισμένα τουλάχιστον από τα δεινά που υπέστησαν βορειότερες

περιοχές του Αιγαίου ενώ η έκτασή της της επέτρεψε να αναπτύξει τις δικές της αυτόνομες παραδόσεις. Ταυτόχρονα όμως οι αποστάσεις ήταν αρκετά μικρές ώστε να επιτρέπουν γόνιμες αμφίδρομες επαφές ενώ βρισκόταν αρκετά κοντά και στις χώρες της Ανατολής με αποτέλεσμα να δέχεται νέες ιδέες από τους παλαιότερους αυτούς πολιτισμούς. Όταν κατά το τέλος της Πρώιμης Εποχής του Χαλκού ενοποιήθηκε ολόκληρο το νησί υπό την ηγεσία μιας σειράς μεγάλων ανακτόρων ο «κοιμώμενος γίγαντας» αφυπνίστηκε.

Οι πρώτοι γνωστοί σε εμάς αγγειοπλάστες έφθασαν στην Κρήτη κατά την Αρχαιότερη Νεολιθική. Ένα δείγμα ραδιενεργού άνθρακα από το Αρχαιότερο Νεολιθικό Ι στρώμα της Κνωσού χρονολογήθηκε στο 6000 ± 180 π.Χ. (J. D. Evans 1964: 140), χρονολόγηση που ανεβαίνει ακόμη περισσότερο μετά τη «διόρθωσή» της (Klein κ.ά. 1982). Υποδηλώνεται έτσι κατοίκηση στο νησί κατά την 7η χιλιετία.

Η νεολιθική αρχιτεκτονική υπέστη κάποιες διαφοροποιήσεις κατά το πέρασμα του χρόνου, οι περισσότεροι όμως νεολιθικοί Κρήτες ζούσαν σε σπίτια από ωμές πλίνθους ή



KPHTH

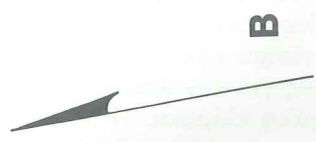

ευτελέστερα υλικά βασισμένα σε λίθινα θεμέλια ώστε να προστατεύονται οι τοίχοι από την υγρασία του εδάφους. Κάθε σπίτι αποτελούνταν από τη συνένωση πολλών ορθογώνιων ή ακανόνιστου σχήματος δωματίων. Οι οικογένειες ζούσαν σε χωριά, κοντά η μία στην άλλη, και μετακινούνταν προς τη γειτονική τους ύπαιθρο για να φροντίσουν τα σπαρτά και τα κοπάδια τους. Ως κατοικίες χρησιμοποιούνταν ορισμένες φορές και σπήλαια, τα οποία είχαν και θρησκευτική σημασία: μέσα σ' αυτά τοποθετούσαν προσφορές που περιλάμβαναν αγγεία και άλλα αγαθά. Η γεωργία αποτελούσε το κύριο υπόβαθρο της οικονομίας.

Ήταν μια εποχή αργής σχετικά προόδου που έρχεται σε ιδιαίτερη αντίθεση με τη δυναμική πρόοδο των κατοπινών χρόνων. Οι κτηνοτρόφοι και αγρότες, που αποτελούσαν την πλειοψηφία του πληθυσμού, φαίνεται ότι ήταν πολύ συντηρητικοί και η παράδοση έπαιζε προφανώς σημαντικό ρόλο σε πολλές πλευρές της ζωής τους. Τα αγγεία θα ήταν σημαντικά οικιακά αντικείμενα. Εκπλήρωναν μια ζωτική ανάγκη σ' έναν πολιτισμό που διέθετε πολύ λίγα στεγανά και άφλεκτα δοχεία. Τα περισσότερα κρητικά νεολιθικά αγγεία ήταν σκεύη καθημερινής χρήσεως, αρκετά καλοφτιαγμένα και εύχρηστα. Αν και υπολείπονταν ως προς την καλλιτεχνική αρτιότητα από ορισμένα σύγχρονά τους αγγεία της ηπειρωτικής Ελλάδας, ήταν καλά

κατασκευασμένα

και (τα καλύτερα τουλάχιστον δείγματα) καλά ψημένα ενώ ορισμένα απ' αυτά διέθεταν και προσεκτική διακόσμηση.

Οι αρχαιότεροι Κρήτες αγγειοπλάστες κατασκεύαζαν, όπως και οι περισσότεροι σύγχρονοι ομότεχνοί τους της ανατολικής Μεσογείου, σκοτεινόχρωμα κεραμικά χονδροειδούς υφής, με παχειά, έντονα στιλβωμένα (έντριπτα) τοιχώματα. Παρόμοια κεραμική συναντάται σ' έναν ευρύ γεωγραφικό ορίζοντα της Εγγύς Ανατολής, της Μικράς Ασίας και της Ευρώπης. Αποτελεί, όπως και η αγροκαλλιέργεια και η κτηνοτροφία, κοινό χαρακτηριστικό της Αρχαιότερης Νεολιθικής στην περιοχή αυτή του κόσμου. Πρόκειται για μια τεχνολογία που υπερπηδά πολλά γεωγραφικά σύνορα.

Τα νεολιθικά αγγεία κατασκευάζονται, όπως και τα περισσότερα νεολιθικά τεχνουργήματα, από ύλες που συναντώνται ελεύθερα στη φύση. Το κύριο συστατικό είναι η αργίλλος, ένα λεπτόκοκκο μίγμα από ένυδρα αργιλοπυριτικά και άλλα ορυκτά, χαλικώδη σωματίδια, ακόμη και οργανικές ουσίες. Κατάλληλες για την αγγειοπλαστική αποθέσεις αργίλλου βρίσκονται στις περισσότερες περιοχές της ανατολικής Μεσογείου, η σύνθεση όμως και οι ιδιότητές τους ποικίλλουν τόσο πολύ ώστε δεν υπάρχουν δύο έστω είδη αργίλλου με την ίδια ακριβώς συμπεριφορά. Στις περισσότερες

Χάρτης 1. Θέσεις της Νεολιθικής και Τελικής Νεολιθικής στην Κρήτη. (1) Αγία Κυριακή· (2) Αρκαλοχώρι· (3) Αρολίθια· (4) Σπήλαιο Ειλειθείας· (5) Ελλένες· (6) Σπήλαιο Γερανίου· (7) Σπήλαιο Γριμάνη· (8) Χανιά (Καστέλλι)· (9) Κατοσμπάς· (10) Κνωσός· (11) Κομμός· (12) Κουμαρόσπηλιο· (13) Κουτσόκερα· (14) Λεβήν·

(15) Σπήλαιο Λεντάκα· (16) Μαγκασάς· (17) Μάλια· (18) Σπήλαιο Μιαμούς· (19) Μόχλος· (20) Πάρτιρα· (21) Σπήλαιο Περιβολίων· (22) Φαιστός· (23) Φουρνή· (24) Σπήλαιο Πλατυβόλας· (25) Σφουγγαράς· (26) Σπήλαιο Στραβομούτη· (27) Σπήλαιο Τράπεζας· (28) Σπήλαιο Βρυσών Κυδωνίας· (29) Ζήρος.

περιπτώσεις ο πηλός γίνεται πιο εύπλαστος αν αναμιχθεί με νερό (πηλός). Είναι δυνατόν τότε να πλαστεί με το χέρι, διαμορφώνοντας δοχεία, ειδώλια και άλλα χρήσιμα είδη. Τα αντικείμενα που προκύπτουν κατ' αυτό τον τρόπο γίνονται σκληρότερα αν στεγνώσουν ενώ αποκτούν πραγματική ανθεκτικότητα αν ψηθούν ή, στην κεραμική ορολογία, υποστούν όπτηση (κλιβανισμό) σε θερμοκρασία μερικών εκατοντάδων βαθμών Κελσίου. Εύκολα μπορεί να επιτευχθεί υψηλή θερμοκρασία, ακόμη και σε ανοικτή, κατάλληλα διαμορφωμένη και διατηρούμενη εστία.

Όλα τα αγγεία της Αρχαιότερης Νεολιθικής είναι χειροποίητα και ψημένα σε χαμηλή σχετικά θερμοκρασία. Κατά κανόνα έχουν χονδροειδή υφή και κατά το πλάσιμο προστίθενται στον πηλό χαλικώδη σωματίδια (τα οποία ονομάζονται μίκα) που τον καθιστούν ακόμη πιο χονδροειδή. Έτσι, ο πηλός υφίσταται λιγότερη συστολή κατά το στέγνωμα του αγγείου και δεν ραγίζει εύκολα. Ακόμη, οι προσθήκες αυτές στον πηλό επιτρέπουν στον ατμό να απελευθερώνεται κατά την όπτηση συντελώντας πάλι έτσι στην αποφυγή ραγισμάτων. Υπάρχουν πολλές μέθοδοι για την κατασκευή των χειροποίητων αγγείων: συναρμογή μεμονωμένων καθ' ύψος ζωνών με πίεση και χρησιμοποίηση υδαρούς πηλού ως κολλητικού υλικού· συνένωση με τον ίδιο τρόπο τμημάτων διαμορφωμένων σε μήτρες· κατάλληλη διαμόρφωση (πλάσιμο) με τα χέρια όγκων πηλού· τέλος, πίεση ενός όγκου πηλού πάνω σε μήτρα σχήματος ανάστροφου αγγείου. Η επιφάνεια των αγγείων εξομαλύνεται σχεδόν πάντα με τη χρησιμοποίηση νερού για να βελτιωθεί η εμφάνισή τους και μερικές φορές στιλβώνεται με ένα

μαλακό εργαλείο τριβής, δημιουργώντας έτσι τα καλούμενα έντριπτα αγγεία. Αφού στεγνώσουν, τα αγγεία είναι έτοιμα για ψήσιμο. Οι περισσότεροι πρώιμοι πολιτισμοί χρησιμοποιούν για το σκοπό αυτό μια ανοικτή, κατάλληλα διαμορφωμένη εστία, σύστημα που χρησιμοποιείται ακόμη στον 20ο αιώνα. Με τον τρόπο αυτό κατασκευάζονται αγγεία όχι πολύ ανθεκτικά αλλά κατάλληλα για τις περισσότερες χρήσεις. Οι επιφάνειές τους συνήθως είναι σκοτεινόχρωμες, με στιλπνές κηλίδες λόγω της έντριπτης κατεργασίας.

Στην Κρήτη, η πρωιμότερη κεραμική της Κνωσού αποτελεί τον ακρογωνιαίο λίθο για την κατάστρωση της νεολιθικής κεραμικής αλληλουχίας (για διαπραγμάτευση γενικού χαρακτήρα σχετικά με ολόκληρη την Κρήτη βλ. Ζώη 1972· 1973· για σύντομες, καλές ανασκοπήσεις βλ. Hutchinson 1962: 46-53· Σακελλαράκη 1973). Το βασικό αρχαιολογικό υλικό βρέθηκε κατά τις ανασκαφές του Sir Arthur Evans, την πρώτη δεκαετία του 20ου αιώνα, ο οποίος το κατέταξε σε τρία στάδια. Στην οριστική μελέτη του υλικού από τη Furness (1953) διατηρήθηκε η κατάταξη του Evans σε Αρχαιότερη, Μέση και Ύστερη (Νεώτερη) περίοδο, η πρώτη όμως περίοδος υποδιαιρέθηκε σε δύο φάσεις. Το υλικό που βρέθηκε στην Κνωσό αποτελεί ακόμη το αντιπροσωπευτικότερο για τις πρώιμες φάσεις.

Στο πρωιμότερο στρώμα της Κνωσού δεν βρέθηκε καθόλου κεραμική, εμφανίζεται όμως, πλήρως ανεπτυγμένη, κατά την επόμενη περίοδο, την Αρχαιότερη Νεολιθική Ι (Furness 1953: 103-117· J. D. Evans 1964: 196-212). Το γεγονός ότι δεν διαπιστώθηκε κανένα από τα πρώτα, διστακτικά πάντα, βήματα παραγωγής αγγείων καθιστά

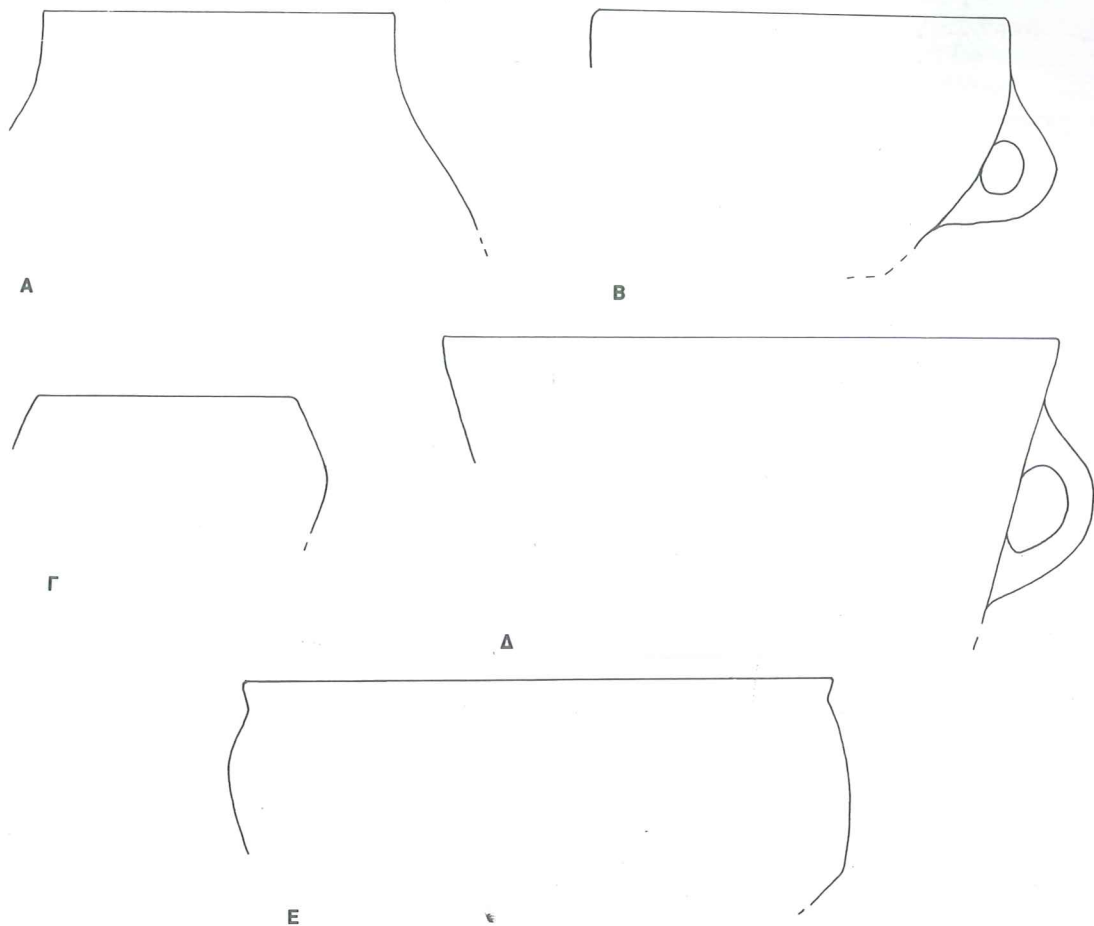

1 · Σχηματολόγιο αγγείων της Αρχαιότερης Νεολιθικής από την Κνωσό. Κλίμακα 1:9.

πιθανό ότι η τεχνική εισήχθη από αλλού, αν και δεν έχουν βρεθεί ακόμη πλήρως ικανοποιητικά ξένα παράλληλα. Η επικρατέστερη υποψήφια ξένη περιοχή για την καταγωγή της εν λόγω τεχνολογίας είναι η περιοχή Αλατσά της Χαλκολιθικής Μικράς Ασίας. Αυτή η πρόταση της Furness βασίζεται σε πολλά σημεία ομοιότητας των κεραμικών των δύο τόπων, ιδίως στα επίθετα πλαστικά (ανάγλυφα) κομβία και αποφύσεις που προστίθενται σε

ορισμένα Αρχαιότερα Νεολιθικά αγγεία της Κνωσού.

Η κεραμική είναι από τα πρώτα στάδια καλοφτιαγμένη. Η Furness διέκρινε δύο ρυθμούς: τον Χονδροειδή Έντριπτο ρυθμό και τον Λεπτότεχνο Έντριπτο ρυθμό. Είναι παρόμοιοι, με τη διαφορά ότι η λεπτότεχνη κεραμική είναι καλύτερα καθαρισμένη και χρησιμοποιείται σε αγγεία με λεπτότερα τοιχώματα και πιο επιμελημένη εμφάνιση. Ο πηλός αναμιγνύεται, και



A

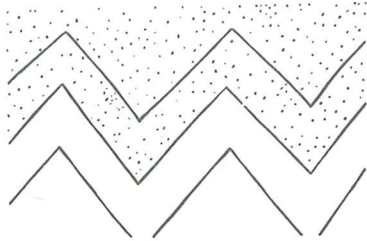

B

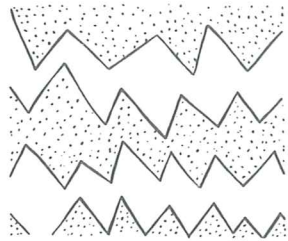

Γ

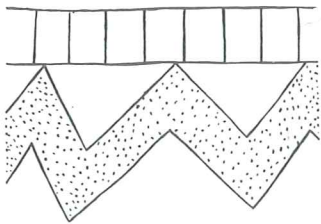

Δ

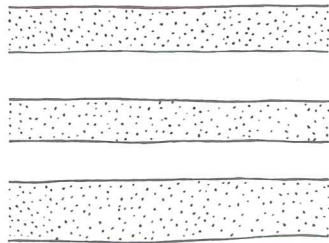

E

B-E = βυκετή - pointillé

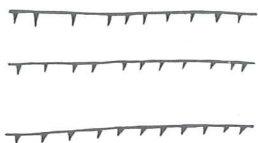

ΣΤ

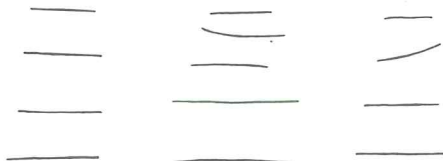

Ζ

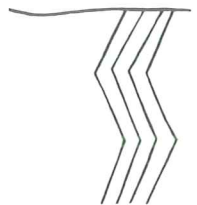

Η

2 · Εγχάρακτα διακοσμητικά σχέδια της Αρχαιότερης Νεολιθικής Ι από κεραμική της Κνωσού.

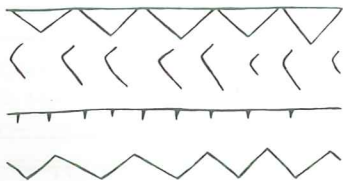

A

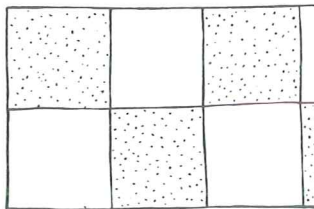

B

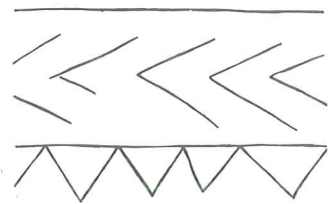

Γ

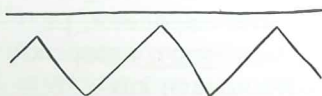

Δ



E

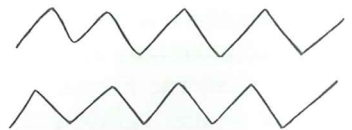

ΣΤ

3 · Εγχάρακτα διακοσμητικά σχέδια της Αρχαιότερης Νεολιθικής ΙΙ από κεραμική της Κνωσού.

στους δύο ρυθμούς, με κονιοποιημένη γύψο (ένυδρο θειικό ασβέστιο). Τα αγγεία δεν έχουν τόσο σκληρή επιφάνεια όσο η μεταγενέστερη νεολιθική κεραμική, ένδειξη χαμηλής θερμοκρασίας όπτησεως. Οι επιφάνειές τους είναι συνήθως σκοτεινόχρωμες αλλά υπάρχουν και παραλλαγές που ποικίλλουν από ερυθρές έως υποκίτρινες και μελανές.

Όπως συμβαίνει με το μεγαλύτερο ποσοστό άβαφης (χωρίς επίχρισμα) κεραμικής, έτσι και η κρητική νεολιθική οφείλει τον χρωματισμό της στα οξείδια του σιδήρου. Σίδηρος μπορεί να υπάρχει στη φυσική άργιλλο υπό μορφή διαφόρων ενώσεων (ιδίως διαφόρων μορφών ενύδρων οξειδίων,

μεταξύ των οποίων και αιματίτη). Η έντονη θέρμανση κατά την όπτηση αλλοιώνει μερικά από αυτά τα συστατικά και το τελικό προϊόν εξαρτάται ιδιαίτερα από τις συνθήκες όπτησης (για μια καλή σύντομη διαπραγμάτευση βλ. Noble 1965: 31 κ.ε.). Αν η όπτηση λαμβάνει χώρα παρουσία οξυγόνου (ένα περιβάλλον που χαρακτηρίζεται οξειδωτικό), ο σίδηρος σχηματίζει τριοξείδιο του σιδήρου (Fe_2O_3). Αυτή η ένωση, ο αιματίτης, είναι ερυθρόχρωμη. Αν κατά την όπτηση επικρατεί αναγωγικό περιβάλλον, δεν υπάρχει δηλαδή αρκετό οξυγόνο, η καύση είναι ατελής και παράγεται μονοξείδιο του άνθρακα (CO) αντί διοξειδίου (CO_2). Το μονοξείδιο του άνθρακα

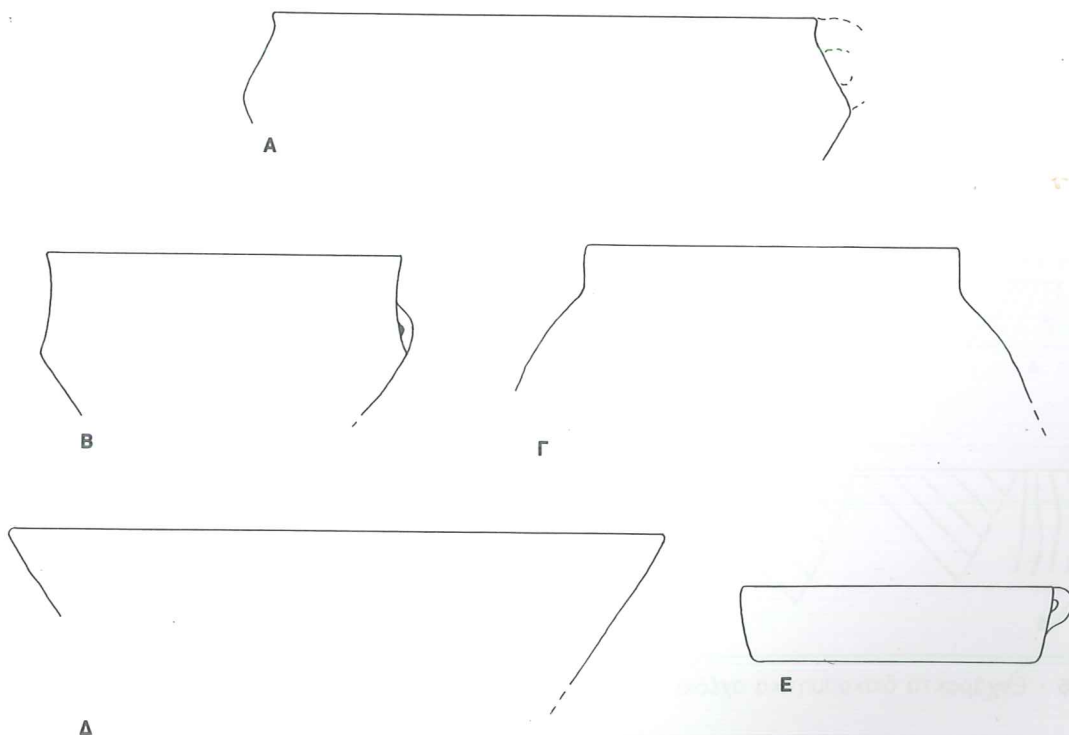

αντιδρά στη συνέχεια με τον αιματίτη (τριοξείδιο του σιδήρου) παράγοντας μονοξείδιο του σιδήρου (FeO), το οποίο είναι μελανού χρώματος. Η αντίδραση χωρεί ως εξής:



Παρουσία υδρατμών, είναι δυνατόν να παραχθεί μαγνητίτης (Fe₃O₄) που είναι επίσης μελανού χρώματος. Η αντίδραση αυτή χωρεί ως εξής:



Διάφορες ενδιάμεσες αποχρώσεις ή ωχρότερες διαβαθμίσεις είναι δυνατόν να προκύψουν από ρύθμιση των συνθηκών, αυξομειώσεις της θερμοκρασίας ή της ποσότητας του σιδήρου. Οι χρωματισμοί όμως που προκύπτουν είναι αναλλοίωτοι και

σταθεροποιούνται αμέσως μόλις κατεβεί η θερμοκρασία όπτησης.

Η κρητική νεολιθική κεραμική είναι κυρίως μελανού χρώματος, επομένως πρέπει να ψήθηκε σε καλυμμένη πυρά. Ερυθρόχρωμα ή ωχρών αποχρώσεων δείγματα είναι λιγότερο συνηθισμένα. Σε ορισμένες περιπτώσεις παρατηρούνται

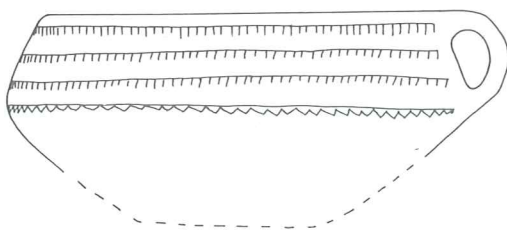

5 · Κύπελλο ή σκύφος από την Κνωσό με εγχάρακτες ταινίες. Μέση Νεολιθική. Διάμ. (περ.) 0,19-0,20 μ.

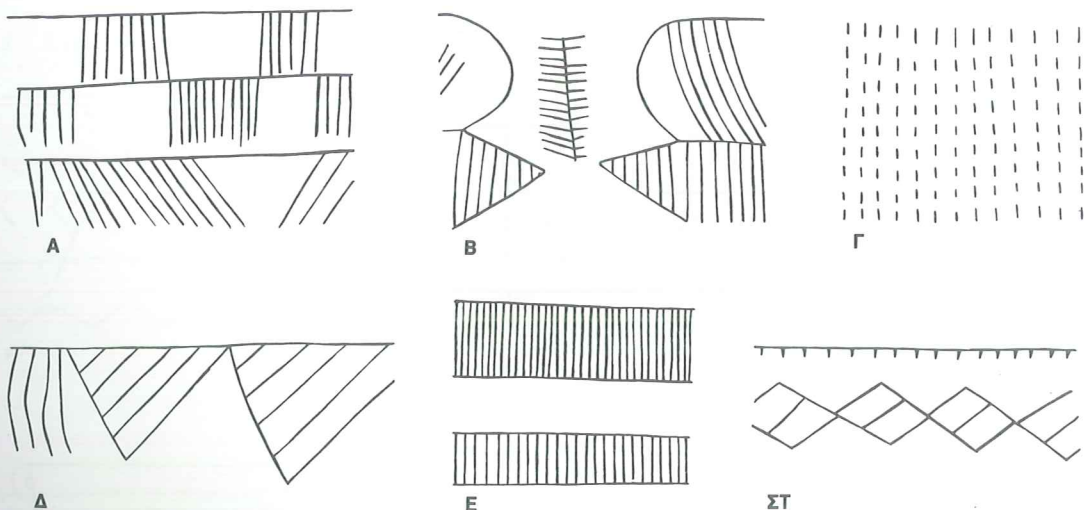

6 · Εγχάρακτα διακοσμητικά σχέδια της Μέσης Νεολιθικής από κεραμική της Κνωσού.

στο ίδιο αγγείο διάφορες αποχρώσεις, ένδειξη ότι κατά τη διαδικασία της όπτησης τα αγγεία βρίσκονταν σε επαφή με την καύσιμη ύλη, ένα φυσικό επακόλουθο αν οι κεραμείς χρησιμοποιούσαν πρόχειρη εστία για την όπτηση. Όταν η καύσιμη ύλη ή άλλα αγγεία εμπόδιζαν την κυκλοφορία του αέρα ή κατανάλωναν το οξυγόνο, θα δημιουργούνταν μελανά οξειδία του σιδήρου στην επιφάνεια του αγγείου ενώ ερυθρόχρωμα τμήματα υποδηλώνουν την ύπαρξη ρεύματος αέρα.

Το εύρος του σχηματολογίου των αγγείων προξενεί έκπληξη λαμβανομένης υπ' όψη της πρωιμότητας της περιόδου (Εικ. 1). Ευρύστομοι σκύφοι, άλλοι μικροί σε μέγεθος και άλλοι αρκετά μεγάλοι για να μπορούν να χρησιμοποιηθούν ως αποθηκευτικοί, είναι τα συνηθέστερα

σχήματα. Άλλα σχήματα είναι βαθιά αγγεία με διαμόρφωση λαιμού (δηλ. το χείλος στενότερο από τη μέγιστη διάμετρο), σκύφοι με στόμιο στενότερο από τη μέγιστη διάμετρο, μικροί σκύφοι με ιδιαίτερη βάση, αβαθείς λεκάνες και πινάκια και ορισμένα ακόμη, σπανιότερα, αγγεία. Οι λαβές είναι διαφόρων τύπων, συμπεριλαμβανομένης μιας διχαλωτού σχήματος. Δεν χρησιμοποιείται επίχρισμα ή βαφή και πολλά αγγεία αφήνονται ακόσμητα. Ο πηλός συνήθως στιλβωνόταν προσεκτικά πριν το ψήσιμο του αγγείου, όταν ήταν ακόμη υγρός, ώστε να συμπυκνωθεί και να καταστεί αδιάβροχη η επιφάνεια του αγγείου, ένα χρήσιμο μέτρο γι' αυτά τα σκεύη που δεν διέθεταν σκληρά τοιχώματα και ψήνονταν σε χαμηλή θερμοκρασία.

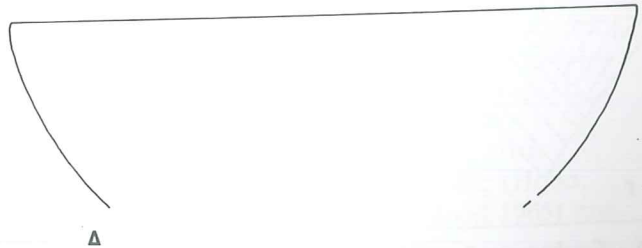
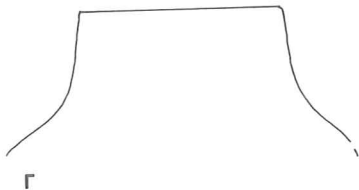
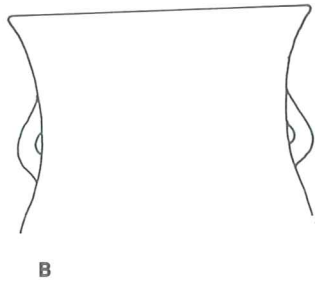
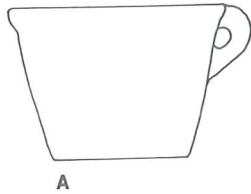

Διακόσμηση φέρουν λίγα δείγματα (Εικ. 2). Στα τοιχώματα προστίθενται επίθετες αποφύσεις, κομβία ή ταινίες από πηλό ενώ κατα την πρώτη αυτή φάση αρχίζει να χρησιμοποιείται και εγχάρακτη διακόσμηση, η οποία θα γίνει πολύ δημοφιλής αργότερα. Ορισμένες φορές χρησιμοποιείται έντυπη, στικτή διακόσμηση της οποίας μία παραλλαγή (επονομαζόμενη

pointillé) είναι ιδιαίτερα ενδιαφέρουσα (Εικ. 2B-E). Χρησιμοποιείται αποκλειστικά στη λεπτότεχνη κεραμική και συνίσταται στην πλήρωση τμημάτων του αγγείου με μικρές στίξεις. Τα διάστικτα τμήματα που προκύπτουν περιβάλλονται με εγχαράξεις. Ορισμένες φορές οι βαθύνσεις αυτές περιέχουν λευκή ή σπανιότερα ερυθρά ύλη, αποκτώντας έτσι εντονότερη εμφάνιση. Τα διακοσμητικά σχήματα που δημιουργούνται από τον συνδυασμό εγχάρακτων γραμμών, στίξεων καθώς και ολόκληρων τμημάτων γεμισμένων με τα στοιχεία αυτά, είναι πάντοτεγωνιώδη. Απ' αυτά πολύ συνηθισμένα είναι τα τεθλασμένα που απαντούν σε πολλές παραλλαγές. Όπως και τα υπόλοιπα θέματα —βαθμιδωτά, κλάδοι, ομάδες οριζόντιων γραμμιδίων, λωρίδες, τρίγωνα— διευθετούνται συνήθως σε οριζόντιες ζώνες.

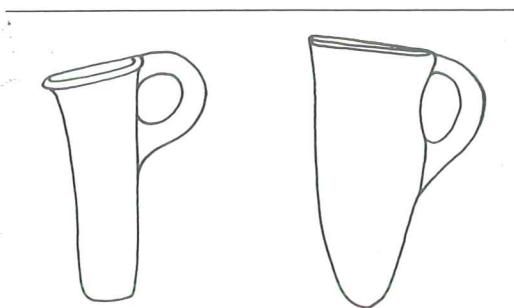

8 · Δύο μικρογραφικά αγγεία από την Κνωσό. Νεώτερη Νεολιθική. Ύψ. 0,096 μ. (αριστερό): 0,107 μ. (δεξιό).

Η Αρχαιότερη Νεολιθική II είναι

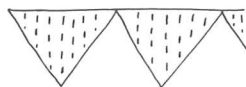
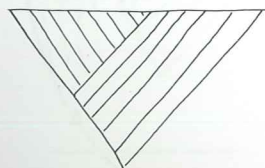
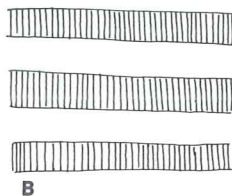
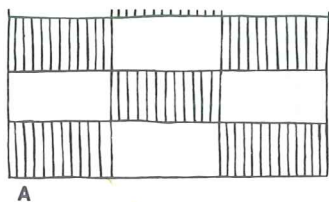

9 · Εγχάρακτα διακοσμητικά σχέδια της Νεώτερης Νεολιθικής από κεραμική της Κνωσού.

επίσης γνωστή μόνο στην Κνωσό. Η κεραμεική συνεχίζει την παράδοση της Αρχαιότερης Νεολιθικής Ι αλλά είναι ελαφρά πιο καλοφτιαγμένη (Furness 1953: 117-120· J. D. Evans 1964: 212-219). Είναι πάλι δυνατόν να διακριθεί σε Χονδροειδή Έντριπτη και Λεπτότεχνη Έντριπτη. Τα κοινότερα σχήματα είναι παρόμοια μ' αυτά των προγενέστερων φάσεων: περιλαμβάνουν ευρύστομα σκυφοειδή (λεκανοειδή) αγγεία με κυρτά ή οξέα περιγράμματα, καθώς και χαμηλά αγγεία με διαμόρφωση λαιμού. Τα αγγεία είναι ακόμη χειροποίητα αλλά με πιο ενιαίες αποχρώσεις, ένδειξη βελτίωσης των συνθηκών όπτησης. Η πλαστική και στικτή (pointillé) διακόσμηση δεν είναι πια τόσο αγαπητές ενώ η εγχάραξη συνεχίζεται με πολλά νέα διακοσμητικά θέματα (Εικ. 3). Όλα τα κοσμήματα είναι ακόμη αφηρημένα και βασίζονται κυρίως σε απλά ορθογώνια σχέδια. Οργανώνονται συνήθως με προσοχή ενώ δεν σπανίζουν και επαναλαμβανόμενα θέματα. Μερικά αγγεία στιλβώνονται κατά τέτοιο τρόπο ώστε αποκτούν στολιδαυτές γραμμώσεις (στολιδαυτή κεραμεική).

Από τη Μέση Νεολιθική αρχίζουν να υπάρχουν ευρήματα και από άλλα, εκτός της Κνωσού, κέντρα (για την Κνωσό βλ. Furness 1953: 120-126· J. D. Evans 1964: 219-225· για τον Κατσαμπά βλ. Αλεξίου 1953: 308, εικ. 7· 1954A: 373, εικ. 4· για την πιθανότητα ύπαρξης Μέσης Νεολιθικής στο σπήλαιο Λεντάκα βλ. Hood 1965: 112). Τα περισσότερα σχήματα είναι παρόμοια μ' αυτά της Αρχαιότερης Νεολιθικής (Εικ. 4) αλλά η χονδροειδής κεραμεική είναι λιγότερο συχνά στιλβωμένη. Εισάγονται νέα σχήματα, ένα κυλινδρικό σκεύος με άνοιγμα στη μία πλευρά (Πίν. 1Α) και η αρύταινα, ένας ειδικός τύπος κοχλιάριου με μακριά,

οξύληκτη λαβή (Πίν. 1ΣΤ). Ορισμένα σπάνια δείγματα καλύπτονται με βαφή παρασκευασμένη από αραιωμένο, υδαρή πηλό (ονομάζεται επίχρισμα ή αλείφωμα). Η παραγωγή Λεπτότεχνης Έντριπτης κεραμεικής συνεχίζεται (Πίν. 1Γ), με την επιφάνεια των αγγείων να είναι συχνότερα στολιδαυτή. Οι εγχάρακτες διακοσμήσεις είναι πιο προσεγμένες από αυτές των προηγούμενων περιόδων και συχνά είναι πολύ ελκυστικές (Εικ. 5,6).

Η εγχάραξη αποτελεί το χαρακτηριστικότερο γνώρισμα της περιόδου. Το θεματολόγιό της είναι σε πολύ μεγαλύτερο βαθμό εκτεταμένο από εκείνο της Αρχαιότερης Νεολιθικής. Μεταξύ πολλών άλλων θεμάτων χρησιμοποιούνται σειρές ρόμβων, διάγραμμα τρίγωνα, κλάδοι, κάθετες γραμμώσεις σε μακρά, οριζόντια διάταξη. Τα θέματα αυτά είναι, όπως και στις προηγούμενες περιόδους, αυστηρά γραμμικά και συνήθως διατάσσονται σε συνεχείς οριζόντιες ζώνες. Συχνά ένα αγγείο διακοσμείται με λίγες μόνο ζώνες ή ακόμη και με μόνο μία.

Ο πληθυσμός της Κρήτης φαίνεται ότι αυξήθηκε κατά τη Νεώτερη (Ύστερη) Νεολιθική και έχουν αναγνωριστεί πολλές νέες θέσεις εγκατάστασης της περιόδου αυτής. Στις ανεσκαμμένες θέσεις περιλαμβάνονται ο Μαγκασάς (Dawkins 1904-1905: 264-265, εικ. 3, πίν. 8, αρ. 24-31 και εικ. 3) και ο Σφουγγαράς (Foster 1978: αρ. 2, 3). Οι σπηλιές αποκτούν μεγαλύτερη σημασία από το παρελθόν (Jantzen 1951: 6-11, πίν. 8-15· Faure 1964) ενώ από επιφανειακές κυρίως έρευνες είναι γνωστές πολλές ακόμη θέσεις (Hood, Warren, Cadogan 1964· Hood 1965) που καλύπτουν όλη τη νήσο.

Τα ευρήματα της Κνωσού είναι τα σημαντικότερα γιατί φανερώνουν τη συνέχεια από τη Μέση Νεολιθική (Furness 1953: 126-132· J. D. Evans 1964: 225-229). Οι επιφάνειες των Νεώτερων Νεολιθικών αγγείων συνεχίζουν να είναι συνήθως σκοτεινόχρωμες και έντριπτες, στοιχεία που εξακολουθούν να διακρίνουν την κρητική κεραμική απ' αυτή του υπόλοιπου Αιγαίου. Στην ηπειρωτική Ελλάδα αναπτύσσονται διάφοροι ρυθμοί γραπτών νεολιθικών αγγείων και λαμβάνουν χώρα βαθιές αλλαγές πολύ συχνότερα απ' ό,τι στο νησί του νότιου Αιγαίου. Σταθερότητα και αργή πρόοδος είναι τα κύρια κρητικά χαρακτηριστικά, εξαιτίας προφανώς της απομόνωσης της νήσου. Η νεολιθική Κρήτη παρέμεινε, καθ' όλη σχεδόν την ιστορία της, έξω ουσιαστικά από το κύριο ρεύμα των αιγαιακών εξελίξεων.

Στις Εικ. 7 και 8 παρουσιάζονται σχήματα αγγείων της κρητικής Νεώτερης Νεολιθικής. Τα χαρακτηρίζει μεγαλύτερη διαφοροποίηση από το παρελθόν· υπάρχουν λεκανοειδή και σκυφοειδή αγγεία, κύπελλα, αγγεία μεγαλύτερου μεγέθους διαφόρων τύπων, πυξίδες καθώς και ορισμένα ασυνήθιστα σχήματα αβέβαιου προορισμού όπως τα οξυπύθμενα μικρογραφικά αγγεία της Εικ. 8. Ακόμη δεν έχουν εμφανιστεί σχήματα με υψωμένες προχοές και ουσιαστικά δεν συνηθίζεται ούτε ένας τύπος κλειστού ή στενόλαιμου αγγείου. Αν και τα περισσότερα σχήματα διαθέτουν Μεσονεολιθικούς προγόνους, είναι τώρα περισσότερο διαφοροποιημένα και εξειδικευμένα.

Η όπτηση είναι τώρα καλύτερη απ' ό,τι κατά τη Μέση Νεολιθική. Ο πηλός αποκτά συνήθως ερυθρόχρωμη ή σκοτεινόχρωμη απόχρωση. Απαντά μία χονδροειδής, ερυθρόχρωμη, ελαφρά εξομαλυσμένη με νερό («σφουγγιστή»)

αλλά συνήθως χωρίς έντριψη κεραμική που φαίνεται ότι κατάγεται από τους προγενέστερους χονδροειδείς ρυθμούς. Στους λεπτότεχνους ρυθμούς περιλαμβάνεται ο Λεπτότεχνος Έντριπτος ρυθμός και ο Στολιδωτός ρυθμός· ο τελευταίος αυτός ρυθμός δεν εμφανίζεται τόσο συχνά όσο κατά τη Μέση Νεολιθική. Οι πειραματισμοί με διάφορες τεχνικές διακόσμησης υποδηλώνουν αύξηση του ενδιαφέροντος για την εμφάνιση του αγγείου (Εικ. 9). Στους πολλούς διακοσμητικούς τρόπους περιλαμβάνονται: στικτή (pointillé) διακόσμηση· εγχάρακτες γραμμώσεις· αμελείς, πρόχειρες χαράξεις μετά το ψήσιμο· αυλακώσεις· επιμήκη εξάρματα με εγχαράξεις· τέλος, πιθανόν διακοσμητικά σχέδια διαμορφωμένα με κατάλληλη έντριψη («γραμμική έντριψη»). Τα αγγεία του τέλους της φάσης αυτής προαναγγέλουν εκείνα της επόμενης περιόδου.

Σε πολλές θέσεις δηλώνεται η παρουσία ενός κεραμικού ρυθμού ενδιάμεσου μεταξύ του κνωσιακού Νεώτερου Νεολιθικού και του Πρωτομινωικού Ι. Η φάση αυτή ονομάζεται συνήθως Τελική Νεολιθική, αν και ορισμένες φορές έχει αναφερθεί ως κρητική Χαλκολιθική ή Υπονεολιθική. Στην ελλιπή στρωματογραφική επαλήθευση αυτής της φάσης περιλαμβάνεται το σπήλαιο της Τραπέζας όπου αναγνωρίστηκαν δύο νεολιθικά στρώματα (Νεώτερο Νεολιθικό και Τελικό Νεολιθικό, H. Pendlebury, J. D. S. Pendlebury, Money-Coutts, 1935-1936). Παρόμοιας σημασίας είναι το Τελικό Νεολιθικό υλικό της Φαιστού, το οποίο είναι εντελώς διαφορετικό τόσο από εκείνο της Νεώτερης Νεολιθικής Κνωσού όσο και απ' αυτό της Πρωτομινωικής Ι των δύο ίδιων χώρων. Η καλύτερη μελέτη για τη φάση αυτή και τη κεραμική της έχει



A



B

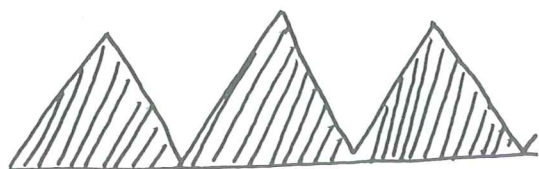

Γ

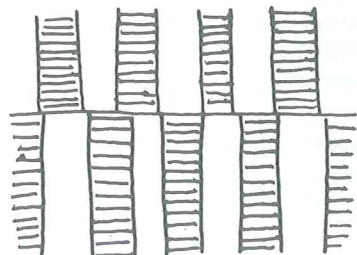

Δ

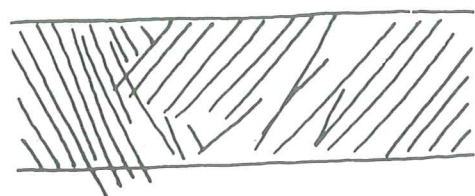

E



ΣΤ

10 · Εγχάρακτα διακοσμητικά σχέδια της Τελικής Νεολιθικής από κεραμική της Φαιστού.

γίνει από τη Lucia Vagnetti και τον Paolo Belli (1978).

Η Vagnetti και ο Belli στηρίζονται σε προγενέστερες μελέτες του Renfrew (1964: 112-114) και του Levi (1965) και —αν και τα συμπεράσματά τους είναι προσωρινά— συγκεντρώνουν έναν αριθμό θέσεων που απλώνονται σ' όλη την Κρήτη. Οι κυριότερες είναι οι εξής:

Σπήλαιο Ειλειθυίας (Μαρινάτος 1929Α: 95-104· 1930: 91-99· Ζώης 1973: 125-128· Gerard 1967: Faure 1964: 55 κ.ε.)

Κνωσός (διαταραγμένα τμήματα του Στρώματος Ι, J. D. Evans 1971: 113 κ.ε., πίν. 3 δεξιά, 4, 5. Κατά την ανασκαφή θεωρούνταν Νεώτερα Νεολιθικά).

Λεβήν (Τάφος ΙΙ, η αρχαιότερη κεραμική του, Alexiou 1960)
Σπήλαιο Μιαμούς (Taramelli 1897)
Μόχλος (η κεραμική κάτω από τον

Τάφο V. Seager 1912: 93)
Παλαίκαστρο (Dawkins 1902-1903: 341, εικ. 1, 2)

Πάρτιρα (Μόρτζος 1972)
Φαιστός (νεολιθικά στρώματα, Mosso 1908· Pernier 1935: 85-112· Levi 1965· 1976: πίν. 5-10· Vagnetti 1972-1973)
Φουρνή Μεραμπέλλου (Πλάτων 1959B: 388)

Σπήλαιο Πλατυβόλας (η αρχαιότερή του κεραμική, Τζεδάκις 1965: 569 κ.ε.: 1966: 428, 429· 1967: 504-506)

Σπήλαιο Τραπέζας (Υπονεολιθική κεραμική, H. Pendlebury, J. D. S. Pendlebury, Money-Coutts 1935-1936)

Τα κεραμικά ευρήματα σ' αυτές τις θέσεις έχουν έναν αριθμό κοινών χαρακτηριστικών¹. Παρουσιάζουν στοιχεία συνέχειας από τη Νεώτερη Νεολιθική —όπως αυτή ορίζεται στην Κνωσό— μαζί με πολυάριθμα νέα

χαρακτηριστικά. Τα κλειστά σχήματα, ιδίως πρόχοι χωρίς διαμορφωμένη προχολή καθώς και δίωτα αγγεία (Πίν. 1B, 1Δ) είναι πολύ συχνότερα. Στα νέα σχήματα περιλαμβάνονται αρύβαλλοι, αναρτώμενα αγγεία με ψηλά πόματα που φέρουν κερατοειδείς αποφύσεις, αμφοροειδή αγγεία, κύπελλα με κερατοειδείς αποφύσεις και μικρά πιθοειδή. Οι κεραμεικοί ρυθμοί της περιόδου είναι ο βαρύς, χωρίς έντριψη ρυθμός Τραπέζας του οροπεδίου του Λασιθίου (H. Pendlebury, J. D. S. Pendlebury, Money-Coutts 1935-1936), ο «Χτενιστός» ρυθμός (βλ. διαπραγμάτευσή του κατ. στο κεφ. της ΠΜ I) και διάφοροι φαιστιακοί ρυθμοί (Vagnetti 1972-1973). Η εγγάραξη συνεχίζεται (Εικ. 10), δεν είναι όμως πολύ συνηθισμένη. Ορισμένα αγγεία αποκτούν έντριπτα κοσμήματα αφού χαραχθούν πρόχειρα με κάποιο στιλβωτικό εργαλείο ενώ άλλα αγγεία διακοσμούνται με παρόμοιο τρόπο αλλά με περισσότερη επιμέλεια, αποκτώντας έτσι έντριπτα διακοσμητικά θέματα («γραμμική έντριψη»², ρυθμός Πύργου). Μια κατηγορία κεραμεικής που βρίσκεται στην Κνωσό και τη Φαιστό διακοσμείται με ερυθρά ώχρα (Πίν. 1E και J. D. Evans 1971: 113, 114, πίν. 3).

Τα φαιστιακά σκεύη της Εικ. 11 αποτελούν μια καλή επιλογή αγγείων οικισμού. Περιλαμβάνουν τόσο ανοικτά όσο και κλειστά σχήματα από αγγεία λεπτότεχνης καθώς και χονδροειδούς κατασκευής. Το ασυνήθιστο αγγείο με ηθμό στο στόμιο (Πίν. 1E) διακοσμείται με ερυθρά ώχρα και βρέθηκε επίσης στη Φαιστό.

Στην Εικ. 12 παρουσιάζεται μια συγκέντρωση από πλήρη αγγεία που προσφέρει παραδείγματα περαιτέρω σχημάτων. Τέσσερα από τα αγγεία προέρχονται από τα Πάρτιρα: μία λοπάδα με κερατοειδείς αποφύσεις που

πλαισιώνουν τη λαβή της, μία χωρίς κέρατα λοπάδα, ένα αμφοροειδές αγγείο με λαβές στον ώμο καθώς και μια μικρή πυξίδα με πόμα που φέρει κερατοειδείς αποφύσεις. Διακοσμούνται όλα με έντριπτα θέματα και μπορούν έτσι να υπαχθούν στο ρυθμό Πύργου, μια κατηγορία κεραμεικής που συνεχίζεται στην Πρωτομινωική I. Η δεύτερη λοπάδα με κερατοειδείς προεξοχές είναι από το σπήλαιο της Ειλειθυίας και φέρει όμοια διακόσμηση.

Η Τελική Νεολιθική φαίνεται ότι είναι η πρώτη περίοδος που προσφέρει αρκετά στοιχεία επαφών με το εξωτερικό (γενικά για το θέμα των μινωικών επαφών με το εξωτερικό βλ. Branigan 1981). Συγκρίσεις υλικού μπορούν να γίνουν με πολλές περιοχές αλλά φαίνεται ότι είναι εντονότερες με το βορειοανατολικό Αιγαίο. Σκύφοι με πόδι (βλ. Εικ. 11Δ) βρέθηκαν στην Πολιόχνη της Λήμνου (Bernabò-Brea 1964-1976: I, πίν. 9-22, 106-113), στο Κουμ Τεπέ της Τρωάδας (Sperling 1976: 320), στο Αλισάρ (von der Osten 1937: 67-71, εικ. 75-77) και αλλού. Κυλινδρικά πόματα πυξιδών (Εικ. 12Δ) είναι γνωστά από την Τροία I-II (Blegen 1950: I, ii, εικ. 223b, αρ. D1, εικ. 404, αρ. 36, 1149 και 35, 437). Οι κερατοειδείς λαβές (Εικ. 11B) είναι κοινές σε πολλές θέσεις των Κυκλάδων και της Μικράς Ασίας κατ' αυτή την ευρύτερη περίοδο (για ένα κατάλογο βλ. Mellaart 1966: 114, 115, 117). Τροπιδωτοί σκύφοι και σκύφοι με έξω νεύοντα και έξω νεύοντα διακεκριμένα χείλη όπως αυτοί της Φαιστού (Vagnetti 1972-1973: 65) μπορούν να συγκριθούν με ανάλογα αγγεία από το Τηγάρι της Σάμου (Furness 1956, εικ. 8, αρ. 2, 13). Η χρησιμοποίηση ερυθράς ώχρας στη διακόσμηση νεολιθικής κεραμεικής συναντάται σε πολλά σημεία του Αιγαίου (Vagnetti 1972-1973: 80-83) ενώ

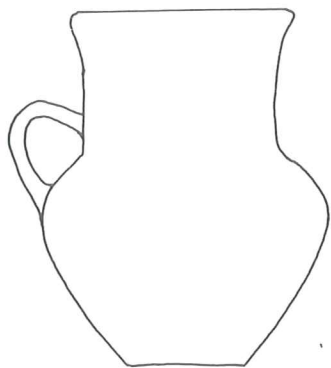

A



B

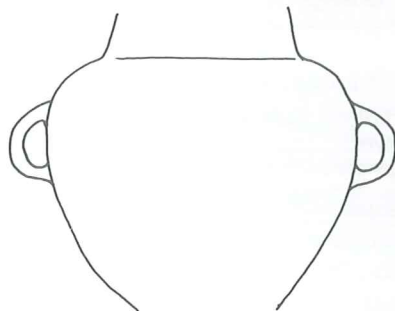

Γ

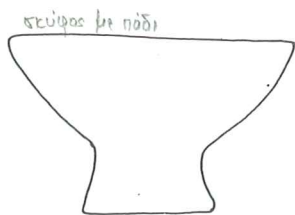

Δ

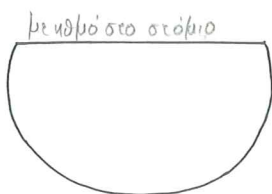

E

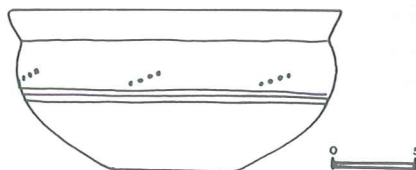

ΣΤ

11 · Σκεύη της Τελικής Νεολιθικής από την Φαιστό. Κλίμακα 2:5.

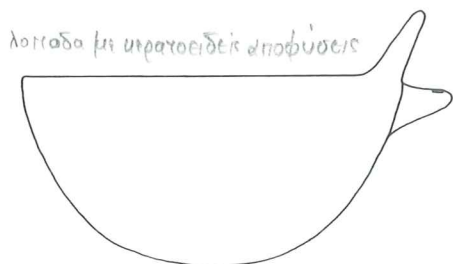

A

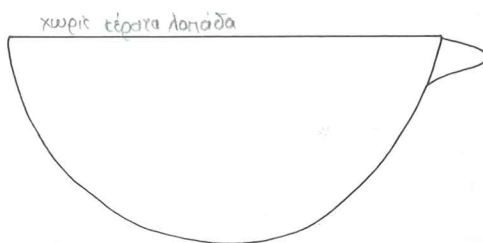

B

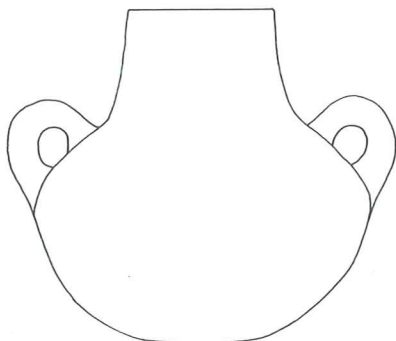

Γ

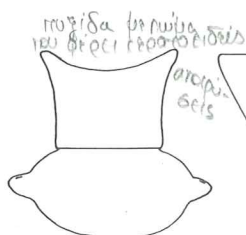

Δ



E

12 · Τελικά Νεολιθικά αγγεία με γραμμική έντριψη από τα Πάρτιρα (A-Δ) και το σπήλαιο Ειλειθυίας (E). Κλίμακα 1:9.

η δημιουργία κοσμημάτων με γραμμική έντριψη έχει ευρεία διάδοση στο Αιγαίο, την Ελλάδα την Μικρά Ασία και αλλού (διαπραγμάτευση στο κεφ. 3, ρυθμός Πύργου). Η Vagnetti συζητά ορισμένα ακόμη παράλληλα (1972-1973: 126-128). Οι συγχρονισμοί αυτοί είναι πολύ γενικής φύσεως και δεν είναι δυνατόν να γίνει καμμία ειδική, στενή σύγκριση μεταξύ της κεραμικής μιας ορισμένης κρητικής θέσης και μιας ορισμένης ξένης θέσης. Η γενική όμως αύξηση του αριθμού των εγκαταστάσεων στην Κρήτη και η προτίμηση νέων σημείων (π.χ. οικισμών σε κορυφές λόφων) θέτουν την πιθανότητα ύπαρξης μικρού αριθμού νέων κατοίκων.

Κατά το τέλος της Εποχής του Λίθου η κρητική κεραμική έχει προοδεύσει από το επίπεδο ταπεινής οικιακής

βιοτεχνίας στο επίπεδο διαφοροποιημένης και ενδιαφέρουσας παραγωγής. Τα αγγεία που χρησιμοποιούνται ως κτερίσματα ή αφιερώματα σε σπηλιές, όπως αυτά από τα Πάρτιρα και το σπήλαιο της Ειλειθυίας, δείχνουν την επιθυμία δημιουργίας νέων σχημάτων για να εξυπηρετηθούν ειδικές ανάγκες³. Οι ρυθμολογικές αλλαγές συνοδεύονται από προόδους στο πλάσιμο και στις τεχνικές όπτησης, οι οποίες δημιουργούν νέες δυνατότητες για το μέλλον. Το σπουδαιότερο ίσως είναι ότι η Κρήτη ξεπέρασε την απομόνωσή της. Η μακρά, σταθερή Νεολιθική περίοδος τερματίστηκε και οι επιδράσεις από το εξωτερικό αυξάνουν τα κίνητρα και εισάγουν νέες ιδέες.

- Σ.τ.Μ. 1. Βλ. και Α. Βασιλάκης, «Ανασκαφή νεολιθικού σπιτιού στους Καλούς Λιμένες της νότιας Κρήτης», στο *Είλαπίνη, Τόμος τιμητικός γιά τόν καθηγητή Νικ. Πλάτωνα* (Ήράκλειο 1987), 45-53 και κυρίως 48-50.
 2. Ή «γραμμική στίλβωση» κατά τον Ζώη (1973: 157), ο οποίος ονομάζει την απλή έντριψη «στίλβωση επιφανείας» (ό.π.).
 3. Παρά τη διαβεβαίωση αυτή του συγγραφέα δεν είναι καθόλου βέβαιο ότι τα νεολιθικά αγγεία που βρίσκονται στις σπηλιές της Κρήτης είχαν «αναθηματική» σημασία.

2 · Η ΕΞΕΛΙΞΗ ΚΑΤΑ ΤΗΝ ΠΡΩΙΜΗ ΕΠΟΧΗ ΤΟΥ ΧΑΛΚΟΥ



Το κλίμα που υποβάλλει η Πρωτομινωική κεραμική είναι πολύ διαφορετικό απ' αυτό της νεολιθικής. Τα περισσότερα κρητικά αγγεία της Εποχής του Λίθου είναι απλά κύπελλα, σκυφοειδή, λεκανοειδή και πιθοειδή. Σπάνια είναι τα ειδικά σχήματα και τα περισσότερα αγγεία σχεδιάζονται έτσι ώστε να εξυπηρετούν πολλές ανάγκες. Ήδη όμως από την Τελική Νεολιθική είναι ορατή μια μεταβολή και με την έναρξη της ΠΜΙ επιδίδει η εξειδίκευση. Αγγεία γενικού πιθοειδούς και σκυφοειδούς-λεκανοειδούς σχήματος είναι ακόμη παρόντα, τώρα όμως συνυπάρχουν με ομοιώματα ζώων και πτηνών, με πρόχους των οποίων οι προχοές ποικίλλουν ως προς την διάμετρο του στομίου, με υψίποδες σκύφους, με σκεύη που διαθέτουν ιδιαίτερα είδη λαβών ή αποφύσεων καθώς και με πολλά ασυνήθιστα σχήματα που προδίδουν μια νέα μορφή ανταπόκρισης σε συγκεκριμένες ανάγκες της κοινότητας. Ο αγγειοπλάστης είναι τώρα ένας εξειδικευμένος βιοτέχνης, όχι απλώς κάποιος περιστασιακός τεχνίτης που κατασκευάζει ένα καθημερινής χρήσεως δοχείο. Η διάκριση φαίνεται ίσως λεπτή, ο νέος όμως αυτός ρόλος είναι εντελώς διαφορετικός και η υψηλότερη κοινωνική θέση του αγγειοπλάστη είναι απαραίτητη για τη δημιουργία «καλής» τέχνης. Πιο ικανοποιητικά, από αισθητικής πλευράς, προϊόντα μπορούν προοδευτικά να

επιτευχθούν μόνο αν ο καλλιτέχνης εκτιμάται ως άτομο του οποίου η δραστηριότητα εκπληρώνει μian ανάγκη κατά τον καλύτερο δυνατό τρόπο. Ενθαρρύνεται έτσι η βελτίωση και η πρόοδος είναι αναπόφευκτη.

Κατά την αρχή της περιόδου τα πολιτισμικά στοιχεία δεν είναι αμέσως διακρίσιμα από αυτά της Τελικής Νεολιθικής, παρά μόνον όσον αφορά μερικές λεπτομέρειες. Οι κοινότητες είναι ακόμη αγροτικού κυρίως χαρακτήρα και τα περισσότερα νοικοκυριά εξαρτώνται από τα χωράφια και τα κοπάδια τους για την εξασφάλιση τροφής. Οι αλλαγές είναι αργές και όχι πάντα σαφώς χρονολογήσιμες. Αν τα λίγα ανεσκαμμένα κατάλοιπα παρέχουν τυπική εικόνα, τότε τα χωριά είναι μικρά, με συστάδες πλινθόκτιστων σε λίθινη κρηπίδα σπιτιών, τεχνικές γνωστές ήδη από τη νεολιθική περίοδο. Ταφές που φτάνουν σε αριθμό τα εκατοντάδες άτομα υποδηλώνουν δεσμούς οικογένειας ή φυλετικής ομάδας που παραμένουν ισχυροί για πολλές γενιές. Τα ταφικά έθιμα είναι γενικά παρόμοια στα διάφορα μέρη της Κρήτης, αλλά στις λεπτομέρειες καθώς και στους τύπους τάφων διαφοροποιούνται σε σημαντικό βαθμό. Οι σπηλιές συνηθίζονται στη βόρεια και δυτική Κρήτη και σποραδικά χρησιμοποιούνται και αλλού. Στην ανατολική Κρήτη χρησιμοποιούνται

μερικές φορές κτιστοί, ορθογώνιοι θάλαμοι. Στη νότια Κρήτη είναι κοινές οι κυκλικές κατασκευές που ονομάζονται θόλοι (θολωτοί τάφοι). Σ' όλες όμως τις περιπτώσεις τα έθιμα είναι παρόμοια: οι ταφές είναι ομαδικές και ο νεκρός συνοδεύεται στο υπερπέραν από όπλα, εργαλεία, αγγεία και άλλα αγαθά. Ακόμη, διακρίνονται γειτονικοί χώροι για την απόθεση προσφορών.

Κατά τις μέσες φάσεις της εποχής αναπτύσσεται σημαντικά η εμπορική δραστηριότητα. Ιδιαίτερα προοδεύει η μεταλλουργία και τα χάλκινα ή ορειχάλκινα εγχειρίδια είναι αρκετά συνηθισμένα ώστε να επιτρέπεται η υπόθεση ότι κάθε μέλος του ανδρικού πληθυσμού διέθετε και από ένα. Αρχίζουν να εμφανίζονται —ή να πολλαπλασιάζονται— κοσμήματα και σφραγίδες, σκαλιστές ψήφοι καλλωπισμού και λίθινα αγγεία. Υποδηλώνεται έτσι μια υλική ευημερία που βασίζεται στις ανταλλαγές με το εξωτερικό ή στην καλύτερη διαχείριση των εγχώριων πόρων: Ανισότητες στην επιμέλεια και τον πλούτο των ταφών φανερώνουν ότι η κοινωνική διαστρωμάτωση είναι σε εξέλιξη: λίγοι μόνο απολαμβάνουν την πολυτέλεια κατοχής αντικειμένων κατασκευασμένων από ανθρώπους που το ταλέντο τους τους επιτρέπει να μην περνούν τον καιρό τους ασχολούμενοι με τα χωράφια και τα κοπάδια ή με την παρασκευή τροφής. Η εποχή των καλλιτεχνών έφτασε.

Στον κόσμο αυτό, που άρχισε την προσπάθεια επαφής με γειτονικές περιοχές με σκοπό τη γνωριμία νέων ιδεών, η κεραμεική γρήγορα έγινε σημαντικό αγαθό. Κατά την εποχή εκείνη υπήρχαν λίγοι τομείς εκδήλωσης καλλιτεχνικής δραστηριότητας και όσοι υπήρχαν εξελίχθηκαν γρήγορα. Η

κεραμεική υπήρξε πεδίο έλξης ορισμένων από τις σημαντικότερες καλλιτεχνικές προσωπικότητες της εποχής. Οι κεραμικοί ρυθμοί εξελίχθηκαν με σχετικά γρήγορο ρυθμό διαδεχόμενοι ο ένας τον άλλο, ενώ ταυτοχρόνως κατασκευάζονταν πολλά ιδιαίτερα αριστουργηματικά δείγματα. Η Πρωτομινωική κεραμεική είναι από πολλές απόψεις, υψηλός σταθμός της καλλιτεχνικής μας κληρονομιάς.

Όπως και κατά τη νεολιθική εποχή, μεγάλο μέρος της κεραμεικής ενισχύεται κατά το πλάσιμο με μικρά λιθάρια. Χρησιμοποιούνται για τον σκοπό αυτό ντόπια υλικά —άμμος ή κονιοποιημένοι λίθοι— που αναμιγνύονται με τον πηλό μεγάλου και μεσαίου μεγέθους αγγείων ή, περιστασιακά, ακόμη και μικρού. Ο αγγειοπλάστης αναμιγνύει τα φυσικά υλικά που έχει στη διάθεσή του ώστε να εξασφαλίσει ευκολία στο πλάσιμο, ανάλογα πάντα με τον εκάστοτε τύπο πηλού που επιθυμεί. Κατασκευάζονται χειροποίητα μόνο αγγεία αλλά ήδη από την ΠΜΙΙ μικρές, βραδέως περιστρεφόμενες βάσεις βοηθούν τη διαδικασία λείανσης του αγγείου.

Κάθε Πρωτομινωικός ρυθμός διαθέτει τοπικές παραλλαγές, οι βασικές όμως αρχές που τον διακρίνουν εφαρμόζονται σ' όλη τη νήσο. Η Κρήτη είναι τώρα πιο πυκνοκατοικημένη από τη νεολιθική εποχή (Χάρτης 2) και ορισμένοι τύποι κεραμεικής είναι διαδεδομένοι από την ανατολή έως τη δύση. Οι εκάστοτε τοπικές πρόοδοι και ρυθμολογικές μεταβολές δεν αργούν να επηρεάσουν την κεραμεική και άλλων θέσεων, πέραν του τόπου προελεύσεώς τους. Οι επικοινωνίες θα πρέπει να ήταν ευχερείς και επί καθημερινής βάσεως. Είμαστε ήδη σε θέση να μιλάμε για ένα γενικό «μινωικό περιβάλλον» (για το θέμα της συνάρτησης της προόδου αυτής με τις

εξωτερικές επαφές βλ. Warren 1981B).

Το μεγαλύτερο μέρος της σωζόμενης κεραμεικής προέρχεται από τάφους ή οικίες. Λειτουργεί μια διαδικασία συνειδητής εξειδίκευσης: ορισμένα (αν και όχι όλα) ταφικά αγγεία διαφέρουν απ' αυτά που προορίζονται για τις οικίες. Μέσα σε τάφους μπορεί να βρει κανείς σκεύη που τοποθετήθηκαν εκεί προφανώς για το περιεχόμενό τους, άλλα που φαίνεται ότι ήταν σημαντικά λατρευτικά αντικείμενα καθ' εαυτά καθώς και έναν απίστευτα μεγάλο αριθμό αγγείων πόσεως και πρόχων. Η τελευταία αυτή ομάδα υποδηλώνει κάποιες τελετές πόσεως, ίσως συμβολικές προπόσεις που ολοκληρώνονταν με τη θραύση των αγγείων. Αντίθετα, η κεραμική από τους οικισμούς είναι περισσότερο διαφοροποιημένη. Λίγα δείγματά της είχαν ίσως χρησιμοποιηθεί σε τελετές, στις περισσότερες όμως περιπτώσεις πρέπει να φανταστούμε λειτουργίες αποθήκευσης, προετοιμασίας, παρασκευής και κατανάλωσης τροφής. Ακόμη και εδώ όμως ο αριθμός των προχυτικών αγγείων και των αγγείων πόσεως είναι αξιοσημείωτα μεγάλοι. Προφανώς η αγγειοπλαστική βιοτεχνία έπρεπε να ανταποκρίνεται σε συνεχή ζήτηση μεγάλου αριθμού συλλογών λεπτότεχνων αγγείων πόσεως· υποδηλώνεται έτσι ένα συνεχές κίνητρο για την παραγωγή λεπτότεχνης κεραμικής.

Έχουν προταθεί πολλές χρονολογικές διαρθρώσεις του μινωικού πολιτισμού. Σήμερα χρησιμοποιούνται ευρέως μόνο δύο, από τις οποίες κάθε μία έχει τα ιδιαίτερα της πλεονεκτήματα. Ο Sir Arthur Evans βασιζόμενος στα πορίσματα των ανασκαφών του στην Κνωσό, πρότεινε την ύπαρξη Πρωίμων, Μέσων και Υστέρων φάσεων, κάθε μία από τις οποίες χωρίζεται σε τρεις

υποπεριόδους. Οι ιδέες του αυτές στηρίζονται στην εναλλαγή των κεραμικών ρυθμών και καθιστούν το χρονολογικό του σύστημα παράλληλο, σε γενικές γραμμές, με το Αρχαίο, Μέσο και Νέο Βασίλειο της Αιγύπτου. Ο Νικόλαος Πλάτων, ο Dogo Levi και άλλοι προτιμούν μια εναλλακτική διάρθρωση που κατάγεται από την αρχιτεκτονική. Διαιρούν τη μινωική ιστορία σε Προανακτορική, Παλαιοανακτορική, Νεοανακτορική και Μετανακτορική. Επιπλέον, ο Dogo Levi υπεστήριξε ότι η Πρωτομινωική εποχή είναι μια σύντομη, μεταβατική φάση που δεν είναι δυνατόν να διήρκεσε πάνω από λίγα μόνο χρόνια (Levi 1951: 340κ.ε.: 1957-1958: 136κ.ε.: 1960· 1964: 4, 5). Πρόσφατες στρωματογραφικές έρευνες επιβεβαίωσαν τη μακρά διάρκεια της Πρώιμης Εποχής του Χαλκού, αναιρώντας έτσι το συγκεκριμένο αυτό σημείο του δεύτερου χρονολογικού συστήματος, η «Ανακτορική» όμως ονοματολογία έχει γίνει αποδεκτή από πολλούς συγγραφείς ως χρήσιμο υποκατάστατο των κεραμικών περιόδων του Evans. Το σύστημα όμως αυτό έχει κάποια μειονεκτήματα. Λειτουργεί καλά όσον αφορά τους οικισμούς, οι παρατεταμένης όμως διάρκειας φάσεις του είναι πολύ ακαθόριστες για τα μέτρα της κεραμικής· όσον αφορά την κεραμική, προτιμάται η ορολογία του Evans.

Στο Διάγραμμα 1 παρουσιάζεται μια προσαρμογή του συστήματος του Evans και στο Διάγραμμα 2 μια σύγκριση των φάσεων της Πρώιμης Χαλκοκρατίας στην Κρήτη, την ηπειρωτική Ελλάδα και τις Κυκλάδες. Για την ηπειρωτική Ελλάδα, η ονοματολογία Πρωτοελλαδική I, II και III έχει γίνει εδώ και πολλά χρόνια αποδεκτή (για μια καλή διαπραγμάτευση βλ. Caskey 1960). Από

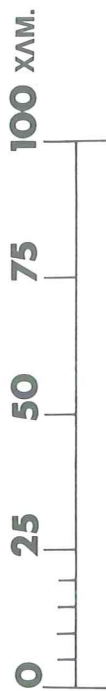
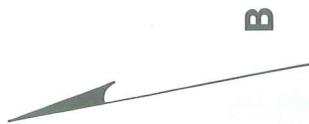

Διάγραμμα 1 · Συγχρονισμός μινωικών και ελλαδικών περιόδων.

	ΚΡΗΤΗ	ΗΠΕΙΡΩΤΙΚΗ ΕΛΛΑΔΑ
3200-2800 π.Χ. περίπου	ΠΜ I	ΠΕ I
	ΠΜ IIα	ΠΕ II
	ΠΜ IIβ	
	ΠΜ III	ΠΕ III
2100-1950 π.Χ. περίπου	MM Iα	ΜΗ
	MM Iβ	
	MM IIα	
	MM IIβ	
	MM III	
1650-1550 π.Χ. περίπου	ΥΜ Iα	ΥΕ I
	ΥΜ Iβ	ΥΕ IIα
	ΥΜ II	ΥΕ IIβ
	ΥΜ IIIα	ΥΕ IIIα
	ΥΜ IIIβ	ΥΕ IIIβ
	ΥΜ IIIγ	ΥΕ IIIγ
	Υπομινωική	Υπομυκηναϊκή
1150-1050 π.Χ. περίπου		

2650-2400 π.Χ.

ισοτιμική



τα χρονολογικά πλαίσια που προτάθηκαν τα τελευταία χρόνια για τις Κυκλάδες, οι πολιτισμικές υποδιαιρέσεις του Renfrew (1972) και του Ντούμα (1977) αποτελούν το καλύτερο εναλλακτικό σύστημα προς αυτό που χρησιμοποιείται εδώ. Στην παρούσα διαπραγμάτευση φαίνεται προτιμότερη η χρήση συστήματος αντίστοιχου προς αυτό της ΠΜ I - ΠΜ III, ειδικά εφόσον η τριμερής διαίρεση για τις Κυκλάδες ορίζεται κυρίως μέσω της κεραμικής (βλ. τη διαπραγμάτευση των Barber και MacGillivray 1980).

Διάγραμμα 2 · Η σχετική χρονολόγηση της Πρώιμης Αιγαιακής Χαλκοκρατίας.

ΚΡΗΤΗ	ΗΠΕΙΡΩΤΙΚΗ ΕΛΛΑΔΑ	ΚΥΚΛΑΔΕΣ
ΠΜ I Πύργου	ΠΕ I	ΠΚ I Ομάδα Κάλμυκου
ΠΜ IIα	ΠΕ II	ΠΚ II Εσφιλιπέρι
ΠΜ IIβ	ΠΕ III	ΠΚ IIIα
ΠΜ III		ΠΚ IIIβ Δυλομυκί
MM Iα	ΜΕ Αίμουσσο Ριθίσι	

Για το Αιγαίο στο σύνολό του, πολλοί συγχρονισμοί είναι δυνατοί. Το σημαντικότερο αντίστοιχο της ΠΜ I κυκλαδικό υλικό είναι η ομάδα του Κάμπου, ένα κεραμικό σύνολο που περιλαμβάνει τον κρατηρίσκο, τον αρύβαλλο, τη μικρή φιάλη, έναν πρώιμο τύπο τηγανόσχημου αγγείου και κάποια άλλα σχήματα (Bossert 1960· Doumas

Χάρτης 2 · Πρωτομινωικές θέσεις. (1) Αγία Κυριακή· (2) Αγία Φωτιά Ιεράπετρας· (3) Αγία Φωτιά Σητείας· (4) Αγία Τριάδα· (5) Άγιος Μύρων· (6) Άγιος Ονούφριος· (7) Αρκαλοχώρι· (8) Αρολίθια· (9) Σπήλαιο Ειλειθυίας· (10) Ελλένες· (11) Γουρνιά· (12) Σπήλαιο Γριμάνη· (13) Κανλί Καστέλλι· (14) Χανιά· (15) Κνωσός· (16) Κομμός· (17) Κουμάσα· (18) Κουτσοκέρα· (19) Κράσι· (20) Μαραθοκέφαλο· (21) Σπήλαιο Μιαμούς· (22) Μόχλος· (23) Μύρτος· (24)

Παχιάμμος· (25) Παλαίκαστρο· (26) Πάρτιρα· (27) Σπήλαιο Περιβολίων· (28) Φαιστός· (29) Πλάτανος· (30) Σπήλαιο Πλατυβόλας· (31) Πορτί· (32) Πριλιάτικος Πύργος· (33) Ψύρα· (34) Πύργος· (35) Σπήλαιο Πύργου· (36) Σίβα· (37) Μάλια· (38) Σφουγγαράς· (39) Σπήλαιο Στραβομούτη· (40) Σπήλαιο Τραπέζας· (41) Τσικουριανά· (42) Βασιλική· (43) Σπήλαιο Βρυσών Κυδωνίας· (44) Επάνω Ζάκρος· (45) Λεβήν.

1977: 18-20· Coleman 1977: 110-112). Η φάση αυτή χρονολογείται στην ύστερη Πρωτοκυκλαδική I (Barber, MacGillivray 1980) και τα σχήματα των αγγείων της εμφανίζονται στην Κρήτη κατά την ΠΜ I (στο σπήλαιο του Πύργου, στο νεκροταφείο της Αγίας Φωτίας και αλλού, βλ. διαπραγματεύση κατ.). Η Πρωτοελλαδική II και η Πρωτοκυκλαδική II μπορούν να συσχετιστούν προς την ΠΜ Ια μέσω της εύρεσης στην Κνωσό των αγγείων που είναι γνωστά ως «σαλτσιέρες» (εμβαμματοδοχεία, κύμβες) (Warren 1972A). Το σχήμα αυτό χαρακτηρίζει ιδιαίτερα τις μέσες φάσεις της Πρώιμης Εποχής του Χαλκού στην Ελλάδα και τα νησιά. Η Πρωτομινωική ΙΙβ και ΠΜ ΙΙΙ δεν είναι δυνατόν να συνδεθούν χρονολογικά με το Αιγαίο κατά τόσο άμεσο τρόπο, πρέπει όμως να καλύπτουν τη λήξη της Πρώιμης Χαλκοκρατίας. Η Πρωτοκυκλαδική ΙΙΙβ, οι ύστερες δηλαδή περίοδοι της Πρώτης Πόλης της Φυλακωπής, μπορεί να συνδεθεί, με το Μεσοελλαδικό Αμαυρόχρωμο ρυθμό (Buck 1964) καθώς και με άλλους Μεσοελλαδικούς ρυθμούς (Barber, MacGillivray 1980: 152, 153). Πρέπει έτσι να αντιστοιχεί προς το πρώιμο τμήμα της Μεσομινωικής. Οι συγχρονισμοί με την Μικρά Ασία, οι οποίοι παρέχουν πολλά προβλήματα, δεν επηρεάζουν την κρητική χρονική αλληλουχία (για διαπραγματεύση και βιβλιογραφία βλ. Easton 1976).

Όσον αφορά την απόλυτη χρονολόγηση διασώζονται λίγα στοιχεία. Αν και ο συγχρονισμός Μεσομινωικής και Μέσου Βασιλείου της Αιγύπτου ωθεί την Πρωτομινωική καθαρά στην τρίτη χιλιετία π.Χ., υπάρχουν όμως πολύ λίγες περιπτώσεις χρονολογικού συσχετισμού με την Εγγύς Ανατολή πριν το 2000 π.Χ. Καμμία από τις περιπτώσεις αυτές δεν

τυγχάνει ομόφωνης αποδοχής, πολλοί όμως συγγραφείς δέχονται ότι η ανεύρεση εγχώριων, κρητικών, λίθινων αγγείων μαζί με εισαγμένα αιγυπτιακά σε ΠΜ ΙΙβ στρώματα καθώς και σε μεταγενέστερα σύνολα, αποτελεί ένδειξη χρονολόγησης της ΠΜ ΙΙ έναν ή δύο αιώνες μετά το 2500 π.Χ. (η καλύτερη διαπραγματεύση είναι αυτή του Warren 1976). Ένας αργυρός σφραγιδοκύλινδρος από τον Τάφο Ι του Μόχλου (βρέθηκε μαζί με ΠΜ ΙΙ κεραμική) συνεπάγεται —αν είναι ακκαδικός όπως πρότεινε ο Kennan (1968: 322-324)— το ίδιο συμπέρασμα.

Πολύ λίγες ραδιοχρονολογήσεις παρέχουν πληροφορίες κάποιας χρησιμότητας. Αν παραμεριστούν κάποιες μεμονωμένες χρονολογήσεις (ασχέτως του αν φαίνεται να ταιριάζουν με τα κοινώς αποδεκτά ή όχι) και ομάδες χρονολογήσεων που δεν παρουσιάζουν εσωτερική συνέπεια, τότε η μόνη αξιόλογη σειρά από την Πρωτομινωική Κρήτη είναι ένα σύνολο ραδιοχρονολογήσεων από την Μύρτο (Switsur 1972). Όλες αυτές οι χρονολογήσεις αφορούν μια καταστροφή κατά το τέλος της ΠΜ ΙΙβ. Εφόσον προέρχονται από απανθρακωμένη οικοδομική ξυλεία, προφανώς παρέχουν στοιχεία για την χρονολόγηση της ξυλείας που χρησιμοποιήθηκε στην κατασκευή του οικισμού. Οι χρονολογήσεις αυτές επικεντρώνονται γύρω στο 2650-2400 π.Χ. (μετά τη διόρθωσή τους), επιβεβαιώνουν συνεπώς τις ενδείξεις που παρέχουν οι συσχετισμοί με την Εγγύς Ανατολή.

Για την έναρξη της εν λόγω φάσης είναι υποχρεωμένος κανείς να στραφεί αλλού. Οι ΠΜ Ια «σαλτσιέρες» εξισώνουν την περίοδο αυτή με την ΠΕ ΙΙ, ενώ ραδιοχρονολογήσεις από την Λέρνα και την Εύτρηση υποδεικνύουν

ότι η ΠΕ I αρχίζει γύρω στις αρχές της τρίτης χιλιετίας ή και νωρίτερα ακόμη (Ralph, Stuckenrath 1962: 149, 150). Προς το ίδιο συμπέρασμα οδηγούν ραδιοχρονολογήσεις από τους Σιταγρούς της Μακεδονίας (Renfrew 1971). Αν και δεν είναι απαραίτητο η ΠΜ I και η ΠΕ I να αρχίζουν κατά την ίδια ακριβώς εποχή, η ραδιοχρονολόγηση αποκαλύπτει αναμφισβήτητα μια μακρά χρονική έκταση. Αν η Πρωτομινωική αρχίζει λίγο πριν ή μετά το 3000 π.Χ., τότε η ΠΜ I και η ΠΜ Ια αποτελούν μακρές, σταθερές περιόδους. Πρέπει μαζί να διαρκούν αρκετούς αιώνες, επομένως η Πρωτομινωική θα καλύπτει προφανώς ολόκληρη ή το μεγαλύτερο μέρος της τρίτης χιλιετίας.

Καθ' όλη αυτή την περίοδο, και πριν την τυποποίηση των κεραμικών ρυθμών από τα ανακτορικά εργαστήρια, είναι δυνατόν να συλλάβει κανείς τα κρητικά αγγειοπλαστικά προϊόντα ως μια διαδοχική σειρά συγκεκριμένων ρυθμών κεραμικής. Η αντίληψη αυτή εκφράζεται στο Διάγραμμα 3. Κεραμικός ρυθμός ονομάζεται ένας τύπος αγγειοπλαστικού προϊόντος που μπορεί να οριστεί μέσω της εμφάνισης της επιφανείας του και της διακόσμησής του (Rice 1976). Ο όρος κανονικά χρησιμοποιείται αναφορικά με ένα συγκεκριμένο σχηματολόγιο (σύνολο σχημάτων αγγείων). Πολλοί κεραμικοί ρυθμοί περιλαμβάνουν πολυάριθμες υποομάδες και παραλλαγές, κατασκευασμένες από διάφορα τοπικά είδη αργίλλου. Ο όρος χρησιμοποιείται εδώ με ευρεία έννοια και υποδηλώνει τη δυνατότητα αναγνώρισης ενός ρυθμού τόσο από όστρακα, κατά τις ανασκαφές, όσο και από πλήρη αγγεία.

Οι κεραμικοί ρυθμοί του Διαγράμματος 3 είναι οι πλέον χρήσιμοι για τον ορισμό των διαφόρων χρονικών

περιόδων στην Κρήτη. Οι περισσότεροι βρίσκονται διαδεδομένοι σε αρκετά ευρεία γεωγραφική έκταση· είναι επίσης χαρακτηριστικοί και εύκολα αναγνωρίσιμοι. Σπάνια διαδέχεται με ακρίβεια ο ένας τον άλλο, γι' αυτό δεν χρειάζεται να ανησυχεί κανείς για την π.χ. εύρεση λίγων οστράκων ρυθμού Βασιλικής, του σήματος κατατεθέντος της ΠΜ Ιβ, σε κάποιο ΠΜ Ια στρώμα. Μια ορισμένη περίοδος δεν καθορίζεται μόνο από την αποκλειστική παρουσία συγκεκριμένων χαρακτηριστικών στοιχείων αλλά και από το γεγονός ότι ορισμένοι ρυθμοί είναι τότε κοινοί ενώ άλλων ρυθμών μόλις αρχίζουν ή μόλις τελειώνουν οι περίοδοι μεγάλης δημοτικότητας.

Η Πρωτομινωική διακοσμητική διαφέρει πολύ από την προγενέστερή της. Το μεγαλύτερο μέρος της Τελικής Νεολιθικής κεραμικής, όπως ο Χτενιστός ρυθμός και ο ρυθμός Πύργου, βρίσκεται στην προέκταση της νεολιθικής αισθητικής: οι επιφάνειες των αγγείων διακοσμούνται με τη χρήση εργαλείων που μεταλλάσσουν τον πηλό και όχι με χρωστικές που προσθέτουν γραπτά σχέδια (για τον Χτενιστό ρυθμό της Κνωσού κατά τη Νεώτερη Νεολιθική βλ. J. D. Evans 1964: 225). Η πρωιμότερη γραπτή διακόσμηση, όπως αυτή του ρυθμού Αγίου Ονουφρίου, συνδέεται ακόμη στενά προς το σχήμα του αγγείου, με τις μακριές, καμπυλούμενες γραμμές της που κινούνται κατά μήκος του σώματος του αγγείου. Με την πάροδο του χρόνου οι κεραμικοί ρυθμοί που βασίζονται στην αλλοίωση της εξωτερικής επιφάνειας του πηλού γίνονται σπανιότεροι και χάνεται η σύνδεση της γραπτής διακόσμησης με την κεραμική μορφή. Κατά τη λήξη της 3ης π.Χ. χιλιετίας η γραπτή διακόσμηση έχει γίνει ήδη πολύ περισσότερο τεχνητή.

Τα διακοσμητικά θέματα συλλαμβάνονται ανεξαρτήτως του αγγείου και προστίθενται σ' αυτό ως ένα επιπλέον στοιχείο. Η γραπτή διακόσμηση εισβάλλει στη δεύτερη χιλιετία ως η κατ' εξοχήν διακοσμητική τεχνική. Οι κεραμείς της Μέσης Εποχής του Χαλκού δίνουν από την αρχή έμφαση στη ζωγραφική, ενώ πειραματισμοί με ανάγλυφη

διακόσμηση, όπως ο Τραχωτός ρυθμός και ο Μεσομινωικός Εγχάρακτος ρυθμός, σταδιακά σβήνουν, αντικαθιστώμενοι από το δυναμικότερο γραπτό σύστημα. Κατά την Ύστερη Χαλκοκρατία θριαμβεύει η γραπτή κεραμική και η παράδοση αυτή θα μεταδοθεί αργότερα στην ελληνική τέχνη των ιστορικών χρόνων.

Διάγραμμα 3. Χαρακτηριστικοί λεπτότεχνοι ρυθμοί των Πρωτομινωικών φάσεων

	ΤΕΛΙΚΗ ΝΕΟΛΙΘΙΚΗ	ΠΜΙ	ΠΜΙα	ΠΜΙβ	ΠΜΙΓ	ΜΜΙα
Ρυθμός Πύργου	XX	XX	;			
Ρυθμός Αγίου Ονουφρίου		XX	.XX			
Ρυθμός Λεβήνος		XX	;			
Χτενιστός ρυθμός	XX	XX				
Λεπτότεχνος Τεφρός ρυθμός		X	XX			
Ρυθμός Κουμάσας			XX	X		
Ρυθμός Βασιλικής			X	XX	X	
Ρυθμός Λευκού επί Σκοτεινού				X	XX	XX

XX Συνήθης σε ορισμένες θέσεις

X Απάντα

; Αμφίβολο αν συναντάται

3 · ΠΡΩΤΟΜΙΝΩΙΚΗ Ι



Η ΕΝΑΡΞΗ ΤΗΣ ΠΜ Ι ορίζεται αποκλειστικά βάσει της κεραμικής. Πολλά από τα υπόλοιπα πολιτισμικά στοιχεία —όπως οι θολωτοί τάφοι και οι τάφοι σε μορφή οικίας— είναι ήδη παρόντα κατά την Τελική Νεολιθική, υποδηλώνοντας έτσι ότι ίσως οι δύο αυτές φάσεις επικαλύπτονται αμοιβαία κατά μικρό μέρος. Πρωτομινωικά Ι στοιχεία ανευρίσκονται σε ορισμένους νέους οικισμούς καθώς και σε παλαιούς, όπως στην Κνωσό και τη Φαιστό, ώστε πολλοί αρχαιολόγοι πιστεύουν ότι αυτή την εποχή εγκαταστάθηκαν στην Κρήτη νέοι άποικοι. Τη συνέχεια από τη νεολιθική εποχή υποδεικνύει το γενικό πολιτισμικό επίπεδο: οι κοινότητες βασίζονται ακόμη πρωταρχικά στην καλλιέργεια της γης και την κτηνοτροφία. Περισσότερες εγκαταστάσεις είναι όμως τώρα παραθαλάσσιες ή βρίσκονται κοντά στην ακτή, υποδεικνύοντας μια πρωτοφανέρωτη στροφή προς τη ναυτιλία. Οι επαφές με το εξωτερικό διαθαλάσσης θα πρέπει να εισήγαγαν νέες ιδέες που προστέθηκαν στην ήδη επιτελούμενη πρόοδο στις εντόπιες πολιτισμικές παραδόσεις. Κατά την έναρξη της ΠΜ ΙΙ έχουν ήδη σταθερά εδραιωθεί πολλά χαρακτηριστικά στοιχεία του μινωικού πολιτισμού, όπως τα χάλκινα όπλα και εργαλεία, οι σφραγιδόλιθοι, τα λίθινα αγγεία και τα πήλινα ειδώλια.

Τα κεραμικά προϊόντα της ΠΜ Ι σημειώνουν αισθητή πρόοδο έναντι της νεολιθικής παράδοσης κεραμικής. Η

παραγωγή αγγείων με έντριπτη ολόκληρη την επιφάνειά τους συνεχίζεται, τα αγγεία όμως αυτά δεν είναι τόσο συνηθισμένα τώρα. Στις περισσότερες εγκαταστάσεις προτιμάται ο ρυθμός Πύργου (διακοσμημένος με σχέδια που δημιουργούνται με γραμμική έντριψη), ή αγγεία που φέρουν επίχρισμα (αλείφωμα) σ' όλη την επιφάνειά τους, ή άλλα που φέρουν γραπτή γραμμική διακόσμηση με λευκή, ερυθρά ή σκοτεινόχρωμη βαφή. Στα τυπικά σχήματα (Εικ. 13) περιλαμβάνεται η πρόχους με μακρά, υψωμένη λοξότμητη προχολή και κυρτή βάση, το ψηλό κύπελλο με πόδι (αμφικωνικό κύπελλο), η σφαιρική πυξίδα με διάτρητες καθέτως αποφύσεις και ψηλό ή χαμηλό λαιμό, το δίωτο αμφοροειδές αγγείο με ψηλό λαιμό, ο ασκός και διάφοροι τύποι κυπέλλων και σκύφων. Οι πρόχοι είναι ιδιαίτερα διαφοροποιημένες, αν και οι περισσότερες διαθέτουν υψωμένη προχολή και κυρτή βάση (Εικ. 14). Οι καινοτομίες δεν εμφανίζονται παντού ταυτόχρονα. Για παράδειγμα, στην Κνωσό αγγεία διακοσμημένα με σχέδια που δημιουργούνται με γραμμική έντριψη εμφανίζονται ήδη κατά την Τελική Νεολιθική (Evans 1921-1935: I, 59· ΙΙ, 10-12, εικ. 3m, 4· J. D. Evans 1964: 229) ενώ πρόχοι με υψωμένη προχολή δεν κατασκευάζονται πριν την έναρξη της ΠΜ Ι.

Τα περισσότερα νέα σχήματα φαίνεται ότι βασίζονται, όπως και τα νεολιθικά, σε προϋπάρχοντες τύπους

κεραμεικής ή σε πρότυπα της φύσης. Υπεύθυνες (ως πηγή έμπνευσης) για πολλούς από τους νέους πειραματισμούς στον πηλό είναι πιθανώς οι κολοκύθες. Οι κρητικές κολοκύθες είναι μικρές στο μέγεθος και πιεσμένου σχήματος ή μεγαλύτερες, με μακρύ λαιμό: ακόμη και σήμερα χρησιμοποιούνται ως εύχρηστα δοχεία. Αν υποστούν κάποιες μετατροπές, όπως αυτές που φαίνονται στον Πίν. 2Α και 2Β, προκύπτουν σχήματα ευρέως διαδεδομένα στα

πήλινα αγγεία. Εύκολα υποδεικνύεται έτσι το πρότυπο πολλών ΠΜ Ι σχημάτων. Παρόμοιο ρόλο έπαιξαν ίσως τα καλάθια και οι σάκκοι από δέρμα, ενώ ακόμη και οι αχινοί έχουν προταθεί ως πρότυπο ορισμένων σχημάτων της Πρώιμης Χαλκοκρατίας (Doumas 1977: 16). Πολλοί αγγειοπλάστες προφανώς αντέγραφαν σχήματα που ήδη γνώριζαν οι πελάτες τους.

Τα Πρωτομινωικά κεραμικά είναι

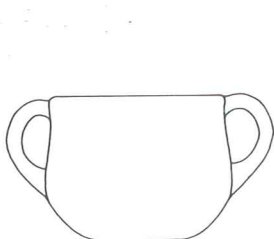

Κύπελλο

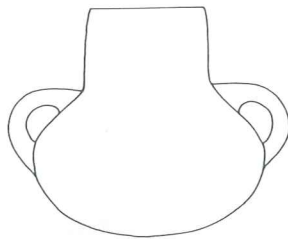

Αμφοροειδές αγγείο

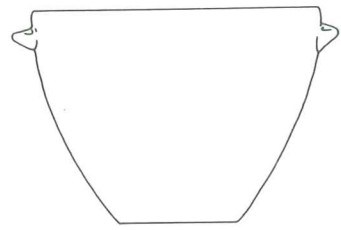

Σκύφος



Κυλινδρική πυξίδα

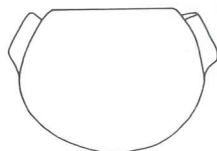

Σφαιρική πυξίδα

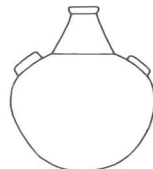

Αρυβαλλοειδές

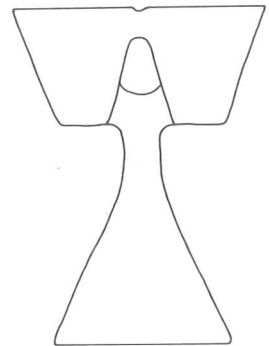

Κέρνος



Αμφικωνικό κύπελλο

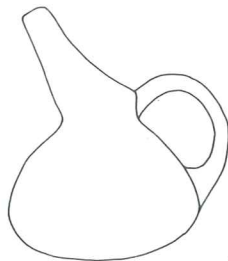

Πρόχους

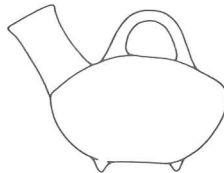

Ασκός



Τσαγιέρα

προσεκτικά κατασκευασμένα και συνήθως καλύτερα οπτημένα από τα νεολιθικά, με καλύτερα κατεργασμένο πηλό. Η ύπαρξη κεραμικής η οποία είναι προϊόν οξείδωσης (όπως ο ρυθμός Αγίου Ονούφριου), καθώς και κεραμικής που είναι προϊόν πλήρους αναγωγής (όπως ο ρυθμός Πύργου) μαρτυρούν την πρόοδο στον έλεγχο των συνθηκών οπτήσεως. Οι αγγειοπλάστες είναι τώρα πιο πεπειραμένοι απ' όσο στο παρελθόν και παράγουν βελτιωμένα

προϊόντα.

Οι νέες συνθήκες στην Κρήτη δεν αποτελούν τοπική απλώς εξέλιξη. Στην Ελλάδα, τα νησιά του Αιγαίου, τη δυτική Μικρά Ασία και σε πολλές ακόμη γειτονικές περιοχές εμφανίζονται νέοι κεραμικοί ρυθμοί και νέα πολιτισμικά στοιχεία, παρέχοντας ενδείξεις για επιτάχυνση του ρυθμού εξέλιξης, καθώς τα πήλινα αγγεία, καλύτερα κατασκευασμένα και οπτημένα από πριν, υποκαθιστούν σκευή από

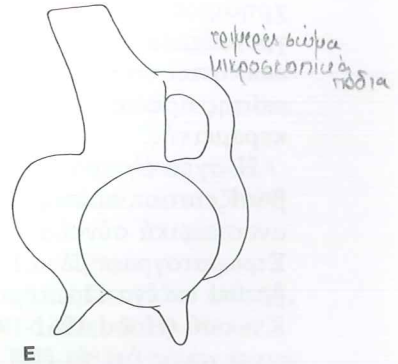
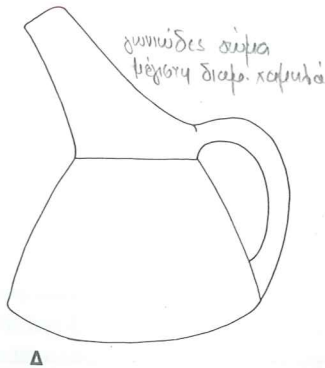
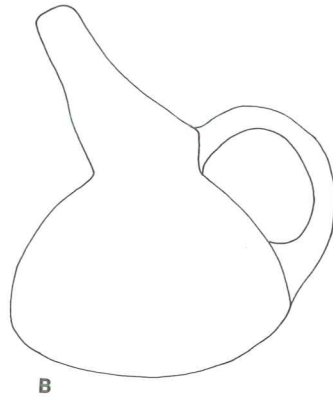
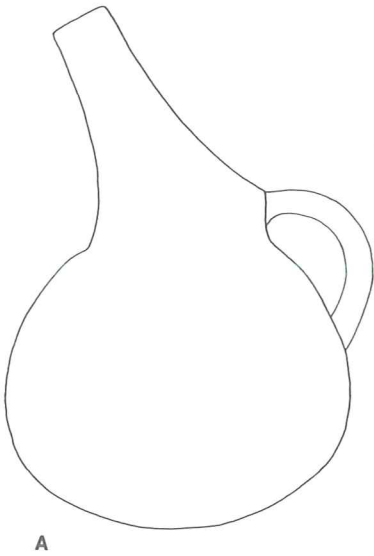

περισσότερο φθαρτά υλικά. Πολλά από τα σχήματα αυτών των αγγείων της Πρώιμης Χαλκοκρατίας παραπέμπουν στα ίδια πρότυπα με τα πρότυπα των αγγείων της Κρήτης: βλ. τις πρόχους σε σχήμα κολοκύθας από τη βορειοδυτική Μικρά Ασία (Εικ. 15). Τα νέα αυτά

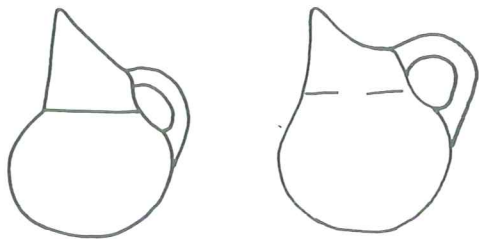

15 · Προχοΐδια με κυρτή βάση από το Κουμ Τεπέ της Τρωάδας. Περίοδος Ic. Ύψ. 0,093 μ. (αριστερό)· 0,10 μ. (δεξιό).

σκεύη αποτελούν αναπόσπαστο τμήμα ενός πολυσύνθετου πλέγματος τεχνολογικής και πολιτισμικής προόδου που υπερπηδά τα γεωγραφικά σύνορα και χαρακτηρίζει τα στρώματα της Τελικής Νεολιθικής έως και αυτά της πρώτης φάσης της Πρώιμης Χαλκοκρατίας στο εν λόγω τμήμα της Μεσογείου· διάφοροι λαοί καλλιεργούσαν τα ίδια είδη φυτών, εξέτρεφαν τα ίδια είδη ζώων κι χρησιμοποιούσαν παρόμοια, σε γενικές γραμμές, λίθινα εργαλεία. Δεν πρέπει να εκπλήττει το γεγονός ότι κατασκεύαζαν επίσης αρκετά παρόμοια είδη κεραμεικής.

Η σχετική κρητική χρονολόγηση βασίζεται σε πολυάριθμα καλά ανασκαφικά σύνολα. Στρωματογραφημένο ΠΜ I υλικό έχει βρεθεί σε ένα Πρωτομινωικό φρέαρ της Κνωσού (Hood 1961-1962: 92, 93· 1966)· το γεγονός ότι το ΠΜ I υλικό βρέθηκε εδώ σαφώς κάτω από το ΠΜ Ια παρέχει ένα σταθερό σημείο αναφοράς

για την αναγνώριση του ΠΜ I ρυθμού. Χρήσιμη από την άποψη αυτή είναι επίσης και η Λεβήν της νότιας Κρήτης. Κοντά σ' αυτή την αρχαία πόλη, τον σύγχρονο Λέντα, έχουν ερευνηθεί δύο θέσεις με θολωτούς τάφους (Alexiou 1958A· 1960· 1961-1962). Η περίπτωση του Τάφου ΙΙ είναι ιδιαίτερα υποβοηθητική γιατί εδώ βρέθηκε επίχωση της Τελικής Νεολιθικής προς ΠΜ I στρωματογραφημένη κάτω από ΠΜ Ιβ στρώμα. Στη Φαιστό έχουν βρεθεί ΠΜ I επιχώσεις σε πολλά σημεία (βλ. ιδιαίτερα την «Οικία κάτω από το Περιστύλιο», Casa sotto il Peristilio, Pernier 1935: εικ. 50, μικτό ΠΜ I-Ια στρώμα). Κάτω από την κεντρική αυλή βρέθηκε ένα στρώμα με κεραμεική Πύργου και Αγίου Ονουφρίου στρωματογραφημένο με σαφήνεια πάνω από επίχωση της Τελικής Νεολιθικής (Pernier 1935: 76-81· Vagnetti 1972-1973: 6· για τα ΠΜ I-Ια όστρακα βλ. Mosso 1908, έγχρ. πίν. 1, αρ. 6-9, 11-13). Στη δυτική Κρήτη έχει ανασκαφεί ένας οικισμός με ΠΜ I φάση στη Δέμπλα (Warren, Tzedhakis 1972· 1974). Λιγότερο υλικό προέρχεται από την ανατολική Κρήτη. Οι ανασκαφές της Μύρτου έδειξαν ότι ο Λεπτότεχνος Τεφρός ρυθμός καθώς και ο ρυθμός Κουμάσας, που κάποτε υπάγονταν στην ΠΜ I, πρέπει στην πραγματικότητα να χρονολογηθούν στις αρχές της ΠΜ ΙΙ (Warren 1972A: Φάση Ι). Είναι δυνατόν η ανατολική Κρήτη να ήταν αραιοκατοικημένη κατά τις αρχές της Πρώιμης Χαλκοκρατίας· παρ' όλα αυτά υπάρχουν και εδώ ορισμένα ανασκαφικά σύνολα της ΠΜ I, συμπεριλαμβανομένων κάποιων μικτών ταφικών στρωμάτων στον Σφουγγαρά (Boyd 1904-1905: 181· Hawes κ.ά. 1908: 56) και μιας ομάδας τάφων με κυκλαδικές διασυνδέσεις στην Αγία Φωτιά (Δαβάρας 1971: 648-650· ά.έ.ε.:

εικ. 2-6). Από τα σύνολα αυτά, που είναι διασκορπισμένα σε διάφορα τμήματα του νησιού, καθώς και από μικτά στρώματα στο Αρκαλοχώρι (Hazzidakis 1912-1913), το σπήλαιο Πύργου στο Νίρου Χάνι (Ξανθουδίδης 1918Α), το σπήλαιο στο Κυπαρίσσι, δυτικά από το Κανλί-Καστέλλι (Αλεξίου 1951) και αλλού, μπορεί να συναχθεί μια γενική εικόνα της ΠΜ I κεραμεικής.

Οι χαρακτηριστικότεροι ρυθμοί λεπτότεχνης κεραμεικής είναι ο ρυθμός Πύργου, ο ρυθμός Αγίου Ονουφρίου και ο «Χτενιστός» ρυθμός. Η περίοδος ακμής τους, που δεν περιορίζεται στην ΠΜ I, φαίνεται στο Διάγραμμα 3. Έχει προταθεί η υποδιαίρεση της ΠΜ I σε δύο φάσεις, α και β, για την Κνωσό, όπου το κεραμικό σύνολο από το ΠΜ I φρέαρ δεν περιλαμβάνει τις κυλινδρικές πυξίδες που απαντούν στην πιο εξελιγμένη φάση του σπηλαιίου του Πύργου (Hood 1966: 110· 1971Α: 10, 36, 37). Χρειάζονται όμως περισσότερα στοιχεία και από άλλες θέσεις πριν εφαρμοστεί το σύστημα αυτό σ' όλη την Κρήτη. Το τέλος της περιόδου δεν είναι καθόλου σαφές από άποψη κεραμεικής. Η ΠΜ IIα ορίζεται μάλλον από την εμφάνιση νέων ρυθμών παρά από την εξαφάνιση αυτών της ΠΜ I, ορισμένοι από τους οποίους φαίνεται ότι επιβίωσαν για κάποιο διάστημα.

ΡΥΘΜΟΣ ΠΥΡΓΟΥ

Η κρητική κεραμική που διακοσμείται με γραμμικά, έντριπτα διακοσμητικά θέματα ονομάζεται ρυθμός Πύργου. Συνήθως είναι σκοτεινόχρωμη εξαιτίας της πλήρους ή σχεδόν πλήρους αναγωγής και το χρώμα της επιφάνειάς της ποικίλλει από τεφρό έως μελανό (Πίν. 2Ε και 2Η). Το όνομα του ρυθμού

προέρχεται από τον χώρο του πρώτου σαφούς εντοπισμού του, ένα ταφικό σπήλαιο στη βόρεια κεντρική Κρήτη όπου βρέθηκαν πολλά δείγματα. Πρόσθετα όμως δείγματα προέρχονται και από άλλα επίσης σημεία του νησιού. Η διασπορά στην κατανομή του, που περιλαμβάνει την εύρεση μεμονωμένων οστράκων έως και ολόκληρων επιχώσεων, που περιλαμβάνουν πολλά πλήρη αγγεία, απεικονίζει τις διατοπικές επαφές κατά την περίοδο αυτή. Το νησί των Μινωιτών βρισκόταν, από πολλές απόψεις, ήδη σε μια πορεία ανάπτυξης τέτοια ώστε να καταστεί ενιαία πολιτισμική περιοχή.

Στις θέσεις όπου έχει βρεθεί κεραμική με έντριπτη γραμμική διακόσμηση περιλαμβάνονται:

ΑΝΑΤΟΛΙΚΗ ΚΡΗΤΗ

- Αγία Φωτιά Σητείας (Δαβάρης 1971: πίν. 603, αρ. 2· 1976: εικ. 149)
 Σπήλαιο Γριμάνη (H. Pendlebury, J. D. S. Pendlebury, Money-Coutts 1937-1938Α: πίν. 5, 1, αρ. 21)
 Σπήλαιο Παχυάμμου (Betancourt 1983: αρ. 13, 14)
 Ζήρος Σητείας (Αλεξίου 1965: 552)

ΚΕΝΤΡΙΚΗ ΚΡΗΤΗ

- Αγία Κυριακή (Blackman, Branigan 1972: 631· 1982: 27)
 Αρκαλοχώρι (Hazzidakis 1912-1913: εικ. 3)
 Σπήλαιο Ειλειθυίας (Μαρινάτος 1929Α: 96, εικ. 1, μεσαία σειρά, αρ. 2· 1930: 95, εικ. 6)
 Γόρτυνα (Levi 1965: 226)
 Κανλί Καστέλλι (Αλεξίου 1951: πίν. 14, εικ. 1, αρ. 2, 4, 5, εικ. 2, αρ. 7)
 Κνωσός (Evans 1921-1935: II, εικ. 3m, 4· J. D. Evans 1964: 227· Hood 1961-1962: 93· 1966: 110)

Κομμός (αδημοσίευτη)⁴
 Κουτσοκέρα (Xanthoudides 1924: 75)
 Κράσι (Μαρινάτος 1929B: εικ. 17, άνω
 σειρά αρ. 2)
 Λεβήν (Αλεξίου 1959: 371)
 Πάρτιρα (Zervos 1956: εικ. 119 και 13,
 κέντρο)



16 · Αμφικωνικό κύπελλο ρυθμού Πύργου με οριζόντιες, κάθετες και διαγώνιες έντριπτες γραμμώσεις. Σπήλαιο Πύργου. ΠΜ I. Κλίμακα 1:4.

Πατ(ε)ρικιές (Bonacasa 1967-1968: 47)
 Φαιστός (Pernier 1935: πίν. 12, αρ. 1, 6·
 Levi 1961-1962B: εικ. 132, 133· 1964:
 4, 5· 1965· 1976: I, 281, 536, πίν. 6ε-γ·
 Vagnetti 1972-1973: τύπος G)
 Σπήλαιο Πύργου (Ξανθουδίδης 1918A)
 Σπήλαιο Στραβομύτη (Πλάτων 1950:
 532)

ΔΥΤΙΚΗ ΚΡΗΤΗ

Χανιά (Styrenius, Tzedakis 1970: 102)
 Κορφή του Κουκογιάννη (Ελλένες
 Αμαρίου) (Marinatos 1932B: στ. 177)
 Σπήλαιο Πλατυβόλας (Τζεδάκις 1967:

πίν. 378, αρ. 5· 1968: πίν. 376, αρ. 4,
 5)
 Σπήλαιο Βρυσών Κυδωνίας (Κερά
 Σηπλιώτισσα) (Τζεδάκις 1967: 506)

Αντίθετα με την έντριπτη κεραμεική της Νεώτερης Νεολιθικής-Πρωτομινωικής εποχής, όπου τα αγγεία στιλβώνονται καθ' όλη την επιφάνειά τους, η έντριψη στον ρυθμό Πύργου περιορίζεται μόνο σε επιλεγμένα τμήματα του αγγείου, αφήνοντας άλλα χωρίς στίλβωση χάριν αντιθέσεως. Τα οπτικά χαρακτηριστικά του ρυθμού αυτού μπορούν να εκτιμηθούν στο τμήμα αμφικωνικού κυπέλλου από την Κνωσό του Πίν. 2Η. Τα διακοσμητικά σχέδια εκτελούνται με ένα μαλακό στιλβωτικό εργαλείο που δημιουργεί σκοτεινά, στιλπνά κοσμήματα επάνα στο αστίλβωτο βάθος του αγγείου. Η αντίθεση μεταξύ έντριπτων και αστίλβωτων τμημάτων είναι εντυπωσιακή και θελκτική. Όπως τα περισσότερα αγγεία του ρυθμού, έτσι και αυτό ψήθηκε σε αναγωγικό περιβάλλον για να αποκτήσει ο πηλός σκοτεινή, ομοιόμορφη σύσταση.

Μέσα στη χρονική περίοδο που καλύπτει η Τελική Νεολιθική και η Πρωτομινωική I περίοδος αναγνωρίζονται διάφοροι τοπικοί τύποι του ρυθμού Πύργου. Μια παραλλαγή της Τελικής Νεολιθικής από τα Πάρτιρα —ορισμένες φορές ονομάζεται ρυθμός Παρτίρων— παρουσιάζει πηλό ροδόχρωμο έως τεφρό με πολύ πρόχειρα χαρακτά σχέδια ή γραμμώσεις. Τα αγγεία από το σπήλαιο Πύργου είναι σκοτεινότερα, με επιμελέστερη διακόσμηση. Δεν έχει ακόμη επιτευχθεί ομοφωνία στη χρονολόγηση του ρυθμού· πολύπλοκα αγγεία όπως ο σκύφος με πόδι έχουν χρονολογηθεί τόσο στη νεολιθική (Evans 1921-1935: II, εικ. 3m, 4) όσο και στην ΠΜ I.

Στα επιτυχέστερα από καλλιτεχνική άποψη δείγματα χρησιμοποιούνται στο ίδιο αγγείο πολλά διαφορετικά σχέδια. Σε μερικά αγγεία χρησιμοποιούνται τεθλασμένες (Εικ. 16), σπείρες (Hazzidakis 1912-1913: εικ. 3) ή κύκλοι (Μόρτζος 1972: πίν. 30), στις περισσότερες όμως περιπτώσεις οι γραμμές είναι απλώς διαγώνιες, οριζόντιες, κάθετες ή σχηματίζουν δικτυωτό. Σύμφωνα με μια υπόθεση, η διακόσμηση αυτή μιμείται τις ίνες του ξύλου, δεν εξηγείται έτσι όμως η ύπαρξη αγγείων με διάφορα ταυτοχρόνως σχέδια. Η υπόθεση αυτή αξίζει όμως ακόμη προσοχή.

Τα συνηθέστερα ΠΜ Ι αγγεία είναι σκύφοι απλοί ή με πόδι. Ορισμένες φορές στιλβώνονται τόσο στην εσωτερική όσο και στην εξωτερική επιφάνεια με ευθείες ή διαγώνιες γραμμές. Κατασκευάζονται επίσης πυξίδες, κύπελλα διαφόρων τύπων, πρόχοι τυπικού ΠΜ Ι σχήματος και ορισμένα ακόμη σχήματα. Το χαρακτηριστικότερο αγγείο είναι το «δισκοπότηρο», ένα κύπελλο ή σκύφος με ψηλό πόδι (Πίν. 2Ε και 2Η) (λέγεται και αμφικωνικό κύπελλο). Στην Εικ. 16 εικονίζεται ένα τυπικό παράδειγμα από το σπήλαιο του Πύργου. Διαθέτει κάθετες, οριζόντιες και διαγώνιες έντριπτες γραμμές από τις οποίες οι διαγώνιες τοποθετούνται κατά ομάδες με εναλλασσόμενη φορά σχηματίζοντας τεθλασμένες κάτω ακριβώς από το χείλος. Η σύνταξη των διακοσμητικών θεμάτων ακολουθεί τον λεγόμενο τεκτονικό τρόπο, κυμαίνεται δηλαδή στα διάφορα τμήματα του αγγείου με σκοπό η διακόσμηση να υπογραμμίσει τη δομή του αγγείου.

Στα διάφορα «δισκοπότηρα» η γάστρα είναι ρηχότερη ή βαθύτερη και το περίγραμμά της ποικίλλει από κυρτό και ευθύ έως κοίλο. Ένα δείγμα

διαθέτει κυματοειδές χείλος (Πίν. 2Ε). Το στέλεχος ποικίλλει σε ύψος και ορισμένες φορές ενώνεται με τη γάστρα μέσω ενός κομβίου. Παρόμοια αγγεία απαντούν και σε άλλες περιοχές του Αιγαίου καθώς και σε γειτονικές χώρες (για έναν κατάλογο θέσεων όπου έχουν βρεθεί κύπελλα με στέλεχος βλ. Mellaart 1966: 114). Ιδιαίτερα συναφή φαίνονται τα κύπελλα με πόδι που έχουν βρεθεί στην Πολιόχνη της Λήμνου (Bernabò-Brea 1964-1976: Ι, πίν. 9-22, 106-113).

Έχουν προταθεί δύο διαφορετικές ερμηνείες για την καταγωγή του κεραμικού αυτού ρυθμού. Τα παραδείγματα της Τελικής Νεολιθικής από την Κνωσό και τη Φαιστό έπεισαν τους ανασκαφείς αυτών των θέσεων ότι η γραμμική έντριπτη διακόσμηση αναπτύχθηκε στην Κρήτη (Levi 1964: 4, 5· Evans 1921-1935: Ι, 59, ΙΙ, εικ. 3m, 4· βλ. και Hutchinson 1962: 138). Πολλοί άλλοι όμως συγγραφείς προτιμούν την καταγωγή της από εξωτερικές πηγές (βλ. ιδίως Frankfort 1927: 86-88· Deshayes 1962: 548-550· Warren 1965: 37-38· 1969Α· 1974: 41-42). Εφόσον η πρώτη εμφάνιση κεραμικής με έντριπτες γραμμώσεις στην Κρήτη συμπίπτει με την εμφάνιση πολλών άλλων νέων στοιχείων (τα νέα δηλαδή σχήματα αγγείων που συζητήθηκαν προηγουμένως κατά την αναφορά στη Τελική Νεολιθική), μπαίνει κανείς στον πειρασμό να θεωρήσει τον ρυθμό αυτό ως μία ακόμη όψη των νέων, ξένων δυναμικών επιρροών στην κρητική κεραμική.

Κεραμική με έντριπτη γραμμική διακόσμηση βρίσκεται σ' όλη την ανατολική Μεσόγειο. Στην βασική μελέτη του ρυθμού αυτού (ένα άρθρο του Fischer 1967) σημειώνεται η παρουσία του σε δεκάδες θέσεων της Μικράς Ασίας, της Ελλάδας, της

Κρήτης, των Κυκλάδων, της Ευρώπης και της Εγγύς Ανατολής (για την Παλαιστίνη και τη βόρεια Συρία βλ. και Hennesy 1967: 40). Τα αιγαιακά παραδείγματα — αν εξαιρέσει κανείς τη Κρήτη — βρίσκονται διασκορπισμένα από τη βόρεια Ελλάδα (Wace, Thompson 1912: κεραμική τύπου Γ1α2· French 1964: εικ. 7, αρ. 20) έως την Πρόσυμνα (Blegen 1937: II, εικ. 635), την Εύτρηση (Goldman 1931: 76, 77), την Αθήνα (Immerwahr 1971: 27, πίν. 1, 9, αρ. 35) και πολλές άλλες νότιες θέσεις. Δείγματα έχουν βρεθεί επίσης και στα νησιά (για τη Χίο βλ. French 1961: 112· Hood 1981: φάση VIII του Εμπορίου· για την Πάρο βλ. Schachermeyr 1955: 140, εικ. 35, αρ. 4). Μια συγκέντρωση θέσεων στο βορειοανατολικό Αιγαίο περιλαμβάνει το Μπεσίκα Τεπέ (Lamb 1932: 127, εικ. 13, 14), το Κουμ Τεπέ (Sperling 1976: 316) και πολλά άλλα μέρη της Μικράς Ασίας (βλ. τους καταλόγους των Fischer 1967: εικ. 1, French 1961: 114, σημ. 38 και Sperling 1976: 316, σημ. 7) καθώς και, νοτιότερα, το μεγάλο νησί της Σάμου, ανοιχτά της μικρασιατικής ακτής (Heidenreich 1935-1936: 128, 129, 156-159· Furness 1956: 187, 209, πίν. 17· Milošić 1961: 61, 62). Ορισμένοι από τους έντριπτους σκύφους αυτού του χώρου είναι ιδιαίτερα όμοιοι με τους κρητικούς, με ομάδες κάθετων γραμμών και δικτυωτό κάτω ακριβώς από το χείλος (βλ. τη διαπραγμάτευση του Warren 1974: 46, σημ. 4). Οι συγκρίσεις αυτές ορισμένες φορές χρησιμοποιούνται για να στηρίζουν απόψεις για πιθανές μεταναστεύσεις από τη Μικρά Ασία στην Κρήτη (Warren 1974) υπάρχουν όμως και άλλοι τρόποι εξήγησης (π.χ. η διάδοση τεχνολογίας). Προς το παρόν δεν υπάρχουν πολλές ενδείξεις επίδρασης της βορειοδυτικής Μικράς Ασίας στη μινωική

αρχιτεκτονική ή τους τάφους, όπως θα περίμενε κανείς αν είχαν πραγματοποιηθεί μεταναστεύσεις από την περιοχή αυτή. Είναι όμως τόσο στενοί οι παραλληλισμοί στην κεραμική ώστε πράγματι φαίνεται πιθανή κάποια διασύνδεση των δύο τόπων.

ΡΥΘΜΟΣ ΑΓΙΟΥ ΟΝΟΥΦΡΙΟΥ

Ο κεραμικός ρυθμός με γραπτή ερυθρή διακόσμηση σε υποκίτρινο βάθος που ονομάζεται ρυθμός Αγίου Ονουφρίου — από μία ταφική θέση κοντά στη Φαιστό — είναι ένας από τους ελκυστικότερους προϊστορικούς ρυθμούς (Evans 1895: 105 κ.ε.). Στα χαρακτηριστικότερα παραδείγματα υπάρχουν διάφορες ομάδες καθέτων-διαγωνίων γραμμών που ακολουθούν ένα σχέδιο μορφοποίησης της επιφάνειας του αγγείου, χωρίζοντάς την σε καθορισμένα τμήματα. Επιτυγχάνεται έτσι ένα αισθητικό αποτέλεσμα το οποίο μπορούμε να υποθέσουμε ότι θα είχε απήχηση ανάλογη μ' αυτήν που ασκεί σ' εμάς σήμερα. Λιγότερο συνηθισμένες — αν και συναντώνται — είναι οι οριζόντιες γραμμές. Τα διακοσμητικά θέματα χαρακτηρίζονται από οξύτητα και λεπτή εκτέλεση. συχνά εκτείνονται σ' όλη την επιφάνεια του αγγείου, αποτελώντας έτσι ωραίο συμπλήρωμα της μορφής του.

Ο ρυθμός Αγίου Ονουφρίου απεικονίζεται κατά τον καλύτερο τρόπο σε μια πρόχου από την επάνυμη θέση (Πίν. 2ΣΤ). Το κύριο διακοσμητικό θέμα, που αποτελείται από δύο ομάδες συγκλινόντων, διαγωνίων γραμμών με διασταυρούμενα άκρα, επαναλαμβάνεται τρεις φορές, μία στο έναντι της λαβής τμήμα και τις άλλες δύο ομοίμορφα γύρω από τη βάση. Συμπληρωματικές

γραμμές υπάρχουν στην προχολή καθώς και μεταξύ των κυρίως θεμάτων. Η σύνταξη της διακόσμησης έχει συλληφθεί και αποδοθεί σε τρισδιάστατο πλαίσιο, με αποτέλεσμα να ενθαρρύνεται ο θεατής να δει το αγγείο ως συμπαγές αντικείμενο. Το σφαιρικό σχήμα του μεταμορφώνει τις ευθείες γραμμές σε ήπιες καμπύλες, δημιουργώντας αίσθηση ευχάριστης, ισορροπημένης κίνησης.

Οι παραλλαγές του ρυθμού αφορούν τόσο το είδος του πηλού όσο και την τεχνική κατασκευής. Ο Schachermeyr διακρίνει δύο υποομάδες (1962: 18, συμπεριλαμβανομένου και του ρυθμού Κουμάσας), αυτή όμως η άποψη υπεραπλουστεύει το θέμα εφόσον στην πραγματικότητα υπάρχουν πολλές τοπικές παραλλαγές. Ο πηλός είναι συνήθως κάπως χονδροειδής ή αμμώδης και σε ορισμένα δείγματα καλύτερα καθαρισμένος. Η ερυθρά βαφή είναι δυνατόν να παραλλάσσει στην απόχρωση έως το καστανό, ειδικά σε υστερότερα παραδείγματα, και μπορεί να εμφανίζει περισσότερο ή λιγότερο πάχος ή και διαφοροποιήσεις πυκνότητας.

Μπορούν επίσης να αναγνωριστούν και κάποιες ρυθμολογικές παραλλαγές. Κατά τα πρωιμότερα στάδια του ρυθμού κυριαρχούν τα σχήματα με κυρτή βάση· οι γραμμές της γραπτής διακόσμησης κινούνται καμπυλωτά γύρω από τα αγγεία εξαίροντας το σχήμα τους (Πίν. 2ΣΤ). Η σύνταξη των θεμάτων δεν παρουσιάζει την τεκτονικότητα του ρυθμού Πύργου. Σε άλλα αγγεία, πολλά από τα οποία είναι αναμφισβήτητα υστερότερα, οι γραμμές είναι βραχύτερες και μπορεί να περιορίζονται στον ώμο του αγγείου (Πίν. 2Θ). Η δικτυωτή διακόσμηση αποβαίνει κοινή τώρα και τα σχέδια είναι σφιχτότερα και περισσότερο ελεγχόμενα. Στα

αγγεία αυτά ορισμένες φορές προστίθενται μικρά πόδια ή επίπεδες βάσεις, στοιχεία που φαίνονται χαρακτηριστικά της ΠΜ Πα. Από τη στιγμή που χρησιμοποιείται η ίδια ερυθρά βαφή και στις δύο κατηγορίες, είναι δύσκολο αυτές να διακριθούν κατά τη μελέτη οστράκων. Η ονομασία ρυθμός Αγίου Ονουφρίου χρησιμοποιείται ευρέως για να χαρακτηρίζει το σύνολο της κεραμικής αυτής παράδοσης και είναι δυνατόν να υποδιαιρεθεί σε ρυθμό Αγίου Ονουφρίου Ι και ΙΙ.

Η γενική χρονολόγηση βασίζεται σε ευρήματα από την Κνωσό (Hood 1966) και τη Λεβήνα (Alexiou 1960· 1961-1962: 89). Υπάρχουν ακόμη προβλήματα όσον αφορά την ακριβή διαχωριστική γραμμή μεταξύ ΠΜ Ι και ΠΜ Πα, εφόσον μάλιστα λείπει σαφής στρωματογραφία αυτής της εποχής. Έχει συχνά υποθεθεί (όπως πρότεινε ο Pendlebury 1939: 50) ότι κριτήριο αποτελεί η διαδοχή των κυρτών βάσεων από βάσεις επίπεδες ή με πόδια, ίσως όμως αυτό το στοιχείο είναι παραπλανητικό γιατί δεν γνωρίζουμε με ακρίβεια κατά πόσον επικαλύπτονται αμοιβαία οι τύποι αγγείων.

Η κεραμική με ερυθρά βαφή είναι κοινότατη στη Μεσαρά και σε γειτονικές της θέσεις της νότιας Κρήτης. Απαντά σε κάθε σχεδόν θέση με ΠΜ Ι-Πα στρώματα, αλλού όμως δεν είναι τόσο συνηθισμένη:

ΑΝΑΤΟΛΙΚΗ ΚΡΗΤΗ

Αγία Φωτιά (Δαβάρης 1971: πίν. 603, αρ. 4, δεξιά· 1976: εικ. 80)

ΚΕΝΤΡΙΚΗ ΚΡΗΤΗ

Αγία Κυριακή (Blackman, Branigan 1982: 29-32)

Αγία Τριάδα (Laviosa 1972-1973)

Σπήλαιο Ειλειθυίας (Μαρινάτος 1929Α:

εικ. 1, κάτω σειρά, αρ. 1, 2)
 Κνωσός (Hood 1966: 93)
 Κομμός (αδημοσίευτη)
 Κράσι (Μαρινάτος 1929B: εικ. 9, αρ. 9,
 εικ. 10, αρ. 2)
 Σπήλαιο Κυπαρισσίου (Αλεξίου 1951:
 πίν. 13, 14)
 Λεβήν (Alexίου 1960: εικ. 20)
 Μάλια (H. van Effentere, M. van
 Effentere 1969: πίν. 2)
 Φαιστός (Pernier 1935: 130 κ.ε.: Levi
 1965· 1976: I, πίν. 13)
 Σπήλαιο Πύργου (Ξανθουδίδης 1918A:
 144, εικ. 5, αρ. 5, 6, πίν. 1, επάνω
 αριστερά)

ΔΥΤΙΚΗ ΚΡΗΤΗ

Σπήλαιο Πλατυβόλας (Τζεδάκις 1966:
 πίν. 466, αρ. 3)

Αγαπητό σχήμα είναι η πρόχους με μακριά, υψωμένη προχοή (Εικ. 14). Το σχήμα αυτό δεν διαθέτει προγόνους στη νεολιθική κεραμική της νήσου και φαίνεται ότι η μορφή του είναι δυνατόν να αντιγράφηκε από κολοκύθες που χρησιμοποιούνταν ως δοχεία. Ο Sinclair Hood πρότεινε ότι ίσως και η διακόσμηση συνδέεται με τα θεωρητικά αυτά πρότυπα (1971: 30): οι διακοσμητικές γραμμές δίνουν την εντύπωση ότι περιβάλλουν το αγγείο, είναι δυνατόν λοιπόν να τις εμπνεύστηκαν από σχοινιά ή δίχτυα που χρησιμοποιούσαν για να κρεμούν τις κολοκύθες. Οι περισσότερες πρόχοι έχουν σφαιρικά σώματα, κοινός όμως είναι και ένας τύπος με κάπως γωνιώδες σώμα και τη μέγιστη διάμετρο χαμηλά (Εικ. 14Δ). Υπάρχουν πολλοί άλλοι επίσης τύποι ενώ ένα μοναδικό δείγμα από το σπήλαιο Πύργου έχει τριμερές σώμα με μικροσκοπικά πόδια (Εικ. 14Ε).

Σε άλλα σχήματα χρησιμοποιούνται ήπιες καμπύλες με λίγες ή και καθόλου

γωνιώσεις. Ένα από τα πιο ενδιαφέροντα σχήματα είναι ένα αγγείο με σφαιρικό σώμα, κυλινδρικό λαιμό και δύο λαβές αντιδιαμετρικά τοποθετημένες (αμφοροειδές αγγείο)⁵. Πολλά παραδείγματα είναι γνωστά (Αλεξίου 1951: πίν. 13, εικ. 2, αρ. 4, 15, εικ. 2, αρ. 2· 1960: 227, εικ. 20, άνω σειρά, αρ. 2· Daux 1960: 842, εικ. 3, άνω σειρά, αρ. 2· Davaras 1976: εικ. 80). Είναι δυνατόν να προέρχεται, όπως και η πρόχους, από δοχεία κατασκευασμένα από κολοκύθες, με αποκοπή του λαιμού τους και προσθήκη λαβών στις πλευρές, όπως αναπαρίσταται στον Πίν. 2B. Άλλα σχήματα είναι ο σκύφος (Εικ. 13), το κύπελλο (Αλεξίου 1951: πίν. 14, εικ. 2, αρ. 3, 10), η «τσαγιέρα» (Εικ. 13, Πίν. 2Θ), ο ασκός (Εικ. 13), το κύπελλο ή σκύφος με δύο αντιδιαμετρικές, κάθετες λαβές (Εικ. 13 και Alexίου 1960: 227, εικ. 20, κάτω σειρά, αρ. 1· Daux 1960: 842, εικ. 3, κάτω σειρά, αρ. 3), η πυξίδα (Daux 1960: 842, εικ. 3, άνω σειρά, αρ. 1, 3· Alexίου 1960: 227, εικ. 20, κάτω σειρά, αρ. 2) και διάφορα ζωόμορφα αγγεία (Alexίου 1960: 227, εικ. 14, κάτω αριστερά, εικ. 15).

Ενώ κάποτε εθεωρείτο ότι το σχήμα της πρόχους με υψωμένη προχοή υπεδείκνυε καταγωγή του ρυθμού από την Μικρά Ασία (Frankfort 1927: 86), η πιο πρόσφατη έρευνα στράφηκε αλλού γιατί γραπτή, γραμμική διακόσμηση είναι άγνωστη στα στρώματα της Πρώιμης I Εποχής του Χαλκού της Μικράς Ασίας (αλλά και στα προγενέστερα απ' αυτά). Ο Evans σκέφτηκε την Αίγυπτο, όπου παραγόταν γραπτή κεραμική πριν από την εποχή της Πρώτης Δυναστείας και κατά τη διάρκειά της (1921-1935: I, 48· πιο πρόσφατα βλ. Weinberg 1965: 307). Ο Levi πρότεινε εξέλιξη από τη νεολιθική κεραμική της Κρήτης (1964: 5). Άλλοι συγγραφείς έλαβαν υπόψη τη

συροπαλαιστινιακή περιοχή, όπου υπάρχουν, κατά το τέλος της Χαλκολιθικής περιόδου, κεραμικοί ρυθμοί, που γενικά, ομοιάζουν με τον κρητικό (Weinberg 1965: 307· Branigan 1970: 199). Η σύγκριση με τους ρυθμούς της Συρίας-Παλαιστίνης είναι δελεαστική γιατί σε ορισμένη κεραμική της περιοχής αυτής, που χρονολογείται στην Πρώιμη Εποχή των Άστεων, χρησιμοποιούνται ομάδες γραμμών που διαμορφώνουν διακοσμητικά τμήματα στο αγγείο, όπως και στην Κρήτη (Kenyon 1970: εικ. 12, αρ. 5, 7). Οι κεραμικές όμως αυτές ομάδες δεν είναι, θεωρούμενες ως σύνολο, όμοιες με τις αιγαιακές και οι προς το παρόν ενδείξεις υποδηλώνουν, το πολύ, ένα μικρό βαθμό ρυθμολογικής επιρροής. Είναι επίσης δυνατόν να πρόκειται για τυχαία ομοιότητα.

ΧΤΕΝΙΣΤΟΣ ΡΥΘΜΟΣ⁶

υπόχρητιστος

Πολύ διαδεδομένος στη δυτική Κρήτη είναι ένας ρυθμός μονόχρωμη κεραμικής με «χτενιστή» επιφάνεια. Διακοσμείται με σειρές αδρών γραμμών, καθέτων, οριζοντίων ή διαγωνίων, που προκύπτουν αν περαστεί («χτενιστεί») ο υγρός πηλός με μια συστάδα από δύσκαμπτα άχυρα, με ένα τραχύ αντικείμενο σε σχήμα χτένας ή κάποιο παρόμοιο εργαλείο (Πίν. 2I). Η κατεργασία αυτή της επιφάνειας του αγγείου, πέραν της παραγωγής διακοσμητικών σχεδίων, ίσως βοηθούσε και στην κατάλληλη διαμόρφωση του σχήματος του αγγείου.

Ο ρυθμός αυτός είναι αρκετά ενδιαφέρων, όχι όμως τόσο ελκυστικός όσο ο θαυμάσιος ρυθμός Αγίου Ονουφρίου. Τα κοινότερα σχήματα είναι πρόχοι και σκύφοι. Οι πρόχοι έχουν υψωμένες προχοές και σφαιρικά

σώματα, όπως και αυτές του ρυθμού Αγίου Ονουφρίου, σαφής ένδειξη χρονολογικής σύνδεσης και συσχετισμού τους μ' αυτή την περίοδο. Ένα καλό παράδειγμα που βρέθηκε στο σπήλαιο Πλατυβόλας της δυτικής Κρήτης (Αλεξίου 1964A: πίν. 523, αρ. 1) εικονίζεται στον Πίν. 2I. Οι σκύφοι είναι συνήθως ευρέος ανοικτού σχήματος (λεκανοειδείς), με κυρτά περιγράμματα.

Η χρονολόγηση βασίζεται σε στρωματογραφικές ανασκαφές της Κνωσού, όπου ο Χτενιστός ρυθμός αρχίζει να παρουσιάζεται σε στρώματα της Νεώτερης ή Τελικής Νεολιθικής (J. D. Evans 1964: 225). Χρησιμοποιείται ακόμη κατά την περίοδο της επίχωσης του ΠΜ I φρέατος (Hood 1962-1962: 93-1966: 110) και συνεχίζεται ίσως ακόμη περισσότερο. Τα ευρήματα άλλων θέσεων δεν αντιβαίνουν στην εικόνα αυτή. Ορισμένα συγγενή όστρακα προέρχονται από επίχωση της Τελικής Νεολιθικής ή της ΠΜ I που βρέθηκε κάτω από τον Τάφο V του Μόχλου (Seager 1912: 92), φαίνεται όμως ότι ο Χτενιστός ρυθμός ήταν μάλλον σπάνιος στο τμήμα αυτό της νήσου. Στη δυτική όμως Κρήτη είναι ιδιαίτερα κοινός και απαντά τόσο σε σπήλαια (Faure 1965: 57· 1969A: 216· 1969B: 201, σημ. 2· Αλεξίου 1964A: πίν. 523, αρ. 1) όσο και σε υπαίθριες θέσεις όπως η Δέμπλα (Warren, Tzedhakis 1974: 321-323, πίν. 52d, 53). Ένα μεμονωμένο δείγμα άνθρακα από μια Τελική Νεολιθική θέση με την κεραμική αυτή, το σπήλαιο Λεντάκα, στο Μελιδόνι Αποκορώνου (Faure 1965: 57· Warren 1976: 212), ραδιοχρονολογήθηκε στην ύστερη τέταρτη π.Χ. χιλιετία (διορθωμένη χρονολόγηση, Klein κ.ά. 1982). Αν και πρόκειται για μεμονωμένη χρονολογική ένδειξη, συμφωνεί ικανοποιητικά με το χρονολογικό

πλαίσιο που προτάθηκε προηγουμένως.

ΡΥΘΜΟΣ ΛΕΒΗΝΟΣ

Ρυθμός Λεβήνος βαπτίστηκε ένας ΠΜ I ρυθμός με διακόσμηση λευκού επί ερυθρού (Branigan 1970: 27). Στην επάνυμη θέση ο πηλός των αγγείων είναι υποκίτρινος με ερυθρό επίχρισμα (αλείφωμα) σ' όλη την επιφάνεια. Πάνω απ' αυτό τοποθετείται ένα δεύτερο επίχρισμα υπόλευκου χρώματος (μάλλον πολύ ωχρού λευκοκίτρινου) που διευθετείται σε γραμμικά κοσμήματα πολύ όμοια με τα αντίστοιχά τους του ρυθμού Αγίου Ονουφρίου. Αν και τα σχήματα του ρυθμού Λεβήνος συχνά έχουν κυρτούμενες επιφάνειες εδράσεως, δεν συνηθίζονται τόσο οι πρόχοι με κυρτές βάσεις που είναι πολύ συνήθεις στον ρυθμό Αγίου Ονουφρίου.

Ο ρυθμός Λεβήνος είναι κοινότατος στη νότια Κρήτη. Στην επάνυμη θέση βρέθηκε μαζί με κεραμική ρυθμού Αγίου Ονουφρίου, στρωματογραφημένος κάτω από ΠΜ Ιβ στρώματα στον θολωτό τάφο II (Alexiou 1960: 227). Το γεγονός ότι έλειπε ΠΜ Ια υλικό καθιστά το τέλος της φάσης αβέβαιο. Η ανεύρεση ρυθμού Λεβήνος στο Μαραθοκέφαλο, μαζί με κεραμική ρυθμού Κουμάσας (Xanthoudides 1918B: 18), υποδεικνύει, κατά τον Keith Branigan (1970: 28), την επιβίωσή του έως την πρώιμη ΠΜ ΙΙ, εκτός αν πρόκειται για διαταραγμένο σύνολο. Άλλες θέσεις εύρεσής του περιλαμβάνουν τη Σίβα (Paribeni 1913: 22, αρ. 35), τον Άγιο Ονούφριο (Πίν. 2Ζ), την Κουμάσα (Xanthoudides 1924: πίν. 28, αρ. 4295), τη Φαιστό (Pernier 1935: 130), την Αγία Κυριακή (Blackman, Branigan: 1982: 29) και την Κνωσό (Evans 1903-1904: 22).

Το σχηματολόγιο διακρίνεται από

απίστευτες παραλλαγές και δημιουργική διάθεση. Ο ρυθμός Λεβήνος προκάλεσε, όπως και ο ρυθμός Αγίου Ονουφρίου, μια έκρηξη ατομικής καλλιτεχνικής δραστηριότητας, που δίνει την εντύπωση ιδιαίτερης σφριγηλότητας αν παραβληθεί προς τις μάλλον επαναλαμβανόμενες μορφές ορισμένων συγχρόνων του ρυθμών. Οι αγγειοπλάστες διέθεταν εύθυμη διάθεση και προφανώς απελάμβαναν την κατασκευή και χρήση των μικρών, παράξενων αυτών αγγείων. Ένα παράδειγμα έχει το σχήμα πλοίου, με δύο υψωμένα άκρα, μικρά πόδια και αποφύσεις στον ώμο (Alexiou 1960: 226, εικ. 8, δεξιά). Ένα άλλο έχει διαμορφωθεί σε σχήμα κολοκύθας (Alexiou 1960: εικ. 9, αριστερά). Μεταξύ των πολυάριθμων αγγείων που βρέθηκαν στη Λεβήνα υπάρχουν ένα σε σχήμα οριζόντιου κυλίνδρου με κλειστά άκρα και λαιμό στο κέντρο (Alexiou 1960: 227, εικ. 14, άνω δεξιά). Ανευρίσκονται επίσης συμβατικότερα σχήματα, όπως κύπελλα και αμφοροειδή αγγεία.

Όπως και μεταξύ των άλλων ΠΜ Ι και ΙΙ κεραμικών προϊόντων, δημοφιλή είναι στον ρυθμό αυτό τα κλειστά κιβωτίδια με πάμα. Το παράδειγμα του Πίν. 2Ζ από τον Άγιο Ονούφριο έχει ελλειπτικό σχήμα, πλατύ ώμο και διακρινόμενο λαιμό για την εφαρμογή του πάματος. Οι δύο κερατοειδείς αποφύσεις διαθέτουν διπλή διάτρηση: θα πρέπει να χρησιμοποιήθηκαν για την ανάρτηση του αγγείου ή την πρόσδεση του πάματος. Ο πηλός και η παχιά, υπόλευκη βαφή είναι όμοια μ' αυτά της επάνυμης θέσης. Χαρακτηριστικές για τον ρυθμό είναι οι οριζόντιες ταινίες και οι τεθλασμένες γραμμές στο σώμα του αγγείου.

ΑΛΛΟΙ ΡΥΘΜΟΙ

Μάλλον σπάνιος στην Κρήτη αλλά σημαντικός για τη διερεύνηση των υπερπόντιων σχέσεών της είναι ο ρυθμός Πηλού, ένας τύπος κυκλαδικής εγχάρακτης κεραμικής που πήρε το όνομά του από μια θέση της Μήλου όπου ανακαλύφθηκε κατά τον περασμένο αιώνα (Edgar 1896-1897). Ο πηλός είναι χονδροειδής, σκοτεινόχρωμος ή καστανόχρωμος, με εγχαράξεις που γίνονταν όσο ήταν ακόμη νωπός. Οι εγχαράξεις αυτές έχουν παραβληθεί με την Ταινιωτή Κεραμική (Bandkeramik) της ανατολικής Ευρώπης (Schachermeyr 1955: 138-140). Στην Κρήτη ο ρυθμός Πηλού είναι πολύ κοινός στη βόρεια ακτή. Το κυριότερο σχήμα είναι το αρυβαλλοειδές, ένας ειδικός τύπος αναρτώμενου αγγείου (Εικ. 13). Αποτελείται από σφαιρικό σώμα με ψηλό, κωνικό λαιμό και μικρό στόμιο. Στον ώμο βρίσκονται διάτρητες αποφύσεις για το πέρασμα νήματος ή σχοινιού. Οι εγχαράξεις περιορίζονται σε ευθείες και καμπύλες, σχηματίζοντας ορισμένες φορές ενάλληλες γωνίες και ιχθυάκανθα. Δείγματα έχουν βρεθεί στο σπήλαιο Πύργου (Ξανθουδίδης 1918Α: εικ. 8, αρ. 49, 50, εικ. 9, αρ. 67-69) και σε πολλές άλλες μινωικές θέσεις (για ένα κατάλογο βλ. Ντούμα 1976Α:70). Οι περισσότεροι συγγραφείς έχουν αποδώσει την κεραμική αυτή ομάδα στις Κυκλάδες, αφού από αυτήν την περιοχή προέρχονται ικανοποιητικά παράλληλα (για παραπομπές βλ. Renfrew 1972: 201), το πρόβλημα όμως της προέλευσης των κρητικών δειγμάτων παραμένει ανοικτό (κατά της κυκλαδικής προέλευσής τους βλ. Ντούμα 1976Α: 70).

Όπου και αν κατασκευάζονταν τα αγγεία αυτού του ρυθμού, ο ρυθμός

Πηλού αποτελεί ουσιαστικά προϊόν του ύστερου πολιτισμού Πηλού-Γκρόττας ή του πρώιμου πολιτισμού Κέρου-Σύρου, σύμφωνα με την ονοματολογία του Colin Renfrew (για μια διαπραγμάτευση των πολιτισμών αυτών βλ. Renfrew 1972: κεφ. 9, 10). Παλαιότερες αμφιβολίες για την αξία τους ως χωριστών χρονολογικών φάσεων (Weinberg 1965: 301, 302) μπορούν τώρα να παραμεριστούν γιατί η συνάφεια με γειτονικές περιοχές δείχνει ότι τα κεραμικά σύνολα του πολιτισμού Κέρου-Σύρου πρέπει γενικά να διαδέχονται αυτά του πολιτισμού Πηλού-Γκρόττας, έστω κι αν υπάρχει ελαφρά αμοιβαία επικάλυψη των δύο φάσεων. Η θέση του αρυβαλλοειδούς αγγείου στην κεραμική αλληλουχία των νησιών μεταβάλλεται ανάλογα με τον μελετητή. Ο Renfrew περιλαμβάνει το αγγείο αυτό στον πολιτισμό Πηλού-Γκρόττας (1972: 165) ενώ ο Ντούμας προτιμά μια κάπως μεταγενέστερη περίοδο (1976Α: 70). Η δυσκολία αυτή είναι κατά μεγάλο μέρος σημασιολογική. Η διαίρεση του κυκλαδικού υλικού σε περισσότερες ομάδες (Doumas 1977) έχει δείξει ότι το σχήμα αυτό ταιριάζει περισσότερο στην ομάδα Κάμπου, που ρυθμολογικά βρίσκεται μεταξύ της παλαιότερης ομάδας Πηλού (όταν ακόμη συνηθίζονταν οι πυξίδες και οι κρατηρίσκοι) και της ομάδας Σύρου (όπου χρησιμοποιούνται «σαλτσιέρες»). Εφόσον οι «σαλτσιέρες» είναι άγνωστες στην Κρήτη πριν την ΠΜ Ια (βλ. διαπραγμάτευση κατ.) τα αρυβαλλοειδή ανήκουν ίσως στην ΠΜ Ι. Αυτοί που χρησιμοποιούν τριμερή διαίρεση για τις Κυκλάδες τοποθετούν τον ρυθμό Πηλού στο τέλος της ΠΚ Ι (Barber, MacGillivray 1980) ή στην αρχή της ΠΚ ΙΙ.

Στην ίδια περίοδο ανήκει και το

τηγανόσχημο του Πίν. 3Α. Βρέθηκε σ' έναν τάφο της Αγίας Φωτιάς στην ανατολική Κρήτη και ανήκει επίσης στην κυκλαδική ομάδα Κάμπου (Δαβάρας 1971: 648-650). Ο προορισμός του σκεύους αυτού είναι άγνωστος. Αποτελείται από έναν αβαθή δίσκο με χαμηλά τοιχώματα και μικρή λαβή, και φέρει εγγάρια διακόσμηση στην κάτω πλευρά του δίσκου. Στο παράδειγμα αυτό μια μικρή οπή στη λαβή χρησίμευε ίσως για την ανάρτηση του σκεύους. Ό,τι και αν είναι, πώμα ή δίσκος, αγγείο προσφορών ή καθρέπτης, πρόκειται για ενδιαφέρον και αιγιματικό σχήμα. Δεν υπάρχει λόγος να υποθέσουμε ότι το συγκεκριμένο δείγμα δεν κατασκευάστηκε στην Κρήτη.

Μεγάλο μέρος της ΠΜ I κεραμικής δεν ταξινομήθηκε ποτέ σε συγκεκριμένους ρυθμούς. Συχνά είναι ακόσμητη ή απλώς βαμμένη με επίχρισμα που καλύπτει ολόκληρο το αγγείο, αν και μερικά δείγματα διακοσμούνται με στίξεις, εγχαράξεις ή απλές γραπτές γραμμές. Όπως συμβαίνει με τους ακριβέστερα προσδιορισμένους ρυθμούς, τα συνηθέστερα σχήματα είναι σκύφοι, κύπελλα, πρόχοι και πιθοειδή, γνωρίζουμε όμως και μερικά ασυνήθιστα σκεύη. Ένας τύπος στιλβωτής κεραμικής με ερυθρό επίχρισμα της ΠΜ I-IIα έχει ονομαστεί ρυθμός Σαλάμης (Blackman, Branigan 1982: 29). Το παράξενο σκεύος του Πίν. 2Γ υπογραμμίζει τα προβλήματα που προκύπτουν στους αδιάγνωστους ρυθμούς. Αποτελείται από τέσσερα κύπελλα τοποθετημένα γύρω από ένα πέμπτο, σε ψηλότερη θέση αγγείο. Φαίνεται μοναδικό και προέρχεται από το σπήλαιο Πύργου. Είναι κατασκευασμένο από χονδροειδή, σκοτεινόχρωμο πηλό με αδρή

εγγάρια διακόσμηση. Το αντικείμενο αυτό δεν μπορεί ουσιαστικά να χρονολογηθεί γιατί βρέθηκε σε ανάμικτο ανασκαφικό περιβάλλον όπου υπήρχαν και λάρνακες ίσως της ΠΜ III - MM I: είναι δυνατόν να είναι ΠΜ I ή και πολύ μεταγενέστερο (για την άποψη ότι όλη σχεδόν η κεραμική του σπηλαιού είναι ΠΜ I βλ. Branigan 1973: 365).

Δύο ακόμη σκεύη από το σπήλαιο Πύργου εικονίζονται στους Πίν. 2Δ και 3Δ. Κάθε ένα έχει δικά του προβλήματα. Το «δισκοπότηρο» (Πίν. 2Δ) είναι δυνατόν να χρονολογηθεί στην ΠΜ I συγκρινόμενο προς τα άλλα κύπελλα με πόδι. Η σκέψη όμως αυτή συνιστά «λήψιν του αιτουμένου» γιατί δεν μπορούμε να επιβεβαιώσουμε τη χρονολόγηση του συνόλου αυτής της ομάδας. Η επιφάνεια του αγγείου δεν είναι ιδιαίτερα χαρακτηριστική και δεν είναι δυνατόν να υπαχθεί σε συγκεκριμένο ρυθμό. Η επίπεδη πυξίδα με πώμα (Πίν. 3Δ) είναι διακοσμημένη πιο περίτεχνα. Έχει κατασκευαστεί από χονδροειδή ερυθρό πηλό και η εγγάρια διακόσμησή της εκτελέστηκε πριν στεγνώσει ο πηλός. Ένα παρόμοιο κιβωτίδιο βρέθηκε στο πρώιμο στρώμα της Λεβήνος (Schachermeyr 1962: εικ. 12, κάτω σειρά, αρ. 2), επομένως και το παράδειγμα αυτό είναι προφανώς ΠΜ I.

Τα αγγεία αυτά κατέχουν από πολλές απόψεις ενδιαμέση θέση μεταξύ των νεολιθικών ρυθμών και της περισσότερο ελεγχόμενης κεραμικής των μεταγενέστερων περιόδων. Αν και τα σχήματά τους βασίζονται σε παραδοσιακές μορφές, μπορεί όμως να διακρίνει κανείς το εφευρετικό πνεύμα που θα αποτελέσει τόσο βασικό

συστατικό στοιχείο της μινωικής
κεραμικής παράδοσης. Η γραπτή και η
εγγάρακτη διακόσμηση καθιερώνονται

και προετοιμάζεται σταθερά το έδαφος
για τη μελλοντική αγγειοπλαστική.

- Σ.τ.Μ. 4. Η Τελική Νεολιθική έως και ΜΜ ΙΙΙ κεραμική του Κομμού δημοσιεύτηκε πρόσφατα από τον Ρ. Betancourt με τον τίτλο *Kommos II, The Final Neolithic through Middle Minoan III Pottery* (Princeton 1990). Στις σσ. 3-5 σύντομη ανάλυση της (αγγλικής) κεραμικής ορολογίας που χρησιμοποιεί.
5. Αγγλικά tankard. Σημειωτέον ότι tankard ονομάζουν και ένα τελείως άλλου σχήματος και χρονικά αφιστάμενο αγγείο, το βαθύ κυλινδρικό, μόνωτο κύπελλο με προχοή της ΥΜ (π.χ. Πίν. 30Κ, 31Θ, Ι).
6. Στην ελληνική βιβλιογραφία αναφέρεται και ως «βουρτσιστός» ρυθμός. Κατά παρόμοιο τρόπο είχε παλαιότερα αναφερθεί ότι η διακόσμηση αυτή επιτυγχάνεται «διά κτενίου ή ψήκτρας» (Αλεξίου 1964Α: 446).

4 · ΠΡΩΤΟΜΙΝΩΙΚΗ ΙΙ



ΟΠΟΙΟΣ ΕΧΕΙ μελετήσει την περίοδο της Πρώιμης Αιγαιακής Χαλκοκρατίας έχει αποκομίσει ένα βαθύ αίσθημα εκτίμησης της προόδου που επιτελέστηκε κατά τις μέσες φάσεις της περιόδου αυτής. Οι οικισμοί τώρα αναπτύσσονται, νέες θέσεις ιδρύονται και το εμπόριο ανθεί όσο ποτέ στο παρελθόν. Τεχνολογικές πρόοδοι, κυρίως στη μεταλλουργία, εισάγουν μια ολόκληρη σειρά νέων προϊόντων. Η κρητική αγγειοπλαστική μετέχει της γενικότερης προόδου, έτσι τα ΠΜ ΙΙ κεραμικά προϊόντα είναι ιδιαίτερα καλοφτιαγμένα. Τα καλύτερα δείγματα είναι στερεά και ανθεκτικά, εξαιρετης κατασκευής και φέρουν στις επιφάνειές τους ωραιότατη διακόσμηση. Τα σχήματα συνεχίζουν τα ΠΜ Ι αλλά σταδιακά εκλεπτύνονται (Εικ. 17).

Η αγγειοπλαστική ίσως είχε ήδη καταστεί εξειδικευμένη βιοτεχνία. Αν και δεν μπορούμε να είμαστε βέβαιοι για το πότε ακριβώς οργανώθηκαν τα πρώτα κανονικά εργαστήρια, δοκιμάζουμε τον πειρασμό να συνδέσουμε την εξέλιξη αυτή με την προοδευμένη τεχνολογία και τη μεγαλύτερη φροντίδα στην κατασκευή τεχνουργημάτων που χαρακτηρίζουν την έναρξη της ΠΜ ΙΙ. Δεν υπάρχει αμφιβολία ότι στην περίοδο αυτή χρονολογείται ο χώρος εκείνος που θέτει την ισχυρότερη υποψηφιότητα για να αναγνωριστεί ως κεραμικό εργαστήριο της Πρώιμης Χαλκοκρατίας (Warren 1969Α· 1972:18). Το δωμάτιο αυτό, που βρίσκεται στην Μύρτο, είναι

ένας απλός ορθογώνιος εργαστηριακός χώρος που συνδέεται με έναν μεγαλύτερο χώρο στα δυτικά (Εικ. 18). Σε ένα γειτονικό δωμάτιο βρέθηκαν πίθοι, ίσως για την αποθήκευση πηλού ή νερού (Warren 1972Α: 20).

Κοντά στον ανατολικό τοίχο του εργαστηρίου βρέθηκαν πολυάριθμοι δίσκοι απλού σχήματος (Εικ. 19). Διέθεταν όλοι μία επίπεδη και μία κυρτή πλευρά· η κυρτή πλευρά ήταν συχνά φθαρμένη στο κέντρο εξαιτίας της περιστροφής του δίσκου. Ο ανασκαφέας υπέθεσε ότι χρησιμοποιούνταν στην αγγειοπλαστική. Προφανώς αποτελούσαν περιστρεφόμενες βάσεις χωρίς άξονα, τις οποίες έθεταν σε περιστροφική κίνηση αφού πρώτα είχαν τοποθετήσει επάνω τους το προς κατεργασία αγγείο. Οι δίσκοι αυτοί διέθεταν γραπτά σημάδια σε σχήμα σταυρού που ίσως βοηθούσαν στην ευθυγράμμιση των προχοών και των λαβών των αγγείων που τοποθετούνταν επάνω τους. Θα πρέπει να αποτελούσαν σημαντικό βοήθημα στην κατασκευή χειροποίητης κεραμικής και ίσως χρησιμοποιούνταν συστηματικά από τους αγγειοπλάστες της Μύρτου. Δύο από τους δίσκους διέθεταν αυλακώσεις στις στενές πλευρές, πιθανώς για να μεταδίδεται σ' αυτούς η περιστροφική κίνηση μέσω κάποιας απλής κατασκευής, αν και είναι δύσκολο να καταλάβουμε πώς θα λειτουργούσε ένα τέτοιο σύστημα χωρίς την ύπαρξη κεντρικού, σταθερού άξονα στους

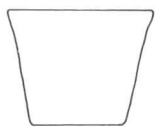

Κωνικό κύπελλο



Λεκάνη

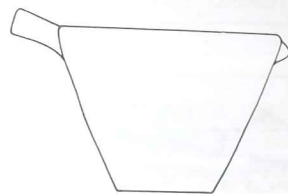

Κωνικός σκύφος με προχολή

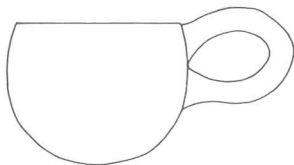

Ημισφαιρικό κύπελλο

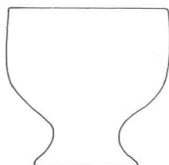

Κύπελλο με δισκοειδή -
κωνική βάση (egg cup)

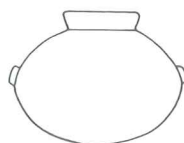

Σφαιρική πυξίδα

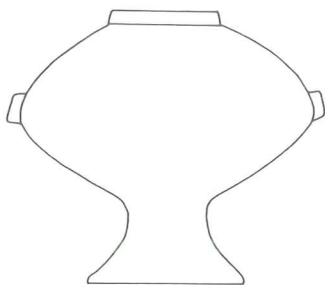

Σφαιρική πυξίδα με πόδι

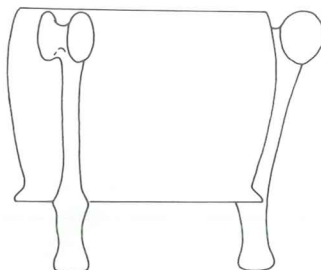

Κυλινδρική πυξίδα

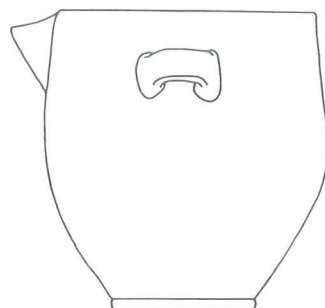

Γεφυρόστομο αγγείο

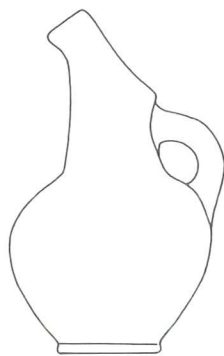

Πρόχους

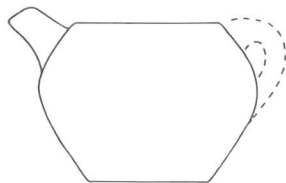

Ευρύστομη πρόχους

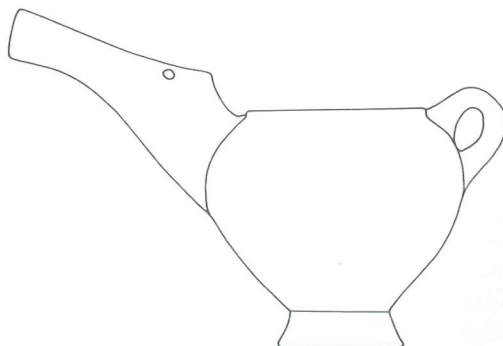

Τσαγιέρα

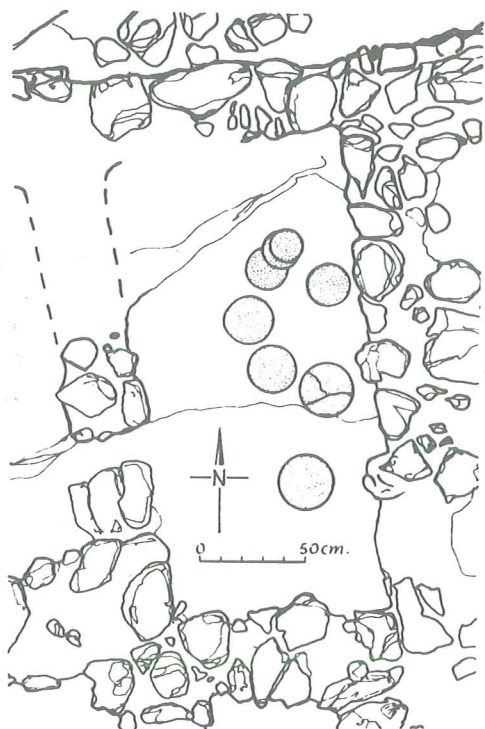

18 · Κάτοψη του χώρου της Μύρτου όπου βρέθηκαν οι κεραμικοί δίσκοι, ΠΜ ΙΙα.
 ↑↑↑↑↑ για τηλέφ. ή κηρό

δίσκους.

Η πιθανότητα ύπαρξης ενός μόνο εργαστηριακού χώρου για την εξυπηρέτηση πολυάριθμων οικιών στον οικισμό της Μύρτου υποδηλώνει την αυξανόμενη συστηματοποίηση της Πρωτομινωικής βιοτεχνίας. Μια πιθανότητα είναι ότι οι οικογένειες του οικισμού χρησιμοποιούσαν εκ περιτροπής το εργαστήριο για την κατασκευή των προσωπικών τους αγγείων. Από την άλλη όμως, είναι πιθανόν να είχε ξεπεραστεί το επίπεδο της απλής οικιακής απασχόλησης, κατά το οποίο η σύζυγος ή η κόρη θα κατασκεύαζε τα αγγεία για το νοικοκυριό της και για λίγους ίσως γείτονες, και να έχουμε περάσει στην

εποχή του καταμερισμού και της εξειδίκευσης της εργασίας. Αν και γνωρίζουμε ελάχιστα για την κοινωνική οργάνωση κατά την Πρώιμη Χαλκοκρατία για να είμαστε σε θέση να προτείνουμε ένα κοινωνικοοικονομικό πρότυπο, είναι σαφές ότι η εργασία των αγγειοπλαστών ήταν καλά οργανωμένη, άσχετα αν οι ίδιοι ήταν άνδρες ή γυναίκες, μέλη μιας οικογένειας ή εκπαιδευμένοι τεχνίτες, ντόπιοι ή ξένοι. Κατασκεύαζαν αγγεία πολλών σχημάτων και από πολλά είδη πηλού, από χονδροειδή μαγειρικά σκεύη και αποθηκευτικούς πίθους έως λεπτότεχνα επιτραπέζια αγγεία.

Τα τελευταία χρόνια διευκρινίστηκε η σχετική χρονολόγηση της ΠΜ ΙΙ· έτσι τα παλαιότερα ευρήματα μπορούν να εκτιμηθούν καλύτερα. Όσον αφορά την Κνωσό διαθέτουμε στοιχεία από ανασκαφές παραπλεύρως της δυτικής αυλής (J. D. Evans 1972)', νότια της Βασιλικής Οδού (Royal Road, Warren 1972B), βόρεια της Βασιλικής Οδού καθώς και από τη νότια πρόσοψη του ανακτόρου (Hood 1961-1962: 93· 1962B: 27· 1966). Αναγνωρίζονται δύο διαφορετικά στρώματα: το πρώτο (και αρχαιότερο) χαρακτηρίζεται από κεραμική Λεπτότεχνου Τεφρού ρυθμού, εγχάρακτους ρυθμούς καθώς και από κεραμική διακοσμημένη με γραπτά, σκοτεινόχρωμα γραμμικά θέματα (ρυθμός Κουμάσας)· το δεύτερο στρώμα καθορίζεται από την εμφάνιση του ρυθμού Βασιλικής. Στη νότια Κρήτη η διαίρεση της ΠΜ ΙΙ σε δύο φάσεις παρατηρείται επίσης στους θολωτούς τάφους της Λεβήνος (Alexiou 1958A· 1960· 1961-1962· Daux 1959· 1960). Καλοδιατηρημένες ΠΜ ΙΙα οικίες έχουν βρεθεί στην Αγία Τριάδα (Laviosa 1972-1973). Η καθοριστικής σημασίας θέση του ανατολικού τμήματος της νήσου είναι η Μύρτος, χάρις στις σύγχρονες

ανασκαφικές μεθόδους και τη σαφή δημοσίευση (Warren 1972A). Και εδώ βρίσκονται δύο στρώματα. Πρώιμα ΠΜ ΙΙ στρώματα απαντούν στη Βασιλική (Seager 1904-1905: 211-215· 1906-1907: 115, Περίοδοι Ι-ΙΙ) και το Παλαίκαστρο (Dawkins 1903-1904: 200, 201· Bosanquet, Dawkins 1923: 4, 5), ενώ μια μεταγενέστερη φάση αναγνωρίζεται στη Βασιλική (Seager 1904-1905: 21 κ.ε· 1906-1907: 113, 114), το Παλαίκαστρο (Dawkins 1903-1904: 199, 200· 1904-1905: 272-274· Bosanquet, Dawkins 1923: 3 κ.ε.) και τον Μόχλο (Seager 1909: 278, 279). Η καλύτερη στρωματογραφία της δυτικής Κρήτης παρατηρήθηκε στη Δέμπλα (Warren, Tzedhakis 1974). Τα

στοιχεία επομένως που διαθέτουμε προέρχονται από πολλά τμήματα της νήσου και παρουσιάζουν αρκετά ομοιόμορφη εικόνα.

Οι δύο υποδιαιρέσεις της ΠΜ ΙΙ μπορούν να ονομαστούν α και β. Η κεραμική της ΠΜ ΙΙα είναι αισθητά καλύτερη σε ποιότητα από την κεραμική της ΠΜ Ι. Τα τριποδικά σκεύη καθίστανται δημοφιλή. Οι πρόχοι και αγγεία άλλων σχημάτων που στηρίζονται σε μικροσκοπικά πόδια και χρονολογούνται με ασφάλεια στη φάση αυτή (J. D. Evans 1972) σημειώνουν πρόοδο έναντι των προγενέστερων σχημάτων με κυρτές βάσεις. Σύντομα εμφανίζονται και επίπεδες βάσεις.

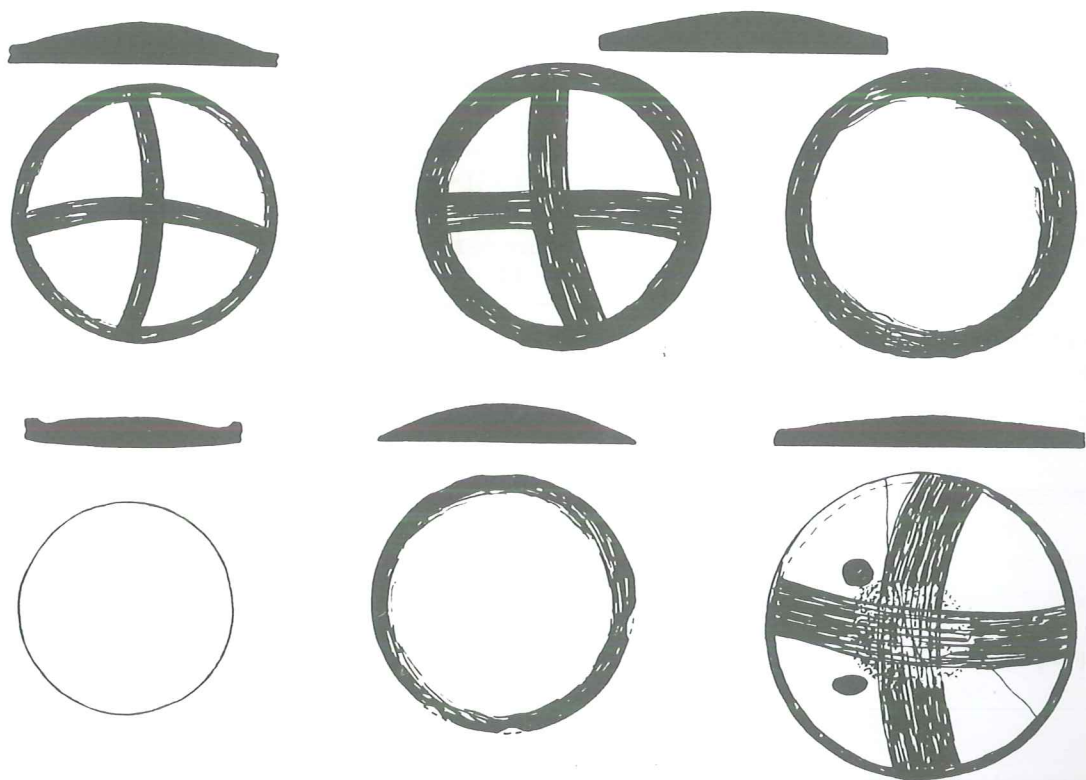

Ακόμη, κατασκευάζονται σκύφοι και λεκάνες, κύπελλα, κύπελλα με δισκοειδή - κωνική βάση, πιθοειδή, «τσαγιέρες», ζωόμορφα σκεύη και άλλα σχήματα. Ορισμένα σχήματα, όπως η «τσαγιέρα», συνιστούν πρόκληση για τους αγγειοπλάστες, αφού πρέπει να κατασκευαστούν από διάφορα μικρότερα τμήματα τα οποία συναρμολογούμενα δημιουργούν ένα αισθητικά ευχάριστο αποτέλεσμα. Στην Κνωσό και αλλού συναντώνται πίθοι διακοσμημένοι με καταλειβάδες. Οι ευχερέστερα αναγνωρίσιμοι ρυθμοί είναι ο Λεπτότεχνος Τεφρός ρυθμός, ο ρυθμός Κουμάσας και οι ύστερες παραλλαγές του ρυθμού Αγίου Ονουφρίου. Ο ρυθμός Πύργου εξαφανίζεται από πολλές θέσεις (ίσως όμως όχι από όλες) ενώ

αντικαθίσταται και ο Χτενιστός ρυθμός. Στα στρώματα αυτής της εποχής συναντώνται ελάχιστα μόνον όστρακα ρυθμού Βασιλικής. Κατά την επόμενη φάση, την ΠΜ ΙΙβ, ο ρυθμός Βασιλικής καθίσταται κοινός, αντικαθιστώντας τον Λεπτότεχνο Τεφρό ρυθμό και τον ρυθμό Κουμάσας καθώς και τις παραλλαγές τους. Η κηλιδατή διακόσμησή του είναι τυπικό στοιχείο της περιόδου. Τα περισσότερα σχήματα της ΠΜ ΙΙα συνεχίζονται αλλά γίνονται πιο εκλεπτυσμένα. Οι πρόχοι είναι ψηλότερες και κομψότερες. Τα συνηθέστερα αγγεία είναι κύπελλα με δισκοειδή - κωνική βάση, κωνικοί σκύφοι με προχολή και αντιδιαμετρικές αποφύσεις, τσαγιέρες, κύπελλα, γεφυρόστομα αγγεία και λεκάνες.

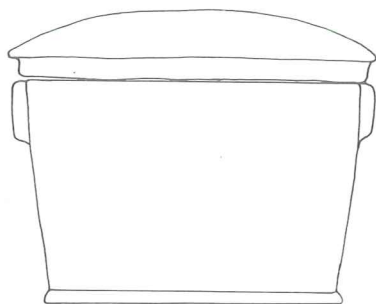

Α

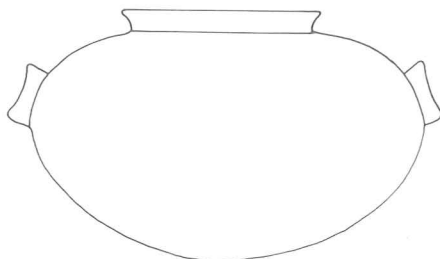

Β



Γ

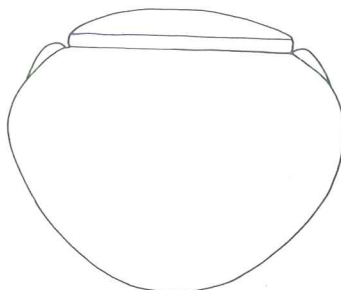

Δ

Κοινές είναι οι δακτυλιόσχημες και οι ψηλές, κοίλες βάσεις. Η γραπτή και η εγχάρακτη διακόσμηση είναι σπανιότερες από το παρελθόν και πολλά αγγεία στιλβώνονται ολόκληρα και μετά την όπτηση αποκτούν ομοιογενές ερυθρό, καστανό ή μελανό χρώμα. Η ΠΜ III, της οποίας η κεραμεική διακοσμείται σύμφωνα με ένα νέο τρόπο, με γραμμικά σχέδια σε ανοικτό επί σκοτεινού, επικαλύπτει εν μέρει την ΠΜ IIβ.

Οι υπερπόντιες επαφές της φανερώνουν ότι η Κρήτη δεν είναι τόσο απομονωμένη όσο κατά το παρελθόν. Σε πολλούς τοπικούς ρυθμούς μπορούν να αναγνωριστούν ξένα σχήματα αγγείων, υποδεικνύοντας έτσι ότι μέρος της νέας τεχνολογίας προήλθε ίσως από το εξωτερικό. Το εμβαμματοδοχείο («σαλτσιέρα», κύμβη) (Πίν. 3B) αποτελεί την εντυπωσιακότερη εισαγωγή από το εξωτερικό. Το σχήμα αυτό, ενώ σπανίζει στην Κρήτη, αποτελεί το σήμα κατατεθέν της Πρωτοελλαδικής II στην ηπειρωτική Ελλάδα (όπου είχε εμφανιστεί —στην Εύτρηση— από την ΠΕ I, βλ. σχετικά Goldman 1931: 94, εικ. 118). Η ευρέως διαδεδομένη παρουσία του στον κυκλαδικό πολιτισμό Κέρου-Σύρου (Πρωτοκυκλαδική II) καταδεικνύει ακόμη την συνάφεια της μινωικής κοινωνίας και με την κυκλαδική. Στην Κρήτη όστρακα εμβαμματοδοχείων από την Κνωσό χρονολογούνται στην ΠΜ IIα (Warren 1972B). Υπάρχουν όμως προς το παρόν λίγα στοιχεία για να μας επιτραπεί να γνωρίσουμε αν και η ΠΜ IIβ είναι σύγχρονη με τη «φάση των εμβαμματοδοχείων».

Το κρητικό εμβαμματοδοχείο είναι τυπικό του είδους του (Πίν. 3B). Έχει κομψό, στρογγυλευμένο σχήμα με προχοή που υψώνεται με χάρη και «ρέει» απαλά έξω από το σώμα του

αγγείου. Η σχεδιάσή του συμπληρώνεται με κωνική, κοίλη βάση και μικρή λαβή. Ποτέ δεν περιγράφηκε πειστικά ο τρόπος χρήσης του: οι προτάσεις που έχουν γίνει αρχίζουν από την ερμηνεία του ως αγγείου πόσεως και καταλήγουν στην ιδέα της χρήσης του ως δοχείου για κάποιο είδος λεπτόρρευστου τυριού (Vermeule 1964: 40). Συχνά έχει προταθεί η ύπαρξη μεταλλικών προτύπων, αφού μάλιστα υπάρχουν δύο χρυσά δείγματα (Strong 1966: 27, 28· Branigan 1974: αρ. 3203, 3204. Και τα δύο είναι αμφίβολης γνησιότητας κατά ορισμένους αρχαιολόγους). Μια καλή εναλλακτική πρόταση για το πρότυπο του αγγείου αυτού —αν μάλιστα ληφθεί υπόψη η σπανιότητα μετάλλων αυτή την εποχή σε αντίθεση με την ευρεία διάδοση του εμβαμματοδοχείου— είναι δοχεία μετασκευασμένα από κολοκύθες σύμφωνα με το σχέδιο του Πίν. 3Γ (Hood 1978B: 33, 244, σημ. 18).

Ιδιαίτερη θέση μεταξύ των μινωικών σχημάτων με καλά ξένα παράλληλα κατέχουν οι πυξίδες. Αυτά τα κιβωτίδια με πάμα συναντώνται σε πολλές παραλλαγές. Είναι κοινές στις Κυκλάδες, όπου ορισμένες κατηγορίες διαφέρουν πολύ λίγο από τις κρητικές (Εικ. 20): η πιθανότητα κοινής καταγωγής ενισχύεται από την ομοιότητα της εγχάρακτης διακόσμησης. Το σχήμα της πυξίδας είναι ιδιαίτερα δημοφιλές στον Λεπτότεχνο Τεφρό ρυθμό, συναντάται όμως και σε άλλους ακόμη ρυθμούς.

Με την ΠΜ II συνδέονται πρωτογενώς πολλοί κεραμεικοί ρυθμοί. Εδώ περιγράφονται μόνο οι χαρακτηριστικότεροι.

ΛΕΠΤΟΤΕΧΝΟΣ ΤΕΦΡΟΣ ΡΥΘΜΟΣ

Ο Λεπτότεχνος Τεφρός ρυθμός διαφέρει σε πολλά σημεία από την προγενέστερη τεφρή κεραμική. Πέραν του καλύτερης ποιότητας πηλού του, η επιφάνεια των αγγείων βελτιώνεται εξομαλύνοντάς τη με νερό ή επιχρίοντάς τη με αραιό διάλυμα. Ο πηλός είναι ομοιογενούς τεφρής απόχρωσης. Όπου υπάρχει διακόσμηση είναι εγχάρακτη και γίνεται πριν από την όπτηση.

Ο τρόπος όπτησης διαφέρει τελείως από τον τρόπο όπτησης του ρυθμού Αγίου Ονουφρίου ή του ρυθμού Λεβήνος. Ο πηλός είναι τεφρός από την επιφάνεια έως τον πυρήνα, υποδεικνύοντας την επικράτηση πλήρως αναγωγικών συνθηκών καθ' όλη τη διάρκεια της διαδικασίας όπτησης. Το πιθανότερο είναι ότι τα αγγεία συσσωρεύονταν μαζί με την καύσιμη ύλη η οποία τα κάλυπτε και εισέδουε μεταξύ τους, ενώ η εστιά (πυρά) καλυπτόταν για να μην εισέλθει πρόσθετο οξυγόνο. Η παρατεταμένη, χαμηλή θέρμανση επέφερε το επιθυμητό αποτέλεσμα.

Ο Λεπτότεχνος Τεφρός ρυθμός είναι διαδεδομένος σ' όλη την Κρήτη. Στην Κνωσό φαίνεται ότι αρχίζει να εμφανίζεται κατά την ΠΜ Ι και συνεχίζεται στην πρώιμη ΠΜ ΙΙ, ως υψηλής ποιότητας επιτραπέζια κεραμική (Hood 1971A: 36, 37· J. D. Evans 1972: 126, εικ. 15). Σε άλλες θέσεις συνδέεται μάλλον με τον ρυθμό Κουμάσας παρά με ρυθμό Αγίου Ονουφρίου ή Πύργου. Η κύρια περίοδος διάδοσής του είναι η ΠΜ ΙΙα, αντίθετα με την παλαιότερη υποψία ότι χρονολογείται κυρίως στην ΠΜ Ι (για διαπραγμάτευση της χρονολόγησης βλ. Zois 1968A: 73-80).

Ιδιαίτερα πολυπληθείς είναι οι

πυξίδες οι κατασκευασμένες με τον τρόπο του Λεπτότεχνου Τεφρού ρυθμού. Πολλές παραλλαγές είναι γνωστές: οι κοινότεροι τύποι είναι ο σφαιρικός με χαμηλό λαιμό και καθέτως διάτρητες αποφύσεις (Πίν. 3Z και 3H) και ο κυλινδρικός με επίπεδη βάση (Πίν. 3Θ). Υπάρχουν παραδείγματα τόσο με πόδι όσο και χωρίς πόδι, ενώ λίγα δείγματα διαθέτουν τρία μικροσκοπικά πόδια. Ορισμένες φορές φέρουν μικρά πήλινα πάματα (Warren 1972A: P 61). Συγγενή αγγεία προέρχονται από τα νησιά του Αιγαίου (Εικ. 20), επομένως η έμπνευση από ξένα πρότυπα φαίνεται πιθανή. Άλλα σχήματα του Λεπτότεχνου Τεφρού ρυθμού είναι ο κέρνος (Πίν. 3K), διάφοροι τύποι σκύφων (Warren 1972A: P 4, 5, 20, 21, 23, 25-27· Hood 1971A: 37), το κύπελλο με πόδι (Warren 1972A: P 40, 41, 43-45), ο ηθμός (Warren 1972A: P 72) κ.λπ.

Αν και δεν υπάρχει πάντοτε εγχάραξη, είναι αρκετά συχνή ώστε να θεωρηθεί σταθερό χαρακτηριστικό στοιχείο του ρυθμού. Φαίνεται πως οι καλλιτέχνες προτιμούσαν συνεχή θέματα ή επαναλαμβανόμενα σχέδια στα οποία εναλλάσσονταν δύο θέματα (Εικ. 21). Σχεδόν πάντοτε διευθετούνται σε οριζόντιες ταινίες ή ζώνες. Ιδιαίτερα δημοφιλή είναι τα ημικύκλια, οι ευθείες γραμμές, οι διαγώνιες γραμμές, η ιχθυάκανθα και η στίξη. Στον Πίν. 3I εικονίζεται μια ασυνήθιστη παραλλαγή εγχάρακτης διακόσμησης, ένα στικτό σχέδιο που καλύπτει όλο το αγγείο. Δημιουργήθηκε με την κύλιση στον νωπό ακόμη πηλό ενός ακιδωτού εργαλείου, ώστε να παραχθεί μια επιφάνεια γεμάτη μικροσκοπικές στιγμές. Σ' όλες αυτές τις περιπτώσεις η διακόσμηση είναι γεωμετρική και ανόργανη. Αντίθετα μ' αυτήν του ρυθμού Αγίου Ονουφρίου δεν εξαρτάται παρά ελάχιστα ή και καθόλου από τα

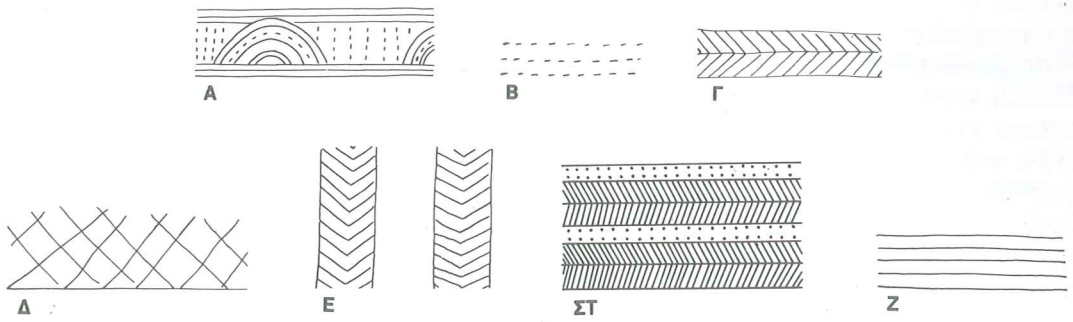

21 · Εγχάρακτα διακοσμητικά σχέδια από κεραμική του ΠΜ ΙΙα Λεπτότεχνου Τεφρού Ρυθμού.

σχήματα των αγγείων που διακοσμεί.

Φαίνεται πως ο Λεπτότεχνος Τεφρός ρυθμός ήταν ιδιαίτερα δημοφιλής στην παραγωγή μικρών δοχείων. Διασώζεται μεγάλος αριθμός μικρών ανοικτών αγγείων και πυξίδων, ιδιαίτερα από τάφους. Παρόμοια αγγεία ανευρίσκονται σε διάφορα τμήματα της νήσου, μπορεί επομένως να φανταστεί κανείς τη ζωηρή εμπορία κάποιου περιζήτητου προϊόντος το οποίο περιείχαν τα εν λόγω αγγεία. Το περιεχόμενο αυτό θα πρέπει να ήταν αρκετά πολύτιμο ώστε να αποθηκεύεται σε μικρές μόνο ποσότητες. Το πιθανότερο είναι πως πρόκειται για αλοιφές ή αρωματικά έλαια. Τα στόμια των αγγείων είναι πάντοτε αρκετά μεγάλα για να μπαίνουν ένα ή δύο δάκτυλα, κάτι βολικό αν επρόκειτο οι αλοιφές αυτές να απλωθούν με το χέρι. Ίσως η παράδοση της επάλειψης του ανθρώπινου σώματος, που είναι τόσο ισχυρή κατά τα μεταγενέστερα χρόνια σ' αυτήν την περιοχή του κόσμου, ανάγεται ήδη στην τόσο πρώιμη αυτή εποχή.

**ΡΥΘΜΟΣ ΚΟΥΜΑΣΑΣ ΚΑΙ
ΣΥΓΓΕΝΕΙΣ ΡΥΘΜΟΙ**

Κατά την ΠΜ ΙΙα σε πολλές περιοχές της Κρήτης συνηθίζεται ένας τύπος γραπτής κεραμικής στον οποίο χρησιμοποιείται ερυθρή ή μελανή γραμμική διακόσμηση σε ανοιχτόχρωμο πηλό. Μία από τις παραλλαγές του



22 · Προχούδιο ρυθμού Κουμάσας από την επώνυμη θέση, ΠΜ ΙΙα. Κλίμακα 1:1.

ρυθμού αυτού είναι ο ρυθμός Κουμάσας, ο οποίος πήρε το όνομά του από την θέση με θολωτούς τάφους στη Μεσαρά, όπου η κεραμεική αυτή βρέθηκε σε αρκετά μεγάλη ποσότητα (Xanthoudides 1924: κεφ. II). Μπορούμε να χρησιμοποιήσουμε την κεραμεική που βρέθηκε στην Κουμάσα για να ορίσουμε την κατηγορία αυτή: η διακόσμηση στα αγγεία που βρέθηκαν στην Κουμάσα είναι πάντα καστανέρυθρη έως μελανή. Συνήθως είναι γραμμική, σε απλούς γεωμετρικούς σχηματισμούς. Συνηθίζονται η διαγράμμιση και τα δικτυωτά σχέδια. Τα διάφορα σχήματα των αγγείων εδράζονται σε επίπεδες βάσεις ή σε μικροσκοπικά πόδια, σαφές στοιχείο εξέλιξης έναντι των προγενέστερων κυρτών βάσεων. Μετά την ακμή του κατά την ΠΜ Ια ο ρυθμός παρακμάζει χάριν του ρυθμού Βασιλικής και άλλων ΠΜ Ιβ ρυθμών.

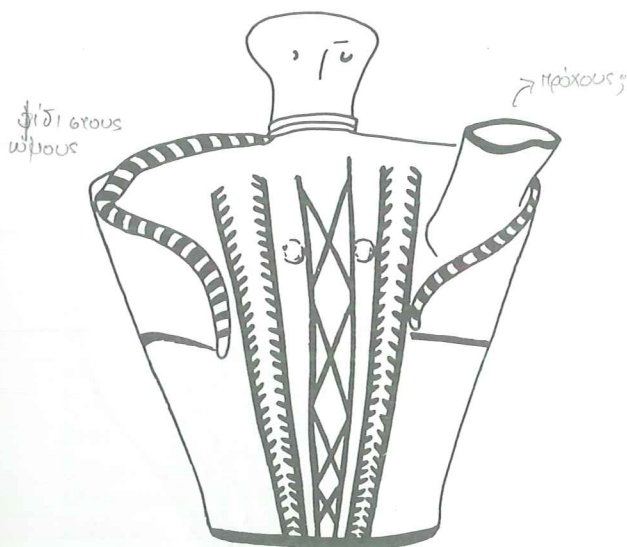

23 · Σκεύος σε σχήμα γυναικείας μορφής με φίδι τυλιγμένο γύρω από τους ώμους της. Βρέθηκε έξω από τους θολωτούς τάφους της Κουμάσας, ΠΜ Ια. Κλίμακα 1:4.

Ο ρυθμός Κουμάσας έχει γίνει αντικείμενο λεπτομερούς διαπραγμάτευσης σε μια μελέτη του Αντώνη Ζώη (1968 Γ).

Οι γωνιώσεις των διακοσμητικών θεμάτων και η προτίμηση για γραμμικά σχέδια δεν αφήνουν πολλές αμφιβολίες για την καταγωγή του ρυθμού. Πρέπει να πρόκειται για εξέλιξη του ρυθμού Αγίου Ονουφρίου I, με ακριβέστερα και πιο συστηματοποιημένα όμως διακοσμητικά σχέδια. Η καταγωγή των περισσότερων απλών σχεδίων του μπορεί εύκολα να αναζητηθεί στις ΠΜ Ι παραλλαγές του ερυθρού, γραπτού ρυθμού Αγίου Ονουφρίου, ενώ κατά τον ίδιο τρόπο παρατηρείται ομοιότητα και στα σχήματα των αγγείων.

Τυπικά παραδείγματα του ρυθμού στην καλύτερη έκφασή του είναι οι πρόχοι και οι τσαγιέρες της Εικ. 22 και του Πίν. 3Ε, ΣΤ, Λ, Μ, όλες από την Κουμάσα. Υπάρχουν πολλές λεπτομέρειες που διακρίνουν τα αγγεία αυτά από τους ΠΜ Ι προγόνους τους του ρυθμού Αγίου Ονουφρίου (Πίν. 2ΣΤ). Τα σχήματά τους είναι περισσότερο πιεσμένα, με το κέντρο βάρους χαμηλότερα και με σταθερότερη βάση. Συνήθως ισορροπούν με ασφάλεια σε επίπεδη επιφάνεια. Εξίσου σημαντικό στοιχείο προόδου είναι η βελτίωση στον έλεγχο της διακόσμησης. Οργανώνεται σε σαφείς ομάδες γραμμών ή σχημάτων, ζωγραφίζεται με ακρίβεια και εφαρμόζεται με προσοχή σε κάθε αγγείο. Ο ρυθμός Κουμάσας φαίνεται πολύ συστηματοποιημένος αν συγκριθεί με τις ρεύσες με μεγαλύτερη ελευθερία γραμμών των ΠΜ Ι σταδίων του ρυθμού Αγίου Ονουφρίου.

Όπως συμβαίνει και με τον ΠΜ Ια τύπο του ρυθμού Αγίου Ονουφρίου (Άγιος Ονούφριος ΙΙ), η σύνταξη των θεμάτων είναι αρκετά απλή: συνήθως



24 · Λεκανίδα από τον Τάφο ΙΙ του Μόχλου.
Ύψ. 0,037 μ.

υπάρχουν ένα ή δύο γραμμικά κοσμήματα σε κάθε πλευρά του αγγείου τα οποία διατάσσονται κατά σαφή, συμμετρικό τρόπο. Οι λαβές, οι προχοές και τα άλλα μορφολογικά στοιχεία του αγγείου εντάσσονται στη συμμετρία αυτή και συχνά γράφονται επάνω τους γραμμίδια ως συμπλήρωμα των κυρίων διακοσμητικών θεμάτων. Σε όσα αγγεία διαθέτουν προχοές συνήθως γράφεται στο κάτω μέρος τους ένα μικρό διακοσμητικό θέμα.

Ο ρυθμός Κουμάσας θα πρέπει να ήταν πολύ δημοφιλής στα αγγεία μετάγγισης υγρών γιατί, μαζί με τις πρόχους και τις τσαγιέρες, αφθονούν τα κύπελλα και οι σκύφοι. Οι σκύφοι έχουν συνήθως κυρτά περιγράμματα και ορισμένες φορές διαθέτουν λαβές (Warren 1972A: P 6-11). Στα δευτερεύοντα σχήματα περιλαμβάνονται δίωτα κύπελλα (Xanthoudides 1924: πίν. 27, αρ. 4132), ασκοί (Ζώης 1968Γ: πίν. 23, αρ. 4), κύπελλα με δισκοειδή βάση (Ζώης 1968Γ: πίν. 23, αρ. 1, 2, πίν. 24, αρ. 1, 2) και μικροί αμφορείς με οριζόντιες λαβές (Ζώης 1968 Γ: Πίν. 25α-γ).

Το πλέον αξιοπρόσεκτο δείγμα του ρυθμού Κουμάσας είναι ένα αγγείο σε σχήμα γυναίκας η οποία περιβάλλεται στους ώμους από ένα φίδι με ραβδώσεις

(Εικ. 23). Πρόκειται για μία μόνο από δύο όμοιες γυναικείες μορφές που βρέθηκαν στην Κουμάσα και μας παρέχει μια σπάνια ευκαιρία να εισδύσουμε στιγμιαία στην Πρωτομινωική θρησκευτική πίστη. Βρέθηκε ακριβώς έξω από τους τάφους· ίσως είχε αφηθεί εκεί ως λατρευτικό αντικείμενο ή αφιέρωμα. Δοκιμάζουμε τον πειρασμό να τη θεωρήσουμε πρόγονο της «θεάς των όψεων» της δεύτερης π.Χ. χιλιετίας. Ίσως το αγγείο αυτό είχε επινοηθεί για τη διενέργεια σπονδών, όπως προτείνει ο Branigan (1969: 34, 35).

Από ρυθμολογικής απόψεως, τη γυναικεία αυτή μορφή διακρίνει αφαίρεση και υπεραπλοποίηση. Πολλές ανατομικές λεπτομέρειες δηλώνονται ελάχιστα ή παραλείπονται εντελώς, χαρακτηριστικά που εμφανίζονται επίσης και σε άλλες μορφές τέχνης της εποχής. Το κεφάλι θυμίζει τα κυκλαδικά μαρμάρινα ειδώλια, πολλά από τα οποία βρέθηκαν στην ίδια την Κουμάσα (Renfrew 1969: 18-20· Branigan 1971: 61-63). Μια προχοή, που ίσως απέδιδε πρόχου την οποία η γυναίκα κρατούσε

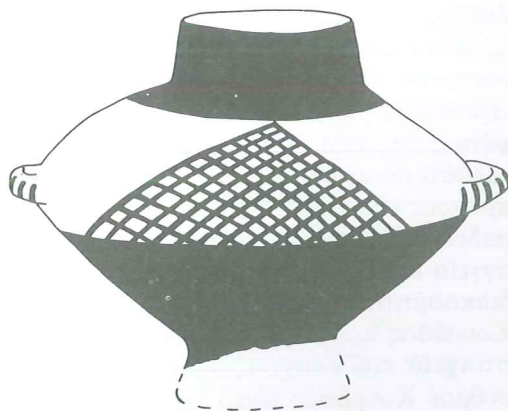

25 · Πυξίδα από τάφο της Αγίας Φωτίας, ΠΜ ΙΙ. Σωζ. ύψ. 0,13 μ.

στην αγκαλιά με το αριστερό χέρι, επέτρεπε στο υγρό να χυθεί έξω από το κοίλο σώμα που το περιείχε. Το αγγείο διακοσμείται με καστανέρυθρα γεωμετρικά σχέδια ρυθμού Κουμάσας που συνιστούν απλώς αγγειογραφική διακόσμηση ή αποδίδουν πλεκτά ή κεντητά σχέδια του υφάσματος.

Ο ρυθμός Κουμάσας και οι συγγενικοί του ρυθμοί διαθέτουν εκπληκτικά πλούσια διακόσμηση, αν σκεφτεί κανείς ότι αυτή συνίσταται σε ευθείες μόνο γραμμές ή απλά ορθογώνια θέματα. Στον ρυθμό αυτό, ο οποίος υπό την ευρύτερή του έννοια απλώνεται σε πολλά τμήματα της νήσου, χρησιμοποιείται μεγάλο εύρος ελκυστικών, αν και σχηματικών θεμάτων. Το κύριο διακοσμητικό θέμα σε μια πολύ γνωστή λεκανίδα από τον τάφο II του Μόχλου (Εικ. 24) αποτελείται από δύο αντικόρυφα τρίγωνα που δημιουργούν ένα σχήμα σε μορφή πεταλούδας, ίσως ακόμη και διπλού πέλεκυ όπως μερικές φορές ονομάζεται. Η βαφή είναι διαφορετική απ' αυτή που χρησιμοποιείται στην Κουμάσα αλλά ο ρυθμός οπωσδήποτε συγγενεύει. Μια σύγχρονη πυξίδα από την Αγία Φωτιά Ιεράπετρας (Εικ. 25) διακοσμείται με ολόβαφα κρεμάμενα τμήματα και τρίγωνα πληρωμένα με δικτυωτό. Τα αγγεία της Εικ. 26 από την Μύρτο εκτείνονται και στις δύο φάσεις της ΠΜ II· ο σκύφος, η ευρύστομη πρόχους και η σφαιρική πρόχους είναι ΠΜ IIα ενώ οι δύο ραδινότερες πρόχοι είναι ΠΜ IIβ. Στα αγγεία αυτά προστίθενται στη συλλογή διακοσμητικών θεμάτων του ρυθμού Κουμάσας πρόσθετα διακοσμητικά στοιχεία που συσχετίζονται μ' αυτά του ρυθμού Κουμάσας μέσω του γραμμικού χαρακτήρα τους και της ελεγχόμενης σύνταξης. Η διακόσμηση είναι συνήθως επαναλαμβανόμενη, αποτελούμενη από

τρίγωνα και άλλα θέματα που περιτρέχουν το αγγείο. Ιδιαίτερα αριστοκρατικές είναι οι πρόχοι με πέντε ομάδες καθέτων γραμμών που ανοίγουν ριπιδωτά (όπως στην Εικ. 26Δ). Τα αγγεία αυτά έχουν χαρακτηριστεί ρυθμός Μύρτου από τους ανασκαφείς τους.

Όπως φανερώνει η κεραμική, οι εσωτερικές επαφές στην Κρήτη θα πρέπει να ήταν ιδιαίτερα στενές. Τα χαρακτηριστικά που παρατηρούνται στην Κουμάσα ομοιάζουν μ' αυτά που συναντώνται και αλλού, ενώ πολυάριθμα μινωικά στοιχεία—όπως η καλά ανεπτυγμένη σύνταξη, η σαφής οργάνωση και τα ακριβή γεωμετρικά σχέδια—είχαν εδραιωθεί σ' όλη τη νήσο. Τα στοιχεία αυτά θα συνεχίζουν να παίζουν καθοριστικό ρόλο στη μεταγενέστερη μινωική τέχνη. Κατά το δεύτερο ήμισυ της ΠΜ II, όταν πολλοί αγγειοπλάστες φαίνεται ότι προτιμούσαν εξολοκλήρου έντριπτες καστανές ή ερυθρές επιφάνειες ή τον κηλιδωτό ρυθμό Βασιλικής, η παράδοση της γραπτής κεραμικής διατηρήθηκε ζωντανή από αγγεία όπως οι πρόχοι της Μύρτου με τις ριπιδωτές γραμμές. Αν και τα γραμμικά κοσμήματα αποτελούσαν αυτή την περίοδο μειονότητα, διατηρήθηκαν επίμονα σ' αυτά τα αγγεία (ή ίσως και σε φθαρτά αντικείμενα όπως κολοκύθες και ξύλινα κιβώτια), ώστε να κληροδοτήσουν τις ρυθμολογικές και συντακτικές αντιλήψεις που τα δείπλαν στην ΠΜ III· ο ρυθμός Λευκού επί Σκοτεινού του τέλους της Πρώιμης Χαλκοκρατίας χρωστά πάρα πολλά στον ρυθμό Κουμάσας και στους άλλους γραπτούς με σκοτεινή βαφή ρυθμούς της πρώιμης ΠΜ II.

ΡΥΘΜΟΣ ΒΑΣΙΛΙΚΗΣ

Ως κυρίαρχος και καθοριστικός της ΠΙΜ Ιβ ρυθμός μπορεί να θεωρηθεί ένα είδος μελανής, ερυθράς ή καστανής κηλιδωτής κεραμεικής που πήρε το όνομά της από την Βασιλική της ανατολικής Κρήτης (Πίν. 4Α-Ε). Τα αγγεία του ρυθμού αυτού είναι ανθεκτικά, εξαιρετικά καλοφτιαγμένα, διαθέτουν χονδρά τοιχώματα και ωραιότατη διακόσμηση. Τα σχήματά τους ποικίλλουν από συντηρητικά έως ιδιαίτερα εξωτικά (Εικ. 27). Τα χαρακτηριστικότερα είναι η τσαγιέρα με υπερβολικά μακριά προχολή (ΣΤ), η πολύ υψίλαιμη πρόχους (Ι), το μικρό κύπελλο με δισκοειδή - κωνική βάση (Η), ο κωνικός με προχολή σκύφος (Γ), το γεφυρόστομο αγγείο με κυρτό περίγραμμα (Δ), η λεκάνη (Α) και πολλοί τύποι κυπέλλων (Ε), πρόχων (Θ-Μ) και άλλων αγγείων (Β).

Το ευκολότερα αναγνωρίσιμο και χαρακτηριστικότερο στοιχείο είναι η κηλιδωτή διακόσμηση. Η επιφάνεια των αγγείων καλύπτεται πάντα με επίχρυσμα, στιλβώνεται και ψήνεται με τέτοιο τρόπο ώστε οι αποχρώσεις που προκύπτουν εκτείνονται από το ερυθρό και το καστανό έως το μελανό στο ίδιο αγγείο. Πολλά αγγεία διαθέτουν ωχρότερα τμήματα με πολλές μελανές κηλίδες. Σε ορισμένα δείγματα, όπου υπάρχουν γραμμές ή σύνολα μελανών ακανόνιστων δισκίων, η κηλιδωτή διακόσμηση είναι προφανώς ηθελημένη ενώ σε άλλες περιπτώσεις φαίνεται τυχαία. Η πιο ολοκληρωμένη μελέτη του ρυθμού, από ομάδα ειδικών σε διάφορους τομείς, παρουσιάστηκε στη μονογραφία *Vasilike Ware* (Betancourt κ.ά. 1979).

Η κηλιδωτή κεραμική είναι κοινότατη στην ανατολική Κρήτη, συναντάται όμως και στα κεντρικά και

δυτικά τμήματα της νήσου. Οι θέσεις εύρεσής της καταλογογραφούνται στη μελέτη του Betancourt (κ.ά. 1979). Στις σημαντικότερες περιλαμβάνονται:

ΑΝΑΤΟΛΙΚΗ ΚΡΗΤΗ

- Αγία Φωτιά Ιεράπετρας (Boyd 1904-1905: 184, εικ. 4α)
 Γουρνιά (Hawes κ.ά. 1908: πίν. 6, αρ. 1)
 Μόχλος (Fairbanks 1928: πίν. 2, αρ. 13-19)
 Μύρτος (Warren 1972Α: Περίοδος ΙΙ)
 Παλαίκαстро (Dawkins 1903-1904: 197, εικ. 1· Forsdyke 1925: 72, 73)
 Πρινιάτικος Πύργος (Betancourt κ.ά. 1979: κατάλογος)
 Πύργος Μύρτου (Hood, Warren, Cadogan 1964: πίν. 16α)
 Σφουγγαράς (Hall 1912: εικ. 20, 21)
 Σπήλαιο Τραπέζας (H. Pendlebury, J. D. S. Pendlebury, Money-Coutts 1935-1936)
 Βασιλική (Seager 1904-1905: εικ. 6, πίν. 34, 35· 1908: πίν. 12, αρ. 5-11, 14, 15· Blinkenberg, Johansen ά.έ.ε.: 24· Richter 1953: πίν. 2α· Betancourt κ.ά. 1979: κατάλογος)

ΚΕΝΤΡΙΚΗ ΚΡΗΤΗ

- Αγία Τριάδα (Banti 1930-1931: 164, 168, 179)
 Άγιος Μύρων (Αλεξίου 1969: 239, πίν. 272, αρ. 2)
 Κνωσός (Betancourt κ.ά. 1979: κατάλογος)
 Κουμάσα (Blinkenberg, Johansen ά.έ.ε.: πίν. 30, αρ. 10)
 Λεβήν (Daux 1959: εικ. 13· 1960: εικ. 7)
 Μάλια (Chapouthier, Charbonneaux 1928: πίν. 25, αρ. 4· Demargne 1945: 6, 7, πίν. 27-29· H. van Effentere, M. van Effentere 1969: 9, 10, πίν. 1, 28· Amouretti 1970: πίν. 24· H. van Effentere 1980: I, εικ. 43, 113-118, VI, VII· II, εικ. 734, 735)

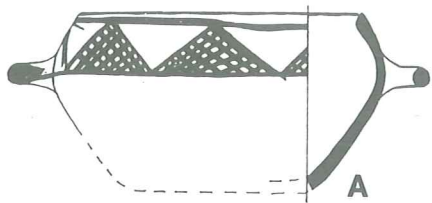

A

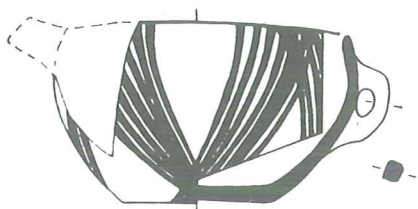

B

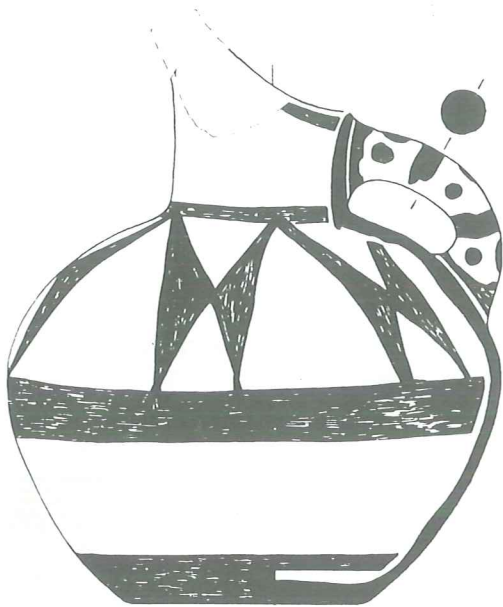

Γ



Δ

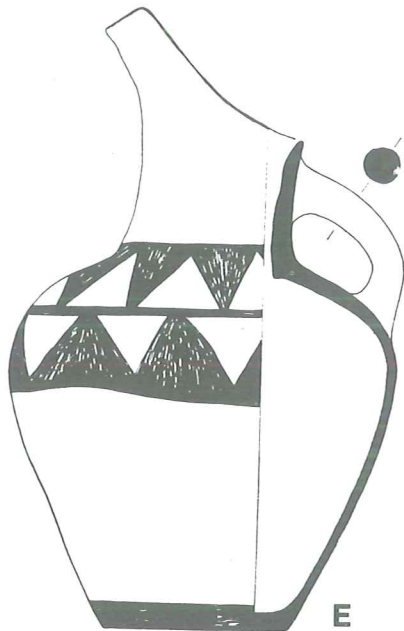

E

ρομφια
Μύρου)

Εμφάνει
τάσεων
σταθμών που
ανοίχουν
ριπιδωτά

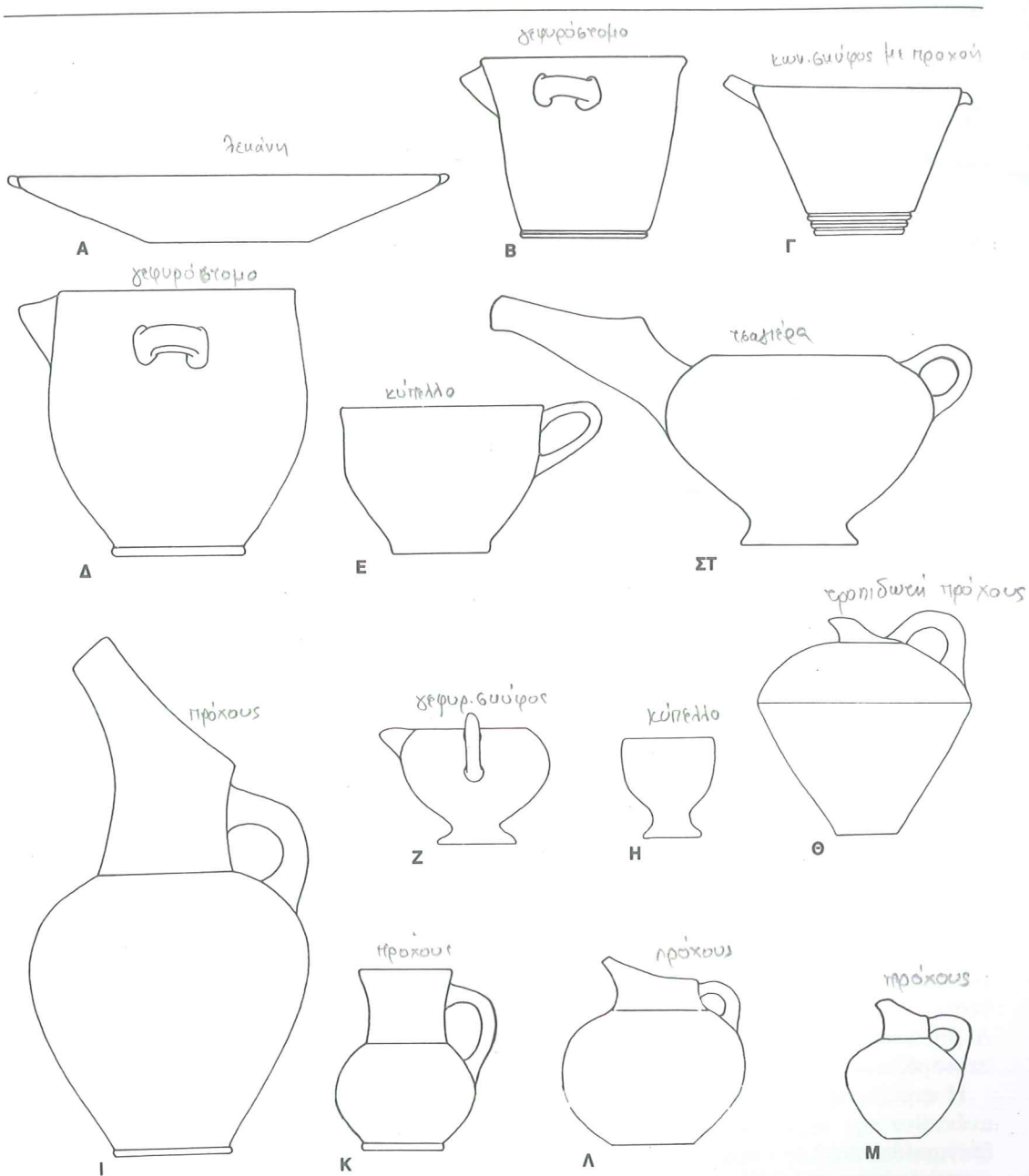

27 · Αγγεία ρυθμού Βασιλικής, ΠΜ ΙΙβ.
 Κλίμακα 1:4. (Α) Λεκάνη από τον Σφουγγαρά·
 (Β) Γεφυρόστομο αγγείο από τη Μύρτο· (Γ) Κωνικό σκύφος με προχοή από τη Βασιλική·
 (Δ) Γεφυρόστομο αγγείο από τη Βασιλική· (Ε) Κύπελλο από τη Μύρτο· (ΣΤ) Τσαγιέρα από
 τα Μάλια· (Ζ) Γεφυρόστομος σκύφος (ή

κύπελλο) με δισκοειδή βάση από τον Σφουγγαρά· (Η) Κύπελλο με δισκοειδή βάση (egg-cup) από τη Βασιλική· (Θ) Τροπιδωτή πρόχους από τον Σφουγγαρά· (Ι) Πρόχους από τη Βασιλική· (Κ) Πρόχους από τα Γουρνιά· (Λ) Πρόχους από το σπήλαιο Τραπέζας· (Μ) Πρόχους από τη Βασιλική.

Πλάτανος (Xanthoudides 1924: πίν. 51α)
 Πορτί (Xanthoudides 1924: 61, πίν. 6,
 35)

ΔΥΤΙΚΗ ΚΡΗΤΗ

Χανιά (Καστέλλι) (Τζεδάκις 1965: πίν.
 712, αρ. 1, 2)

Σπήλαιο Περιβολίων (Τζεδάκις 1969B
 πίν. 442, αρ. 1)

Σπήλαιο Πλατυβόλας (Τζεδάκις 1967:
 πίν. 378, αρ. 4)

ΝΗΣΙΑ ΑΙΓΑΙΟΥ

Καστρί Κυθήρων (Coldstream, Huxley
 1973: επίχωση βήτα, αρ. 15-18, 31,
 38)

Στις περισσότερες θέσεις, ο ρυθμός Βασιλικής προέρχεται μόνο από την ώριμη φάση της ΠΜ II. Στην ίδια τη Βασιλική όμως φαίνεται ότι άρχισε να εμφανίζεται λίγο νωρίτερα και ότι διήρκεσε λίγο περισσότερο (Seager 1904-1905: 211 κ.ε.: 1906-1907: 113, 114). Παρόμοιο φαινόμενο παρατηρείται στην Κνωσό, όπου συναντάται σε καθαρά στρωματογραφημένη ΠΜ IIβ επίχωση ενώ μερικά όστρακα έχουν βρεθεί και σε ΠΜ IIα και ΠΜ III στρώματα (Hood 1961-1962: 93· 1962B: 27· 1966· Betancourt κ.ά. 1979: 21). Σε άλλες θέσεις —Μύρτο, Μόχλο, Παλαίκαστρο, Λεβήνα και αλλού— φαίνεται ότι περιορίζεται χρονικά στην ΠΜ IIβ.

Η κηλιδωτή εμφάνιση προξένησε ανέκαθεν την περιέργεια και έχουν διατυπωθεί πολλές υποθέσεις για την τεχνική κατασκευής των αγγείων. Αρχικά, η επιφάνεια καλυπτόταν με επίχρισμα που υαλοποιείτο κατά την όπτηση ώστε να προκύψει μια σκληρή, λαμπερή επιφάνεια· το αποτέλεσμα αυτό έπετυγχάνετο χάρις στο λεπτόκοκκο πηλό του αγγείου και από το γεγονός ότι το επίχρισμα περιείχε υψηλό

ποσοστό καλίου, ενός προσθέτου που χαμηλώνει τη θερμοκρασία τήξεως (Hofmann 1962· Noll 1982). Στο επίχρισμα αυτό παρουσιάζεται η κηλιδωση. Επειδή σε διάφορα αγγεία είναι ορατά ποικίλα διαφορόχρωμα αποτελέσματα, έχει προταθεί πως είχαν επινοηθεί περισσότεροι του ενός τρόποι παραγωγής τους (Betancourt κ.ά. 1979: κεφ. 2). Είναι σαφές ότι σε ορισμένες περιπτώσεις το κηλιδωτό χρωματικό αποτέλεσμα προέκυπτε από την κατεργασία του επιχρίσματος, πιθανότατα πιέζοντάς το ελαφρά κατά τόπους με σπόγγο· σε άλλα όμως αγγεία φαίνεται ότι υπάρχουν ενδείξεις αντιστροφής της οξειδωτικής-αναγωγικής διαδικασίας. Στην τελευταία περίπτωση οι κηλίδες προήλθαν προφανώς από την παρουσία κάποιας νωπής εύφλεκτης ύλης η οποία βρισκόταν σε επαφή με τα αγγεία κατά τα τελευταία, τουλάχιστον, στάδια της οπτήσεώς τους. Προκύπτει έτσι μια ευρεία κλίμακα κηλιδωτών αποτελεσμάτων, συχνά με πολλές ενδιάμεσες διαβαθμίσεις.

Η πρόχους του Πίν. 4A από τη Βασιλική είναι εξαιρετο παράδειγμα αυτής της κατηγορίας ηθελημένης και προσεκτικά εκτελεσμένης διακόσμησης. Το ανώτερο και κατώτερο τμήμα του αγγείου είναι συμπαγή, σκοτεινόχρωμα. Γλωσσοειδή έγχρωμα τμήματα ανέρχονται και καλύπτουν τον ώμο· μεταξύ τους βρίσκονται κάθετες σειρές μεγάλων, ακανόνιστων δισκοειδών κηλίδων. Η διακόσμηση αυτή σχεδιάστηκε είτε χρησιμοποιώντας σπόγγο, πριν από την όπτηση του αγγείου, είτε απλώνοντας κατά το τελευταίο στάδιο της όπτησης, σε επιλεγμένα τμήματα της επιφάνειάς του, κάποια ουσία που πυρακτώθηκε και δημιούργησε τα πιο σκοτεινόχρωμα τμήματα της διακόσμησης. Ορισμένα

όστρακα, όπως αυτό του Πίν. 4Δ, αποκάλυψαν με μικροσκοπική εξέταση μόνο ένα, ομοιόμορφο στρώμα επιχρίσματος, που χρωματικά διαφοροποιείται από το ωχρό καστανό και το ερυθρό έως το μελανό εξαιτίας της ελεγχόμενης (και επιλέξιμης) οξειδωσης και αναγωγής. Η ακριβής ουσία που πυρακτούμενη δημιούργησε τα χρωματικά αυτά αποτελέσματα είναι άγνωστη.

Στον Πίν. 4B εικονίζεται μια «τσαγιέρα» η οποία αποτελεί επίτευγμα του κηλιδωτού ρυθμού. Εμφανίζονται χαρακτηριστικά σ' αυτήν τα εξαιρετικά στοιχεία που είναι σε θέση να συμπεριλάβει ο ρυθμός αυτός. Για μία ακόμη φορά τα διακοσμητικά σχέδια έχουν σχηματιστεί ηθελήμενα: η λαβή, το χείλος, η βάση καθώς και τα τμήματα κάτω από τη λαβή και την προχοή είναι γραπτά με σκοτεινόχρωμη βαφή. Σε κάθε πλευρά του σώματος βρίσκειται ένας ακανόνιστο σχήματος σταυρός πλαισιούμενος από αντιμέτωπα μνηοειδή θέματα. Υπάρχει, στο ολοκληρωμένο αγγείο, η εντύπωση μιας ανοιχτόχρωμης κηλιδωτής γραμμής που ελίσσεται οφιοειδώς σε κάθε πλευρά του, όλα όμως τα διακοσμητικά θέματα

δημιουργούνται στο επίχρισμα, δεν είναι δηλαδή γραπτά επάνω του. Η προχοή έχει αφεθεί χωρίς επίχρισμα και φέρει ένα γραπτό, γραμμικό κόσμημα με κάποια άλλου είδους βαφή (άλλο δηλαδή επίχρισμα). Στη φωτογραφία φαίνεται πολύ εύκολα η παρυφή του κυρίως επιχρίσματος του σώματος στη βάση της προχοής. Το αγγείο αυτό προέρχεται από τη Βασιλική, όπως τόσα από τα καλύτερα δείγματα του ρυθμού.

Ένας άλλος τύπος τσαγιέρας προέρχεται από τον Μόχλο (Πίν. 4Γ). Εδώ, αντίθετα με το συγγενές αγγείο της Βασιλικής, η κηλιδωση είναι τυχαία. Μόνο το κατώτερο τμήμα του σώματος διαθέτει επίχρισμα το οποίο απολήγει άνω σε κυματιστή παρυφή. Παρόμοιος τρόπος διακόσμησης χρησιμοποιείται σε πολλά άλλα ΠΜ II αγγεία της ανατολικής Κρήτης. Στην προκείμενη περίπτωση στη διακόσμηση περιλαμβάνονται και τρεις ομάδες διπλών κάθετων σειρών από στίξεις. Η μόνη κηλιδωση στο σώμα του αγγείου προήλθε από την επαφή με κάποιο αντικείμενο κατά την όπτηση, ίσως άλλο αγγείο, ένα κομμάτι ξύλου ή το τοίχωμα του κλιβάνου. Το πιθανότερο είναι να πρόκειται για κάποιο κομμάτι ξύλου το οποίο πυρακτώθηκε και δημιούργησε το προαναφερθέν σχέδιο πάνω στο αγγείο, το οποίο θυμίζει τον τρόπο με τον οποίο η φλόγα «γλύφει» μια επιφάνεια.

Πέραν των δειγμάτων με επιμελημένη κηλιδωση, πολλά ΠΜ IIβ αγγεία είναι διαφορετόχρωμα λόγω των συνθηκών οπτήσεως, φέρουν π.χ. πιτσιλιές κόκκινου και μαύρου που προέκυψαν από ακανόνιστο οξειδωτικό και αναγωγικό περιβάλλον. Στον ρυθμό Βασιλικής συνήθως εντάσσονται χονδροειδείς φιάλες (όπως αυτές της Εικ. 28) με παρεμφερή διαφορετόχρωμα

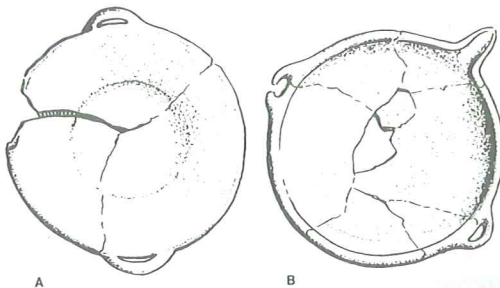

28 · Φιάλες διακοσμημένες με ακανόνιστα μελανά έως ερυθρά τμήματα από τον Σφουγγαρά (απομίμηση ρυθμού Βασιλικής ;), ΠΜ IIβ. Κλίμακα 1:6.

χαρακτηριστικά. Πράγματι, είναι δυνατόν να έχουν κάποια σχέση με τα επιμελώς κηλιδωτά αγγεία. Ίσως μιμούνται την τελειοποιημένη τεχνική τους, δεν αποκλείεται όμως και να πρόκειται για τυχαία, συμπτωματική ομοιότητα.

ΑΛΛΟΙ ΡΥΘΜΟΙ

Στην ΠΜ II χρονολογούνται ορισμένα από τα πιο ενδιαφέροντα αγγεία της Πρώιμης Χαλκοκρατίας. Φαίνεται ότι οι αγγειοπλάστες γοητεύονταν, όπως και κατά την ΠΜ I, από παράξενα και ασυνήθιστα σχήματα, ιδίως για ταφικούς σκοπούς. Τα πλούσια θολωτά κοινοτάφια της Μεσαράς απέδωσαν μια ιδιαίτερη ποικίλη σειρά ζωόμορφων, πτηνόμορφων και άλλων σχημάτων. Κάθε υπόθεση σχετικά με τις λατρευτικές πράξεις της Πρώιμης Χαλκοκρατίας βασίζεται σε πολύ λίγα ασφαλή στοιχεία, η κυριαρχία όμως αγγείων με προχοές υποδηλώνει τη διενέργεια σπονδών, προφανώς κατά τη διάρκεια κάποιας τελετουργίας σχετικής με τους νεκρούς. Τα αγγεία, όπως κι αν χρησιμοποιούνται, συνηθίζονται στους τάφους. Ανευρίσκονται μέσα στους ταφικούς θαλάμους, σε μικρά δωμάτια κοντά στις εισόδους καθώς και στο ύπαιθρο, κοντά στα ταφικά κτήρια.

Τα σκεύη της Εικ. 29 απεικονίζουν την ποικιλία από την οποία είναι δυνατόν να χαρακτηριστεί ένα ταφικό κεραμικό σύνολο. Προέρχονται όλα από την Κουμάσα, την ίδια θέση όπου βρέθηκε η γυναικεία μορφή με το φίδι της Εικ. 23 καθώς και οι πρόχοι και οι τσαγιέρες της Εικ. 22 και του Πίν. 3Ε, ΣΤ, Λ, Μ. Ακόμη όμως και αν συνηπολογιστούν όλα αυτά τα σκεύη, δεν είναι καθόλου ενδεικτικά του

πλήρους φάσματος αγγείων που βρέθηκαν στη θέση αυτή. Ορισμένα δείγματα, όπως το τριποδικό με προχοή αγγείο (Εικ. 29Ε) και το δακτυλιοειδές αγγείο (Εικ. 29Β) φαίνεται ότι αποτελούν σχεδιαστικούς νεωτερισμούς. Τα πτηνά είναι ιδιαίτερα επιτυχή ως πλαστικές μικρογραφίες (Εικ. 29Γ, ΣΤ, Ζ). Έχουν αποδοθεί με πραγματική ευφυΐα και αίσθηση του χιούμορ, εκμεταλλεζόμενα κατά διασκεδαστικό τρόπο το σχήμα της πρόχου ή του ασκού. Πιο μετρημένη είναι η πυξίδα της Εικ. 29Δ. Είναι κατασκευασμένη από κεραμόχρωμο πηλό και φέρει χαμηλά στον ώμο καθέτως διάτρητες αποφύσεις. Το σχήμα της Εικ. 29Α είναι πολύ προβληματικό. Πρόκειται για δείγμα μιας κατηγορίας σκευών που έχουν βρεθεί σε πολλά μέρη της Κρήτης και έχουν χαρακτηριστεί βάσεις ή πάματα. Δεν μπορούμε να είμαστε βέβαιοι για το ποιά πλευρά τους είναι η επάνω και ποιά η κάτω, ούτε αν ορισμένα χρησιμοποιούνταν με τον ένα και άλλα με τον άλλο τρόπο. Ο παράξενος στην εμφάνιση ταύρος, ο οποίος φέρει μελανές κηλίδες και γραμμές (Εικ. 29Η), είναι διαμορφωμένος κατά πολύ παρόμοιο τρόπο με τη γυναικεία μορφή με το φίδι (Εικ. 23) του ρυθμού Κουμάσας. Προφανώς προέρχονται από το ίδιο εργαστήριο και κατ' αυτό τον τρόπο ο ταύρος χρονολογείται στην ΠΜ Ια. Τα υπόλοιπα αγγεία της Εικ. 29 είναι δυσκολότερο να χρονολογηθούν γιατί προέρχονται από ανάμικτα στρώματα, τα περισσότερα όμως προφανώς ανήκουν στην ίδια περίπου εποχή.

Στην ΠΜ II χρονολογούνται πολλά ακόμη σχήματα και ρυθμοί αγγείων. Σε πολλές θέσεις χρησιμοποιούνται χονδροειδείς πίθοι, ορισμένες φορές διακοσμημένοι με καταλειβάδες. Τα παραδείγματα της Εικ. 30 είναι από τη

Μύρτο· πρόκειται για τυπικά αγγεία του είδους. Τα τριποδικά αγγεία, παρόντα ήδη στην ΠΜ Ι Δέμπλα (Warren, Tzedhakis 1974: 329) συνεχίζουν τη μακρά παράδοσή τους στη μινωική κεραμική. Το δείγμα της Εικ. 31 αποτέθηκε μαζί με μια ταφή σε ένα

βραχώδες στέγαστρο στον Άγιο Αντώνιο, κοντά στο Καβούσι της ανατολικής Κρήτης. Βρέθηκε μαζί με ένα ΠΜ ΙΙ χάλκινο μαχαίρι, επομένως πρέπει να χρονολογείται σ' αυτή περίπου την εποχή. Τα πόδια των Πρωτομινωικών τριποδικών αγγείων

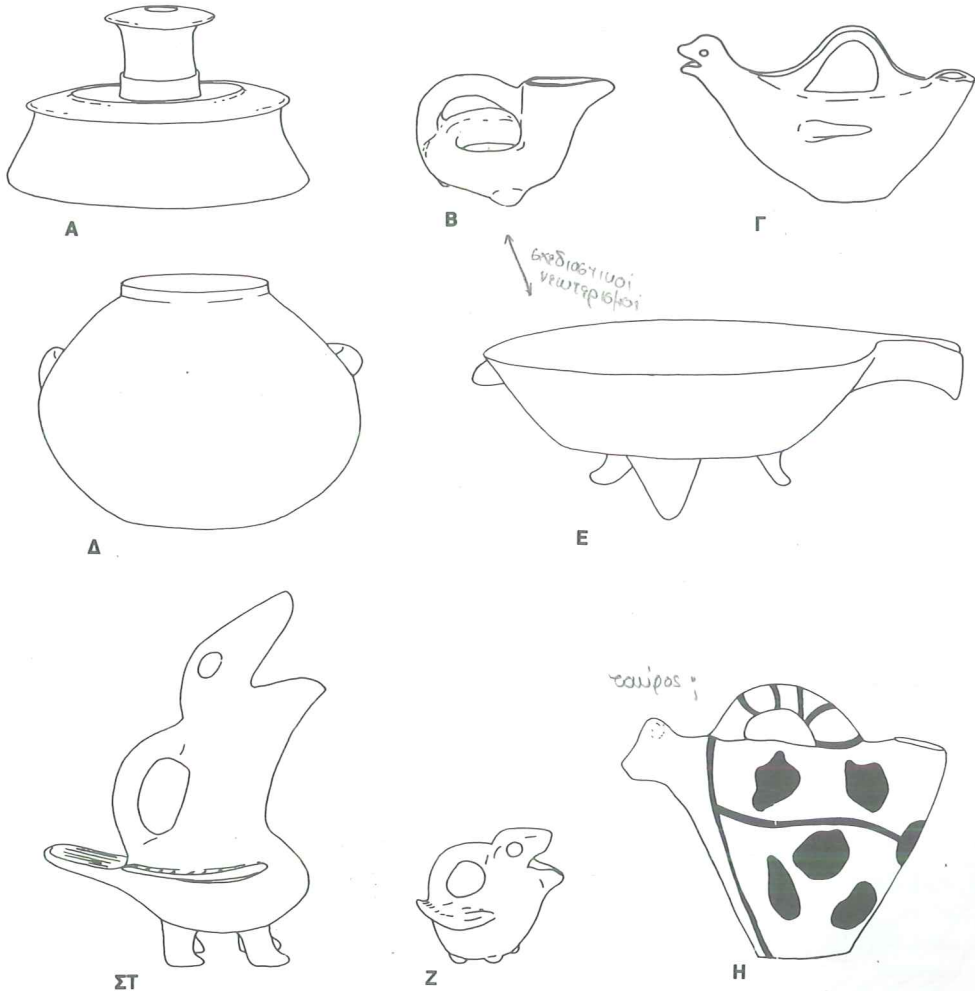

29 · Ασυνήθιστα αγγεία από την Κουμάσα, ΠΜ ΙΙ. Κλίμακα 2:7. (Α) Πώμα ή βάση· (Β) Δακτυλιοειδές αγγείο· (Γ) Πτηνόσχημος ασκός· (Δ) Απλό αγγείο ή πυξίδα· (Ε)

Λεκανίδα με προχή· (ΣΤ) Πτηνόσχημη πρόχους· (Ζ) Πτηνόσχημη πρόχους ή ασκός· (Η) Ζωόμορφο σκεύος.

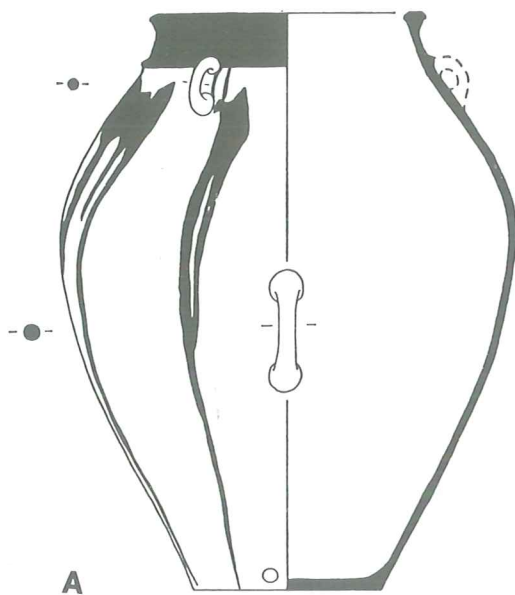

A

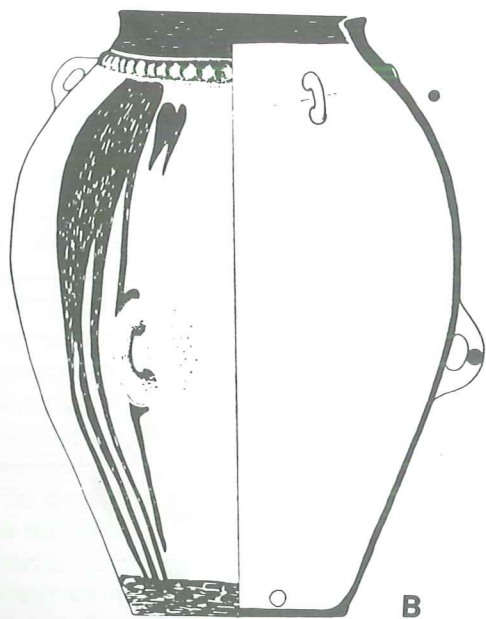

B

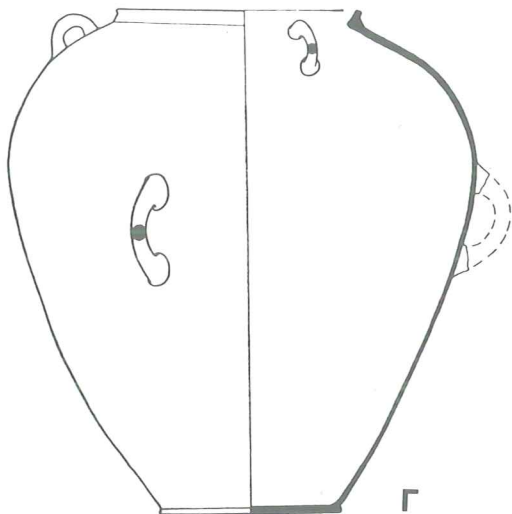

Γ

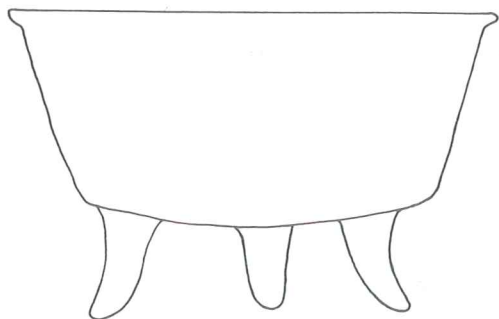

31 · Τριποδικό σκεύος από ταφή στον Άγιο Αντώνιο. Βρέθηκε μαζί με ΠΜ ΙΙ υλικό αλλά είναι αβέβαιης χρονολόγησης. Ύψος 0,095 μ.

είναι αυτή την περίοδο κυκλικής ή ορθογώνιας πεπλατυσμένης διατομής (S. Hood, κατ' ιδίαν πληροφορία), κατά τη ΜΜ Ι όμως αποβαίνουν σχεδόν πάντοτε ορθογώνιας πεπλατυσμένης διατομής. Το τριποδικό σύστημα στήριξης, στο οποίο χρησιμοποιούνται σταθερά πόδια που συγκρατούν ένα ανοιχτό δοχείο επάνω από μια πυρωμένη θράκα, είναι τόσο επιτυχημένο ώστε μετά την υιοθέτησή του κατέστη γρήγορα βασικό στο μαγείρεμα και την εκπλήρωση

πολλών ακόμη αναγκών. Τα χονδροειδή, αγγεία καθημερινής χρήσεως συμπληρώνονται από αβαθή μαγειρικά πινάκια, λεκάνες, δίσκους και πολλούς τύπους σκύφων και πιθοειδών, σκεύη που εξυπηρετούν τις ανάγκες μαγειρεύματος, αποθήκευσης και πολλές άλλες οικιακές εργασίες.

Από τους ακόσμητους, λεπτότεχνους ρυθμούς, τυπικοί για την ΠΜ ΙΙ, ειδικά σε θέσεις της ανατολικής Κρήτης, είναι ο Ερυθρός Έντριπτος ρυθμός, ο Καστανός Έντριπτος ρυθμός και ο Μελανός Έντριπτος ρυθμός. Τα ερυθρόχρωμα και καστανόχρωμα δείγματα είναι ιδιαίτερα κοινά κατά την ΠΜ ΙΙβ της ανατολικής Κρήτης, συγχρόνως με τον ρυθμό Βασιλικής. Συναντώνται στα ίδια ανασκαφικά περιβάλλοντα και στα ίδια σχήματα με τα κηλιδωτά αντίστοιχά τους. Προφανώς κατασκευάζονταν όλα από τους ίδιους αγγειοπλάστες και απλούστατα ορισμένα αγγεία δεν διακοσμούνταν με κηλίδωση. Στην Κνωσό αντίθετα, η έντριπτη κεραμική κατέχει πρωτεύουσα θέση μόνο κατά την αρχή της ΠΜ ΙΙ ενώ αργότερα

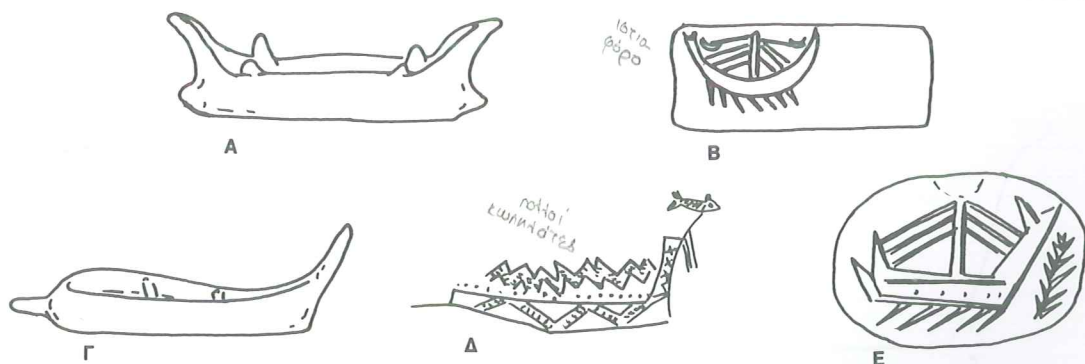

32 · Αιγαιακές παραστάσεις πλοίων. Σε διαφορετική κλίμακα. (Α) Πήλινο ομοίωμα από το Μόχλο, ΠΜ ΙΙ· (Β) Παράσταση μινωικής σφραγίδας, ΠΜ ΙΙΙ - ΜΜ· (Γ) Πήλινο ομοίωμα

από το Παλαίκαстро, ΠΜ ΙΙ· (Δ) Εγχάρακτο σχέδιο σε πήλινο σκεύος από τη Σύρο, ΠΚ ΙΙ· (Ε) Παράσταση μινωικής σφραγίδας, ΠΜ ΙΙΙ - ΜΜ.

υποχωρεί έναντι των γραπτών αγγείων· συνεπώς οι ανατολικές θέσεις διατηρούν τα έντριπτα κεραμικά τους για πολύ μεγαλύτερη περίοδο. Ίσως πρόκειται για ένδειξη συντηρητικότητας της ανατολικής Κρήτης, φανερή και σε άλλες επίσης περιόδους.

➔ Ορισμένα πήλινα αγγεία διαμορφώνονται σε σχήμα πλοίων ή πλοιαρίων. Πέραν του ενδιαφέροντος που παρουσιάζουν ως κεραμικά προϊόντα, αποτελούν σημαντικά τεκμήρια για την πρώιμη ιστορία της ναυτιλίας, και παρέχουν πληροφορίες για πολλές λεπτομέρειες της ναυπηγικής τέχνης. Το μικρό ομοίωμα που εικονίζεται στην Εικ. 32Α προέρχεται από τον Μόχλο. Διαθέτει επίπεδα ύφαλα, υψωμένη πλώρη και πρύμνη και μικρές προεξοχές στο ύψος της ισάλου γραμμής ή κάτω απ' αυτήν. Αν τα δύο

ζεύγη αποφύσεων μέσα στο σκάφος αποδίδουν σκαρμούς, προκύπτει η ένδειξη ότι ορισμένα Πρωτομινωικά πλοιάρια κινούνταν με κουπιά (για διαπραγμάτευση βλ. Bass 1972: 28, 29). Το ιστιοφόρο της σφραγίδας της Εικ. 32Β διαθέτει επίσης υψωμένη πλώρη και πρύμνη και ίσως αποδίδει τον ίδιο τύπο πλοίου. Ένας άλλος τύπος παρουσιάζεται στην Εικ. 32Γ. Η υψωμένη πλώρη και η προεξοχή στην πρύμνη το συνδέουν στενά με εγχάρακτα σχέδια πλοίων στη σύγχρονη κυκλαδική κεραμική (Εικ. 32Δ), με σχέδια πλοίων σε μινωικές σφραγίδες (Εικ. 32Ε) καθώς και με τα υστερότερα, και με πολύ περισσότερες λεπτομέρειες αποδιδόμενα σκάφη των τοιχογραφιών της Δυτικής Οικίας στο Ακρωτήρι της Θήρας. Τα παράλληλα αυτά θέτουν την πιθανότητα πως το ομοίωμα της Εικ.

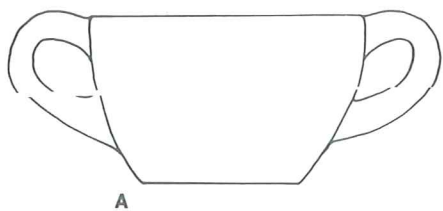

A

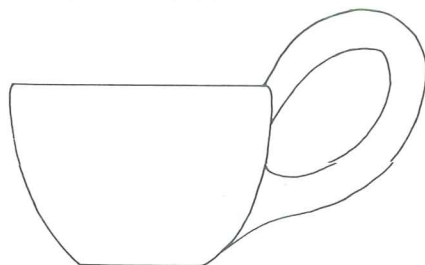

B

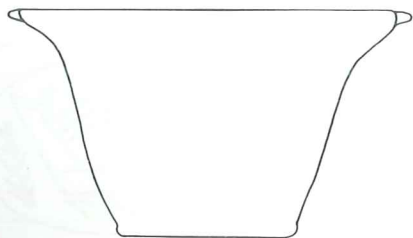

Γ

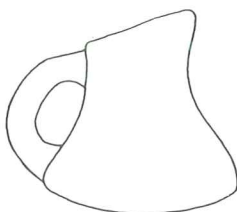

Δ



Ε

33 · Διάφορα αγγεία, ΠΜ ΙΙ. Κλίμακα 1:3. (Α) Κύπελλο από τη Βασιλική· (Β) Κύπελλο από τον Σφουγγαρά· (Γ) Σκύφος από τη Βασιλική·

(Δ) Πρόχους από τα Μάλια· (Ε) Πρόχους από τον Πριναίτικο Πύργο.

32Γ αποδίδει ένα πλοίο επανδρωμένο με μεγάλο αριθμό κωπηλατών (με κουπιά προσδεδεμένα σε σκαρμούς ή ελεύθερα) και προφανώς αντιγράφει ένα σκάφος ανοικτής θαλάσσης.

Ορισμένα ακόμη αγγεία παρουσιάζονται στην Εικ. 33. Τα κύπελλα είναι βαριά και κάπως αδέξια, αποτελούν όμως τους προγόνους των κομψών σχημάτων της Μέσης Εποχής του Χαλκού. Τα δύο μας παραδείγματα προέρχονται από τον Σφουγγαρά (Α) και τη Βασιλική (Β). Οι σκύφοι είναι όπως πάντα συνήθεις. Μια από τις πολλές τους παραλλαγές που κατασκευάζονταν αυτή την περίοδο εικονίζεται στην Εικ. 33Γ. Δύο ακόμη παραλλαγές του σχήματος της πρόχου προσφέρουν τα αγγεία από τα Μάλια (Δ) και τον Πριναίτικο Πύργο (Ε). Το αγγείο των Μαλίων έχει ΠΜ Ι σχήμα, κάλλιστα όμως θα μπορούσε να χρονολογείται στην ΠΜ ΙΙ.

Τα αγγεία της ΠΜ ΙΙ είναι, ως

σύνολο, καλύτερα σχεδιασμένα από εκείνα της ΠΜ Ι και οι γραμμές τους είναι οξύτερες. Τα τμήματά τους — βάσεις, προχοές και λαβές — διακρίνονται καθαρά ενώ σε προηγούμενες εποχές αποτελούσαν προέκταση του σώματος του αγγείου. Μέσα στα πλαίσια της υπερβολικά ζωηρής δημιουργικότητας εκδηλώνεται σε ορισμένα αγγεία μια τάση για το παράδοξο, η οποία όμως θα διαρκέσει πολύ λίγο. Αποκλειστικά στην ΠΜ ΙΙ εποχή ανήκουν οι «τσαγιέρες» και οι πολύ υψίλαιμες πρόχοι, οι πρόχοι με τροπιδωτά σώματα και σειρές στίξεων και τα μικρά κύπελλα (ή σκύφοι) με δισκοειδή βάση, λαβές και προχοές (ακόμη και γεφυρωτές). Δηλώνουν μια εποχή πειραματισμών κατά την οποία είχαν κατακτηθεί οι τεχνικές του πλασίματος και της όπτησης και οι αγγειοπλάστες ήταν πια πρόθυμοι να στρέψουν την επινοητικότητα τους προς το ίδιο το αγγείο.

Σ.τ.Μ. 7 Βλ. D.E. Wilson, «The Pottery and architecture of the EM IIA West Court House at Knossos», *BSA* 80 (1985), 281-364 και κυρίως 293-358.

5 · ΠΡΩΤΟΜΙΝΩΙΚΗ ΙΙΙ



Ο EVANS ΚΑΘΟΡΙΣΕ την ΠΜ ΙΙΙ περισσότερο βάσει ευρημάτων της ανατολικής Κρήτης παρά βάσει της στρωματογραφίας της Κνωσού, με αποτέλεσμα τα κριτήρια που χρησιμοποίησε να μην έχουν λειτουργήσει ικανοποιητικά για τις θέσεις της κεντρικής και δυτικής Κρήτης. Η περίοδος αυτή χαρακτηρίζεται τώρα με κάπως διαφορετικό τρόπο, συγκεκριμένα ως η εποχή κατά την οποία καθίσταται δημοφιλής η κεραμεική με λευκά σχέδια σε σκοτεινό βάθος, δεν έχει όμως εμφανιστεί ακόμη η ερυθρά βαφή. Ο ορισμός αυτός ανταποκρίνεται στη στρωματογραφία της Κνωσού (Hood 1961-1962: 93, 94) και είναι δυνατόν να επεκταθεί η εφαρμογή του και στην υπόλοιπη Κρήτη, με την προϋπόθεση να συμπέσει το τελευταίο τμήμα της πολύ μακράς ανατολικοκρητικής ΠΜ ΙΙΙ με το πρώτο μέρος της κνωσιακής ΜΜ Ια (βλ. Διάγραμμα 4).

Διάγραμμα 4 · Σχετική χρονολόγηση της Κνωσού και της ανατολικής Κρήτης από την ΠΜ ΙΙβ έως τη ΜΜ Ια.

ΑΝΑΤΟΛΙΚΗ ΚΡΗΤΗ	ΚΝΩΣΟΣ
ΠΜ ΙΙβ	ΠΜ ΙΙβ
ΠΜ ΙΙΙ	ΠΜ ΙΙΙ
ΜΜ Ια	ΜΜ Ια

Στην Κνωσό έχουν βρεθεί ΠΜ ΙΙΙ στρώματα σε πολλά σημεία. Προς βορρά της Βασιλικής Οδού και νοτίως της πρόσοψης του ανακτόρου βρίσκονται στρωματογραφημένα μεταξύ ΠΜ ΙΙβ και ΜΜ Ια επιχώσεων (Hood 1961-1962: 93, 94· 1962B: 27· 1966). Παρόμοια ευρήματα προέρχονται από το «Ανώτερο Ανατολικό Φρέαρ» (Upper East Well) (για το περιεχόμενό του βλ. Andreou 1978: 12-25) και από την Οικία Β, κάτω από τις Κουλούρες της δυτικής αυλής (Andreou 1978: 25).

Μεγαλύτερες επιχώσεις υπάρχουν στην ανατολική Κρήτη. Στη Βασιλική η ΠΜ ΙΙΙ επίχωση βρίσκεται στρωματογραφημένη επάνω από την ΠΜ ΙΙβ (Seager 1904-1905: 218-220· 1906-1907: 118-123). Παρόμοιες συνθήκες μπορούν μάλλον να αναγνωριστούν στο Παλαίκαстро (Dawkins 1903-1904: 198, 199· 1904-1905: 272-274· Bosanquet, Dawkins 1923: 3 κ.ε.: Sackett, Popham, Warren 1965: 250, 269-272, 277, 278) και τον Μόχλο (Seager 1909: 278, 283, 284). Από τα Γουρνιά (Hall 1904-1905· 1908), το Παλαίκαстро (Dawkins 1904-1905: 269-272) και τη Βασιλική (Seager 1906-1907: 118-123) προέρχονται πολλά δείγματα, τόσο όστρακα όσο και πλήρη αγγεία.

Στη Μεσαρά, οι οψιμότεροι Πρωτομινωικοί ρυθμοί μεταπίπτουν απευθείας στους ΜΜ Ι. Παρόμοιες συνθήκες επικρατούν ίσως και στα δυτικά, όπου έχουν αναγνωριστεί λίγες στρωματογραφημένες επιχώσεις, τα



Ημισφαιρικό κύπελλο

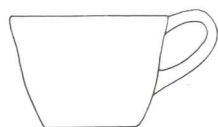

Κύπελλο
με ευθεία τοιχώματα ή
μόνωτο κωνικό κύπελλο

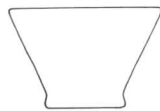

Κωνικό κύπελλο



Κύπελλο
με δισκοειδή βάση
(egg cup)



Σκύφος

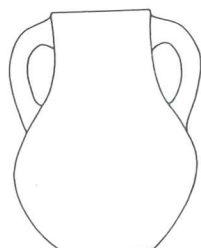

Αμφορέας

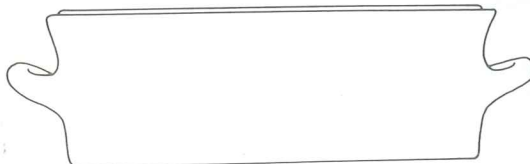

Κυλινδρική πιξίδα

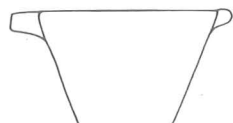

Κωνικός σκύφος
με προχή

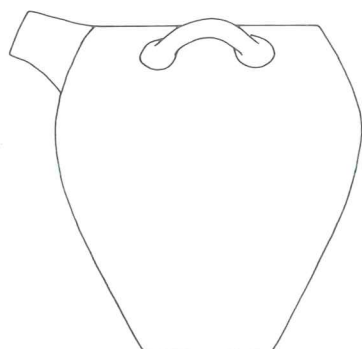

Γεφυρόστομο αγγείο

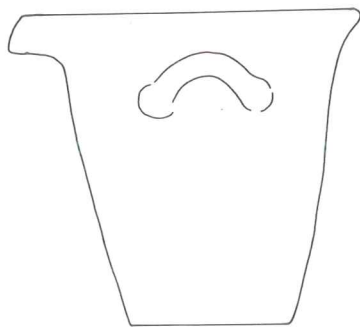

Καδόσημο
κωνικό αγγείο

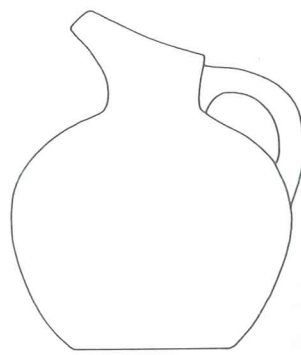

Πρόχους

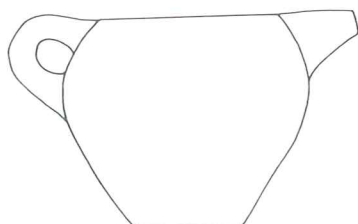

Ευρύστομη πρόχους

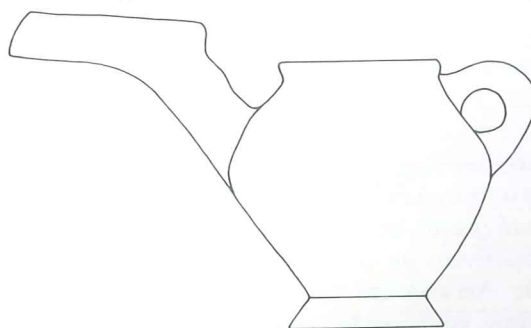

Τσαγιέρα

τυχαία όμως ευρήματα υποδηλώνουν ότι η ΠΜ ΙΙΙ είναι προφανώς διαδεδομένη σ' όλη τη νήσο.

Τα σχήματα των αγγείων διαφέρουν ελαφρά από εκείνα της ΠΜ ΙΙ (Εικ. 34). Το κύπελλο με δισκοειδή-κωνική βάση διέθετε κατά την ΠΜ ΙΙβ πόδι αρκετά ευδιάκριτο, κατά την ΠΜ ΙΙΙ - ΜΜ Ι όμως το πόδι του σχεδόν εξαφανίζεται. Κατά μεγάλους αριθμούς εμφανίζονται κύπελλα, ημισφαιρικά και κωνικά, συχνά ακόσμητα ή διακοσμημένα με μια απλή, οριζόντια λευκή ταινία. Ορισμένες φορές το κωνικό κύπελλο είναι αρκετά ψηλό ώστε να μπορεί να χαρακτηριστεί ποτήρι. Στα κύπελλα απαντούν και λαβές, ποτέ όμως του λεπτού ταινιωτού τύπου, ενώ πολλά κύπελλα είναι άωτα. Οι σκύφοι είναι διαφόρων τύπων. Τα έξω νεύοντα χείλη είναι συνήθη ενώ τα χονδρά, έσω νεύοντα χείλη της ΠΜ ΙΙ δεν κατασκευάζονται πλέον. Οι πρόχοι έχουν μικρότερες προχοές από το παρελθόν, συχνά με αποτετημένη απόληξη. Υπάρχουν επίσης τσαγιέρες, πιθοειδή και γεφυρόστομα αγγεία. Η εικόνα συμπληρώνεται από πάματα, τριποδικά αγγεία και άλλα μαγειρικά σκεύη, πυξίδες και πίθους.

Είναι δυνατόν να αναγνωριστούν διάφοροι ρυθμοί. Αγγεία με γραμμικά σκοτεινά σχέδια επί του ωχρού πηλού ανευρίσκονται μαζί με αγγεία τα οποία καλύπτονται ολόκληρα από σκοτεινόχρωμο επίχρισμα και διακοσμούνται με παχιά, λευκή βαφή (ρυθμός Λευκού επί Σκοτεινού).

Υπάρχουν χονδροειδή αποθηκευτικά αγγεία καθώς και ερυθρόχρωμες έως καστανόχρωμες τριποδικές χύτρες με πηλό γεμάτο προσμίξεις. Υπάρχουν ακόμη και άλλα μαγειρικά σχήματα. Στην περίοδο αυτή ανευρίσκονται λίγα μόνο όστρακα ρυθμού Βασιλικής και άλλων ΠΜ ΙΙβ ρυθμών και είναι

πιθανόν ότι τέτοια αγγεία δεν κατασκευάζονταν πλέον.

ΡΥΘΜΟΣ ΛΕΥΚΟΥ ΕΠΙ ΣΚΟΤΕΙΝΟΥ

Ο ρυθμός που καθορίζει την ΠΜ ΙΙΙ είναι ένα είδος κεραμεικής με λευκά σχέδια σε σκοτεινό βάθος. Είναι κοινότατος στην ανατολική Κρήτη, όπου αρχίζει να απαντά κατά την ύστερη ΠΜ ΙΙ και επιβιώνει έως την ΜΜ Ι. Οι κυριότερες μελέτες του είναι αυτές του Ζώη (1968B), του Ανδρέου (1978: 57-65) και του Betancourt (1982B· 1984A).

Ο Λευκού επί Σκοτεινού ρυθμός χρησιμοποιεί, όπως και το μεγαλύτερο μέρος της κρητικής κεραμεικής, έναν τύπο πηλού ο οποίος αφού οπτηθεί αποκτά ένα πολύ ωχρό καστανό έως ερυθρό χρώμα. Τα αγγεία καλύπτονται εξολοκλήρου από επίχρισμα σκοτεινότερο και με πιο ομοιόμορφη απόχρωση απ' ό,τι κατά την ΠΜ ΙΙ, με λευκά γραμμικά κοσμήματα ζωγραφισμένα επάνω του. Πρόκειται για ελκυστικό και εύκολα αναγνωρίσιμο ρυθμό που έρχεται σε έντονη αντίθεση με τους απλούστερους ρυθμούς της ΠΜ ΙΙβ.

Τα αρχαιότερα δείγματα φαίνονται κάπως πειραματικού χαρακτήρα (Εικ. 35). Προέρχονται από ΠΜ ΙΙβ στρώματα, σύγχρονα προς τον ρυθμό Βασιλικής (για την Μύρτο βλ. Warren 1972A: Περίοδος ΙΙ· για την Αγία Φωτιά Ιεράπετρας βλ. Boyd 1904-1905: πίν. 25, αρ. 3). Η τεχνική τους ποικίλλει, περιλαμβάνοντας τόσο στιλβωμένες όσο και αστίλβωτες επιφάνειες, φαίνεται λοιπόν ότι αντιπροσωπεύουν ένα ρυθμό του οποίου δεν έχουν αποκρυσταλλωθεί ακόμη οι βασικές αρχές. Η λευκή διακόσμηση είναι πολύ απλή· κυριαρχούν οι ευθείες

γραμμές, σε απλούς συνδυασμούς.

Κατά την ΠΜ ΙΙΙ ο ρυθμός έχει ωριμάσει περισσότερο. Στο διακοσμητικό θεματολόγιο προστίθενται σπείρες, σιγμοειδή, σειρές στιγμών και πολλά άλλα στοιχεία, ενώ αυξάνεται η τυποποίηση και «αυτοπεποίθηση» του

ρυθμού. Οι επιφάνειες των αγγείων δεν στίλβωνονται πλέον αλλά διαθέτουν σκοτεινό, ομοιόμορφο χρώμα. Σε ορισμένες θέσεις ο ρυθμός αυτός κυριαρχεί σε τέτοιο βαθμό ώστε αντιπροσωπεύει πάνω από το 90% της λεπτότεχνης, διακοσμημένης

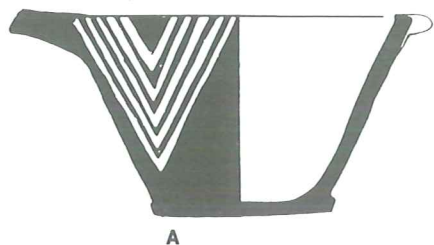

A

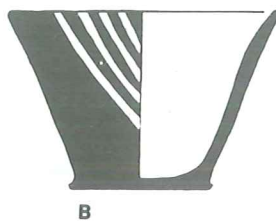

B



Γ

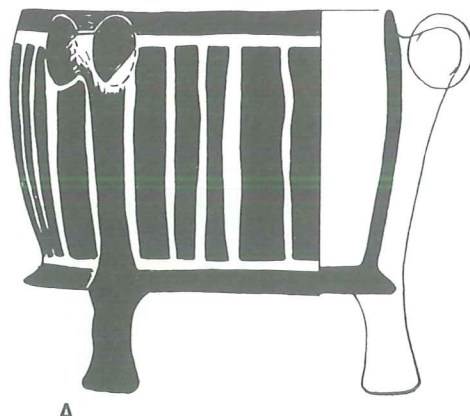

Δ

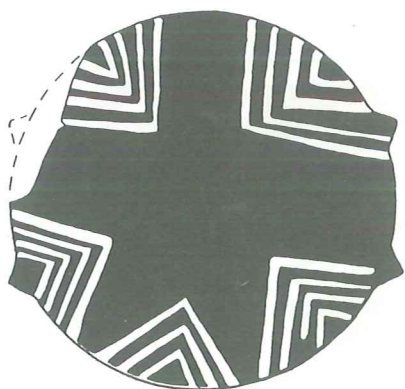

E

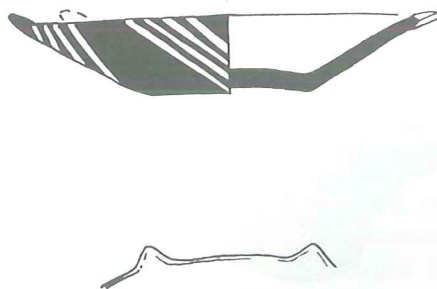

35 · Πρώιμη κεραμική λευκού επί Σκοτεινού από τη Μύρτο, ΠΜ ΙΙβ. Κλίμακα 1:3. (A) Κωνικός σκύφος με προχοή· (B) Σκύφος· (Γ)

Κύπελλο με σιγμοειδές περίγραμμα· (Δ) Πυξίδα με πόδια· (E) Κωνική λεκανίδα.

κεραμεικής.

Μεταξύ του ρυθμού της ανατολικής Κρήτης και αυτού της κεντρικής ή δυτικής είναι δυνατόν να εντοπιστούν αρκετές διαφορές. Στην ανατολική Κρήτη η διακόσμηση είναι πιο ποικίλη, παρουσιάζοντας διάφορες σειρές αυτόνομων θεμάτων τα οποία συνδυάζονται κατά ενδιαφέροντες και γεμάτους επινοητικότητα τρόπους. Χρησιμοποιούνται σπείρες, ημικύκλια,

τεθλασμένες, σιγμοειδή, κυκλικά θέματα και σύνθετα θέματα τριγύφων και μετοπών. Σε άλλα τμήματα της νήσου κοινότερες είναι οι απλές γραμμές και πολλά αγγεία διαθέτουν μόνο οριζόντιες ταινίες. Η διακόσμηση στη δυτική Κρήτη δεν έχει ποτέ, ακόμη και στα εκλεκτότερα αγγεία, το εύρος της διακοσμητικής κλίμακας της ανατολικής. Είναι δυνατόν λοιπόν να διακριθεί ο Λευκού επί Σκοτεινού



A



B



Γ

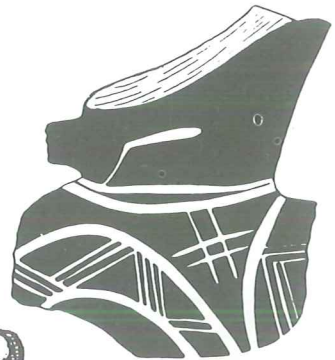

Δ

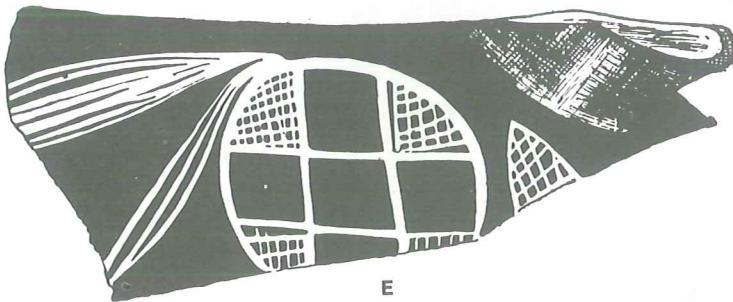

E



ΣΤ



Ζ



Η

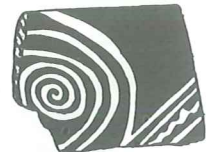

Θ

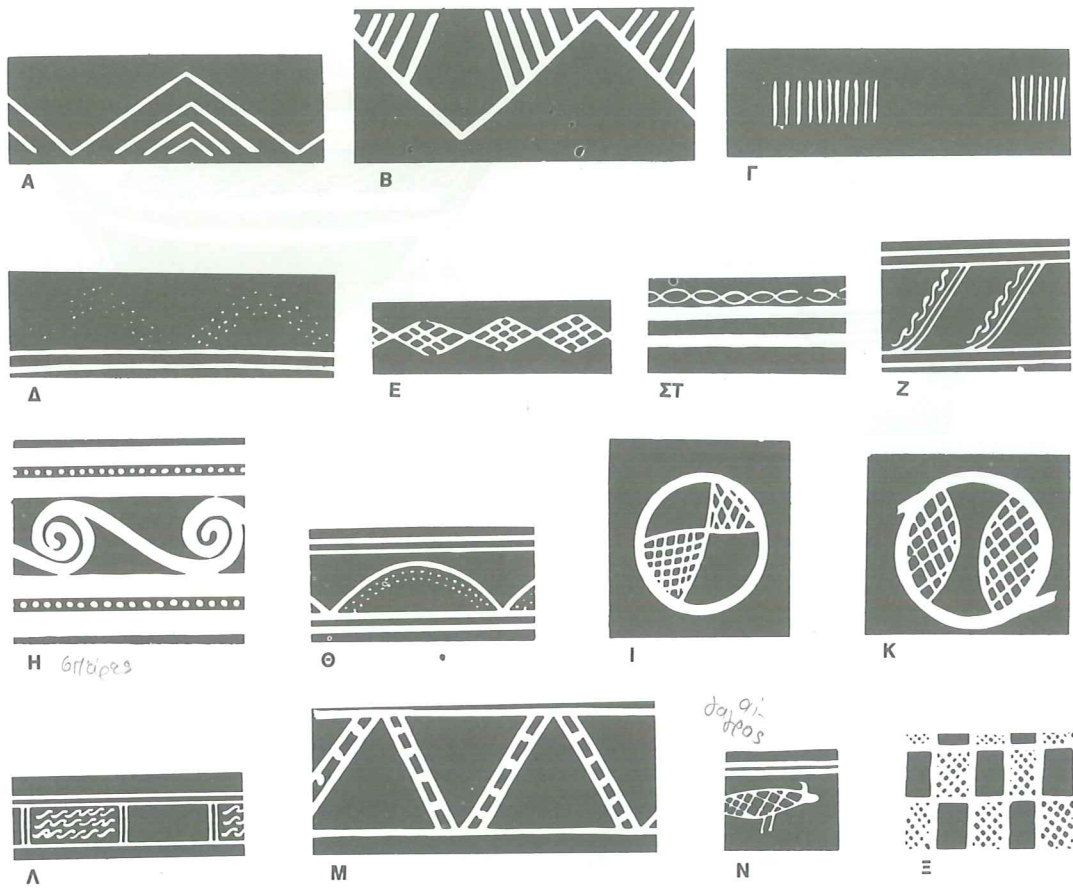

37 · Διακοσμητικά θέματα του ρυθμού Λευκού επί Σκοτεινού της ανατολικής Κρήτης («Λευκός ρυθμός»).

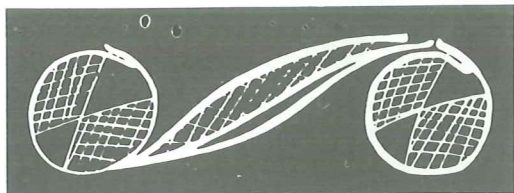

38 · Συνδεόμενοι κύκλοι. Από αγγείο των Γουρνιών, ΠΜ ΙΙΙ.

ρυθμός της ανατολικής Κρήτης («Λευκός ρυθμός») ως μια ιδιαίτερη, ευδιάκριτη κεραμεική παράδοση.

Ο ρυθμός αυτός έχει βρεθεί κατά την ανασκαφή οποιασδήποτε ΠΜ ΙΙΙ θέσης της ανατολικής Κρήτης. Τα Γουρνιά, ένας παράκτιος οικισμός στον κόλπο του Μεραμπέλλου, μπορούν να θεωρηθούν η ευρηματική θέση, χάρις σε ένα ιδιαίτερα μεγάλο αποθέτη στη βόρεια παρυφή του οικισμού (την «Βορεία Τάφρο», North Trench, Hall 1904-1905· 1908). Ορισμένα τυπικά όστρακα από τον αποθέτη αυτό



39 · Αγγεία από την ανατολική Κρήτη, ΠΜ ΙΙΙ. Κλίμακα 1:3. (Α) Κωνικός σκύφος με προχή από τη Βασιλική· (Β) Κύπελλο από τη Βασιλική· (Γ) Τσαγιέρα από τη Βασιλική· (Δ)

Ημισφαιρικό κύπελλο από τον Μόγλο· (Ε) Ημισφαιρικό κύπελλο από τη Βασιλική· (ΣΤ) Πρόχους από τον Μόγλο· (Ζ) Πρόχους από τον Μόγλο.

εικονίζονται στην Εικ. 36. Άλλα καλά ΠΜ ΙΙI σύνολα από την ανατολική Κρήτη βρέθηκαν, μεταξύ άλλων, στις εξής θέσεις:

Μάλια (Demargne 1945: 1-12·

Charouthier, Demargne, Dessene 1962: 13 κ.ε.)

Μόχλος

Οικισμός (Seager 1909: 278, εικ. 6, 283, 284, εικ. 7, 8, 13, μεσαία σειρά, αρ. 2-4, κάτω σειρά)

Νεκροταφείο (Seager 1912: Τάφοι ΙV, V)

Παχύαμμος (Seager 1916: αρ. Ib, XIc)

Παλαίικαστρο

Οικισμός (Dawkins 1903-1904: 198, 199· 1904-1905: 269-273, εικ. 5c)

Καστρί (Sackett, Popham, Warren 1965: 250, 269-272, 277, 278, πιν. 726-c)

Νεκροταφείο, Οστεοφυλάκιο ΙΙΙ (Dawkins 1904-1905: 269-272, εικ. 5 a, b)

Σφουγγαράς (Hall 1912: 50, 51, εικ. 23)

Βασιλική (Seager 1904-1905: 211, 218-220· 1906-1907: 118-123)

Το χαρακτηριστικότερο γνώρισμα του ρυθμού είναι η γραπτή διακόσμησή του. Ορισμένα από τα διακοσμητικά του θέματα παρουσιάζονται στην Εικ. 37. Είναι κυρίως γραμμικά και αποτελούνται τόσο από ευθείες όσο και από καμπύλες γραμμές. Οι σπείρες, οι οποίες είναι άγνωστες στην ΠΜ ΙΙβ, εμφανίζονται τώρα σε μεγάλους αριθμούς, θυμίζοντας τα σπάνια δείγματα της ΠΜ Ι (Hazzidakis 1912-1913: εικ. 3b). Τα κυκλικά θέματα είναι πολλών τύπων· ζωγραφίζονται άλλοτε μεμονωμένα και άλλοτε συνδεδεμένα με γραμμές δανεισμένες από τις τρέχουσες σπείρες (Εικ. 38). Καμπυλόγραμμα επίσης είναι τα σιγμοειδή, τα ημικύκλια και οι κυματοειδείς γραμμές. Στα ευθύγραμμα θέματα περιλαμβάνονται οι

ενάλληλες γωνίες, τα τρίγωνα, οι παράλληλες κατακόρυφες γραμμές και οι τεθλασμένες. Οι σειρές στιγμών χρησιμοποιούνται αυτόνομα ή σε συνδυασμό με άλλα θέματα. Κοινός επίσης είναι ένας συνδυασμός κατά τον οποίο εναλλάσσονται κάθετες ή διαγώνιες γραμμές με κάποιο άλλο θέμα και ο οποίος ονομάζεται τρίγλυφο και μετόπη. Συναντώνται πολλά άλλα ακόμη σχέδια, μεταξύ των οποίων μερικές πρωτότυπες παραστάσεις αιγάρου (αγριμιού) (Εικ. 36Z, 37N).

Στην Εικ. 39 και τους Πίν. 4ΣΤ-Ι και 5Α, Β απεικονίζονται ορισμένα πλήρη αγγεία από θέσεις της ανατολικής Κρήτης. Τα ημισφαιρικά κύπελλα (Πίν. 4Θ) φέρουν συνεχόμενη διακόσμηση που συνίσταται στην επανάληψη διακοσμητικών θεμάτων γύρω από τα χείλη ή τα σώματά τους. Ορισμένες φορές στα κύπελλα αυτά προστίθενται μικρές οριζόντιες λαβές. Η πρόχους της Εικ. 39Z από τον Μόχλο έχει σφαιρικό, κοντόχοντρο σχήμα· από τη μετριότητα σώζεται μόνο χάρις στην κομψή σπείρα της. Η διακόσμησή της περιτρέπει διαγωνίως το σώμα του αγγείου, αποτελώντας ένα πρώιμο παράδειγμα της συστροφικής κίνησης η οποία επρόκειτο σύντομα να μεταμορφώσει το Μεσομινωικό ρυθμό μέσω της δυναμικής οπτικής εντύπωσης που δημιουργεί. Μια «τσαγιέρα» από την ίδια θέση είναι, αντίθετα, πιο στατική (Πίν. 4Η). Τη διακόσμηση αποτελούν εδώ τεθλασμένες γραμμές, ένα διακοσμητικό θέμα που δημιουργεί απότομη ανοδική και καθοδική εναλλασσόμενη κίνηση. Οι σκύφοι της Εικ. 39Α και του Πίν. 4ΣΤ και 4Z, από τη Βασιλική, διακοσμούνται με μετωπικά θέματα, δηλαδή τρίγωνα που ανοίγουν προς τα επάνω και δίνουν έμφαση σε συγκεκριμένες πλευρές του αγγείου. Ο τρόπος αυτός σύνταξης θα

έχει, όπως και η περιθέουσα σύνθεση, πολλούς επιγόνους στη Μεσομινωική κεραμική.

Η ΠΜ ΙΙΙ είναι σύντομης ίσως διάρκειας στην κεντρική και δυτική Κρήτη. Οι επιχώσεις της Κνωσού είναι λεπτές, υποδεικνύοντας ίσως ότι η ερυθρά βαφή —η εμφάνιση της οποίας ορίζει το τέλος της ΠΜ ΙΙΙ— παρουσιάστηκε νωρίτερα εδώ. Η εύρεση ρυθμού Λευκού επί Σκοτεινού σε ΜΜ Ια στρώματα (και το αντίθετο) επιβεβαιώνει την αμοιβαία επικάλυψη των φάσεων, όπως παρουσιάζεται στο Διάγραμμα 4, (για μια διαπραγμάτευση βλ. Warren 1965: 25-27). Η ελκυστικότητα και δραστηριότητα που χαρακτηρίζει τον τοπικό ρυθμό της εξηγεί ίσως γιατί οι αγγειοπλάστες της ανατολικής Κρήτης αργούσαν να δεχθούν νέες ιδέες και συνέχιζαν να κατασκευάζουν παραδοσιακή κεραμική ακόμη και μετά τη διάδοση σε άλλα μέρη νέων αντιλήψεων.

Ο ρυθμός Λευκού επί Σκοτεινού της κεντρικής και δυτικής Κρήτης δεν είναι πολύπλοκος και οι σπείρες και άλλα διακοσμητικά θέματα της ανατολικής Κρήτης αργούν να εμφανιστούν. Στον Πίν. 4Ι εικονίζεται μια συλλογή οστράκων από τα Τσικουριανά, μια πιθανή θέση οικισμού στην περιοχή του Χαμαλευρίου (Hood, Warren, Cadogan 1964: 65, αρ. 6· Schiering 1982). Η χρονολόγησή τους είναι ΠΜ ΙΙΙ - ΜΜ Ια. Την πλειονότητα των διακοσμητικών τους θεμάτων αποτελούν σειρές στιγμών και ευθείες γραμμές, οι οποίες τέμνονται ή διευθετούνται κατ' άλλους απλούς τρόπους. Τα σχήματα —γεφυρόστομα αγγεία, κύπελλα και σκύφοι— είναι όμοια μ' αυτά που συναντώνται παντού αυτή την εποχή, ενώ οι σειρές στιγμών και τα άλλα απλά διακοσμητικά θέματα συνδέουν καθ' όμοιο τρόπο τον ρυθμό αυτό με την κεραμική της ανατολικής

Κρήτης.

Ο ρυθμός Λευκού επί Σκοτεινού φαίνεται ότι πρώτιστα χρησιμοποιείτο σε λεπτότεχνα, επιτραπέζια αγγεία. Από τα 900 περίπου, αναγνωρίσιμα ως προς το σχήμα όστρακα της «Βορείας Τάφρου» των Γουρνιών, το 60% αποτελείτο από κωνικά και ημισφαιρικά κύπελλα και το 35% από προχυτικά αγγεία (γεφυρόστομα αγγεία και πρόχους με μικρές προχοές) (Hall 1904-1905). Η κεραμική του αποθέτη αυτού ήταν πολύ θρυμματισμένη, ένδειξη ότι δεν προήλθε από ένα μόνο αλλά από περισσότερα σημεία του οικισμού και ότι όταν απορρίφθηκε ήταν ήδη αναμειγμένη· επομένως, τα ποσοστιαία στοιχεία που παρέχει είναι προφανώς χαρακτηριστικά για τον εν λόγω οικισμό. Τα αντίστοιχα μεγέθη όσον αφορά ένα τάφο δίνει η επίχωση του Οστεοφυλάκιου ΙΙΙ στο νεκροταφείο Ελληνικών Παλαικάστρου (Dawkins 1904-1905: 269-272). Από τα 41 αγγεία που βρέθηκαν, το 75% αποτελείτο από κύπελλα και το 10% από πρόχους και γεφυρόστομα. Τα ποσοστά δεν διαφέρουν πολύ απ' αυτά των Γουρνιών. Είναι πιθανόν τα περισσότερα αγγεία να κατασκευάζονταν για να περιλαμβάνουν υγρά, επομένως είναι εύλογο να απαιτείται μεγαλύτερος αριθμός κυπέλλων παρά προχυτικών σκευών.

Κατά το τέλος της περιόδου, ο ρυθμός Λευκού επί Σκοτεινού μετασχηματίζεται σταδιακά σε Μεσομινωικό ρυθμό. Σε πολλές θέσεις της ανατολικής Κρήτης είναι δυνατόν να αναγνωριστεί μια ύστερη φάση, χρονολογούμενη στη ΜΜ Ια και Ιβ:

Μάλια (Chapouthier, Demargne, Dessene 1962: 13 κ.ε.)

Μόχλος (Seager 1909: 290-293, εικ. 13, άνω σειρά)

Παλαικάστρο (Sackett, Popham, Warren 1965: 251)



40 · Πρόχους από την Οικία Β της Βασιλικής, ΜΜ Ιβ. Αποτελεί ένα όψιμο παράδειγμα του ρυθμού Λευκού επί Σκοτεινού της ανατολικής Κρήτης. Ύψ. περ. 0,20 μ.

Πύργος Μύρτου (Cadogan 1978: 71-73)
Βασιλική (Seager 1906-1907: 126 κ.ε.:
Betancourt 1977Α: 345, 346, έγχρ.
πίν. 1)

Επινοούνται νέα σχήματα: το κυλινδρικό κύπελλο, το ημισφαιρικό κύπελλο με λεπτή, ταινιωτή λαβή και το τροπιδωτό κύπελλο. Στα διακοσμητικά σχέδια περιλαμβάνονται συνδυασμοί παλαιών καθώς και νέων θεμάτων (Εικ. 41). Ορισμένα αγγεία, όπως η πρόχους της Εικ. 40, είναι εξαιρετικά συντηρητικά· διατηρούν στη διακόσμησή τους τον παλαιότερο ρυθμό

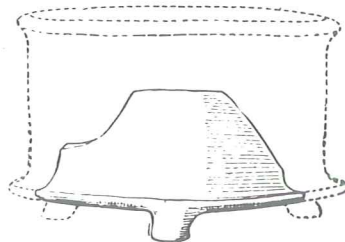

42 · Πυξίδα από τη Βόρεια Τάφρο των Γουρνιών, ΠΜ ΙΙΙ. Κλίμακα 2:5.

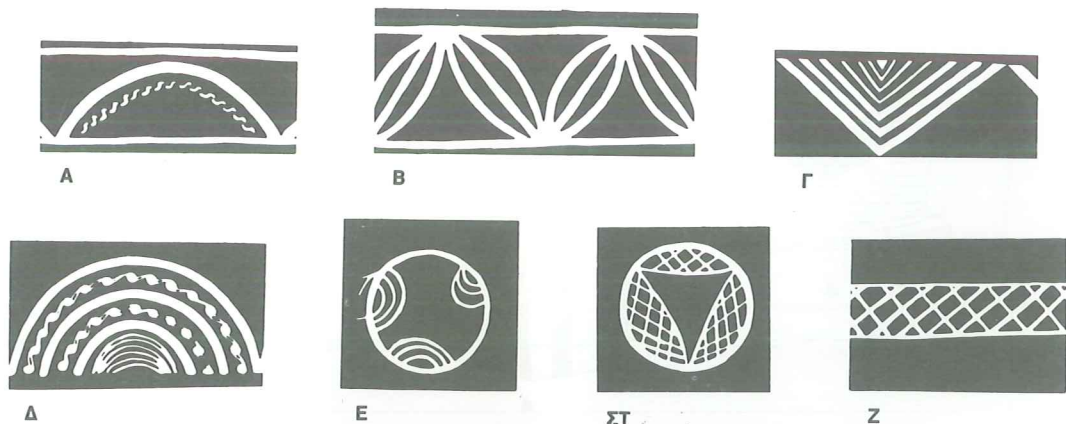

41 · Όψιμες παραλλαγές των διακοσμητικών θεμάτων του ρυθμού Λευκού επί Σκοτεινού, ΜΜ Ι.

σε μια περίοδο που συνήθως χαρακτηρίζεται από πολύχρωμα αγγεία εντελώς διαφορετικού τύπου.

ΑΛΛΟΙ ΡΥΘΜΟΙ

Οι περισσότεροι υπόλοιποι ρυθμοί της ΠΜ ΙΙΙ δεν έχουν καθοριστεί προσεκτικά, όπως εξάλλου συμβαίνει και σε άλλες περιόδους. Στα αγγεία τους περιλαμβάνονται πίθοι και άλλα χονδροειδή πιθοειδή, τριποδικές χύτρες και άλλα μαγειρικά αγγεία καθώς και πολλά άλλα σκεύη. Ακόμη, αρχίζουν αυτή περίπου την εποχή να γίνονται δημοφιλείς οι σαρκοφάγοι.

Η ακόσμητη πυξίδα της Εικ. 42 προέρχεται από τη Βόρεια Τάφρο των Γουρνιών. Αποτελεί παράδειγμα ενός πολύ παλιότερου σχήματος, της κυλινδρικής πυξίδας, διευκολύνοντας έτσι τη γεφύρωση του χάσματος μεταξύ των πολλών δειγμάτων της ΠΜ ΙΙ (Πίν.

3Θ) και των πυξίδων της Μέσης Εποχής του Χαλκού.

Η κατασκευή πλαστικών αγγείων συνεχίζεται, λίγα όμως δείγματα της περιόδου αυτής είναι πράγματι καλά χρονολογημένα. Ένα τέτοιο δείγμα είναι το ΠΜ-ΜΜ Ι προχοΐδιο του Πίν. 5Γ από την Κουμάσα. Η μικρή ανθρώπινη μορφή που κρατιέται από το λαιμό του αγγείου είναι εξαιρετικά απλουστευμένη και διαθέτει λίγες φυσιοκρατικές λεπτομέρειες. Η φυσιοκρατία δεν θα εμφανιστεί στο μινωικό πλαστικό ρυθμό παρά αρκετό καιρό μετά την έναρξη της Μεσομινωικής περιόδου.

Σημαντικά όσον αφορά την καταγωγή της Μεσομινωικής τεχνοτροπίας Σκοτεινού επί Ανοικτού (η οποία συζητείται κατ.) είναι τα αγγεία με διακόσμηση σκοτεινού επί ανοικτού της ανατολικής Κρήτης. Η διακόσμησή τους είναι πάντοτε απλή και γράφεται κατ' ευθείαν επάνω στον πηλό (Εικ.

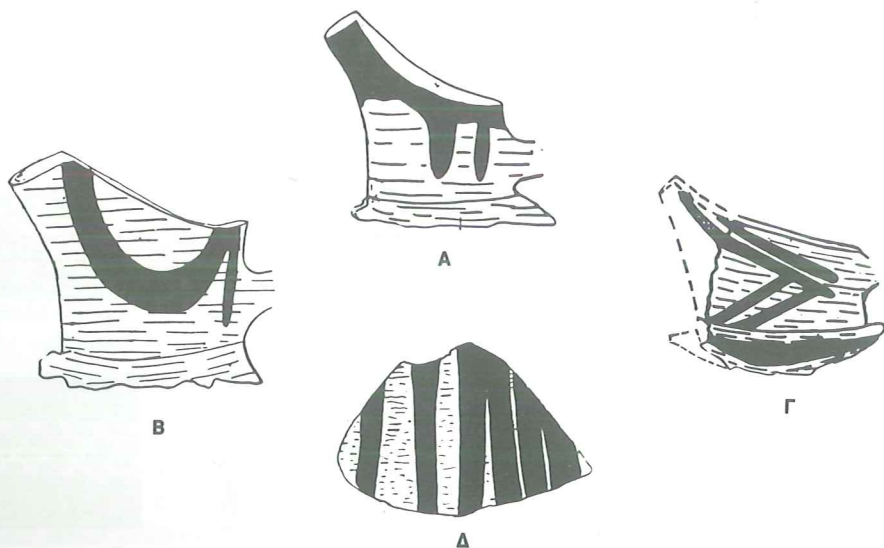

43 · Πρώιμα δείγματα της τεχνοτροπίας Σκοτεινού επί Ανοικτού από τη Βόρεια Τάφρο των Γουρνιών. Κλίμακα 2:5.

43). Τα αγγεία αυτά, συνεχίζοντας ένα συρμό που ανάγεται στον ΠΜ Ι ρυθμό Αγίου Ονουφρίου, διατηρούν ζωντανή μια μακρά παράδοση και τη μεταδίδουν στους επιγόνους τους της δεύτερης χιλιετίας. Ο ρυθμός αυτός δεν είναι ιδιαίτερα δημοφιλής κατά την ΠΜ ΙΙΙ, κερδίζει όμως έδαφος κατά τους αμέσως επόμενους αιώνες.

Κατά την Πρώιμη Χαλκοκρατία αρχίζει να παρατηρείται ένα σημαντικό νέο έθιμο, η ταφή σε πίθους και λάρνακες (σαρκοφάγους). Τα πρωιμότερα παραδείγματα σαρκοφάγων είναι ορισμένα επιμήκη, χαμηλά κιβώτια με στρογγυλεμένες γωνίες από το σπήλαιο Πύργου (Ξανθουδίδης 1904: εικ. 4). Η χρονολόγησή τους είναι άγνωστη, το μεγαλύτερο όμως μέρος του υλικού αυτής της θέσης είναι ΠΜ Ι. Ασφαλέστερα χρονολογημένα είναι μικρά πιθοειδή και κιβώτια από το νεκροταφείο της Παχυάμμου, τα οποία είναι ΠΜ ΙΙΙ όπως δείχνει το παχύ, υπόλευκο επίχρισμά τους. Στο κέντρο

της εμπρόσθιας σειράς της Εικ. 44 παρουσιάζεται ένα παράδειγμα μικρής λάρνακας αυτής της περιόδου. Αποτελεί ένα από τα αρχαιότερα ευρήματα του εν λόγω νεκροταφείου.

Το μεγαλύτερο μέρος της ύστερης Πρωτομινωικής κεραμικής είναι μεταβατικού χαρακτήρα —όσον αφορά τη σύλληψη και την εκτέλεση— και λιγότερη εξωτική από τους ΠΜ ΙΙ ρυθμούς, επιδεικνύοντας πρακτικό και ωφελιμιστικό πνεύμα. Έχει ήδη αρχίσει η εμφάνιση τόσων ΜΜ Ι στοιχείων ώστε συνήθως είναι δύσκολο να αποφασιστεί η χρονολόγηση μεμονωμένων δειγμάτων. Πολλά μη διαγνώσιμα αγγεία είναι ακόσμητα, απλώς καλυμμένα με επίχρισμα ή διαθέτουν λίγες λευκές ή σκοτεινόχρωμες γραπτές γραμμές. Η συντηρητικότητά τους έρχεται σε αντίθεση με την έκρηξη επινοητικότητας που προετοιμαζόταν και επρόκειτο σύντομα να εκδηλωθεί⁸.

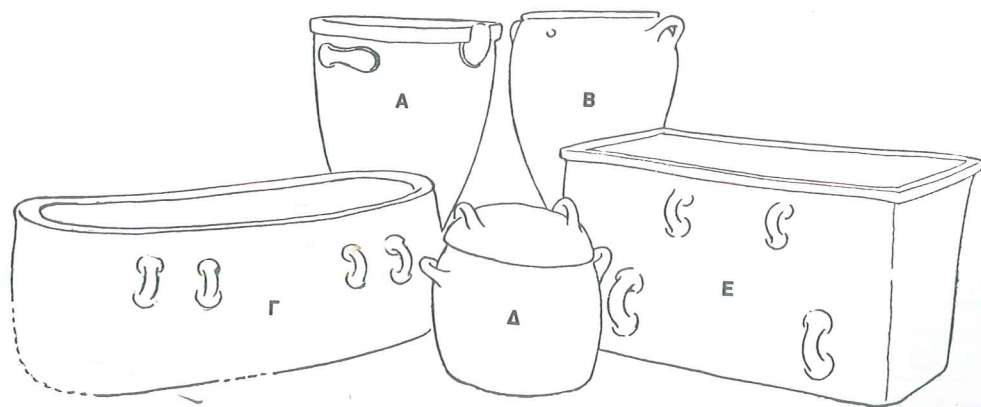

44 • Επιλογή σαρκοφάγων και ταφικών πίθων από το νεκροταφείο της Παχυάμμου. (Α) ΥΜ Ι' (Β, Γ και Ε) ΜΜ· (Δ) ΠΜ ΙΙΙ.

Σ.τ.Μ. 8. Για διάφορα προβλήματα της ΠΜ και ΜΜ κεραμικής, και άλλα συναφή θέματα βλ. και το υπό έκδοση βιβλίο του Α. Ζώη, *Κρήτη, η πρώτη εποχή του χαλκού*.

6 · Η ΕΞΕΛΙΞΗ ΚΑΤΑ ΤΗ ΜΕΣΗ ΕΠΟΧΗ ΤΟΥ ΧΑΛΚΟΥ



ΤΑ ΜΝΗΜΕΙΩΔΗ ανάκτορα αποτελούν τους εμφανέστερους νέους παράγοντες στη Μεσομινωική Κρήτη. Αποτελούσαν αρχιτεκτονικούς πυρήνες ενός νέου τύπου συγκεντρωτικής κοινωνίας και ήταν αναπόφευκτο να επιφέρουν μεταβολές σε πολλούς τομείς της ζωής. Λειτουργούσαν, εκτός των άλλων, ως κέντρα αναδιανομής, συγκεντρώνοντας την αγροτική παραγωγή και άλλα προϊόντα και δαπανώντας τα σύμφωνα με τις εκάστοτε ανάγκες. Επιπλέον, ένα συναπτόμενο ρεύμα αστικοποίησης οδήγησε στην υποχρεωτική συνύπαρξη μεγαλύτερου απ' ό,τι κατά το παρελθόν αριθμού ανθρώπων, αυξάνοντας έτσι τη ζήτηση πήλινων δοχείων. Ο κεραμεικός τροχός, ο οποίος εισήχθη κατά τη ΜΜ Ιβ, επιτάχυνε τη διαδικασία παραγωγής, βοηθώντας έτσι στην ικανοποίηση της ανάγκης αυτής. Ίσως όμως ταυτόχρονα έλαβαν χώρα και ορισμένες πιο θεμελιώδεις μεταβολές στην παραγωγή. Η τυποποίηση —σαφής σε σχήματα όπως το τροπιδωτό κύπελλο και το γεφυρόστομο αγγείο— υποδεικνύει στενότερη επίβλεψη στη βιοτεχνία, ενώ

η χρησιμοποίηση καθαρότερου πηλού στη λεπτότεχνη κεραμεική ίσως υποδηλώνει μεταβολές και προς άλλες ακόμη κατευθύνσεις.

Αν και είναι δυνατόν να υπήρξαν μεγάλοι μεγέθους οικοδομήματα στην Κνωσό και τα άλλα ανακτορικά κέντρα κατά την Πρώιμη Χαλκοκρατία, εξαιτίας όμως της ισοπέδωσης και ανοικοδόμησης που συνέβη κατά τη Μεσομινωική εποχή έχει βρεθεί πολύ μικρό τμήμα από τις κατασκευές αυτές· έμμεσες μόνο ενδείξεις, όπως π.χ. το εύρος των ΜΜ Ι αρχιτεκτονικών κατασκευών, υποδηλώνουν ότι ο «ανακτορικός» πολιτισμός πιθανώς εγκαινιάστηκε πολύ νωρίτερα. Πολλές θέσεις της εποχής είναι γνωστές (Χάρτης 3). Η Κνωσός, τα Μάλια και η Φαιστός ήταν ήδη σημαντικές κατά τη ΜΜ Ι. Λιγότερα γνωρίζουμε για τα Χανιά και τη Ζάκρο αυτή την περίοδο, δύο θέσεις οι οποίες θα διέθεταν ανάκτορα σε μεταγενέστερες εποχές, είναι όμως πιθανό να υπήρχε ήδη ένας αριθμός περιφερειακών κέντρων.

Τα ανάκτορα παίζουν ιδιαίτερα

Χάρτης 3 · Μεσομινωικές θέσεις. (1) Αγία Φωτιά· (2) Αγία Τριάδα· (3) Άγιος Ονούφριος· (4) Αμνισός· (5) Αρκαλοχώρι· (6) Αρχάνες· (7) Δρακόνες· (8) Γούρνες· (9) Γουρνιά· (10) Σπήλαιο Καμαρών· (11) Καμηλάρης· (12) Χάλαρα· (13) Χανιά· (14) Κνωσός· (15) Κομμός· (16) Κουμαρόσπηλιο· (17) Κουμάσα· (18) Λεβήν· (19) Μάλια· (20)

Μόχλος· (21) Μοναστηράκι· (22) Παχύαμμος· (23) Παλαίκαστρο· (24) Πατ(ε)ρικιές· (25) Σπήλαιο Περιβολίων· (26) Φαιστός· (27) Πλάτανος· (28) Σπήλαιο Πλατυβόλας· (29) Πριναίτικος Πύργος· (30) Ψύρα· (31) Πύργος Μύρτου· (32) Σφουγγαράς· (33) Σπήλαιο Τραπέζας· (34) Τσικουριανά· (35) Τύλιος· (36) Βασιλική· (37) Ζάκρος.

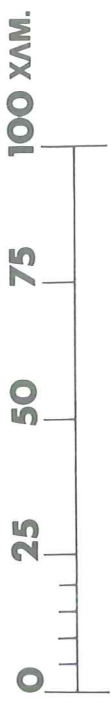

σημαντικό ρόλο στην εξέλιξη της μινωικής τέχνης. Οι ηγεμόνες τους αρέσκονταν στις εντυπωσιακές επιδείξεις και απέδιδαν ιδιαίτερη σημασία στις εικαστικές τέχνες.

Τοιχογραφίες, ανάγλυφα κονιάματα, μικρογραφικά γλυπτά, προϊόντα μεταλλοτεχνίας διαφόρων τύπων, σφραγίδες, ελεφαντουργήματα καθώς και λίθινα αγγεία παράγονταν σε ποσότητες. Τα εργαστήρια έπρεπε να βρίσκονται κοντά στην κεντρική εξουσία που τα επέβλεπε, επομένως οι καλλιτέχνες και οι τεχνίτες ήταν πλήρως ενήμεροι για τα προϊόντα των συναδέλφων τους και η ανταλλαγή ιδεών επενεργούσε τονωτικά σε όλους.

Τους ανακτορικούς ρυθμούς συχνά διέκρινε εκλέπτυνση, εκζήτηση και εκθαμβωτική ομορφιά. Ειδικά όσον αφορά τη γραπτή κεραμική, έφθασαν σε τέτοιο ύψος εικαστικής εκφραστικότητας όσο ποτέ στο παρελθόν· οι τεχνίτες των απόκεντρων κοινοτήτων έμειναν πολύ πίσω.

Τους δυναμικότερους ρυθμούς της Μέσης Χαλκοκρατίας διέθεταν η Κνωσός και η Φαιστός. Από τα εργαστήριά τους εξήρχετο ένα σταθερό ρεύμα προϊόντων υψηλής ποιότητας των οποίων πολλά στοιχεία ασκούσαν ανάλογη επίδραση. Ο χρονολογικός συσχετισμός όμως μεταξύ των δύο θέσεων είναι δυσχερής και διαμφισβητούμενος και έχουν προταθεί διάφορα σχετικά συστήματα. Ο Evans πρότεινε την τριμερή διαίρεση, κάθε φάση της οποίας διαθέτει δύο υποπεριόδους. Το σύστημά του αυτό είναι δυνατόν να παραβληθεί με εκείνο της Walberg (1976: 125):

WALBERG

Προκαμαραϊκή
Πρώιμη Καμαραϊκή
Κλασσική Καμαραϊκή
Μετακαμαραϊκή

EVANS

MM Ia, πρώιμη Ib
MM Ib, IIa
MM IIa, IIb, IIIa
MM IIIa, IIIb

Ο Doro Levi χρησιμοποίησε ένα διαφορετικό σύστημα κατά τις ανασκαφές του στη Μεσαρά, υποδιαιρώντας το υλικό της Μέσης Χαλκοκρατίας σε τρεις φάσεις, η πρώτη από τις οποίες διέθετε δύο υποπεριόδους. Ο Πλάτων (1961) και ο Ζώης (1965) άσκησαν σφοδρή κριτική στη διαίρεση αυτή, υποστηρίζοντας ότι ο Levi δεν κατανόησε τη στρωματογραφία του και ότι οι «χρονολογικές» φάσεις του ήταν στην πραγματικότητα τρεις όροφοι του ίδιου κτηρίου. Η κριτική αυτή θα πρέπει τώρα να παραμεριστεί εξαιτίας των πρόσθετων στοιχείων που έδωσε η πληρέστερη δημοσίευση του υλικού της Φαιστού (Levi 1976) καθώς και χάρις σε αναξάρτητες στρωματογραφικές πληροφορίες από τον Κομμό (Shaw 1978: 126, 127, 147· 1979: 159, 169· Betancourt 1978). Μπορούμε να είμαστε βέβαιοι ότι οι φαιστιακές φάσεις Ia, Ib και III υπάρχουν κυρίως ως ανεξάρτητες κεραμικές περίοδοι. Η κεραμική της φάσης II είναι ακόμη δύσκολο να διακριθεί ρυθμολογικά.

Στο βιβλίο αυτό χρησιμοποιούνται οι εξής συσχετισμοί:

ΚΝΩΣΟΣ	levi	ΦΑΙΣΤΟΣ
MM Ib-IIa		Φάση IA
MM IIb		Φάση IB-II
MM III		Φάση III

Ορισμένες από τις αντιστοιχίες αυτές είναι ασφαλέστερες από κάποιες άλλες. Αναμφισβήτητος φαίνεται ο συσχετισμός μεταξύ της κνωσιακής MM IIa και του τέλους της φάσης IA του Levi. Τα κεραμικά σύνολα συνδέονται μέσω κοινών, χαρακτηριστικών τροχήλατων σχημάτων καθώς και μέσω κοινών ρυθμολογικών παρατηρήσεων. Στο κατάτατο αυτό ανακτορικό στρώμα της Φαιστού βρίσκονται ήδη εξελιγμένα πολλά από τα διακοσμητικά θέματα του πρώιμου Καμαραϊκού ρυθμού (ρόδακες,

πέταλα κ.λπ.), επομένως φαίνεται ότι η αντίστοιχη αρχιτεκτονική φάση δεν έληξε παρά μετά την έναρξη της MM IIa (για MM IIa αγγεία που βρέθηκαν κάτω από το κατώτερο στρώμα οστρακάσβεστου στη Φαιστό βλ. Πίν. 8E-Z). Κανείς δεν αρνείται ότι ο λαμπρός, πολύχρωμος ρυθμός της φάσης IB της Φαιστού είναι σύγχρονος με τον κνωσιακό αντίστοιχό του, τον MM IIβ. Όλα σχεδόν τα πλήρη αγγεία από αυτή την περίοδο της Φαιστού ανήκουν στην ώριμη φάση του ρυθμού, όταν συνέβη η καταστροφή του ανακτόρου. Η φάση II της Φαιστού, αν και αποτελεί ίσως αρχιτεκτονική περίοδο, δεν φαίνεται να διαφέρει ουσιωδώς, όσον αφορά την κεραμική, από τον ρυθμό της φάσης IB. Προφανώς είναι, μαζί με τη φάση αυτή, σύγχρονη με τη MM IIβ της Κνωσού. Η φάση III της Μεσαράς είναι καλύτερα γνωστή από σημεία κοντά στο ανάκτορο της Φαιστού καθώς και από τον Καμηλάρη και τον Κομμό, γιατί η εκτεταμένη ανακατασκευή της Φαιστού (όταν κτίστηκε το YM I ανάκτορο) κατέστρεψε μεγάλο μέρος της αντίστοιχης φάσης III του ανακτόρου (για εξαιρέσεις βλ. Pernier, Banti 1951: οικίες 101, 102, 104). Τα περισσότερα αγγεία της φάσης III διακοσμούνται κατά απλούστερο από το παρελθόν τρόπο και οι συσχετισμοί με τη MM IIIβ της Κνωσού υποδεικνύουν ότι αυτή είναι η τελευταία κεραμική φάση πριν την έναρξη της YM Ia.

Η διάκριση της MM IIIa ως ιδιαίτερης περιόδου είναι ακόμη δύσκολος. Όπως έδειξε η Walberg (1976: 108), ο ίδιος ο Evans δεν ήταν σε θέση να καθορίσει το ρυθμό αυτό κατά συγκεκριμένο τρόπο και σε ορισμένες περιπτώσεις συμπεριέλαβε τα ίδια MM IIIa αγγεία σε διάφορες περιόδους. Το στρώμα αυτό όντως υπάρχει στην

Κνωσό, διαδεχόμενο τη MM IIβ φάση· περιέχει ακόμη λεπτότεχνη καμαραϊκή κεραμική αλλά δεν είναι γνωστά αρκετά, ικανοποιητικά σύνολα για να επικυρωθεί η ύπαρξή του σ' όλη την Κρήτη. Προς το παρόν φαίνεται προτιμότερο να μην υποδιαιρείται η MM III όταν διαπραγματευόμαστε ολόκληρο τη νήσο.

Η απόλυτη χρονολόγηση της Μέσης Εποχής του Χαλκού βασίζεται κυρίως σε συσχετισμούς με την Αίγυπτο (για μινωικές εξαγωγές βλ. Kemp, Merrillees 1980). Οι ραδιοχρονολογήσεις από την περίοδο αυτή είναι ουσιαστικά άνευ αξίας γιατί δεν υπάρχει μία έστω καλή σειρά, ενώ μεμονωμένες ραδιοχρονολογήσεις δεν πρέπει να χρησιμοποιούνται λόγω προβλημάτων στη στατιστική ερμηνεία (για διαπραγμάτευση του θέματος βλ. Betancourt, Weinstein 1976). Τα συμπεράσματα είναι όντως δύσκολο να είναι ακριβή, υπάρχουν όμως περισσότερες χρονολογικές πληροφορίες για τη Μεσομινωική εποχή παρά για την Πρώιμη Χαλκοκρατία.

Ο καλύτερος τρόπος για την εδραίωση της χρονολόγησης της MM I είναι η μελέτη των εισαγμένων στην Κρήτη αντικειμένων. Από MM I-II ταφές στις Γούρνες προέρχονται δύο αιγυπτιακοί σκαραβαίοι (Pendlebury 1930: αρ. 17, 18· Platon 1969: αρ. 402, 405). Ο ένας έχει χρονολογηθεί στην Ενδέκατη Δυναστεία ενώ ο δεύτερος είναι σύγχρονος ή λίγο μεταγενέστερος (Ward 1971: 93, 94). Από ασφαλέστερα ανασκαφικά σύνολα προέρχονται τρεις σκαραβαίοι, από τη Λεβήνα, οι οποίοι βρέθηκαν μαζί με MM Ia αγγεία (Alexiou 1958A: 7, εικ. 5· Platon 1969: αρ. 180, 201, 204). Ο Ward χρονολογεί δύο απ' αυτούς στην Πρώτη Ενδιάμεση Περίοδο και τον τρίτο (Platon 1969: αρ.

180) κάπως αργότερα, στη Δωδέκατη Δυναστεία (1971: 76, 77). Ο Warren όμως έχει υποστηρίξει ότι και αυτός ο σκαραβαίος είναι μάλλον σύγχρονος με τους δύο άλλους (1980: 495). Ελάχιστα ίσως πρωιμότερος είναι ένας σκαραβαίος από το ΠΜ III - MM Ia οστεοφυλάκιο των Αρχανών (Platon 1969: αρ. 395: για διαπραγματεύση βλ. Warren 1980: 494, 495). Τα ευρήματα αυτά δείχνουν ότι σκαραβαίοι της Ενδέκατης Δυναστείας θάβονταν σε κρητικούς τάφους κατά την έναρξη της Μέσης Χαλκοκρατίας. Συνεπώς, η Πρώτη Ενδιάμεση Περίοδος μπορεί να θεωρηθεί terminus post quem για την MM Ia. Ο Hood (1971A: 10) και ο Warren (1980: 495) προτείνουν ότι η MM Ia αρχίζει λίγο πριν το 2000 π.Χ. αλλά δεν είναι αδύνατη και χαμηλότερη χρονολόγηση. Ο terminus post quem το μόνο που αποδεικνύει είναι ότι η εν λόγω περίοδος δεν μπορεί να είναι πρωιμότερή του.

Πολύ γενικότεροι είναι οι χρονολογικοί συσχετισμοί για τις μεσαίες φάσεις της Μεσομινωικής. Πολλές μινωικές συνάψεις της MM Ιβ-Π έχει ο θησαυρός της Τάντ, ένα θησαύρισμα μεταλλικών αγγείων που βρέθηκε στην Αίγυπτο μαζί με αντικείμενα της εποχής του Αμενεμχάτ Β' (ο οποίος τοποθετείται στα 1925-1895 π.Χ. από την *Cambridge Ancient History*) (Bisson de la Roque 1950· Bisson de la Roque, Contenau, Charouthier 1953). Μεσομινωικά Ιβ-Π όστρακα βρέθηκαν στο Χαραγκέ, σε ανάμικτους σωρούς απορριμμάτων της Δωδέκατης Δυναστείας ή ίσως μεταγενέστερης εποχής (Engelbach 1923: 10, πίν. 10, αρ. 15· Evans 1921-1935: II, εικ. 119a-g). Άλλα MM Ιβ-Π όστρακα προέρχονται από σύνολα της Δωδέκατης και Δέκατης Τρίτης Δυναστείας στο Καχούν (Evans 1921-1935: I, εικ. 198· II,

εικ. 119h· Forsdyke 1925: 91-94, εικ. 113· για τη χρονολόγηση βλ. Hood 1966). Χρησιμότερο για τη χρονολόγηση είναι ένα ακέραιο MM ΙΙ γεφυρόστομο αγγείο από την Άβυδο (Garstang 1913). Βρέθηκε σε ένα τάφο με πολλά διαμερίσματα που μάλλον ανήκει στην εποχή του Σενουσέρτ Γ' και του Αμενεμχάτ Γ' (περ. 1878-1797 π.Χ. κατά την *Cambridge Ancient History*), υποδεικνύοντας έτσι ότι ο MM ΙΙ ρυθμός υπήρχε ήδη αυτή την εποχή. Μεσομινωική κεραμική προέρχεται επίσης από στρώματα της Ουγκαρίτ που χρονολογούνται στην εποχή της Δωδέκατης και Δέκατης Τρίτης Δυναστείας (Schaeffer 1934: 144, εικ. 16· 1938: 201 κ.ε.· 1939: 54 κ.ε.· 1948: 16, πίν. 5j, αρ. 24). Αν και κανένα από τα ευρήματα αυτά δεν είναι αφ' εαυτού καθοριστικής σημασίας, όλα όμως παρουσιάζουν ενιαία εικόνα και το άθροισμα των ενδείξεων που παρέχουν έχει πείσει τους περισσότερους μελετητές της μινωικής Κρήτης. Υποδηλώνουν ότι MM Ιβ-Π κεραμική κυκλοφορούσε, ήδη κατά τη Δωδέκατη έως την πρώιμη Δέκατη Τρίτη Δυναστεία, στην Εγγύς Ανατολή και την Αίγυπτο και ότι η MM ΙΙ βρισκόταν σε εξέλιξη ήδη κατά τον 19ο π.Χ. αιώνα (για μια άλλη άποψη, που τοποθετεί την έναρξη της MM Ι κάπως αργότερα βλ. Åström 1957· 1961-1962· 1968).

Λίγα μόνο στοιχεία έχουν να προσθέσουν τα ξένα αντικείμενα που βρέθηκαν στην Κρήτη. Ο θολωτός τάφος Β του Πλατάνου —όπου βρέθηκαν τρεις αιγυπτιακοί σκαραβαίοι και ένας σφραγιδοκύλινδρος που συχνά τοποθετείται στην εποχή του Χαμμουραπί— θα πρέπει να ήταν σε χρήση πολλούς αιώνες, από το τέλος, τουλάχιστον της Πρώιμης Χαλκοκρατίας έως τη MM Ι ή ΙΙ

(Branigan 1968). Οι σκαραβαίοι, η χρονολόγηση ορισμένων εκ των οποίων κατεβαίνει έως και στη Δέκατη Τρίτη Δυναστεία, έχουν χρησιμοποιηθεί για να προταθεί χαμηλότερη χρονολόγηση για τη MM Ιβ (Åström 1957: 258, 259· 1963: 139-142). Το επιχείρημα όμως αυτό χάνει κάθε αξία αν είναι αλήθεια, όπως έχει υποτεθεί βάσει μελέτης των μινωικών σφραγίδων, ότι ο τάφος ήταν σε χρήση έως και κατά τη MM ΙΙ-ΙΙΙ (Yule 1977-1978). Στα ευρήματα της Κνωσού περιλαμβάνεται ένας σκαραβαίος Δωδέκατης-Δέκατης Τρίτης Δυναστείας ο οποίος βρέθηκε σε πρώτη MM ΙΙ επίχωση νότια της Βασιλικής Οδού (Hood 1961-1962: 96, πίν. 1· Ward 1971: 81, αρ. 334) καθώς και ορισμένα άλλα αιγυπτιακά αντικείμενα που βρέθηκαν σε λιγότερο ασφαλή ανασκαφικά σύνολα (για σχετική διαπραγμάτευση βλ. Betancourt, Weinstein 1976). Συνεπώς τα ευρήματα της Κρήτης δεν αντιβαίνουν μεν στη γενική εικόνα αλλά δεν προσθέτουν και τίποτε ουσιαστικό στο πρόβλημα της χρονολόγησης.

Ακόμη λιγότερα είναι τα στοιχεία για το τέλος της Μέσης Χαλκοκρατίας. Καμιά βοήθεια δεν προσφέρουν ούτε τα ξένα αντικείμενα στην Κρήτη ούτε τα κρητικά αντικείμενα στο εξωτερικό (Betancourt, Weinstein 1976: 336, 337). Από τη στιγμή που η έναρξη της ΥΜ Ι είναι ομοίως προβληματική (βλ. κατ.) μπορεί κανείς μόνο να υποθέσει ότι η MM ΙΙΙ προφανώς καλύπτει μέρος της Δεύτερης Ενδιάμεσης Περιόδου, χωρίς καμιά ακρίβεια όσον αφορά την έναρξη ή τη λήξη της. Η χρονολόγησή της μπορεί να οριοθετηθεί μόνο χάρις στις προγενέστερές της και μεταγενέστερές της περιόδους.

Η Μεσομινωική κεραμική, από τις απλοϊκές απαρχές της στη MM Ια, εξελίσσεται μέσω πολλών διαδοχικών

σταδίων έως ότου φθάσει στο κατώφλι της Ύστερης Χαλκοκρατίας. Κατά τη MM Ια υπάρχουν πολλοί διαφορετικοί ρυθμοί, οι οποίοι προσανατολίζονται προς διάφορες κατευθύνσεις: ο Τραχυτός ρυθμός μεταλλάσσει την πήλινη επιφάνεια· ο συντηρητικός Εγγάρακτος ρυθμός συνδυάζει γραπτή διακόσμηση και γραμμές χαραγμένες στον νωπό πηλό· η τεχντροπία Σκοτεινού επί Ανοικτού είναι απέρριτη και ελλειπτική· ο ρυθμός Λευκού επί Σκοτεινού είναι σχηματοποιημένος και ελεγχόμενος, με ευρεία κλίμακα ενδιαφερόντων διακοσμητικών θεμάτων. Από όλους αυτούς τους ρυθμούς, αυτός που βρίσκεται στα πλαίσια της εξελικτικής πορείας που θα επικρατήσει στο μέλλον είναι ο ρυθμός Λευκού επί Σκοτεινού. Κατά τη MM Ια στο χρωματισμό των αγγείων προστίθεται το ερυθρό και κατά τη MM Ιβ χρησιμοποιούνται και το πορτοκαλί, το κίτρινο και το βαθύ ερυθρό (βυσσινί). Βαθιές μεταβολές λαμβάνουν χώρα υπό την ηγεσία των ανακτόρων.

Η Μεσομινωική Ιβ αποτελεί διαχωριστική γραμμή μείζονος σημασίας, τόσο όσον αφορά την τεχνολογία όσο και το ρυθμό. Για πρώτη φορά χρησιμοποιείται στην Κρήτη ο αγγειοπλαστικός τροχός και η χειροποίητη κεραμική αρχίζει να αντικαθίσταται από αντίστοιχα λεπτά και καλοφτιαγμένα προϊόντα. Η ενίσχυση του πηλού με προσμίξεις περιορίζεται τώρα στα μεγαλύτερου μεγέθους αγγεία, τα οποία είναι ακόμη χειροποίητα. Οι ρυθμολογικές μεταβολές επηρεάζουν την κεραμική τέχνη στο σύνολό της. Τα διακοσμητικά θέματα γίνονται σύνθετα και δυναμικότερα ενώ η σύνταξή τους γίνεται πιο εξεζητημένη. Η Μεσομινωική Ιβ συνιστά την κορύφωση· διαθέτει λαμπρή ζωγραφική

και τα τροχήλατα σχήματά της είναι φροντισμένα και εξευγενισμένα.

Κατά την περίοδο αυτή οι μινωικές διακοσμητικές αρχές φθάνουν σε πλήρη ωριμότητα. Οι αρχές αυτές έχουν αναλυθεί λεπτομερειακά από πολλούς μελετητές, κυρίως τον Matz (1928), τον Furumark (1939· 1941), τη Groenewegen-Frankfort (1951: 185-216) και τη Walberg (1976· 1978· 1983). Αν και είναι δυνατόν να μελετηθούν σε πολλά καλλιτεχνικά μέσα, πουθενά δεν είναι τόσο εμφανείς όσο στην καμαραϊκή κεραμική, την κομψή, πολύχρωμη κεραμική των μεσαίων φάσεων της Μέσης Χαλκοκρατίας. Στον Καμαραϊκό ρυθμό χρησιμοποιούνται φυσικές και αφηρημένες μορφές οι οποίες μεταμορφώνονται σε θελκτικά σχέδια και τοποθετούνται στο σκοτεινόχρωμο βάθος. Στη σύνθεση των θεμάτων εφαρμόζεται μεγάλη κλίμακα συστημάτων σύνταξης, από απλές ζώνες έως συστρεφόμενες και περιδιλιζόμενες συνθέσεις που τονίζουν τόσο το κέντρο όσο και την περιφέρεια. Σε πολλές περιπτώσεις τα καμπύλα περιγράμματα και τα κινούμενα σχέδια αναδημιουργούν την παλλόμενη αίσθηση του φυσικού κόσμου, δίνοντας την εντύπωση ότι οι γραμμές βλασταίνουν και αναπτύσσονται από άλλες μορφές. Με την εξέλιξη αυτή συμβαδίζει και η εξέλιξη του σχηματολογίου των αγγείων. Τα σχήματά τους γίνονται σφιχτά και οξέα, με μια δικιά τους συγκρατημένη δυναμικότητα.

Η Μεσομινωική III αποτελεί εποχή σταθεροποίησης. Κατά τη διάρκειά της καταβάλλεται λιγότερη προοδευτική δραστηριότητα και δίνεται έτσι η ευκαιρία να διαδοθούν ευρύτερα οι κατακτήσεις του παρελθόντος. Η πολυχρωμία παρακμάζει, ενώ στο λεξικό των διακοσμητικών θεμάτων

προστίθενται νέα φυσιοκρατικά σχέδια που προδιαγράφουν τη φυσιοκρατία της ΥΜ I. Η διακόσμηση περνά μια περίοδο ύφεσης και περιμένει να ανανεωθούν οι επιδράσεις που δέχεται από άλλες τέχνες, όπως η τοιχογραφία και η μεταλλοτεχνία. Στο σημείο αυτό πραγματοποιείται μια ακόμα τεχνολογική επανάσταση. Η συμπαγής, *κλειά, στιλβωμένη πήλινη επιφάνεια καλύπτεται με ένα είδος επιχρίσματος (που ίσως παράγεται με καλύτερη λειοτρίβηση των πρώτων υλών) το οποίο μετά την όπτηση αποκτά στιλπνότητα και καστανέρυθρο χρώμα. Ο πρώτος ρυθμός που εφαρμόζει τις καινοτομίες αυτές στην παραγωγή λεπτότεχνης κεραμικής είναι ο Πτυχωτός ρυθμός «Χελωνίου» (που αποδίδει την όψη κελύφους χελώνας) και οι συγγενικοί του ύστεροι Μεσομινωικοί ρυθμοί. Οι ρυθμοί αυτοί παρουσιάζονται πάρα πολύ προοδευμένοι συγκρινόμενοι με τα λιγότερο ανθεκτικά και λιγότερο καθαρά σύγχρονά τους βασικά κεραμικά προϊόντα. Η νέα αυτή τεχνολογία αποτελεί ουσιαστικά την έναρξη της επόμενης φάσης· όταν καθίσταται δημοφιλής έχει αρχίσει η ΥΜ I.

Τα κεραμικά προϊόντα της Μεσομινωικής διαφέρουν από την προγενέστερη αγγειοπλαστική σε πολλά σημεία και όχι μόνο στον καλλιτεχνικό ρυθμό. Ο πληθυσμός της Κρήτης θα πρέπει να αυξήθηκε πάρα πολύ και ο μεγαλύτερος αυτός πληθυσμός θα επέφερε την ανάγκη χρήσης αγγείων σε νέους τομείς της ζωής. Η αγγειοπλαστική αναλαμβάνει τώρα την εκπλήρωση νέων λειτουργιών: στις ανάγκες παρασκευής και κατανάλωσης τροφής προστίθενται τώρα η ανάγκη ευρείας κλίμακας αποθήκευσης, μεταφοράς, εμπορίου, επεξεργασίας της

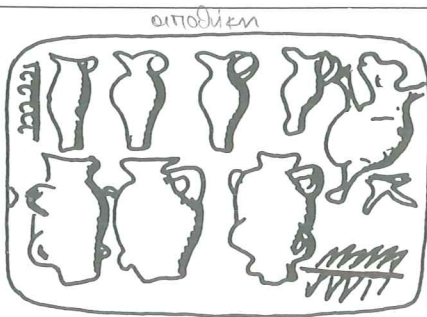

45 · Σφραγίδα από τα Μάλια με παράσταση ανθρώπινης μορφής η οποία κρατά πρόχου. Τρεις ακόμη πρόχοι παριστάνονται επάνω από πίθους με πολλές λαβές, MM I-II.

τροφής, ταφής και διάφορες άλλες. Ως αποτέλεσμα των νέων αυτών αναγκών τα πήλινα δοχεία καθίστανται ουσιώδης παράγοντας της καθημερινής δραστηριότητας. Παράδειγμα της νέας επίγνωσης της σημασίας των κεραμικών προϊόντων είναι η παράσταση της σφραγίδας της Εικ. 45, όπου απεικονίζεται ένα θέαμα που θα πρέπει να εντυπωσίαζε και τον πιο απρόσεκτο ακόμη επισκέπτη ενός μινωικού νοικοκυριού: μεγάλοι πίθοι και πρόχοι είναι τοποθετημένοι σε σειρές. Ο σφραγιδολύφος χρησιμοποίησε λοιπόν την απεικόνιση αγγείων για να αποδώσει μια καλά εφοδιασμένη αποθήκη. Οι ανασκαφές αποδεικνύουν ότι η εικόνα αυτή είναι τυπική. Τα ανάκτορα αλλά και οι οικίες διέθεταν χώρους γεμάτους δεκάδες δεκάδων αγγείων και άλλων σκευών. Στην ίδια διαπίστωση συντελούν και άλλες σφραγίδες (Εικ. 46). Αν και δεν μπορούμε να είμαστε βέβαιοι αν είχε δίκιο ο Evans όταν υπέθετε ότι τα συγκεκριμένα αυτά παραδείγματα απεικονίζουν αγγειοπλάστες κατά τη διάρκεια της εργασίας τους (1921-1935: I, 123, 124), δεν μπορεί όμως να αρνηθεί

κανείς ότι στο σύνολό του ο πληθυσμός είχε πλήρη συνείδηση της σημασίας της κεραμικής. Κάθε άνθρωπος έβλεπε και χρησιμοποιούσε αγγεία καθ' όλη τη διάρκεια της ζωής του και ήταν δυνατόν ακόμη και να αναπαυθεί για πάντα μέσα σ' ένα από αυτά.

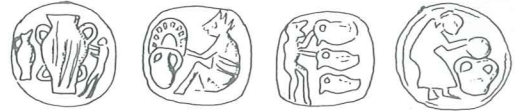

46 · Σφραγίδες από το Καστέλλι Πεδιάδος με παραστάσεις κεραμικών κατά τη διάρκεια της εργασίας τους ή διαφόρων ατόμων που χρησιμοποιούν πήλινα αγγεία, MM I-II.

Οι ταφές σε πίθους και σαρκοφάγους δεν μπορούν να χρονολογηθούν με την ακρίβεια που θα ήθελε κανείς, η συνήθεια όμως αυτή διαδίδεται οπωσδήποτε πολύ ευρύτερα κατά τη Μέση Εποχή του Χαλκού. Το εύρος των τύπων φαίνεται από τα επιλεγμένα σχήματα της Εικ. 44, από το μεγάλο νεκροταφείο της Παχυάμμου. Λάρνακες με στρογγυλεμένες γωνίες αρχίζουν να χρησιμοποιούνται νωρίτερα από τις πιο ορθογωνισμένες αλλά οι τύποι επικαλύπτονται αμοιβαία και η ακριβής χρονολόγησή τους είναι άγνωστη. Ο ψηλός ταφικός πίθος του οποίου το σώμα καμπυλώνεται ελαφρά προς τον ώμο προέρχεται από τα πρωιμότερα στάδια της περιόδου ενώ ο πιο ευρύστομος πίθος με περιχείλωμα είναι MM III - YM I. Το έθιμο συναντάται σποραδικά καθ' όλη τη Μέση Χαλκοκρατία, καθίσταται δημοφιλέστερο κατά την YM I-II και κορυφώνεται με τις περίτεχνες γραπτές λάρνακες της YM III.

7 · ΜΕΣΟΜΙΝΩΙΚΗ Ι



ΑΝΤΙΘΕΤΑ ΜΕ ΤΗΝ ΚΕΡΑΜΕΙΚΗ της Πρωτομινωικής εποχής, η Μεσομινωική κεραμική δεν είναι δυνατόν να μελετηθεί ως διαδοχική σειρά μεμονωμένων ρυθμών. Τα πήλινα αγγεία της δεύτερης π.Χ. χιλιετίας ταξινομούνται καλύτερα κατά χρονολογικές περιόδους —εκτός από τον Καμαραϊκό και τον Τραχωτό ρυθμό, δύο μεγάλες και όχι ικανοποιητικά καθορισμένες κεραμικές παραδόσεις που θα μπορούσαν να αναλυθούν σε πολλά επιμέρους συστατικά στοιχεία. Για τη μεταβολή αυτή υπάρχουν σοβαροί λόγοι. Κατά τη Μεσομινωική εποχή η επίδραση των ανακτόρων γίνεται απολύτως καθοριστική, εξισώνοντας και ενοποιώντας τη βιοτεχνία της νήσου σε βαθμό άγνωστο για την Πρώιμη Χαλκοκρατία. Πολλές μεμονωμένες συνήθειες και πρακτικές ενσωματώνονται τώρα σε μια διαδοχική σειρά ρυθμολογικών βαθμίδων οι οποίες καθίστανται τμήμα μιας γενικής κρητικής εξελικτικής πορείας. Η ομοιομορφία της κεραμικής παραγωγής προοδεύει σταθερά μετά το 2000 π.Χ. περίπου έως την ολοκλήρωσή της κατά την Ύστερη Χαλκοκρατία. Η ΥΜ ΙΙβ είναι μία τυποποιημένη Κοινή.

Αυτό δεν σημαίνει ότι δεν υπάρχουν τοπικοί ρυθμοί. Αντίθετα, αποτελούν βασικό τμήμα της εικόνας που παρέχει η Μεσομινωική κεραμική (Walberg 1983). Στην ανατολική Κρήτη, τα αγγεία από το Παλαίκαστρο έως τον κόλπο του Μεραμπέλλου έχουν πολλά κοινά στοιχεία. Στα Μάλια, ο

κεραμικός ρυθμός παρουσιάζει ομοιότητες με αγγεία από το οροπέδιο του Λασηθίου και από τον Πύργο Μύρτου, στη νότια ακτή. Σχετική είναι και η κεραμική παράδοση της Κνωσού και άλλων θέσεων της βόρειας κεντρικής Κρήτης, ενώ η Μεσαρά και οι όμορες της περιοχές ακολουθούν δικούς τους δρόμους. Ομοίως ιδιαιτερότητες έχουν οι ρυθμοί της δυτικής Κρήτης. Οι προαναφερθείσες περιοχές, κάθε μία από τις οποίες περιστρέφεται γύρω από τις δραστηριότητες ενός ανακτόρου, είναι ίσως τεράστιας σημασίας για την οικονομική, αλλά πιθανώς και την πολιτική ιστορία της περιόδου. Στο αρχαιολογικό υλικό τους φανερώνεται μια ισορροπία μεταξύ επαρχιακών διαφοροποιήσεων στις λεπτομέρειες από τη μια και κοινής, γενικής προόδου σ' όλη τη νήσο από την άλλη.

ΜΕΣΟΜΙΝΩΙΚΗ Ια

Η Μεσομινωική Ια αποτελεί την τελευταία περίοδο κατά την οποία χρησιμοποιείται στην Κρήτη μόνο χειροποίητη κεραμική. Η διακόσμηση των αγγείων είναι συντηρητική, με γραμμικά θέματα και πολλές επιβιώσεις από την Πρώιμη Χαλκοκρατία. Παραδοσιακά είναι και τα σχήματά τους, κατασκευασμένα σε βραδύστροφους περιστρεφόμενους δίσκους. Στις νέες ιδέες περιλαμβάνονται το κυλινδρικό

κύπελλο, το ημισφαιρικό κύπελλο με λεπτή ταινιωτή λαβή, το χειροποίητο τροπιδωτό κύπελλο καθώς και νέοι τύποι πρόχων και κυπέλλων με δισκοειδή βάση. Στο πολυποίκιλο και χαρακτηριζόμενο από επινοητικότητα διακοσμητικό απόθεμα περιλαμβάνονται η πολυχρωμία, η τραχωτή διακόσμηση, η πλαστική τρισδιάστατη διακόσμηση, η μελανή βαφή σε επιφάνεια χωρίς επίχρισμα, οι απλές λευκές γραμμές, ακόμη και η εγχάραξη.

Μια από τις πιο ευδιάκριτες ενδείξεις της νέας περιόδου είναι η εισαγωγή ερυθράς βαφής στη διακόσμηση (Hood 1971A: 39). Η νέα αυτή πρακτική διακρίνει τις περισσότερες μεγάλες επιχώσεις από αυτές της ΠΜ ΙΙΙ, ορισμένα όμως μεμονωμένα δείγματα συχνά θέτουν προβλήματα: η ερυθρά βαφή δεν χρησιμοποιείται σ' όλα τα αγγεία και, παράλληλα με τη νεώτερη πολύχρωμη τεχνική, συνεχίζεται και η χρησιμοποίηση του ρυθμού ανοικτού

επί σκοτεινού της ΠΜ ΙΙΙ. Στην ανατολική Κρήτη, όπου ο ΠΜ ΙΙΙ ρυθμός Λευκού επί Σκοτεινού χαρακτηρίζεται από ιδιαίτερη εφευρετικότητα, φαίνεται ότι επέζησε ο παλαιότερος αυτός ρυθμός για αρκετό διάστημα μέσα στη Μέση Χαλκοκρατία (για καταλόγους ΠΜ ΙΙΙ αγγείων σε ΜΜ Ι σύνολα και το αντίθετο βλ. Warren 1965: 25, 26· βλ. επίσης Betancourt 1977A: διάγρ., σελ. 351). Οι συνθήκες αυτές υποδηλώνουν ότι ο ΜΜ Ι ρυθμός κατάγεται από την κεντρική Κρήτη, ίσως από τα ανάκτορα, αλλά δεν είναι δυνατόν η υπόθεση αυτή να αποδίδει όλη την πραγματικότητα. Η Πρωτομινωική ΙΙΙ της Κνωσού είναι μετρημένη και συντηρητική συγκρινόμενη με τους δυναμικούς νεωτερισμούς των θέσεων της ανατολικής Κρήτης: αν και ο μηχανισμός της διάδοσης είναι ακόμη ασαφής, δεν μπορεί να υπάρξει αμφιβολία ότι η ανατολική Κρήτη

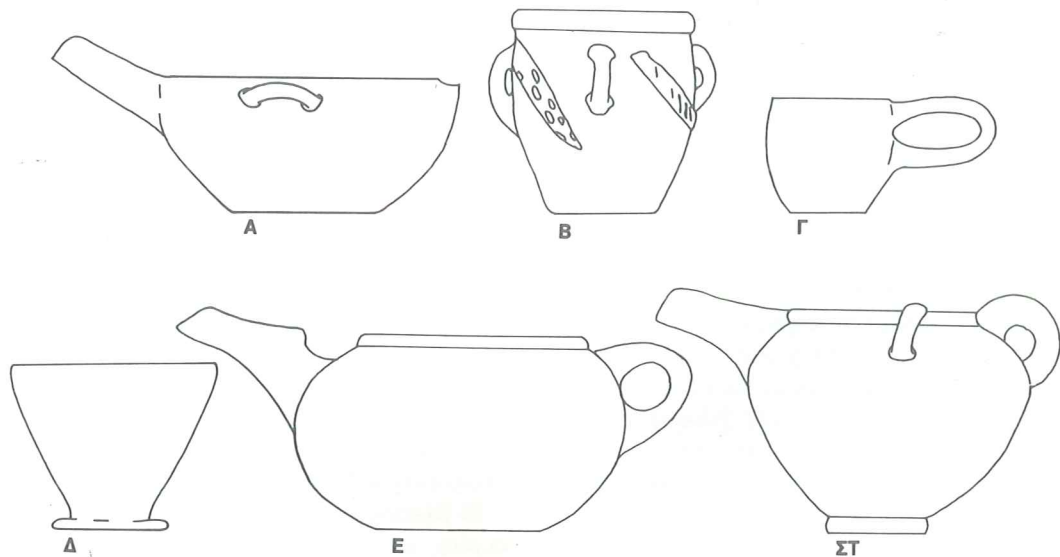

47 · Αγγεία από τις Δρακόνες, ΜΜ Ια.
Κλίμακα 1:3. (Α) Σκύφος με προχολή· (Β)

Πιθοειδές· (Γ) Κύπελλο· (Δ) Κωνικό κύπελλο·
(Ε) Τσαγιέρα· (ΣΤ) Γεφυρόστομος σκύφος.

διεδραμάτισε σημαντικό ρόλο στη διαμόρφωση του νέου ρυθμού.

Επιχώσεις από τις Πατ(ε)ρικιές (Bonacasa 1967-1968· Levi 1976: I, 747-756) και τις Δρακόνες (Xanthoudides 1924: 76-79) βοηθούν στον καθορισμό του MM Ia ρυθμού όσον αφορά τις θέσεις της Μεσαράς (Εικ. 47). Οι Πατ(ε)ρικιές, ένας μικρός οικισμός μεταξύ της Φαιστού και της Αγίας Τριάδας, φαίνεται ότι καταστράφηκε ακριβώς πριν την εισαγωγή της τροχήλατης κεραμεικής. Στην ίδια περίπου εποχή χρονολογείται το συγκρότημα δύο θολωτών τάφων και μικρότερων βοηθητικών κτηρίων στις Δρακόνες.

Στην Κνωσό, οι σημαντικότερες θέσεις εντοπίζονται μέσα και γύρω από το ανάκτορο. Ο MM Ia ρυθμός καθορίζεται εδώ συνήθως βάσει της κεραμεικής που βρέθηκε σε τρεις οικίες κάτω από τις «Κουλούρες», φρέατα άγνωστου προορισμού στη δυτική αυλή (H. Pendlebury, J. D. S. Pendlebury 1928-1930· Evans 1921-1935: I, 172-175, εικ. 122, 123α· IV, 82-87, εικ. 45, 50-53· Andreou 1978: 26-54). Το μεγαλύτερο μέρος της κεραμεικής είναι ενιαίου MM Ia ρυθμού, κάποια όμως πλήρη ΠΜ II αγγεία καθώς και η παρουσία ορισμένων οστράκων από τροχήλατα τροπιδωτά κύπελλα (Andreou 1978: 26, 29, όπου θεωρείται ότι παρεισέφησαν) θέτει σε αμφιβολία το αδιατάρακτο της επίχωσης. Παρόμοια κεραμεική προέρχεται από μια επίχωση στο Υπόγειο των Μονολιθικών Πεσσών (Basement of the Monolithic Pillars), που ονομάζεται επίσης Αποθέτης του Αγγείου της Περιστεράς (Dove Vase Deposit) (Mackenzie 1906: 244-248, πίν. 7, 9· Evans 1921-1935: I, εικ. 107). Το υλικό όμως αυτό δεν ήταν στρωματογραφικά «σφραγισμένο» (Andreou 1978: 30). Περισσότερη

εμπιστοσύνη μπορεί να έχει κανείς σε επιχώσεις που βρέθηκαν νότια της Βασιλικής Οδού, όπου είναι αναμφισβήτητη η ύπαρξη μιας φάσης με πολύχρωμη διακόσμηση αλλά χωρίς τροχήλατα δείγματα (Hood 1965).

Ο κνωσιακός αυτός ρυθμός επαληθεύεται από το νεκροταφείο των Αρχανών, όπου το κτήριο 19, ένας ορθογώνιος τάφος σε μορφή οικίας, απέδωσε πολυάριθμα χειροποίητα αγγεία, όμοια μ' αυτά της Κνωσού (Γ. Σακελλαράκης, Έ. Σ. Σακελλαράκη 1976: 371-385). Ο τάφος αυτός διέθετε στρωματογραφημένη Μεσομινωική επίχωση σε δύο στρώματα. Το κατώτερο χρονολογείται στη MM Ia-β.

Στην ανατολική Κρήτη καλές MM Ia επιχώσεις έχουν βρεθεί στον Πύργο Μύρτου (Cadogan 1978: 71, εικ. 6, 7, Φάση Πα-b) και στο οικοδομικό τετράγωνο (Block) Χί του Παλαίκαστρου (Ρουσσόλακκος), (Sackett, Popham, Warren 1965: 251). Ο ρυθμός συνδέεται με άλλα MM Ia κεραμικά σύνολα μέσω των ερυθρών ταινιών και των παραπληρωματικών στοιχείων του, ενώ διακρίνεται της ΠΜ III κεραμεικής μέσω των νέων σχημάτων και διακοσμήσεων. Από το ανατολικό τμήμα της νήσου δεν έχουν δημοσιευθεί άλλες αμιγείς MM Ia επιχώσεις.

Ακόμη λιγότερα είναι γνωστά για τη δυτική Κρήτη. Η MM Ia όντως υπάρχει και εδώ, δεν είναι όμως δυνατόν να προσδιοριστεί μέσω μεγάλων κεραμικών συνόλων. Όσα μεμονωμένα αγγεία γνωρίζουμε υποδηλώνουν ρυθμολογική ομοιότητα με την υπόλοιπη Κρήτη.

Η Μεσομινωική I χαρακτηρίζεται κυρίως από συντηρητική αλλά και πολυποίκιλη κεραμεική. Πρόκειται για εποχή πειραματισμών και διαφοροποιήσεων. Ο ρυθμός Λευκού επί

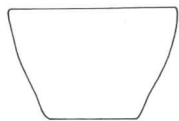

Κωνικό
κύπελλο

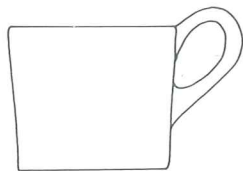

Κυλινδρικό
κύπελλο

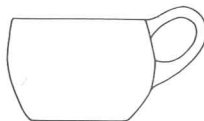

Κύπελλο
με κυρτά τοιχώματα



Ημισφαιρικό
κύπελλο

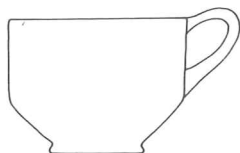

Τροπιδωτό κύπελλο

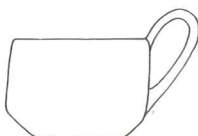

Λοπάδα

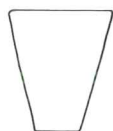
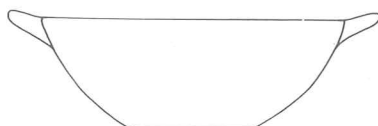

Ποτήρι



Κύπελλο
με δισκοειδή βάση
(egg cup)

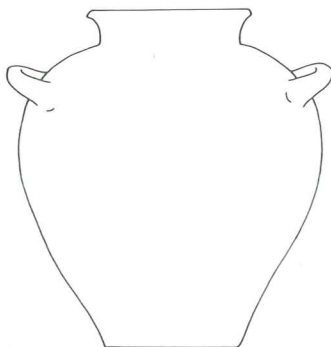

Σταμόσχημο αγγείο

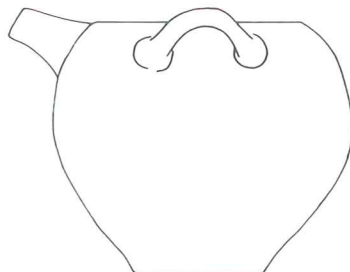

Γεφυρόστομος σκύφος

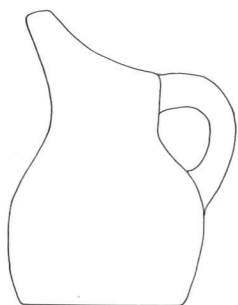

Πρόχους

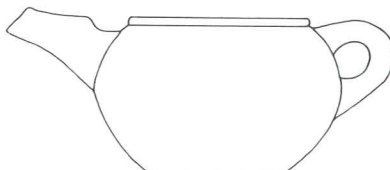

Τσαγιέρα

Σκοτεινού συνεχίζεται, ιδίως στα ανατολικά. Δημοφιλής παντού είναι μια τεχνοτροπία Σκοτεινού επί Ανοικτού, με γραπτά σχέδια επάνω στη χωρίς επίχρυσμα επιφάνεια του αγγείου. Στην κεντρική Κρήτη τα αγγεία χαράσσονται με απλά διακοσμητικά θέματα (Εγγάρακτος ρυθμός), ενώ άλλα

από τη βαφή που χρησιμοποιείτο κατά την ΠΜ ΙΙΙ.

Τα περισσότερα ΜΜ Ι σχήματα είναι πρακτικά και λειτουργικά (Εικ. 48). Στην πλειοψηφία τους αποτελούν κληρονομιά από την Πρώιμη Χαλκοκρατία, αλλά στις παραλλαγές τους της Μέσης Χαλκοκρατίας

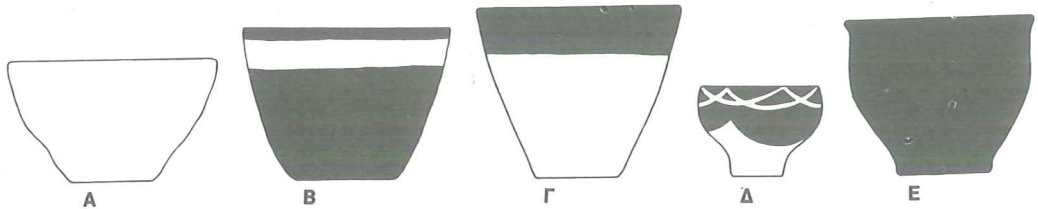

49 · Κωνικά κύπελλα, ΜΜ Ι. Κλίμακα 1:3. (Α) Κομμός· (Β) Μάλια· (Γ) Κνωσός· (Δ) Αγία Τριάδα· (Ε) Κνωσός.

διαθέτουν έξεργη διακόσμηση και άλλα ανάλογα κοσμήματα του πρώιμου Τραχωτού ρυθμού. Συνεχίζεται επίσης η πλαστική τρισδιάστατη διακόσμηση. Ο χαρακτηριστικότερος όμως από τους νέους ρυθμούς είναι το πρωιμότατο στάδιο του Καμαραϊκού, ενός ρυθμού που μαζί με το λευκό χρώμα χρησιμοποιεί ερυθρό καθώς και πορτοκαλί. Η διακόσμηση είναι ακόμη κατά το μεγαλύτερο ποσοστό γραμμική, είναι όμως συνθετότερη απ' αυτή της ΠΜ ΙΙΙ, με διάφορων τύπων νέα σχέδια. Η χρήση Πρωτομινωικών διακοσμητικών θεμάτων συνεχίζεται, με αναφορές στην Πρωτομινωική ΙΙ και σε ακόμη παλαιότερες φάσεις. Υποδηλώνεται έτσι ότι αυτά επηρεάζονται από την ξυλουργική, την υφαντική και άλλες τέχνες σε φθαρτά αντικείμενα, στα οποία θα ήταν δυνατόν να διατηρηθούν οι παραδοσιακοί διακοσμητικοί τρόποι. Σε ορισμένες περιπτώσεις η βαφή είναι ασβεστώδους αμαυράς εμφανίσεως και διαφέρει κάπως

διακρίνεται μια εμφανής διαφοροποίηση. Τα σχήματα είναι διακριτικότερα και πρακτικότερα και έχουν εξαφανιστεί υπερβολικά στοιχεία της μορφολογίας, όπως οι μακριές προχοές και οι ψηλές βάσεις (πβ. τη ΜΜ Ι τσαγιέρα του Πίν. 5Ι με τα ΠΜ Ιβ και ΙΙΙ αντίστοιχά της). Στα



50 · Δύο σκεύη της ΜΜ Ια με απλή, λευκή διακόσμηση. Κλίμακα 1:6. Κυλινδρικό κύπελλο από επίχωση κάτω από την Οικία D του Μόχλου (αριστερά)· Πρόχους από το Παλαίκαстро (δεξιά).

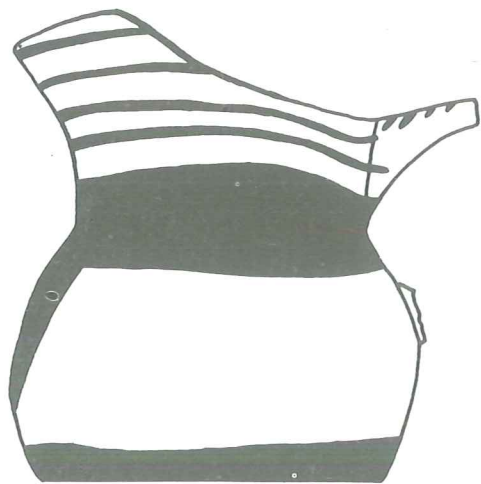

51 · Πιεσμένη MM I πρόχους από τον Πριλιάτικο Πύργο με ερυθρά γραμμικά σχέδια. Ύψ. 0,09 μ.

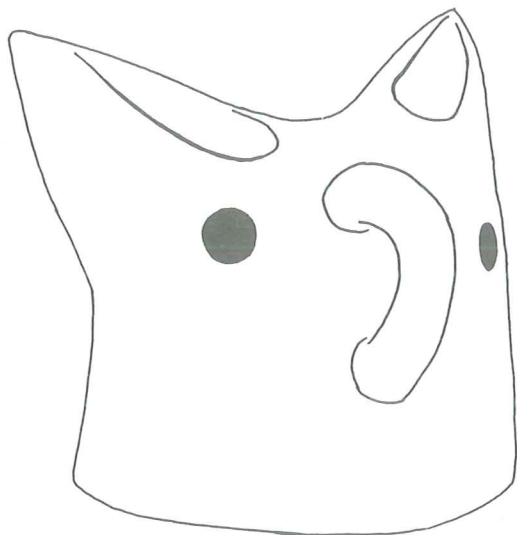

52 · Πρόχους με δύο προχοές από την Κουμάσα, αθέβαιης χρονολόγησης, ΠΜ έως MM II. Ύψ. 0,11 μ.

διακοσμητικά συστήματα ενυπάρχει εφευρετικότητα και πειραματισμός. Όταν όμως διαπιστωθεί πως κάποιο σχήμα αγγείου λειτουργεί ικανοποιητικά, υπάρχει τάση για αναπαραγωγή του με αποτέλεσμα να εγκαταλείπονται οι δευτερεύουσες παραλλαγές του.

Τα μικρά αγγεία πόσεως υπερβαίνουν, όπως και κατά την ΠΜ III, όλα τα άλλα σχήματα. Ο κοινότερος τύπος είναι το κωνικό κύπελλο, ένα μικρό άωτο αγείο που κατασκευάζεται σε πολλές παραλλαγές (Εικ. 49). Πρόκειται για ένα από τα βασικά σχήματα της κρητικής κεραμικής: σε ορισμένες οικίες έχει βρεθεί κατά εκατοντάδες ή ακόμη και κατά χιλιάδες, υποδεικνύοντας κάποια χρήση που το καθιστούσε αναλώσιμο, όπως πρόποση ακολουθούμενη από θραύση του. Τα πρωιμότερα Μεσομινωικά δείγματα είναι ακανόνιστα και χωρίς έμπνευση, με λοξά εξάρματα εξαιτίας βιαστικής κατασκευής. Κατά τη MM IB προστίθενται ορισμένα τροχήλατα κύπελλα ενώ κατά τη MM II το σχήμα αυτό διαθέτει λεπτότητα και κομψή κατασκευή (Fiandra 1975).

Τα ψηλά κωνικά κύπελλα ονομάζονται ποτήρια. Συνήθως δεν διαθέτουν λαβές και διακοσμούνται με μια μόνο ταινία από λευκή ή σκοτεινόχρωμη βαφή (Πίν. 5Δ). Ορισμένες φορές απαντούν και ελκυστικότερα διακοσμητικά σχέδια, ενώ μία υποκατηγορία έχει κηλιδωτή επιφάνεια από την όπτηση, θυμίζοντας ορισμένα από τα λιγότερο επιμελημένα μεταξύ των κηλιδωτών κοσμημάτων της ΠΜ IIβ (για μια καλή έγχρωμη φωτογραφία βλ. Ζώη 1969: πίν. Β, κάτω δεξιά).

Αγαπητά —ειδικά στην Κνωσό και σε άλλες θέσεις της βόρειας κεντρικής Κρήτης— είναι τα κύπελλα με

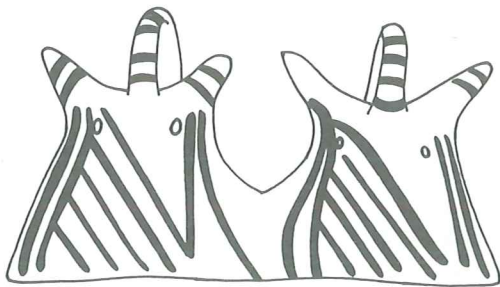

53 · Διπλό κωδωνόσχημο σκεύος από την Κνωσό, πιθανότατα ΜΜ Ι. Ύψ. 0,065 μ.

δισκοειδή-κωνική βάση (Πίν. 5Ε, ΣΤ), τα οποία απαντούν επίσης και στη δυτική Κρήτη (για τον Γαλατά βλ. Hood 1965: 108). Ανατολικά όμως των Μαλίων σπανίζουν. Το σχήμα τους έχει κάπως εξελιχθεί: συνήθως είναι γωνιώδες και με λιγότερες καμπυλώσεις απ' αυτό της ΠΜ ΙΙ και ΙΙΙ. Ορισμένα δείγματα συνεχίζουν να κατασκευάζονται έως και στη ΜΜ Ιβ.

Η κατασκευή κυπέλλων με λαβές συνεχίζεται: συχνά η λαβή προστίθεται ως απλό συμπλήρωμα στο βασικό ημισφαιρικό ή κωνικό σχήμα του αγγείου (Πίν. 5Ζ). Οι λαβές κατά τη Μέση Χαλκοκρατία είναι δυνατόν να είναι λεπτές και κομψές, αντίθετα με τις βαρείες κυλινδρικές λαβές της Πρώιμης Χαλκοκρατίας. Στα νέα σχήματα αγγείων περιλαμβάνεται το κυλινδρικό κύπελλο (Εικ. 50, αριστερά) και το χειροποίητο τροπιδωτό κύπελλο (Πίν. 5Η).

Τα κλειστά αγγεία είναι λιγότερο επιδεικτικά από το παρελθόν όσον αφορά το σχήμα. Οι πρόχοι συνήθως διαθέτουν μικρές και στενές προχοές και οξεία μετάβαση από τον ώμο προς το λαιμό. Ένας κοινός τύπος της Κνωσού, χαρακτηριστικός τόσο της ΜΜ Ια όσο και της ΜΜ Ιβ, διαθέτει στην πρόσθια όψη του το διακοσμητικό

θέμα της «πεταλούδας» (Πίν. 5Θ). Σε κάποιες σπάνιες περιπτώσεις το στόμιο είναι τρίλοβο (τριφυλλόσχημο) (Evans 1921-1935: IV, εικ. 53, αρ. 4). Ορισμένες φορές απαντά επίσης και μια πιεσμένη παραλλαγή, όπως αυτή της Εικ. 51. Τα πιθοειδή είναι ποικίλων τύπων. Χωρίς διακοπή συνεχίζεται η κατασκευή των γεφυρόστομων κατηγοριών ενώ κατασκευάζονται και πιθοειδή χωρίς προχολή ή με πλάγια προχολή. Οι τσαγιέρες διαθέτουν μικρές σε μήκος προχοές και δεν συνηθίζεται να έχουν διακεκριμένες βάσεις (Πίν. 5Ι, Εικ. 47Ε). Άλλα κλειστά σχήματα είναι ο αμφορέας και το πιθοειδές με οριζόντιες λαβές (σταμνόσχημο)⁹ (Evans 1921-1935: IV, εικ. 52).

Στα μαγειρικά και αποθηκευτικά σκεύη συνεχίζονται οι παλαιότερες παραδόσεις, ίσως επειδή αυτά εκπληρώνουν τις ίδιες πάντα ανάγκες. Στο μαγείρεμα χρησιμοποιούνται πάντοτε βαθιές χύτρες με τρία πόδια πιεσμένης ωοειδούς διατομής. Μαζί μ' αυτές χρησιμοποιούνται αβαθείς δίσκοι καθώς και πινάκια (Betancourt 1980). Ο πηλός των σκευών αυτών είναι πάντοτε αναμεμιγμένος με άλλα στοιχεία για να καθίσταται χονδροειδής και χαλικώδης, προφανώς με σκοπό την ελαχιστοποίηση της απότομης θερμικής επενέργειας που προκαλείται από το μεταβαλλόμενο βαθμό θέρμανσής τους όταν χρησιμοποιούνται. Για τις αποθηκευτικές ανάγκες χρησιμοποιούνται πιθοειδή και πίθοι, χονδροειδείς πρόχοι και άλλα καθημερινής χρήσεως αγγεία.

Όπως και στο παρελθόν, απαιτείται και τώρα η κατασκευή εξειδικευμένων προϊόντων για να χρησιμοποιηθούν ως ταφικές προσφορές. Το διπλό αγγείο της Εικ. 52 χρονολογείται συνήθως σε προγενέστερη εποχή, ορισμένα όμως δείγματα από τη Φαιστό υποδεικνύουν

ότι ο τύπος αυτός είναι πιθανότερο να ανήκει στη Μέση Χαλκοκρατία. Το αγγείο αυτό μοιάζει με παράξενο κεφάλι που διαθέτει κοίλα αυτιά για να εκρέει απ' αυτά το περιεχόμενό του. Η ομοιότητα αυτή είναι όμως μάλλον συμπτωματική γιατί το σχήμα του αγγείου μοιάζει περισσότερο με δύο ενωμένες πρόχους. Έχει κατασκευαστεί ως ενιαίο σώμα με δύο προχούς.

Το πιο παράξενο ίσως σχήμα αγγείου αυτής της περιόδου είναι το «κωδωνόσχημο σκεύος» (Εικ. 53, Πίν. 5Κ). Το περίεργο αυτό αντικείμενο έχει προκαλέσει πολλές εικασίες. Το σχήμα του είναι περίπου κωδωνοειδές. Είναι κοίλο εσωτερικά και διαθέτει δύο μικρά κέρατα στις γωνίες του άνω τμήματός του καθώς και μία μικρή λαβή. Στο άνω τμήμα του βρίσκονται δύο διατρήσεις. Ορισμένα δείγματα είναι μονά ενώ άλλα συνενώνονται και δημιουργούν ζευγάρι. Ο Evans πίστευε ότι τα αντικείμενα αυτά ήταν όντως κουδούγια (1921-1935: I, 175) και ότι οι δύο μικρές διατρήσεις αποδεικνύουν την ύπαρξη νήματος για το γλωσσίδι. Ο Pendlebury αντίθετα πίστευε ότι ήταν πάματα κάποιων σκευών (1939: 107). Ο Χατζιδάκης τα θεώρησε «αναθηματικές εσθήτες» (1921: 73· 1934: 104, 105) ενώ ο Franchet πρότεινε να ερμηνευτούν ως ειδώλια (στον Hazzidakis 1921: 73, σημ. 1). Ουσιαστικές ενδείξεις για την ερμηνεία τους δεν υπάρχουν, με αποτέλεσμα να παραμένουν μυστηριώδη.

Λίγες μόνο εισαγωγές και εξαγωγές από την περίοδο αυτή γνωρίζουμε (Rutter, Zerner 1984). Σε MM Ia στρώμα της Κνωσού έχει βρεθεί ένας χειροποίητος Πρωτοελλαδικός III - Μεσοελλαδικός I σκύφος Τεφρού Μινυακού ρυθμού (Hood 1971B). Φαίνεται ότι προέρχεται από κάποια θέση της νότιας Ελλάδας. Από την άλλη, έχουν βρεθεί MM Ia όστρακα

στα πρωιμότερα Μεσοελλαδικά στρώματα της Λέρνας. Τα όστρακα αυτά αποτελούν τα αρχαιότερα μιας μακράς σειράς μινωικών ευρημάτων από τα στρώματα της Μέσης Χαλκοκρατίας της θέσης αυτής (Caskey 1960: 299· Zerner 1978: 163-178). Όστρακα που πιθανόν είναι εξίσου πρώιμα έχουν βρεθεί στην Ασίνη (Frödin, Persson 1938: 277, 278), τον Άγιο Στέφανο (J. B. Rutter, S. H. Rutter 1976: 31, αρ. 140) και ορισμένες ακόμη θέσεις. Κανένα Μεσομινωικό δείγμα κεραμικής από την Ανατολή δεν φαίνεται τόσο πρώιμο, αν εξαιρέσει κανείς ένα γεφυρόστομο αγγείο από τη Λάπηθο της Κύπρου, το οποίο είναι MM Ia ή Ib (Grace 1940).

ΜΕΣΟΜΙΝΩΪΚΗ ΙΒ

Κατά την αρχή της MM Ib διαδίδεται ευρέως στην Κρήτη ο αγγειοπλαστικός τροχός. Το στοιχείο αυτό αποτελεί καλό σημείο χρονολόγησης γιατί τα τροχήλατα κεραμικά αντικείμενα αναγνωρίζονται εύκολα, ακόμη και ως μικρά όστρακα. Τα λεπτά τους τοιχώματα και τα οριζόντια απότυπώματα των δακτύλων του αγγειοπλάστη αποτελούν συνήθως αναμφισβήτητα χαρακτηριστικά (για την πρόταση ότι ο κεραμικός τροχός αποτελεί την καλύτερη ένδειξη της MM Ib βλ. Warren 1980: 492). Μπορεί να εκτιμήσει αμέσως κανείς τις δυνατότητες του νέου αυτού τρόπου κατασκευής συγκρίνοντας ένα χειροποίητο τροπιδωτό κύπελλο με το τροχήλατο αντίστοιχό του (Εικ. 54). Το χειροποίητο αγγείο φαίνεται —με τα παχιά του τοιχώματα, την αμβλεία του τροπιδωση και τη βαριά λαβή του— αδέξιο πλάι στο κομψότερο σχήμα της MM Ib-II. Η τροχήλατη εκδοχή διαθέτει ελαφρά κοίλο περίγραμμα

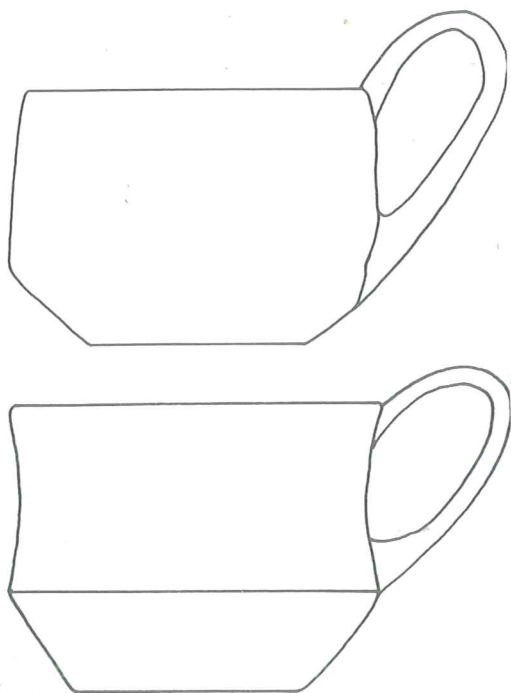

54 · Χειροποίητο (επάνω) και τροχήλατο (κάτω) τροπίδωτό κύπελλο από τη Βασιλική, MM I-II. Κλίμακα 3:10.

επάνω από την τροπίδωση και κυρτό κάτω απ' αυτήν, δημιουργώντας έτσι μια σφιχτή, οξεία μορφή. Εύκολα αντιλαμβάνεται κανείς το λόγο για τον οποίο ο νέος αυτός τύπος κυπέλλου έγινε αγαπητός αμέσως μόλις επινοήθηκε.

Είναι αξιοπερίεργο ότι ο αγγειοπλαστικός τροχός ήταν γνωστός σε άλλες αιγαιακές περιοχές πολλά χρόνια πριν φθάσει στην Κρήτη. Στην ηπειρωτική Ελλάδα ήταν σε χρήση από την εποχή της Λέρνας IV (Caskey 1960: 295), στη βορειοδυτική Μικρά Ασία από την εποχή της Τροίας II και στην Κιλικία από την Πρωτοχαλκή III περίοδο (Mellink 1965: 115, με παραπομπές). Οι Μινωίτες, ακόμη και

αφού γνώρισαν τον αγγειοπλαστικό τροχό δεν τον καθιέρωσαν αμέσως. Τα πρωιμότερα τροχήλατα δείγματα φαίνεται ότι είναι ορισμένα άωτα κυπελλίδια από MM Ia στρώματα της Κνωσού. Κατά τη MM Ib προστίθενται πολλά άλλα σχήματα —ιδιαίτερα το τροπίδωτό κύπελλο— αλλά οι MM Ib και IIa επιχώσεις υποδεικνύουν ότι τα περισσότερα νοικοκυριά της εποχής χρησιμοποιούσαν ταυτόχρονα και χειροποίητη και τροχήλατη κεραμική.

Οι μινωικοί κεραμικοί τροχοί θα πρέπει να ήταν κατασκευασμένοι από φθαρτά κυρίως υλικά γιατί τα μόνα τμήματά τους που σώζονται είναι ορισμένοι βαρείς δίσκοι από χονδροειδή πηλό (Πίν. 6A). Οι δίσκοι αυτοί, που ονομάζονται «πλάκες», υπήρξαν για πρώτη φορά αντικείμενο λεπτομερούς διαπραγματεύσης από τον Ξανθουδίδη (1927) και έχουν βρεθεί σε μεγάλο αριθμό μινωικών θέσεων. Στην κάτω πλευρά τους διαθέτουν πάντοτε κοίλανση και ένα αδρό τμήμα για να στερεώνονται καλύτερα επάνω σε μία κεφαλή η οποία με τη σειρά της τοποθετείτο επάνω σε άξονα (άτρακτο). Το βάρος των δίσκων αυτών είναι σημαντικό, υποβοηθώντας έτσι την ανάπτυξη κινητικής ενέργειας κατά τη λειτουργία της όλης κατασκευής. Η επάνω επιφάνεια των δίσκων, στο κέντρο της οποίας θα τοποθετείτο ο άμορφος όγκος του πηλού, είναι πάντοτε λεία και συχνά φέρει ίχνη φθοράς, ένδειξη πως οι αγγειοπλάστες εργάζονταν απευθείας επάνω στον δίσκο.

Οι δίσκοι αυτοί προφανώς αποτελούσαν το ανώτερο τμήμα κάποιων μάλλον απλών μηχανισμών (Εικ. 55). Από τη στιγμή που θα συναρμόζονταν με πηλό στην κεφαλή του υποκειμένου τους άξονα (ατράκτου), το όλο σύστημα θα περιστρεφόταν. Θα

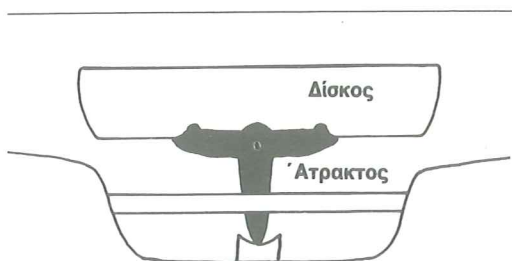

55 · Υποθετική αναπαράσταση μινωικού κεραμικού τροχού. Ο επίπεδος δίσκος (πλάκα) είναι κατασκευασμένος από οπτημένο πηλό και συνδέεται με την κεφαλή του άξονα (ατράκτου) με υδαρή πηλό. Τα άλλα τμήματα του μηχανισμού, συμπεριλαμβανομένου του συστήματος σταθεροποίησης του άξονα, θα ήταν ξύλινα.

ήταν απαραίτητη η ύπαρξη μιας υποδοχής στη βάση του άξονα για να επιτρέψει την περιστροφή του καθώς και κάποιο σύστημα σταθεροποίησής του. Δεν φαίνεται όμως υποχρεωτική η ύπαρξη δεύτερου, βοηθητικού δίσκου που θα έπαιζε το ρόλο σφονδύλου για να διατηρεί περιστρεφόμενος τη στροφορμή, εφόσον ήδη οι Μινωίτες χρησιμοποιούσαν τόσο βαρείς πηλίνους δίσκους.

Ο Όμηρος γνώριζε έναν αγγειοπλαστικό τροχό τόσο χαμηλό σε ύψος ώστε ο κεραμέας έπρεπε να εργάζεται καθιστός ή γονατιστός:

«...οί δ' ότε μὲν θρέξασκον
ἐπιστάμενοισι πόδεςσι
ρέϊα μάλ', ὡς ὅτε τις τροχὸν ἄρμενον
ἐν παλάμησιν
ἐξόμενος κεραμεὺς πειρήσεται, αἶ κε
θήησιν»

(Ιλιάδα, Σ 599-601)

Παρόμοιοι χαμηλοί σε ύψος τροχοί είναι γνωστοί από αιγυπτιακές πλαστικές αναπαραστάσεις (Johnston 1974: εξώφυλλο, εικ. 6) και τοιχογραφίες (Lucas 1962: 318) καθώς

και από την κλασσική ελληνική αγγειογραφία (Noble 1965: εικ. 78). Τον τροχό θέτει σε περιστροφή άλλοτε κάποιος μαθητευόμενος νεαρός και άλλοτε ο ίδιος ο αγγειοπλάστης. Στον Πίν. 6B εικονίζεται μια παρόμοια κατασκευή που χρησιμοποιείται ακόμη από τους λαϊκούς αγγειοπλάστες στο Θρασανό της κεντρικής Κρήτης ως βραδύστροφη περιστρεφόμενη βάση («τροχί»). Ο θρασανιώτικος αυτός τροχός χρησιμοποιείται ως απλή περιστρεφόμενη βάση, όχι ως αγγειοπλαστικός τροχός, αλλά η κατασκευή αυτή είναι ίσως παρόμοια γενικά με τους αρχαίους τροχούς.

Έχει προταθεί ότι ο ποδοκίνητος τροχός που συνήθως χρησιμοποιείται σήμερα, υπήρχε στην Παλαιστίνη κατά την Εποχή του Χαλκού (Johnston 1974: 99, 100). Στην Παλαιά Διαθήκη ο τροχός αναφέρεται στο πληθυντικό ('Ιρ. ιη', 3), μια πιθανή υποδήλωση ότι υπήρχαν κατασκευές με δύο δίσκους, με ιδιαίτερο δηλαδή βοηθητικό δίσκο (σφόνδυλο) ή ποδοκίνητο δίσκο, ενώ στη Σοφία Σειράχ λη', 29 αναφέρεται ένας τροχός που τίθεται σε περιστροφή με τα πόδια (για διαπραγμάτευση του θέματος βλ. Kelso 1948). Η ύπαρξη ποδοκίνητου τροχού στη μινωική Κρήτη δεν είναι δυνατόν να αποκλειστεί τελεσίδικα, δεν υπάρχει όμως οποιαδήποτε ένδειξη για χρήση του στο προϊστορικό Αιγαίο και την κλασσική Ελλάδα και το πιθανότερο είναι ότι οι αγγειοπλαστικοί τροχοί ήταν απλούστεροι και χειροκίνητοι.

Η κύρια διαφορά μεταξύ απλής, βραδυκίνητης, περιστρεφόμενης βάσης («τροχί») και κεραμικού τροχού δεν αφορά τη μέθοδο περιστροφής αλλά τον τρόπο χρησιμοποίησης του τροχού. Τοποθετώντας ένα βαρύ δίσκο («πλάκα») επάνω σε σταθερή άτρακτο είναι δυνατόν να αναπτυχθεί τόση

φυγοκεντρική δύναμη ώστε ο αγγειοπλάστης απλώς να χειρίζεται τον πηλό ενώ η δύναμη της στροφορμής που διατηρείται, εκπληρώνει το έργο

Αν δεχτούμε ότι η MM Ιβ αρχίζει όταν εμφανίζονται τα πρώτα τροχήλατα σχήματα, τότε πολλές επιχώσεις που συνήθως αποκαλούνται MM Ια πρέπει

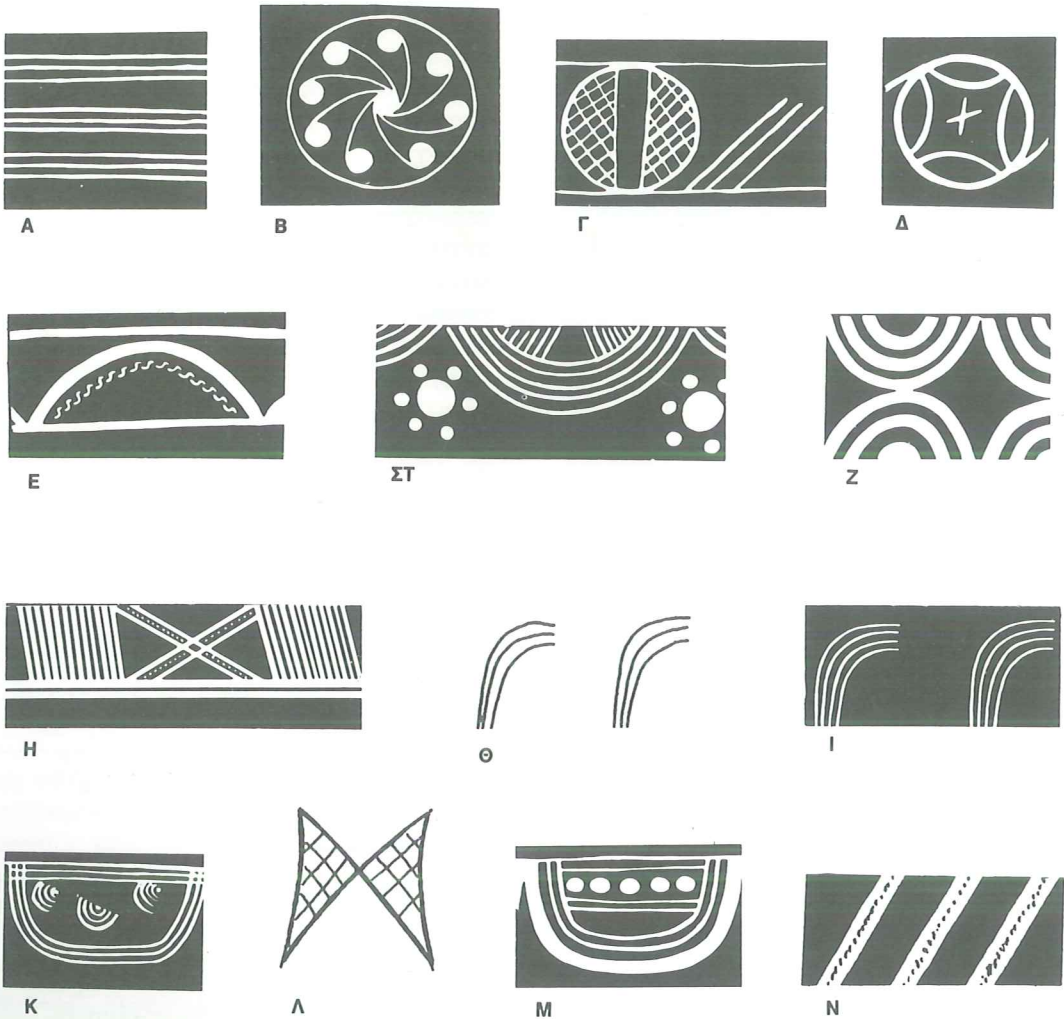

56 · Μεσομινωικά Ι διακοσμητικά θέματα.

της περιστροφής. Με τον τρόπο αυτό η ταχύτητα κατασκευής και η ποιότητα του ολοκληρωμένου προϊόντος βελτιώνεται σε τεράστιο βαθμό¹⁰.

να χρονολογηθούν στην υστερότερη αυτή φάση. Στην κατηγορία αυτή ανήκει η επίχωση του «Δωματίου των Λεκανών» (Vat Room) της Κνωσού

(Evans 1902-1903: 94-98, εικ. 65, 66· 1921-1935: I, 165-170), μέρος της κεραμικής από τις ομάδες τάφων των Γουρνών (Ζώης 1969), οι οικίες νότια του ανακτόρου των Μαλίων (Charouthier, Demargne, Dessene 1962: 13 κ.ε.) και ίσως τα οψιμότερα κεραμικά δείγματα από τις οικίες που βρίσκονται κάτω από τις Κουλούρες της δυτικής αυλής της Κνωσού (βλ. ανωτ.). Περίπου σύγχρονες είναι διάφορες επιχώσεις από την ανατολική Κρήτη: η οικία Β της Βασιλικής (Seager 1906-1907: 126 κ.ε.· Betancourt 1977A: 345, 346)· μια επίχωση κάτω από την οικία D του Μόχλου (Seager 1909: 290-293, εικ. 13, άνω σειρά)· η περίοδος Πc-d του Πύργου Μύρτου (Cadogan 1978: 71) καθώς και η περίοδος IV του Seager στη Βασιλική (1904-1905: 211, 218-220· 1906-1907: 118-123). Η παρουσία στα σύνολα αυτά ορισμένων μόνο MM Ιβ οστράκων σημαίνει ότι αυτά δημιουργήθηκαν μετά την εισαγωγή του κεραμικού τροχού, συχνά όμως η πλειοψηφία της κεραμικής είναι χειροποίητη. Προφανώς οι ρυθμοί επικαλύπτονται αμοιβαία, ενώ είναι επίσης πιθανόν πως πολλά από τα σύνολα αυτά εκτείνονται χρονολογικά και στις δύο περιόδους.

Η διακόσμηση καθίσταται τώρα πιο ποικίλη. Ενώ ο Εγχάρακτος ρυθμός παρακμάζει, η τεχνοτροπία Σκρτεινού επί Ανοίκτου συνεχίζει να είναι αγαπητή. Ο συρμός της γραμμικής διακόσμησης με λευκή βαφή συνεχίζεται, με πολυάριθμες νέες παραλλαγές. Ορισμένα σχέδια του είναι πολύ απλά ενώ άλλα είναι πολύ συνθετότερα απ' αυτά της ΠΜ ΙΙΙ (Εικ. 56). Μεταξύ των νέων διακοσμητικών θεμάτων βρίσκονται ορισμένα εντυπωσιακά για τον νεωτεριστικό χαρακτήρα τους παιχνιδίσματα επάνω στις παραδοσιακές σπείρες, τόξα και

σιγμοειδή. Τα νέα αυτά σχέδια συνιστούν την πρώτη εμφάνιση του πολύπλοκου διακοσμητικού λεξιλογίου του Καμαραϊκού ρυθμού.

Η πολυχρωμία αρχίζει μόλις τώρα να εδραιώνει τη θέση της. Στον πρωιμότερο Καμαραϊκό ρυθμό χρησιμοποιείται μεγαλύτερο εύρος διακοσμητικών θεμάτων απ' ό,τι κατά τη ΜΜ Ια. **Συνηθίζονται οι σπείρες, οι έλικες και τα πέταλα.** Σε ορισμένα διακοσμητικά θέματα υποδηλώνεται το φυτικό βασίλειο ενώ σε ορισμένα αγγεία του Καμαραϊκού ρυθμού εκτελούνται πειραματισμοί με το στοιχείο της συστροφής. Ο Τραχωτός ρυθμός καθίσταται δημοφιλέστερος. Συναντάται σε πολλές παραλλαγές και ιδιαίτερα σε πρόχους, συνδυαζόμενος συχνά με λευκή ή πολύχρωμη γραπτή διακόσμηση.

Πολλά από τα σχήματα των αγγείων δίνουν την εντύπωση ότι είχαν ως πηγή έμπνευσης τη μεταλλοτεχνία. Υπάρχουν, από την αρχή σχεδόν, ορισμένα τροχήλατα δείγματα τόσο λεπτά ώστε είναι δυνατόν να ονομαστούν «ωκέλυφα/κεραμική». Στα κύπελλα και σε άλλα μικρά αγγεία χρησιμοποιούνται οξείες τροπιδώσεις μεταλλικού χαρακτήρα. Οι λαβές είναι λεπτές ενώ απαντούν και κυματοειδή χείλη καθώς και μικρές αποφύσεις που μοιάζουν με κεφαλές καρφιών. Είναι βέβαιο ότι οι αγγειοπλάστες γνώριζαν τα ελκυστικά χαρακτηριστικά των συγχρόνων τους αγγείων από χαλκό ή πολύτιμα μέταλλα, η σχέση των οποίων με τα πήλινα αγγεία φαίνεται πολύ πιθανή.

Στις υπερπόντιες σχέσεις εμφανίζονται τώρα νέες κατευθύνσεις. Όσον αφορά τις Κυκλάδες, είναι δυνατόν να συσχετιστεί, βάσει ευρημάτων τόσο της Μήλου όσο και της Κνωσού, η δεύτερη φάση της

Δεύτερης Πόλης της Φυλακωπής στη Μήλο με τη MM Ιβ περίοδο (Hood 1961-1962: 94· Renfrew 1972: πίν. 13, αρ. 2). Συνεχίζονται επίσης οι επαφές με την ηπειρωτική Ελλάδα και πολλά εισαγμένα μινωικά αντικείμενα προέρχονται από τις μέσες φάσεις της Μέσης Χαλκοκρατίας στη Λέρνα (Caskey 1957: πίν. 43c). Είναι δυνατόν ακόμη να ιχνηλατήσει κανείς επαφές με την Ανατολή. Στην Κύπρο, ένα MM I γεφυρόστομο αγγείο έχει βρεθεί σε Πρωτοκυπριακό III τάφο της Λαπήθου (Grace 1940). Η μαρτυρία της κεραμικής συμπληρώνεται κατά ωραίο τρόπο με την ύπαρξη εξαχθέντων και εισαχθέντων από την Ανατολή αντικειμένων από άλλες ύλες, ιδιαίτερα σφραγίδων (για διαπραγμάτευση του θέματος και βιβλιογραφία βλ. Ward 1971: κεφ. IV· 1981). Είναι δελεαστικό να θεωρήσουμε τις ανταλλαγές αυτές ως τις πρώτες προσπάθειες των νέων μινωικών ανακτόρων να πλησιάσουν τις υπερπόντιες αγορές και τις πηγές πρώτων υλών, προσπάθειες που θα καθιστούσαν σύντομα την Κρήτη πρωτοπόρο του αιγαιακού εμπορίου.

Όσον αφορά τη φυσιοκρατική πλαστική, χρησιμοποιούνται δύο τρόποι: είτε προσκολλώνται στο αγγείο μικρές τρισδιάστατες μορφές είτε ολόκληρο το αγγείο διαμορφώνεται ως μικρό γλυπτό. Η όλη αυτή τεχνοτροπία είναι πολύ ποικίλη, με αποτέλεσμα να μην μπορεί να αντιμετωπιστεί ως ενιαίος ρυθμός. Πρόκειται όμως για επίμονη παράδοση, διαδεδομένη σ' όλη τη νήσο.

Μια σημαντική κεραμική ομάδα αποτελείται από ανοικτά, ρηχά αγγεία (λεκάνες ή λοπάδες) με μικρά ειδώλια στο εσωτερικό, όπως το σκεύος του Πίν. 6Γ. Προέρχεται από έντονα διαταραγμένο τάφο του Παλαικάστρου, επομένως δεν μπορεί να χρονολογηθεί

βάσει του ανασκαφικού περιβάλλοντος, η διακόσμηση όμως της εξωτερικής του επιφάνειας υποδεικνύει τη MM Ιβ-II. Στο εσωτερικό του βρίσκονται περίπου 160 ζώδια, προσεχτικά παρατεταγμένα. Φαίνεται πως πρόκειται για πρόβατα και ο βοσκός που τα ακολουθεί πρέπει να είναι περήφανος για τα καλά τακτοποιημένο κοπάδι του. Πολλά άλλα αγγεία από το Παλαικάστρο έχουν στο εσωτερικό τους πτηνά ή άλλες μορφές (Evans 1921-1935: I, 180, 181· Bosanquet, Dawkins 1923: 12) ενώ ένα συναφές δείγμα προέρχεται και από τον Σφουγγαρά (Hall 1912: εικ. 29).

Στον Πίν. 6Ε παρουσιάζεται μια διαφορετική μορφή πλαστικής. Εδώ, ολόκληρο το αγγείο διαμορφώνεται σε σχήμα ζώου, σε έναν ταύρο με τρεις μικροσκοπικούς «ταυροκαθάπτες» στο κεφάλι και τα κέρατά του. Το σώμα του είναι κοίλο και μια οπή στο ρύγχος επιτρέπει την εκροή του υγρού περιεχομένου. Πρόκειται για δείγμα μιας μακράς σειράς ταύρων και άλλων ζώων υπό τύπον σκεύους. Το σχήμα αυτό ονομάζεται συνήθως ρυτό, αν και ο όρος «ασκός» είναι καταλληλότερος. Η λέξη «ρυτό» (από το ρήμα ρεῖν) συνεπάγεται αγγείο με οπή στον πυθμένα ώστε να μπορεί το υγρό να ρέει έξω απ' αυτό χωρίς διακοπή.

Ο ταύρος αυτός με τους μικρούς ακροβάτες προέρχεται από την Κουμάσα. Οι σκοτεινόχρωμες ταινίες του, το σχηματοποιημένο σώμα του ζώου με τρία μόνο πόδια και η ελαχιστοποίηση των λεπτομερειών υποδεικνύουν πρώιμη χρονολόγηση. Δεν μπορεί να είναι μεταγενέστερος της MM Ιβ και μπορεί να χρονολογείται ακόμη και στα τελευταία χρόνια της Πρώιμης Χαλκοκρατίας. Το αγγείο αυτό είναι σημαντικό ως μία από τις αρχαιότερες ενδείξεις της διεξαγωγής του μινωικού αθλήματος ή τελετουργικού των

ταυροκαθαγίων, ευρέως γνωστού από μεταγενέστερους σφραγιδόλιθους, τοιχογραφίες και άλλες παραστάσεις. Ο ζωηρός και πνευματώδης χαρακτήρας του αγγείου αυτού —βλ. τις στάσεις που παίρνουν οι μικροσκοπικοί φοβισμένοι άνθρωποι καθώς προσκολλώνται επάνω στο ζώο για να σώσουν τη ζωή τους— αποτελεί σαφή μαρτυρία της χάρης με την οποία ήταν προικισμένη η πρώιμη αυτή μινωική τέχνη.

Με την MM I ειδικά συνδέονται πολλές διακοσμητικές τεχντροπίες. Μεταξύ των σημαντικότερων είναι ο Εγχάρακτος ρυθμός, η Μεσομινωική τεχντροπία Σκοτεινού επί Ανοιχτού και ο Τραχωτός ρυθμός, οι οποίοι συζητώνται στο παρόν κεφάλαιο. Επιπλέον, καλλιεργούνται οι τελευταίες βαθμίδες του ρυθμού Λευκού επί Σκοτεινού (βλ. διαπραγμάτευσή του στο κεφ. 6) και η αρχική περίοδος του Καμαραϊκού ρυθμού (βλ. διαπραγμάτευσή του στο κεφ. 8).

ΕΓΧΑΡΑΚΤΟΣ ΡΥΘΜΟΣ

Η αναβίωση της αρχαίας συνήθειας της εγχάραξης αποτελεί ένα από τα πιο ενδιαφέροντα νέα στοιχεία της MM I. Η τεχνική αυτή, που αποτελούσε βασικό υπόβαθρο της διακοσμητικής της κρητικής νεολιθικής κεραμικής, συνεχίζει να είναι δημοφιλής κατά την ΠΜ I και IIα αλλά κατά τα τελευταία χρόνια της Πρώιμης Χαλκοκρατίας επισκιάζεται —πέραν κάποιων σποραδικών εξαιρέσεων— από άλλους διακοσμητικούς τρόπους. Τώρα όμως εμφανίζεται ως νέος ρυθμός, αντιτιθέμενος ιδίως προς άλλους τύπους διακόσμησης.

Η χρονολόγηση του ρυθμού αυτού βασίζεται σε ευρήματα από τις Πατ(ε)ρικές (Bonacasa 1967-1968: εικ.

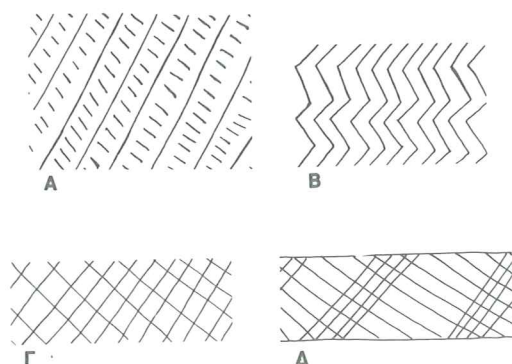

57 · Διακοσμητικά θέματα του Εγχάρακτου Ρυθμού, ΠΜ III - MM Ia.

33) και τις Κουλούρες της Κνωσού (Evans 1921-1935: IV, εικ. 53, αρ. 1, 2). Πολλά δείγματα προέρχονται από τη βόρεια κεντρική Κρήτη, δηλαδή την Κνωσό και γειτονικές της θέσεις όπως τις Αρχάνες (Σακελλαράκης 1972A: εικ. 108). Ο ρυθμός αυτός είναι πολύ κοινός κατά τη MM Ia-β, σποραδικές του όμως παραλλαγές απαντούν και αργότερα.

Τα τοιχώματα των αγγείων είναι συχνά παχιά και τα σχήματά τους κάπως πιεσμένα. Οι πρόχοι συμμορφώνονται προς τον συνήθη MM I τύπο, με μικρή υψωμένη προχολή και τον λαιμό διακρινόμενο του ώμου (Πίν. 6Δ). Τα κύπελλα είναι δυνατόν να είναι βαριά και κάπως άχαρα στην εμφάνιση (Evans 1921-1935: IV, εικ. 53, αρ. 1· Σακελλαράκης 1972A: εικ. 108· Γ. Σακελλαράκης, Έ. Σ. Σακελλαράκη 1976: πίν. 219, αρ. 2). Άλλα σχήματα είναι το κύπελλο με δισκοειδή-κωνική βάση (Πίν. 6ΣΤ), το δίωτο κύπελλο (Μαρινάτος 1929B: εικ. 9, αρ. 24, εικ. 10ε), το κύπελλο με προχολή (Demargne, Gallet de Santerre 1953: πίν. L, αρ. 9233) και η τσαγιέρα με μακριά προχολή αλλά χωρίς διακεκριμένη βάση (Ζώης 1969: πίν. 46).

Οι εγχαράξεις χρησιμοποιούνται σχεδόν πάντοτε για να πληρωθούν ορισμένες επιφάνειες του αγγείου. Φαίνεται ότι προτιμώνται οι ευθείες γραμμές και στις περισσότερες περιπτώσεις τα διακοσμητικά θέματα αναπτύσσονται με λίγες μόνο κινήσεις του εργαλείου χάραξης (Εικ. 57). Τα συνηθέστερα θέματα είναι οι τεθλασμένες και διαγώνιες γραμμές, διαγραμμίσεις και δικτυωτά που πληρούν ορισμένα τμήματα του αγγείου, γραμμίδια καθώς και στίξεις. Κατά το συνηθέστερο σύστημα, τα θέματα αυτά διευθετούνται σε ζώνες ώστε να δημιουργείται αντίθεση με τις ακόσμητες επιφάνειες του αγγείου ή με ζώνες διακοσμημένες με γραπτά λευκά ή άλλα σχέδια.

Ο ρυθμός αυτός παρουσιάζεται στην καλύτερη έκφασή του στην καλής διατήρησης πρόχου του Πίν. 6Δ από την Κνωσό. Η εγχάραξη περιορίζεται σε μία μόνο ζώνη κατά τη μέγιστη διάμετρο του σώματος. Με τον τρόπο αυτό η επιφάνεια του αγγείου διασπάται σε σειρές οριζόντιων διαζωμάτων στα οποία σημαντικό ρόλο παίζει ο «αρνητικός» χώρος, όπως στον ακόσμητο ώμο και ομοίως ακόσμητο κάτω τμήμα του αγγείου. Τα λευκά διακοσμητικά σχέδια είναι τυπικά της ΜΜ Ια-β.

Στο κύπελλο με κωνική βάση του Πίν. 6ΣΤ παρατηρούνται περισσότεροι πειραματισμοί. Πρόκειται για διάδοχο τύπο των ΠΜ ΙΙΙ κυπέλλων με ανάλογη βάση και διαθέτει δύο διχαλωτές λαβές στις πλευρές. Αν και προέρχεται κι αυτό από την Κνωσό, η διακόσμησή του είναι λιγότερο επιτυχημένη από εκείνη της πρόχου του Πίν. 6Δ. Το σώμα του αγγείου χωρίζεται σε δύο τμήματα. Το ένα διακοσμείται με γραπτές διαγώνιες τεθλασμένες πλαισιούμενες από τριπλές γραμμές και

το άλλο με δύο λευκά θέματα σε σχήμα πεταλούδας πλαισιούμενα άνω και κάτω από εγχάρακτο δικτυωτό. Το όλο οπτικό αποτέλεσμα διακρίνεται από κάποια πολυπραγμοσύνη και ασυνδετότητα και επιπλέον δεν ταιριάζει ιδιαίτερα με το σχήμα του κυπέλλου.

Η αναβίωση της εγχάραξης είναι σύντομης διάρκειας. Κατά τη λήξη της ΜΜ Ιβ είναι πια εκτός συρμού, αντικαθιστώμενη από την πιο εντυπωσιακή πολυχρωμική διακόσμηση. Δεν πρόκειται να ξαναγίνει δημοφιλής καθ' όλη την Εποχή του Χαλκού στην Κρήτη.

ΤΡΑΧΩΤΟΣ ΡΥΘΜΟΣ

«Τραχωτή» διακόσμηση (διεθνώς χρησιμοποιείται η γαλλική λέξη *barbotine*) είναι —όσον αφορά την κεραμική— η ύπαρξη αδρών πλαστικών προεξοχών στην επιφάνεια ενός αγγείου. Η τεχνική αυτή χρησιμοποιείται συχνά ως διακόσμηση κατά τη Μεσομινωική περίοδο, ιδιαίτερα σε πρόχους με σφαιρικά σώματα και μικρές, υψωμένες προχοές. Ο ρυθμός είναι δημοφιλέστερος στη νότια Κρήτη. Έχει εξεταστεί με συντομία στα πλαίσια ανασκαφικών εκθέσεων και άλλων μελετών ενώ έχει αποτελέσει και θέμα ειδικής μονογραφίας της Karen Foster (1982).

Αγγεία με αδρές, κοκκιωτές επιφάνειες υπάρχουν στη Φαιστό ήδη από την Τελική Νεολιθική (Vagnetti 1972-1973: εικ. 121). Κατά την Πρώιμη Εποχή του Χαλκού εμφανίζεται περιοδικά έξεργη διακόσμηση από πηλό αλλά ο ρυθμός δεν γίνεται πραγματικά δημοφιλής παρά μετά το 2000 π.Χ. Η αποκορύφωση της δημοτικότητάς του τοποθετείται στη ΜΜ Ιβ προς Ια.

Το μεγαλύτερο ποσοστό Τραχωτού

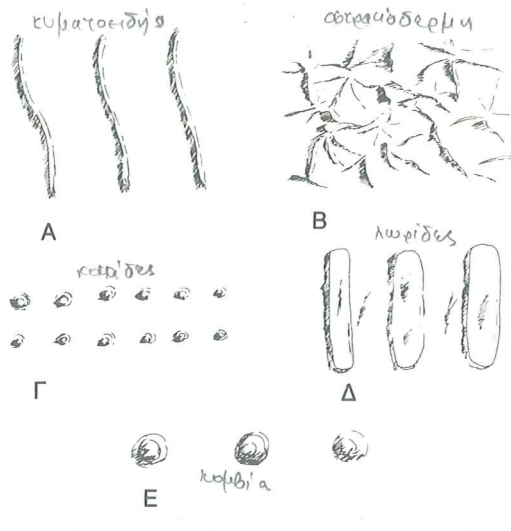

58 · Τύποι τραχωτής διακόσμησης. (Α) Κυματοειδής· (Β) Οστρακοδέρμη· (Γ) Ακιδωτή (κοκκιδωτή)· (Δ) Κατά λωρίδες· (Ε) Κομβιώτη.

ρυθμού έχει βρεθεί στην κεντρική Κρήτη. Η Φαιστός φαίνεται ότι αποτελεί κέντρο παραγωγής του και πολλά δείγματα έχουν βρεθεί στο ανάκτορο και την περιοχή του (Levi 1976: I). Αξιόλογος αριθμός δειγμάτων έχει έρθει στο φώς στην Κνωσό και σε άλλα σημεία της βόρειας Κρήτης, αλλά φαίνεται ότι ο ρυθμός σπανίζει στην ανατολική και δυτική Κρήτη (για την ανατολική Κρήτη βλ. Hawes κ.ά. 1908: πίν. 6, αρ. 23· Bosanquet, Dawkins 1923: πίν. 14f· Ζώη 1965: πίν. 13, αρ. 4715· για τη δυτική Κρήτη βλ. Τζεδάκι 1967: πίν. 375, αρ. 5).

Υπάρχουν πολλοί τύποι τραχωτής διακόσμησης. Η κυματοειδής τραχωτή διακόσμηση συνίσταται σε επιμήκη εξάρματα που είτε είναι επίθετα στο αγγείο είτε διαμορφώνονται από την ίδια την επιφάνειά του (Εικ. 58Α). Η διακόσμηση κατά τον τύπο των «οστρακοδέρμων» συνίσταται σε επίθετους όγκους υδαρούς πηλού που

καλύπτουν ευρύτερα τμήματα του αγγείου (Εικ. 58Β). Μικρές κοκκίδες πηλού δημιουργούν τη γνωστή ως κοκκιδωτή ή ακιδωτή διακόσμηση (Εικ. 58Γ). Λιγότερο κοινά είναι άλλα στοιχεία διακόσμησης, όπως οι λωρίδες (Εικ. 58Δ) ή απλά κομβία από πηλό (Εικ. 58Ε). Τα εικονιστικά ανάγλυφα, μια επίμονη παράδοση της μινωικής κεραμικής, δεν εντάσσονται στον Τραχωτό ρυθμό όπως τον ορίζουμε εδώ.

Η κυματοειδής τραχωτή διακόσμηση μπορεί να τοποθετηθεί οριζοντίως, καθέτως ή διαγωνίως. Ορισμένες φορές τα εξάρματα είναι ευθέα και κάπως άκαμπτα, είναι δυνατόν όμως να διαθέτουν και περισσότερη οργανικότητα. Μεταξύ των πρωιμότερων δειγμάτων βρίσκονται ορισμένα θραύσματα κυπέλλων με δισκοειδή-κωνική βάση από τα Κύθηρα (Coldstream, Huxley κ.ά. 1973: 84, 85), τα οποία διαθέτουν οριζόντια εξάρματα και μάλλον ανήκουν περίπου στην ΠΜ ΙΙ-ΙΙΙ. Τυπικότερη είναι μια ομάδα μεταγενέστερων αγγείων από τις Δρακόνες, με ελαφρώς κυματοειδή στοιχεία που καμπυλούνται από τον λαιμό προς τη βάση (Εικ. 59). Ορισμένα απ' αυτά είναι απλά ενώ άλλα έχουν οδοντωτές παρυφές. Η καμπύλωσή τους υποβάλλει την περιστροφική κίνηση των δίσκων πάνω στους οποίους κατασκευάστηκαν οι πρόχοι αυτές, ενώ οι συστροφικές κινήσεις τους συμπληρώνουν το σφαιρικό σώμα του αγγείου.

Ο καλύτερα γνωστός τύπος τραχωτής διακόσμησης είναι αυτός που ο Evans βάπτισε «τεχνική των οστρακοδέρμων» (Barnacle Work), υποθέτοντας ότι κατάγεται από τα ανώμαλα κελύφη θαλάσσιων οργανισμών (1921-1935: IV, 100-102). Παράγεται με την προσκόλληση στο αγγείο ενός παχύ όγκου αραιωμένου πηλού και την

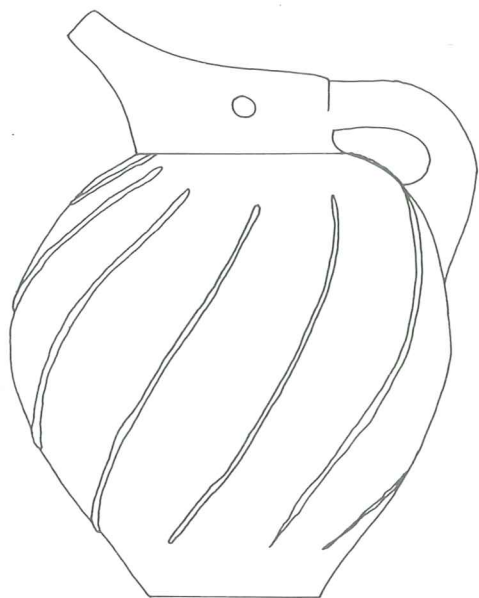

59 · Πρόχους με κυματοειδή τραχωτή διακόσμηση από τις Δρακόνες, ΜΜ Ι. Ύψ. περ. 0,20 μ.

κατεργασία του με τις άκρες των δακτύλων, τραβώντας τον επανειλημμένα προς τα έξω και δημιουργώντας μικρές κυκλικές βαθύνσεις (Πίν. 7Α). Τα εξάρματα που δημιουργούνται ποικίλλουν από έντονα προεξέχοντα και ανώμαλα έως ελαφρώς εξέχοντα και επιμελώς διαμορφωμένα. Είναι ακόμη δυνατόν να χρησιμοποιηθεί κάποιο εργαλείο για να απλωθεί ο αραιωμένος πηλός στην επιφάνεια του αγγείου (Foster 1982: 3).

Η τεχνική των οστρακοδέρμων βρίσκεται ήδη στις Πατ(ε)ρικές (Bonacasa 1967-1968: εικ. 35, αρ. 3, 4· Levi 1976: I, εικ. 1207) και στις οικίες κάτω από τις Κουλούρες της Κνωσού (Evans 1921-1935: IV, εικ. 54c). Στα πρώιμα αυτά δείγματα η υφή της διακόσμησης είναι συχνά τραχειά και ακανόνιστη και απλώνεται σε

επιλεγμένα τμήματα του αγγείου δημιουργώντας αντίθεση με άλλες, λείες επιφάνειες του ίδιου σκεύους. Η διακόσμηση αυτή συνδυάζεται συχνά και με γραπτά κοσμήματα. Το εν λόγω σύστημα φθάνει σε αποκορύφωμα κατά τη ΜΜ Ιβ και συνεχίζεται στη ΜΜ Ια. Κατά το δεύτερο ήμισυ της ΜΜ Ι η τεχνική των οστρακοδέρμων σχεδόν εγκαταλείπεται.

Η κοκκιωτή (ακιδωτή) διακόσμηση είναι μακροβιότερη. Χρησιμοποιείται για να καλύψει ολόκληρες επιφάνειες ή διευθετείται σε σειρές κοκκίδων και ξεκινώντας από την Πρώιμη Χαλκοκρατία επιβιώνει καθ' όλη τη Μεσομινωική εποχή. Δείγματα παρουσιάζονται στους Πίν. 7B-E. Οι κοκκίδες συνήθως —όπως και στους προαναφερθέντες Πίνακες— σχηματίζουν διακοσμητικά σχέδια στους ώμους καθώς και στα χείλη και τις λαβές. Με λευκό και ερυθρό

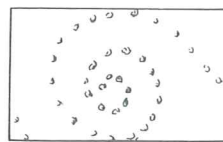

Α

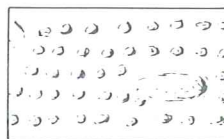

Β



Γ

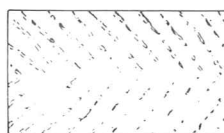

Δ

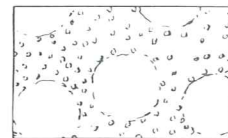

Ε

60 · Διακοσμητικά θέματα Τραχωτού ρυθμού από την Αγία Τριάδα.

βάφονται τόσο το σκοτεινόχρωμο βάθος του αγγείου όσο και οι ίδιες οι τραχωτές επιφάνειες. Το ρυτό από τη Ζάκρο (Πίν. 7Δ) είναι πολύ ασυνήθιστο. Αποτελεί ένα από τα πολύ λίγα δείγματα Τραχωτού ρυθμού από την ανατολική Κρήτη και συνδυάζει ακιδωτή διακόσμηση στον ώμο και το ανώτερο τμήμα του σώματος με γραπτές, σκοτεινόχρωμες ενάλληλες γωνίες στο κατώτερο τμήμα του σώματος. Η χρονολόγησή του είναι αβέβαιη, μπορεί όμως να κατεβαίνει έως και στη ΜΜ ΙΙΙ.

Ορισμένες φορές προτείνονται ξένες πηγές για κάποιους από τους τύπους της τραχωτής διακόσμησης. Ακίδες και φολιδοτά θέματα χρησιμοποιούνται στη Μικρά Ασία κατά την Πρώιμη Εποχή του Χαλκού Ι και ΙΙ (Lloyd, Mellaart 1962: 127, 131, πίν. 17β, 18α, β), γεγονός που οδήγησε ορισμένους επιστήμονες να προτείνουν καταγωγή του ρυθμού από την Ανατολή (Coldstream, Huxley κ.ά. 1973: 84). Από περιοχές βόρεια της Ελλάδας προέρχονται σχέδια που μοιάζουν με την κυματοειδή διακόσμηση του Τραχωτού ρυθμού (Matz 1928: εικ. 86· Schachermeyr 1964: εικ. 18, όπου και διαπραγματεύεται). Τα κυματοειδή όμως αυτά στοιχεία μπορεί να υπέβαλλε η κυκλική κίνηση των περιστρεφόμενων δίσκων ή του ταχύστροφου κεραμικού τροχού και είναι πιθανό πως οι συνδέσεις αυτές —όπως και τα παράλληλα της Μικράς Ασίας— είναι τυχαίες.

Ο Evans υπέθεσε ότι ο Τραχωτός ρυθμός άγγησε την έμπνευσή του από τις πεταλίδες, από θαλάσσιους οργανισμούς με τραχύ κέλυφος και από ζώα της θάλασσας, όπως ο κάβουρας με αγκαθωτή ράχη ή το αγκαθωτό στρείδι (Πίν. 7Η). Οι Μινωίτες ήταν βέβαια εξοικειωμένοι με την όψη των διαφόρων

επιφανειών στις οποίες προσκολλώνται οι θαλάσσιοι οργανισμοί της Μεσογείου. Μια πιθανή επίσης πηγή είναι οι αχινοί χωρίς αγκάθια, οτιδήποτε όμως και αν ενέπνευσε το πρώτο δείγμα του ρυθμού, η μετέπειτα εξέλιξή του το ξεπέρασε αμέσως. Την σύνταξη του ρυθμού κατά την ΜΜ Ιβ διακρίνει κανονικότητα και προσοχή· προσαρμόζεται έτσι στους παραδεγεγμένους μινωικούς σχεδιαστικούς νόμους. Το στοιχείο αυτό είναι σημαντικό γιατί υποδεικνύει τον ουσιαστικά μινωικό χαρακτήρα αυτού του διακοσμητικού αυτού συστήματος.

Στην Εικ. 60 παρουσιάζεται μια επιλογή των διακοσμητικών θεμάτων του Τραχωτού ρυθμού. Σπάνια τα θέματα αυτά καλύπτουν απλώς κάποιες επιφάνειες του αγγείου. Συνηθέστερα διευθετούνται σε τυπικά μινωικά σχέδια, όπως ενάλληλες γωνίες, σπείρες γραμμές ή ταινίες. Εφόσον στις —ελαφρά ανάγλυφες— τραχωτές επιφάνειες χρησιμοποιούνται τα ίδια σχέδια και κατά τον ίδιο συντακτικό τρόπο με τα γραπτά αγγεία, πρέπει και οι δύο τεχνικές να θεωρηθούν τμήματα της ίδιας κεραμικής παράδοσης. Ουσιαστικά, στα περισσότερα τραχωτά αγγεία χρησιμοποιούνται και γραπτά θέματα ως συμπληρώματα. Βαφή προστίθεται επίσης και επάνω στις τραχωτές επιφάνειες, ιδιαίτερα αυτές που ακολουθούν την τεχνική των οστρακοδέρμων. Η τοποθέτηση γραπτών λευκών ή μελανών κηλίδων επάνω στις τραχωτές επιφάνειες χαρακτηρίζει ιδιαίτερα την εποχή ακμής του ρυθμού.

Παρά τα ενδιαφέροντα σχέδιά του, ο Τραχωτός ρυθμός δεν ανταποκρίνεται ιδιαίτερα στις σύγχρονες αισθητικές αντιλήψεις. Οι ανώμαλες επιφάνειές του θα προξενούσαν δυσκολίες στον καθαρισμό των αγγείων ενώ οι περισσότερες δεν δημιουργούν

ευχάριστο αίσθημα στην αφή. Η διακόσμηση φαίνεται σκληρή και δυσάρεστη. Μια μακρά σειρά αρχαιολόγων έχει εκφραστεί δυσμενώς για τον ρυθμό αυτό, οι κατασκευαστές και χρήστες του όμως είχαν αναμφισβήτητη άλλη άποψη. Τα τραχωτά αγγεία παρέμειναν δημοφιλή για πολλές γενιές.

ΜΕΣΟΜΙΝΩΙΚΗ ΤΕΧΝΟΤΡΟΠΙΑ ΣΚΟΤΕΙΝΟΥ ΕΠΙ ΑΝΟΙΚΤΟΥ

Πολλά Μεσομινωικά αγγεία διακοσμούνται με απλά θέματα σε σκοτεινόχρωμη βαφή. Η τεχνοτροπία αυτή —πολύ ποικίλη για να μπορεί να ονομαστεί ρυθμός— χρησιμοποιεί την ίδια σκοτεινόχρωμη βαφή που χρησιμοποιείται ως βάθος στον ρυθμό Λευκού επί Σκοτεινού και στον Καμαραϊκό ρυθμό. Η τεχνοτροπία αυτή βρίσκεται διαδεδομένη σ' όλη τη νήσο. Τα διακοσμητικά θέματα γράφονται απευθείας επάνω στον ωχρό ή ερυθρωπό κρητικό πηλό ενώ στίλβωση δεν συνηθίζεται. Ως αποτέλεσμα, η σκοτεινόχρωμη διακόσμηση είναι αμαυρή και θαμπή, τυπικό φαινόμενο όταν η σκοτεινόχρωμη βαφή υφίσταται αναγωγή και τα ερυθρά έως μελανά οξειδία του σιδήρου της εγκλωβίζονται κάτω από στρώμα που μόλις αρχίζει να υαλοποιείται.

Η εν λόγω τεχνοτροπία χρησιμοποιείται κυρίως σε οικιακά σκεύη. Πιθοειδή και ανοικτά αγγεία Σκοτεινού επί Ανοικτού είναι συνηθισμένα ακόμη και στα ανάκτορα, ενώ στις περισσότερες περιοχές η τεχνοτροπία είναι δημοφιλής και στην κατασκευή επιτραπέζιων αγγείων. Η κεραμική αυτή έχει εξεταστεί από πολλούς συγγραφείς, ιδιαίτερα τον Ζώη (1969Α) και τον Betancourt (1977Α).

Από αισθητικής απόψεως η τεχνοτροπία αυτή βρίσκεται μία μόνο βαθμίδα πάνω από τη χονδροειδή, ακόσμητη οικιακή κεραμική. Η διακόσμησή της συχνά είναι βιαστικά εκτελεσμένη, με πολλά απρογραμμάτιστα σχέδια, όπως αυτά προκύπτουν από το τυχαίο στάξιμο βαφής στην επιφάνεια του αγγείου. Ακόμη και σε προσεγμένα μερικές φορές σχέδια, χρησιμοποιούνται απλούστατες μόνο γραμμές. Η τεχνοτροπία αυτή όμως, απεικονίζει ένα τυπικό χαρακτηριστικό της μινωικής ζωής, την επιλογή ενός είδους διακόσμησης που απλώνεται και στα κοινότερα καθημερινής χρήσεως αντικείμενα. Η κεραμική Σκοτεινού επί Ανοικτού υπολείπεται ως προς την καλλιτεχνική αρτιότητα από ορισμένους σύγχρονους της ρυθμούς. Δεν παύει όμως να πρόκειται για ενδιαφέρουσα εργασία, για μια διακριτική και κάπως στάσιμη τεχνοτροπία, σύγχρονη με τον πιο ενθουσιώδη και σφριγηλό Καμαραϊκό ρυθμό.

Η καταγωγή της είναι δυνατόν να ιχνηλατηθεί στην Πρώιμη Εποχή του Χαλκού. Σκοτεινόχρωμα διακοσμητικά σχέδια είναι κοινά στον ρυθμό Κουμάσας και στους συγγενικούς του τεχνοτροπικά ρυθμούς, ενώ ορισμένα δείγματα έχουν βρεθεί και σε ΠΜ ΙΙΙ επιχώσεις (για τη «Βόρεια Τάφρο» των Γουρνιών βλ. Εικ. 43). Η τεχνοτροπία αυτή ποτέ δεν υποσκελίζεται ολοκληρωτικά από την κομψότερη τεχνική ανοικτού επί σκοτεινού και επιβιώνει καθ' όλη τη Μέση Χαλκοκρατία. Δημοφιλέστερη όμως είναι σε σύνολα χρονολογούμενα στη ΜΜ Ι. Ειδικά με την περίοδο αυτή συνδέονται κάποια συγκεκριμένα διακοσμητικά θέματα, όπως τα ομόκεντρα τόξα και οι ενάλληλες γωνίες, ενώ άλλα (τριπλοί θυσανωτοί

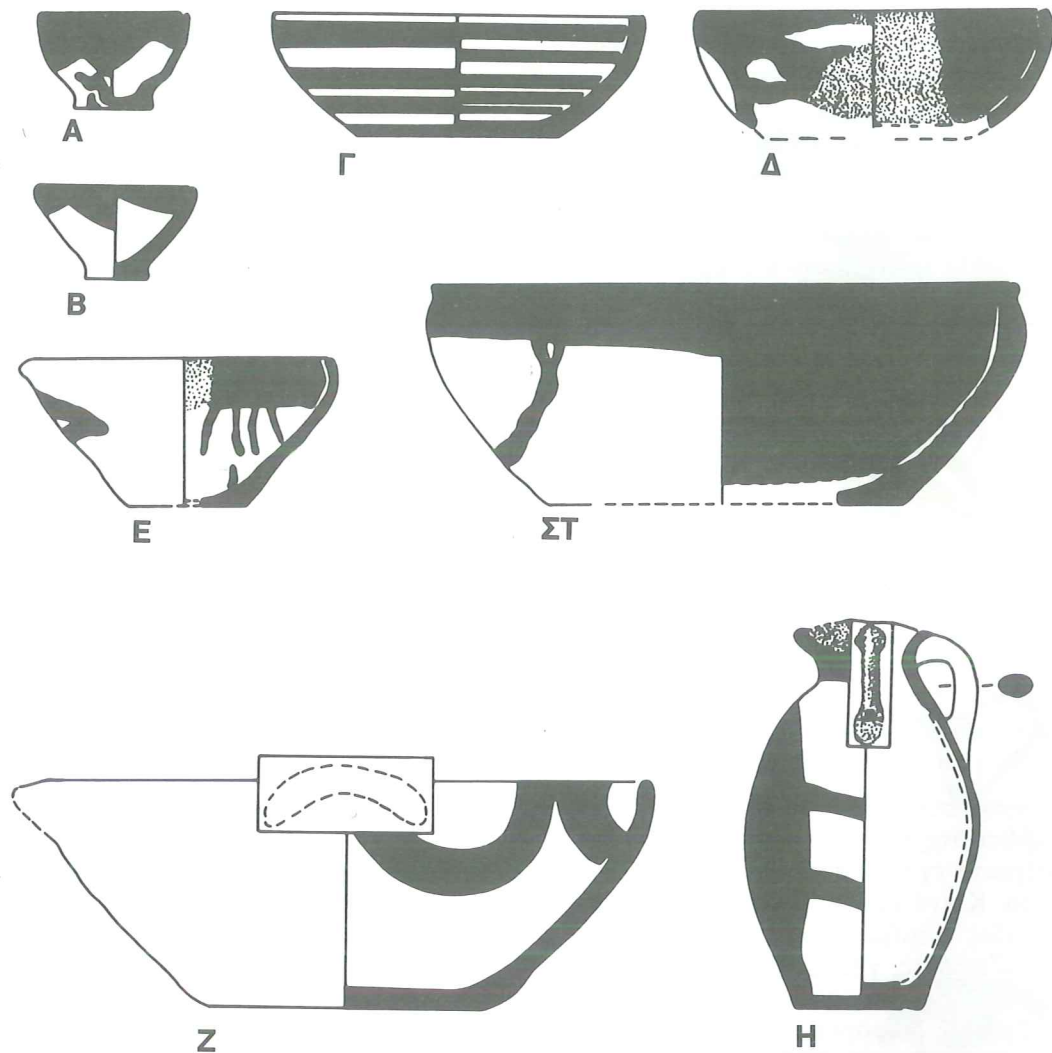

61 · Σκεύη ανοικτού σχήματος και άλλα αγγεία της Μεσομινωικής τεχνοτροπίας Σκοτεινού επί Ανοικτού από τον Κομμό. Κλίμακα 1:3. (Α) ΜΜ Ιβ' · (Β-Ε) ΜΜ ΙΙ' · (ΣΤ-Η) ΜΜ ΙΙΙ'.

κλάδοι, καταλειβάδες, συνδεόμενοι δίσκοι) χρησιμοποιούνται επί μακρότερο διάστημα (για διαπραγμάτευση του θέματος βλ. Betancourt 1977A). Η τεχνοτροπία αυτή συγχωνεύεται τελικά, κατά την έναρξη της Ύστερης Χαλκοκρατίας, με τη γενικευμένη παράδοση κεραμεικής

σκοτεινού επί ανοικτού.

Είναι δυνατόν να αναγνωριστούν διάφορες τοπικές παραλλαγές της που εμφανίζουν διαφορές τόσο ως προς το σχηματολόγιο των αγγείων όσο και ως προς την εκλογή της διακόσμησης, υποδεικνύοντας έτσι την ύπαρξη σειράς εργαστηρίων στα χωριά. Προφανώς η

κεραμική αυτή κατασκευαζόταν σε αρκετά επαρχιακά κέντρα, ικανοποιώντας τις τοπικές ανάγκες και ανταποκρινόμενη στις κατά τόπους προτιμήσεις.

Στα αγγεία της Εικ. 61 από τον Κομμό, συνοψίζεται ο χαρακτήρας της απλής τεχνοτροπίας που ήταν σε χρήση στη Μεσαρά. Η χρονολόγησή τους είναι ΜΜ Ιβ-ΙΙΙ. Στην περιοχή αυτή της

διακοσμητικά ποικίλματα είναι περισσότερο διαφοροποιημένα (Πίν. 7ΣΤ, Ζ, Εικ. 63). Η τεχνοτροπία είναι ενδιαφέρουσα και ποικίλη, και χαρακτηρίζεται από μεγαλύτερο εύρος διακοσμητικών θεμάτων σε σχέση με άλλες περιοχές της Κρήτης.

Συνηθισμένος σε πρόχους είναι ο τριπλός θύσανος που αποτελείται από δρεπανοειδείς (τοξωτές) γραμμές (Εικ.

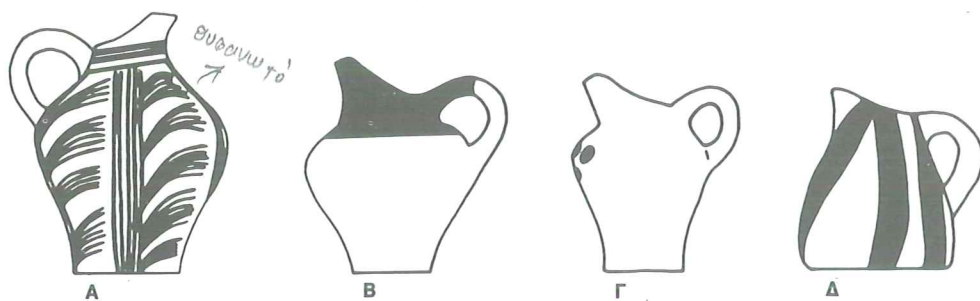

62 · Προχοΐδια από τις Γούρνες, ΜΜ Ι-ΙΙ. Κλίμακα 1:3.

Κρήτης συνηθίζεται η τεχνική της εμβάπτισης και πολλά απ' αυτά τα δείγματα έχουν βαφεί με τον τρόπο αυτό. Κοινά διακοσμητικά θέματα είναι κηλίδες ή τμήματα με συμπαγή βαφή, καταλειβάδες, γραμμικά σχέδια και άλλα.

Τελείως διαφορετική τεχνοτροπία παρουσιάζεται σε μία επιλογή προχοΐδιων από τις Γούρνες της βόρειας Κρήτης (Εικ. 62). Εδώ συνηθίζονται δισκία, κάθετες ή διαγώνιες γραμμές και συμπαγής βαφή στα ανώτερα τμήματα των αγγείων, η οποία επιτυγχάνεται κρατώντας ανάστροφα το αγγείο και εμβαπτίζοντάς το στο επίχρισμα. Μοναδικά είναι τα επάλληλα θυσανωτά σχέδια της Εικ. 62Α.

Στην ανατολική Κρήτη τα

63Β). Το θέμα των συνδεόμενων δίσκων, μια συνεχής σειρά ενούμενων συμπαγών κύκλων, φαίνεται ότι κατάγεται από την τρέχουσα σπείρα. Είναι κοινό στα πιθοειδή, στο οποίο συχνά διαλύεται έως του σημείου να μην πρόκειται πλέον για συνδεόμενο θέμα (όπως στο παράδειγμα του Πίν. 7Ζ από τον Μόχλο). Τα κύπελλα και τα ποτήρια είναι δυνατόν να διαθέτουν ενάλληλες γωνίες ή τόξα (Πίν. 7ΣΤ, Εικ. 63Θ), διαγώνιες γραμμές (Εικ. 63Ε) ή απλές σταλαγματιές χρώματος (Εικ. 63ΣΤ), ιδίως κατά την πρωιμότερη φάση της τεχνοτροπίας αυτής. Απαντούν επίσης καταλειβάδες, μεγάλες ολόβαφες ελλείψεις και πολλά ακόμη σχέδια.

Το πλέον ενδιαφέρον όμως σύνολο θεμάτων της ανατολικής Κρήτης είναι μια ανθρωπομορφική και μια



63 · Αγγεία από την ανατολική Κρήτη.
Κλίμακα 1:3. (Α) Αγγείο από τη Βασιλική· (Β)
Πρόχους από την Ψύρα· (Γ) Πώμα από την
περιοχή του κόλπου του Μεραμπέλλου· (Δ)
Πώμα από την Ψύρα· (Ε) Κωνικό κύπελλο από

τη Βασιλική· (ΣΤ) Κωνικό κύπελλο από τη
Βασιλική· (Ζ) Πρόχους από τον Σφουγγαρά·
(Η) Κύπελλο από τον Σφουγγαρά· (Θ)
Κύπελλο από τη Βασιλική· (Ι) Πρόχους από
τον Σφουγγαρά.

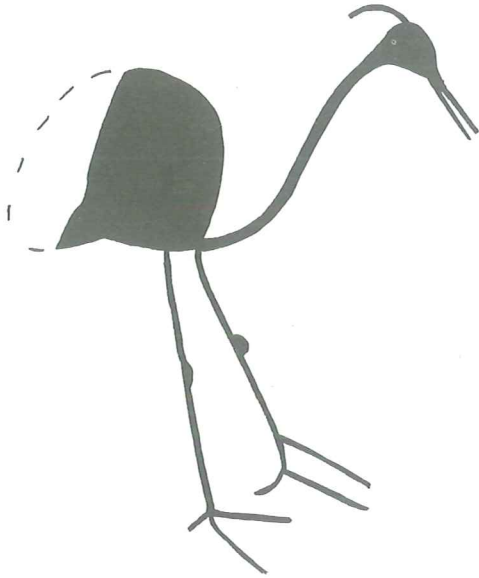

ζωομορφική ομάδα (Εικ. 64). Οι μορφές, αν και πολύ σχηματοποιημένες, αναγνωρίζονται εύκολα. Πρόκειται για μερικά από τα πρωιμότερα κρητικά πειράματα με γραπτές παραστάσεις εμβίων όντων, μια τάση που θα διαδοθεί ευρύτερα στο μέλλον.

64 · Σχέδιο πτηνού σε πρόχου από τα Γουρνιά, ΜΜ Ι-ΙΙΙ.

- Σ.τ.Μ. 9. Χρησιμοποιούμε τον όρο «στάμνος», με την έννοια που έχει στη μυκηναϊκή και κλασσική κεραμική, αυτή δηλαδή ενός μεσαίου κατά βάσιν μεγέθους αγγείου με δύο οριζόντιες λαβές και σχετικά χαμηλό λαιμό (π.χ. Εικ. 74). Σημειωτέον ότι ο συγγραφέας ονομάζει στάμνο το χωρίς λαιμό ευρύστομο αγγείο της Εικ. 65, μέσον της κάτω σειράς.
10. Για τους μινωϊκούς κεραμικούς τροχούς βλ. τώρα D. Evely, «The Potter's Wheel in Minoan Crete» *BSA* 83 (1988), 83-126. Νέο εύρημα: *Έργον* 1988, 168, εικ. 137, 138.

8 · ΜΕΣΟΜΙΝΩΙΚΗ ΙΙ



Η ΔΕΥΤΕΡΗ ΜΕΣΟΜΙΝΩΙΚΗ φάση αποτελεί την περίοδο ωριμότητας της τέχνης των «παλαιών ανακτόρων» της Κνωσού και της Φαιστού. Η καμάραική κεραμική, η οποία χρησιμοποιεί λευκή, ερυθρόχρωμη, πορτοκαλόχρωμη και βυσσινόχρωμη διακόσμηση, φθάνει σε νέα ύψη καλλιτεχνικής έκφρασης. Η επαρχιακή αγγειοπλαστική αντιγράφει την ανακτορική ή ακολουθεί δικούς της δρόμους, συνεχίζοντας τη διακριτικότερη παράδοση της ΜΜ Ιβ. Η Μεσομινωική τεχνοτροπία Σκοτεινού επί Ανοκτού συνεχίζεται, ιδιαίτερα στην παραγωγή επαρχιακών οικιακών αγγείων και αποθηκευτικών σκευών, ενώ ο Τραχωτός και ο Εγχάρακτος ρυθμός παρακμάζουν απότομα. Χρησιμοποιείται, όπως πάντα, και καθημερινής χρήσεως, ακόσμητη κεραμική.

Τα κεραμικά σύνολα της ΜΜ ΙΙ αποκαλύπτουν σημαντική διαφοροποίηση μεταξύ των κεραμικών ρυθμών των ανακτόρων και της αγγειοπλαστικής παραγωγής των μικρών κοινοτήτων. Οι περισσότεροι τύποι κομψής και εξεζητημένης διακόσμησης που χρησιμοποιούνται στην Κνωσό, τα Μάλια και τη Φαιστό δεν φθάνουν ποτέ στην επαρχία. Τα μόνα ανακτορικά στοιχεία που ενδιαφέρουν τους απομακρυσμένους κεραμείς είναι η πολυχρωμία καθώς και μερικά όμορφα διακοσμητικά θέματα.

Η αξιολογότερη ΜΜ ΙΙ κεραμική φαίνεται ότι ήταν αρκετά ελκυστική

ώστε να συμπεριληφθεί στο περιεχόμενο ορισμένων ξένων τάφων και οικιών. Ένα ΜΜ ΙΙα κύπελλο έχει βρεθεί σε Μεσοκυπριακό Ι τάφο στο Κάρμι (Stewart 1963: εικ. 8, πίν. 7). Από τα δείγματα που βρέθηκαν στην κοιλάδα του Νείλου (Kemp, Merrillees 1980) έχουν ήδη αναφερθεί τα όστρακα από το Χαραγκέ (Engelbach 1923: 10, πίν. 10, αρ. 15) και το Καχούν (Evans 1921-1935: I, εικ. 198· ΙΙ, εικ. 119h· Forsdyke 1925: 91-94, εικ. 113· Kantor 1965: εικ. 3, αρ. 12, 13). Ένας γεφυρόστομος σκύφος με διακόσμηση ρόδακα από τάφο της Αβύδου πρέπει ίσως να συσχετιστεί με την εποχή του Σενουσέρτ Γ' και του διαδόχου του Αμενεμχάτ Γ' (Garstang 1913). Εμπνευσμένο από ΜΜ ΙΙ πρότυπα είναι και ένα αγγείο με πλαστική διακόσμηση από το Κουμπέτ ελ-Χάουα (Edel 1972· Walberg 1983: πίν. 1). Διάσπαρτα ΜΜ Ιβ-ΙΙ ευρήματα προέρχονται από πολυάριθμες θέσεις της Εγγύς Ανατολής, συμπεριλαμβανομένης της Ουγκαρίτ (Schaeffer 1937: 144, εικ. 16· 1938, 201 κ.ε.· 1939, 54 κ.ε.· 1948: 16, πίν. 5j, αρ. 24) και της Χαζόρ (Yadin κ.ά. 1960: 91, πίν. 115).

Μινωικά προϊόντα φθάνουν επίσης στον Βορρά, στις κυκλαδικές και ελλαδικές περιοχές. Η ντόπια παραγωγή ενός τόπου τόσο μακρινού όσο η Ρόδος μιμείται μινωικούς ρυθμούς, ενώ στην Ασίνη (Frödin, Persson 1938: 278, εικ. 192, αρ. 1), τη Λέρνα (Caskey 1954: πίν. 8c-e· 1956: πίν. 43a· 1957: πίν. 43c), τον

Άγιο Στέφανο (J. B. Rutter, S. H. Rutter 1976: 23-26, αρ. 19-36, 28-31, αρ. 93-139, 141-150) και σε πολλές άλλες θέσεις έχουν βρεθεί μαζί κρητικές εξαγωγές και ντόπια αντίγραφα τους. Είναι φανερό ότι όλο και μεγαλύτερες ποσότητες μινωικής κεραμικής γίνονταν γνωστές έξω από την Κρήτη, ένδειξη μιας ορισμένης εμπορικής δραστηριότητας που ίσως επεξετάθη μέχρι τη Μεσοποταμία (Ström 1981).

Όμως, αν και η παρακολούθηση των συγκεκριμένων ενδείξεων δηλώνει την ύπαρξη μιας νέας αγοράς για τα αιγαιακά προϊόντα, ο αριθμός των εξαγωγών είναι ουσιαστικά μικρός. Οι Μινωίτες τεχνίτες άργησαν να ανταποκριθούν στις αγορές του Βορρά και της Ανατολής, ίσως γιατί τα πολυτελή προϊόντα τους ήταν προσωπικές δημιουργίες που παράγονταν με αργό ρυθμό και δεν προσφέρονταν για μαζική παραγωγή. Θα περάσει ακόμη κάποιο διάστημα, έως ότου εξαχθεί σε ποσότητες η μινωική κεραμική.

Κατά περίεργο τρόπο, τα δύο χαρακτηριστικότερα είδη λεπτότεχνης MM II κεραμικής βρίσκονται σε πλήρη αντίθεση μεταξύ τους. Η **καμαραϊκή κεραμική είναι κομψή και διακοσμητική, με πολύπλοκους κανόνες σύνταξης των θεμάτων της. Η επιτυχημένη της σύλληψη της συστροφής και της «ζωτικής» κίνησης αποτελούν ακόμη πρότυπο δισδιάστατης διάταξης. Ο δημοφιλέστερος σύγχρονός της ανταγωνιστής είναι η τεχνοτροπία Σκοτεινού επί Ανοικτού (συζητήθηκε στο κεφ. 7). Άμεση και απλή, βρίσκεται σε πλήρη αντίθεση προς την πολύχρωμη κεραμική. Η τύχη παίζει σημαντικό ρόλο στη διακόσμηση των αγγείων της και μπορεί να περιλαμβάνει χρώμα που έχει απλώς στάξει ή πιτσιλίσει την επιφάνειά τους. Η**

ζωγραφική εκτέλεση είναι συχνά βιαστική και ποτέ οι συνθέσεις δεν σχεδιάζονται με την προσοχή, ούτε εκτελούνται με τη σχολαστικότητα των καλλιτεχνών του Καμαραϊκού ρυθμού. Μεταξύ των δύο αυτών άκρων βρίσκεται ο μεγαλύτερος αριθμός μέτριων αγγείων, προϊόντα του μέσου τεχνίτη που εξασφαλίζει το μεγάλο ποσοστό των αγγειοπλαστικών ειδών που χρησιμοποιεί κάθε κοινωνία που μεταχειρίζεται κεραμική. Πολλά αγγεία διακοσμούνται με σχετικά απλά σχέδια λευκού χρώματος σε σκοτεινό βάθος. Σε μεγάλους αριθμούς βρίσκονται και ακόσμητα αγγεία, προορισμένα για αποθήκευση ή κατανάλωση τροφής.

Ορισμένα χαρακτηριστικά σχήματα παρουσιάζονται στην Εικ. 65. Το συνηθέστερο απ' όλα τα αγγεία είναι το μικρό άωτο κωνικό κύπελλο. Σπάνια βρίσκεται κάποιο διακοσμημένο δείγμα του. Τα τοιχώματά του είναι συνήθως λεπτά και ομοιόμορφου πάχους και το σχήμα καλοφτιαγμένο. Μερικές συνηθισμένες παραλλαγές του παρουσιάζονται στην Εικ. 66.

Τα ακόσμητα, χονδροειδή αγγεία υπερβαίνουν σε αριθμό τα δείγματα λεπτής κεραμικής, ενώ τα μεγαλύτερου μεγέθους αγγεία είναι ακόμη χειροποίητα. Όπου συναντάται διακόσμηση συνίσταται συνήθως σε μελανή βαφή. Ορισμένες φορές περιορίζεται σε λίγες μόνο πινελιές (όπως στον Πίν. 8B) ή μπορεί να αποτελεί βιαστική παραλλαγή κάποιου κομψότερου σχεδίου (βλ. τη φυτική συστάδα στην υδρία του Πίν. 8Γ).

Οι λύχνοι είναι πολλών τύπων. Το απλούστερο σχήμα συνεχίζει μια Πρωτομινωική παράδοση, με μικρό δοχείο και προεξέχουσα μύξα για το φυτίλι (Εικ. 67). Οι λαβές είναι τοξοειδείς, ευθεία στελέχη ή απλά εξογκώματα. Άλλοι λύχνοι είναι

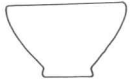

Κωνικό κύπελλο



Ευρύς σκύφος

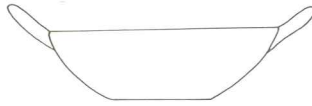

Λοπάδα
με αγκύλες λαβές

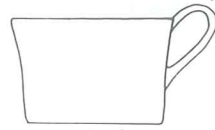

Κύπελλο με ευθέα τοιχώματα
ή κύπελλο Βαφειού

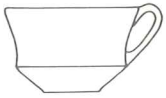

Τροπιδωτό κύπελλο

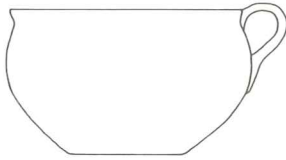

Ημισφαιρικό κύπελλο



Ποτήρι (tumbler)

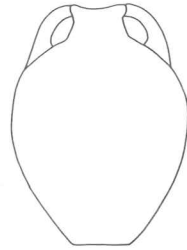

Αμφορέας

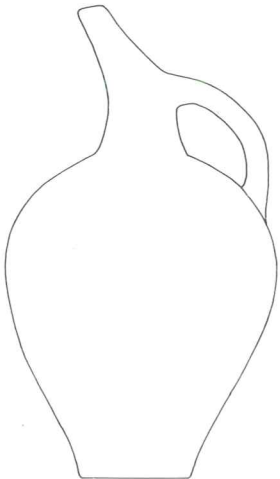

Πρόχους

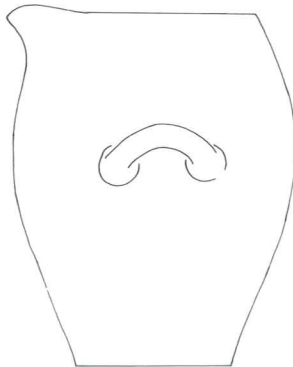

Ευρύστομο πιθοειδές
με πρόχυση

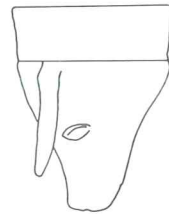

Ρυτό σε σχήμα
ταυροκεφαλής

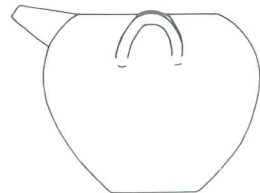

Γεφυρόστομος σκύφος

65 · Ονοματολόγιο MM II λεπτότεχνων αγγείων.

μεγαλύτεροι, με μία ή δύο εγχοπές για το φυτίλι και ορισμένες φορές με ιδιαίτερη βάση.

Τα μαγειρικά σκεύη αποτελούν χαρακτηριστικό στοιχείο της ζωής των Μινωιτών. Στην Εικ. 68 παρουσιάζονται όστρακα από τον Κομμό που

προέρχονται από δύο διαφορετικά σχήματα, αβαθή σκεύη (δίσκους) και βαθιά αγγεία (ονομάζονται τριποδικές χύτρες τύπου Β). Και τα δύο είδη στηρίζονται σε πήλινα πόδια. Η τάξη αυτή σκευών συχνά φέρει σημάδια πυράκτωσης — ίχνη κάρβουνου και

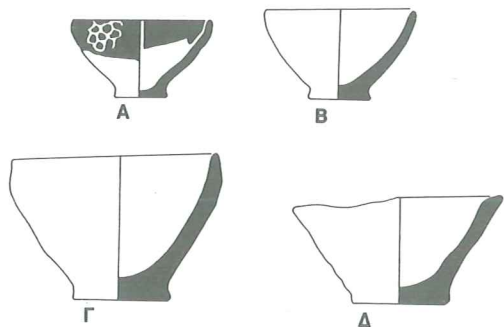

66 · Κωνικά κύπελλα από τον Κομμό, MM II. Κλίμακα 1:10. Ο συνηθέστερος τύπος είναι ο Β.

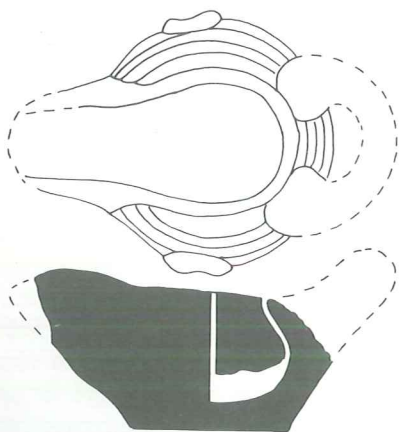
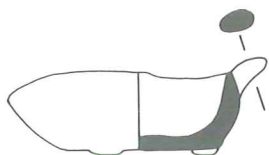

67 · Φορητοί λύχνος Μεσομινωικού τύπου. Κλίμακα 1:3. Σφουγγαράς. Αβέβαιη χρονολόγηση (επάνω)· Κομμός, MM III (κάτω).

μελανές κηλίδες— εξωτερικά στα τοιχώματα και την κάτω επιφάνεια γιατί τοποθετούνταν πάνω από πυρές. Βαθιές

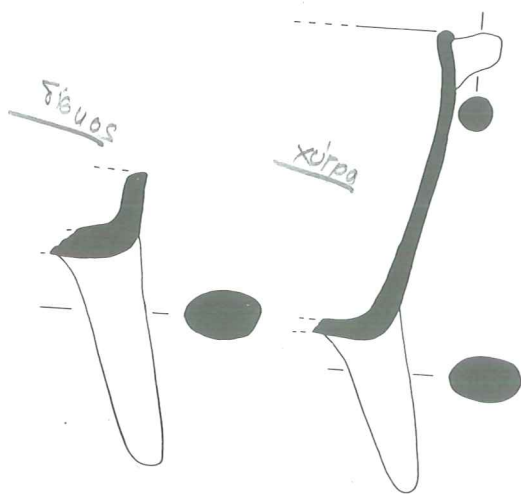

68 · Μαγειρικός δίσκος (αριστερά) και χύτρα (δεξιά) από τον Κομμό, MM II. Κλίμακα 1:4.

χύτρες (όπως αυτή που παρουσιάζεται στην Εικ. 68, δεξιά) αποκαθίστανται με δύο αντιδιαμετρικές λαβές και πρόχωση στο χείλος. Το σχήμα αυτό χρησιμοποιείται αδιάκοπα έως την ΥΜ Ιβ. Ένα μόνο ακόμη σχήμα αγγείου από τον Κομμό φέρει κατ' επανάληψη σημάδια τοποθέτησης πάνω από πυρές: ένα ανοικτό πινάκιο με κυρτή βάση. Συνήθως δεν διαθέτει πόδια και ίσως τοποθετείτο πάνω από αναμμένα κάρβουνα ή θράκα. Τα μαγειρικά σκεύη από τον Κομμό έχουν εξεταστεί λεπτομερειακά σε μια σύντομη μονογραφία (Betancourt 1980).

Οι πίθοι συνεχίζουν να ανταποκρίνονται στην ανάγκη αποθήκευσης ειδών σε ποσότητες. Το παράδειγμα από την Φαιστό στον Πίν. 8Α διακρίνεται χάρις στο ευρύ σχήμα του και την κομβιωτή διακόσμηση. Φέρει ανάγλυφη σχοινοειδή διακόσμηση, καταλειβάδες και μεγάλο αριθμό λαβών, πέρα από τον απαραίτητο. Πρόκειται αναμφισβήτητα για ασυνήθιστο δείγμα.

ΜΕΣΟΜΙΝΩΤΙΚΗ IIa

Το σημαντικότερο για τη χρονολόγηση της MM II ανασκαφικό σύνολο είναι μια αλληλοδιάδοχη σειρά δαπέδων των Μεσομινωικών στρωμάτων του Κομμού. Η σαφής στρωματογράφηση σ' αυτή τη θέση επιτρέπει τη διάκριση MM IIa και MM IIβ, δημιουργώντας σαφέστερη εικόνα για τα ευρήματα της γειτονικής Φαιστού (Betancourt 1984B). Η στρωματογραφία στον Κομμό δείχνει ότι το αρχαιότερο στη νότια Κρήτη στρώμα με τροπιδωτά κύπελλα και άλλα τροχήλατα σχήματα —που επομένως πρέπει να το χρονολογούν στη MM IIβ— περιέχει στην ουσία ένα μικρό μόνο ποσοστό τροχήλατης κεραμεικής παράλληλα με έναν κεραμεικό ρυθμό που δεν διακρίνεται απ' αυτόν της MM IIa. Η επόμενη φάση, με περισσότερα τροχήλατα δείγματα καθώς και τις απαρχές του Καμαραϊκού ρυθμού, μπορεί να ονομαστεί MM IIa. Έχει πολλά στοιχεία ομοιότητας με τη φάση IA της Φαιστού (Levi 1976), αλλά η φάση IA στο ανάκτορο αυτό φαίνεται ότι περιλαμβάνει και MM IIβ υλικό, όπως αυτό ορίζεται στην στρωματογραφία του Κομμού. Στην περίοδο αυτή είναι δυνατόν να ανήκουν και οι κνωσιακές φάσεις MM IIβ και MM IIa, (σύμφωνα με την ορολογία του A. J. Evans, κατ' ιδίαν πληροφορία του S. Hood). Ένα σημαντικό MM IIβ - MM IIa στρώμα από την Κνωσό βρέθηκε κάτω από το επίπεδο της δυτικής αυλής (Evans 1921-1935: I, 186-189, εικ. 135, 136, τότε ονομαζόταν MM IIβ). Τα περισσότερα αγγεία αυτού του στρώματος είναι τροχήλατα κύπελλα και σκύφοι. Περιλαμβάνονται κύπελλα με ευθέα τοιχώματα¹¹ καθώς και ημισφαιρικά. Εμφανίζεται και το σχήμα του τροπιδωτού κυπέλλου, δεν είναι

όμως τόσο αγαπητό όσο τα άλλα δύο σχήματα. Μέσα στην κεραμεική αυτή συλλογή βρίσκονται και πολλά άωτα κωνικά κύπελλα. Τα συντηρητικά στοιχεία καθώς και τα στοιχεία που επιβιώνουν από το παρελθόν είναι: παράλληλες αυλακώσεις που δημιουργήθηκαν κατά την αποκόλληση του αγγείου από τον τροχό· ημικύκλια και άλλα απλά διακοσμητικά θέματα σε λευκό χρώμα· σχήματα όπως το κωδωνόσχημο σκεύος που συνεχίζεται από τη MM I. Η σημαντική όμως ποσότητα τροχήλατης κεραμεικής δείχνει ότι το στρώμα αυτό δημιουργήθηκε αρκετό χρόνο μετά την εισαγωγή του κεραμεικού τροχού και ο γενικός ρυθμός ανταποκρίνεται απόλυτα προς τη MM IIa του Κομμού.

Παραδείγματα του MM IIa ρυθμού παρουσιάζονται στην Εικ. 69 και τον Πίν. 8. Ακόσμητα ή μερικώς μόνο διακοσμημένα αγγεία συνηθίζονται αυτή την περίοδο ακόμη και ως επιτραπέζια σκεύη. Χρήση των κομψών θεμάτων του Καμαραϊκού ρυθμού έχει ήδη αρχίσει σε λεπτότεχνα, ζωγραφισμένα αγγεία, τα θέματα όμως αυτά δεν είναι τόσο πολύπλοκα όσο θα γίνουν κατά την επόμενη περίοδο. Επιβιώσεις θεμάτων της MM IIβ περιλαμβάνουν κύκλους, σειρές από στιγμές, εναλλήλες γωνίες και άλλα απλά σχέδια. Ο ρυθμός έχει ήδη αρχίσει να εξελίσσεται και απομένει ένα μόνο βήμα για να φτάσουμε στην εξεζητημένη MM IIβ φάση. Τα τοιχώματα των αγγείων αποκτούν μερικές φορές τόση λεπτότητα ώστε ο Evans βάπτισε μία ομάδα «ωοκέλυφη κεραμεική». Ένα παράδειγμα είναι αυτό του Πίν. 9Z, μια τροπιδωτή λεκάνη με κυματοειδές χείλος, ένα αγγείο λεπτότερο και πιο εκλεπτυσμένο από οποιοδήποτε προγενέστερο δείγμα κεραμεικής.



A



B



Γ



Δ



E



ΣΤ

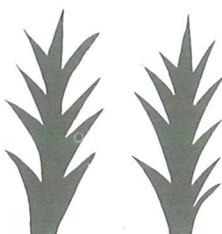

Z



Η

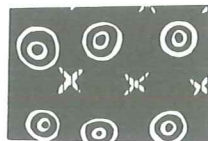

Θ

ΑΡΧΕΣ ΚΑΜΑΡΑΪΚΩΝ

69 · Μεσομινωικά ΙΙα διακοσμητικά θέματα.

ΜΕΣΟΜΙΝΩΪΚΗ ΙΙβ

Το δεύτερο τμήμα της ΜΜ ΙΙ είναι η κύρια εποχή της καμαραϊκής κεραμικής, μιας από τις ωραιότερες του αρχαίου κόσμου. Χρονολογικές διακρίσεις μπορούν να γίνουν μόνο σε θέσεις της κεντρικής Κρήτης που συνδέονται άμεσα με τα εργαστήρια των ανακτόρων· η επαρχιακή ΜΜ ΙΙ κεραμική είναι μια πρόχειρη παραλλαγή των κομψών ανακτορικών ρυθμών (Walberg 1983). Κατά το τέλος της περιόδου το ανάκτορο της Φαιστού υπέστη μια σημαντική καταστροφή και έχουν δημοσιευθεί πολλά πλήρη αγγεία ΜΜ ΙΙβ ρυθμού (Levi 1976: Ι, πρόκειται για το μεγαλύτερο τμήμα της φάσης ΙΒ και η φάση ΙΙ). Η κνωσιακή ΜΜ ΙΙβ-ΙΙα κεραμική προέρχεται από το

«Δωμάτιο του Ελαιοπιεστηρίου» (Room of the Olive Press) (Mackenzie 1903: 179-181), τις «Βασιλικές Αποθήκες Αγγείων» (Royal Pottery Stores) (Evans 1921-1935: Ι, 240-247 πίν. ΙΙ) και ορισμένα ακόμη σημεία. Στα Μάλια, λεπτή καμαραϊκή κεραμική έχει βρεθεί στη «Συνοικία Μύ» (Quartier Mu) (Poursat 1972· 1973· 1975· 1980Α· 1980Β). Τα σύνολα αυτά αυξάνονται με την προσθήκη ευρημάτων από ορισμένες ελάσσονες θέσεις, όπως ο Κομμός (Shaw 1979: 159). Τα επαρχιακά όμως σύνολα είναι δύσκολο να χρονολογηθούν· η οικία Α της Βασιλικής μπορεί να κυμαίνεται από τη ΜΜ ΙΙα έως την πρόιμη ΜΜ ΙΙΙ (Seager 1906-1907: 123-126· Betancourt 1977Α: 346) και σε άλλες θέσεις η κατάσταση είναι παρόμοια.

ΜΜ ΙΙβ κεραμική απεικονίζεται

στους Πίν. 9Α, Γ-ΣΤ, Η-Ι, 10, 11 και 12Α-ΣΤ, Η. Το μεγαλύτερο μέρος των λεπτότεχνων αγγείων μπορεί να ταξινομηθεί στον Καμαραϊκό ρυθμό από την ωραία, πολύχρωμη διακόσμησή τους. Δημοφιλείς είναι και άλλοι ρυθμοί, ειδικά η Μεσομινωική τεχνοτροπία Σκοτεινού επί Ανοικτού. Η αγγειοπλαστική έχει ωριμάσει σε σημαντικό βαθμό, τόσο στην κατασκευή όσο και στη διακόσμηση, αποκτώντας καλλιτεχνική αξία που σπάνια συναντάται στους προϊστορικούς πολιτισμούς. Πολλά αγγεία δεν είναι τόσο προϊόντα βιοτεχνίας όσο υψηλής Τέχνης.

Καμαραϊκός Ρυθμός

Ο Καμαραϊκός ρυθμός είναι μια κατηγορία τροχήλατης κεραμικής διακοσμημένης με περίτεχνα φυτικά, εικονιστικά και γεωμετρικά σχέδια ζωγραφισμένα επάνω στο σκοτεινόχρωμο επίχρυσμα που καλύπτει ολόκληρη ή τμήμα της επιφάνειας του αγγείου. Χρησιμοποιεί αρκετά χρώματα, κυρίως το λευκό, ερυθρό, πορτοκαλί και βαθύ ερυθρό (βυσσινί) και περιστασιακά συνδυάζεται και με άλλες τεχνικές διακόσμησης, όπως την τραχωτή και την πλαστική-ανάγλυφη. Τα καλύτερης ποιότητας δείγματα προέρχονται από τα ανάκτορα της Κνωσού και της Φαιστού καθώς και από γειτονικές θέσεις που χρησιμοποιούσαν τον ίδιο ρυθμό (όπως ο Κομμός κοντά στη Φαιστό). Πρόκειται για μείζονος σημασίας επιτεύγματα στην ιστορία της κεραμικής τέχνης, αγγεία με λεπτά, «ωκέλυφα» τοιχώματα και λαμπρά σχεδιασμένη διακόσμηση, θρίαμβος τόσο του αγγειοπλάστη όσο και του αγγειογράφου.

Ο ρυθμός αυτός ξεκινά κατά τη ΜΜ

Ι, φθάνει στο απόγειό του κατά τη ΜΜ ΙΒ και παρακμάζει κατά τη ΜΜ ΙΙΙ. Έχει μελετηθεί επισταμένως από την Gisela Walberg (1976), η οποία κατατάσσει την πολυχρωμική παράδοση σε τέσσερις φάσεις:

Προκαμαραϊκή

Η εναρκτήρια φάση της μινωικής πολυχρωμίας προηγείται της εισαγωγής του κεραμικού τροχού. Παρά την πρώιμη αυτή έναρξη, η οποία σηματοδοτείται από την πρώτη χρήση ερυθράς βαφής παράλληλα με τη λευκή (ΜΜ Ια), επιδεικνύονται ήδη κάποια από τα χαρακτηριστικά που πρόκειται να αναπτυχθούν στο μέλλον. Η φάση αυτή διαρκεί έως την αρχή της ΜΜ Ιβ (ένα παράδειγμα είναι το Δωμάτιο των Λεκανών —Vat Room— της Κνωσού, όπου βρέθηκαν μαζί χειροποίητη και τροχήλατη κεραμική, εκτός αν πρόκειται για διαταραγμένη επίχωση). Πολλά από τα διακοσμητικά θέματα είναι απλά και τα περισσότερα γραμμικά, ήδη όμως εμφανίζεται η συστροφή και η χρήση καμπυλόγραμμων, σπειροειδών θεμάτων προαναγγέλει την επόμενη φάση (για τον μικτό αυτό χαρακτήρα βλ. Evans 1902-1903: 94). Πολλά από τα θέματα του Προκαμαραϊκού ρυθμού φαίνεται να προέρχονται από διαλυμένες τρέχουσες σπείρες. Τα κλειστά αγγεία έχουν συχνά τη μέγιστη διάμετρό τους ψηλά ενώ απαντούν και πολλά πιεσμένα σφαιρικά-κωνικά αγγεία. Τα τυπικότερα σχήματα του Καμαραϊκού ρυθμού —τροχήλατα τροπιδωτά κύπελλα, κύπελλα με ευθέα τοιχώματα και κοίλο περίγραμμα, ημισφαιρικά κύπελλα και πιεσμένα σφαιρικά γεφυρόστομα αγγεία με λεπτά τοιχώματα— εμφανίζονται μόνο κατά το τέλος αυτής της φάσης.

Πρώιμη Καμαραϊκή

Όπως σημειώθηκε, η εισαγωγή του κεραμεικού τροχού κατά τη ΜΜ Ιβ επιδρά σημαντικά στο σχηματολόγιο των κρητικών αγγείων. Τα τοιχώματα γίνονται λεπτότερα, οι γραμμές οξύτερες και οι καμπύλες ευρύτερες. Νέα μορφολογικά στοιχεία (όπως οι λεπτές ταινιωτές λαβές) και νέα σχήματα (όπως το εξελιγμένο τροπιδωτό κύπελλο) κάνουν την εμφάνισή τους. Τα κλειστά αγγεία συνεχίζουν την παράδοση της Προκαμαραϊκής κεραμικής αλλά έχουν σφιχτότερο σχήμα και είναι κάπως λιγότερο γωνιώδη. Η τρέχουσα σπείρα αναγεννάται μετά τη διάλυσή της στην Προκαμαραϊκή κεραμική. Πολλά νέα διακοσμητικά θέματα χρησιμοποιούνται και τίθενται σταθερά τα θεμέλια της επόμενης φάσης.

Κλασική Καμαραϊκή

Η ώριμη φάση της παράδοσης της πολυχρωμίας μπορεί να χρονολογηθεί στη ΜΜ Ια και Ιβ. Πρόκειται για έναν ανακτορικό ουσιαστικά ρυθμό. Αν και υπάρχουν πολύχρωμα αγγεία από απομεμακρυσμένες περιοχές, πρόκειται κυρίως για ωχρές αντανάκλασεις της δυναμικής προόδου που πραγματοποιείται στη Φαιστό, τα Μάλια και την Κνωσό· είναι σαφές ότι τα ανακτορικά εργαστήρια ασκούσαν την ισχυρότερη και σημαντικότερη επίδραση. Τα σχήματα των κλειστών αγγείων είναι συχνά πιο ωσειδή ή σφαιρικότερα από το παρελθόν, με τη μέγιστη διάμετρο χαμηλότερα. Εμφανίζονται πολλά νέα σχήματα. Συνηθίζονται **στροβιλιζόμενα και εξακτινούμενα διακοσμητικά θέματα, όπως σπειροειδή, που συχνά ποικίλλονται με πρόσθετες έλικες ή**

πέταλα. Συχνή είναι και η φυτική διακόσμηση. Το διακοσμητικό λεξιλόγιο είναι τεράστιο και τα στοιχεία του συνδυάζονται συνήθως κατά απρόσμενους και μοναδικούς τρόπους. Χρησιμοποιούνται επαναλαμβανόμενα σχέδια που ρέουν γύρω από το αγγείο αλλά και κατ' ενόπιον θέματα που διακοσμούν μόνο τη μία πλευρά του.

Μετακαμαραϊκή

Η πολυχρωμία συνεχίζεται κατά τη ΜΜ ΙΙΙ, είναι όμως φανερό ότι ο Καμαραϊκός ρυθμός παρακμάζει. Μια τάση απίσχνανσης των κλειστών αγγείων, που είχε ήδη εμφανιστεί στην Κλασική Καμαραϊκή φάση, συνεχίζεται· μερικά δείγματα διαθέτουν ιδιαίτερα τονισμένο, υψηλό σχήμα. Η μέγιστη διάμετρος συχνά βρίσκεται σε κάπως ψηλότερο από προηγούμενος σημείο και σε ορισμένα κλειστά σχήματα στενεύει το κάτω μέρος του σώματος. Η χρήση χρωμάτων, πέραν του λευκού, ελαττώνεται πολύ. Το ερυθρό χρησιμοποιείται πια μόνο για ταινίες ή, περιστασιακά, για κάποια στιγμή ή τον τονισμό κάποιας λεπτομέρειας. Ρόδακες, περίτεχνα σπειροειδή θέματα και άλλα πολύπλοκα σχέδια σπανίζουν. Συνήθως αντικαθίστανται από μεγάλες **αμφίστροφες σπείρες, φυτικές συστάδες, φυλλοφόρους ταινίες και άλλα λευκόχρωμα σχέδια.** Στην κεραμική αυτή κάνει την εμφάνισή του ένας νέος εικονιστικός ρυθμός με φοίνικες, άνθη και άλλα φυσιοκρατικά στοιχεία, ίσως ως συμπλήρωμα ή αντανάκλαση των τοιχογραφιών των ανακτόρων.

Οι τέσσερις αυτές φάσεις που διακρίνει η Walberg δεν προορίζονται βέβαια να αποτελέσουν ακριβείς

υποδιαιρέσεις με απότομη έναρξη και λήξη. Οι ρυθμοί σταδιακά συγχωνεύονται κατά την μετάβαση από τη μία φάση στην επόμενη ενώ ειδικότερα η διαχωριστική γραμμή Πρώιμης και Κλασσικής Καμαραϊκής είναι ιδιαίτερα αδιόρατη. Αν παραμεριστούν ο Προκαμαραϊκός και ο Μετακαμαραϊκός τρόπος, είναι δυνατόν να διατηρηθεί ο όρος Καμαραϊκός ρυθμός ως έννοια δηλωτική της πιο περίτεχνης παράδοσης της μινωικής πολύχρωμης κεραμικής. Η εξ ορισμού αυτή συγκεκριμενοποίηση είναι χρησιμότερη και διευκολύνει την ανάλυση του ρυθμού, παρά η μεταχείριση του όρου για κάθε αγγείο με λευκά και ερυθρά σχέδια σε σκοτεινό βάθος (όπως γίνεται συχνά).

Στον Πίν. 8Δ-Η παρουσιάζεται μια επιλογή αγγείων από τα πρώτα στάδια του Κλασσικού Καμαραϊκού ρυθμού. Χρονολογούνται όλα στη ΜΜ Ια. Στη διακόσμησή τους χρησιμοποιείται ευρύτερη ποικιλία θεμάτων από το παρελθόν και αυξάνεται η έμπνευση από τον φυτικό κόσμο. Οι ταύροι ορισμένες φορές διακοσμούνται με λευκά σχέδια, όπως στον Πίν. 8Ε. Οι ρόδακες έχουν συνήθως στρογγυλευμένα πέταλα (Πίν. 8ΣΤ). Τα σχέδια είναι συνθετότερα απ' αυτά της ΜΜ Ιβ, δίνουν όμως την εντύπωση πολύ μετρημένων αν συγκριθούν με την κορύφωση του ρυθμού κατά τη ΜΜ ΙΙβ.

Η χάρη της ώριμης φάσης μπορεί να εκτιμηθεί στα αγγεία των Πίν. 9-12Ζ. Στα σχήματα είναι φανερή μια νέα δημιουργικότητα, ενώ τα τοιχώματα των αγγείων κυρτούνται ή κοιλαίνονται περισσότερο για να επιτευχθεί εντύπωση κομψότητας. Υπάρχει έξαρση διακοσμητικότητας με χιλιάδες νέα θέματα και συνδυασμούς. Ο πλούτος του θεματολογίου, ιδιαίτερα των καμπυλόγραμμων και φυτικών

ποικιλιμάτων, καθιστά τον ρυθμό μοναδικό.

Το χαρακτηριστικότερο στοιχείο του ρυθμού αυτού είναι το διακοσμητικό θέμα. Συχνά δημιουργεί αντίθεση με την ίδια την παρακαταθήκη αρχαιότερων θεμάτων απ' όπου προήλθε, δημιουργώντας έτσι ένα νέο καλλιτεχνικό κλίμα. Στα κύρια χαρακτηριστικά περιλαμβάνονται:

1. Πολυχρωμία. Η προσθήκη ερυθρού, βυσσινί, πορτοκαλί, κίτρινου και υπόλευκου στη βασική τριάδα του σκοτεινόχρωμου επιχρίσματος, της ανοικτόχρωμης βαφής και του ωχρού χρώματος του πηλού δημιουργεί ένα νέο κόσμο χρωματικών εντυπώσεων.

2. Φυτικά και ζωικά θέματα. Για πρώτη φορά στοιχεία από τον φυτικό και ζωικό κόσμο αποβαίνουν σημαντικά στη διακοσμητική έμπνευση· το αποτέλεσμα είναι ο άμεσος εμπλουτισμός του διακοσμητικού λεξιλογίου.

3. Σύνθετα διακοσμητικά θέματα. Ενώ τα περισσότερα προηγούμενα μινωικά διακοσμητικά θέματα ήταν γραμμικά, στον Καμαραϊκό ρυθμό καλύπτονται μεγάλες επιφάνειες του αγγείου με ζωγραφική, δημιουργώντας σύνθετες εικόνες από στοιχεία άλλοτε αυστηρά γραμμικά και άλλοτε δισδιάστατα. Τονίζονται τα καμπυλόγραμμα περιγράμματα και οι κυματοειδείς γραμμές.

4. Σύνθετη σύνταξη. Η διακόσμηση των αγγείων διατάσσεται σύμφωνα με τρόπους που εξελίσσονταν ήδη για αιώνες στη μινωική αγγειογραφία, φέρνει όμως σε νέα ύψη τελειότητας τους κανόνες σύνθεσης, υπογραμμίζοντας συχνά ειδικά στοιχεία, όπως τη συστροφή, τη ρέουσα ή την κατευθυνόμενη κίνηση, την εναλλαγή στη διεύθυνση της κίνησης ή τον

στροβιλισμό της εικόνας.

5// **Επινοητικότητα.** Είναι αδύνατον να συλλάβει κανείς ολόκληρο το εύρος των καμαραϊκών διακοσμητικών θεμάτων. Κάθε σημαντική ανασκαφή προσθέτει εκατοντάδες νέα, ακατάγραφα δείγματα, πολλά από τα οποία παρουσιάζονται ως μοναδικά. Η δημιουργικότητα και η διέγερση που προξενείται από το στοιχείο του απροσδόκητου είναι χαρακτηριστικά γνωρίσματα του Καμαραϊκού ρυθμού.

Μερικά τυπικά καμαραϊκά διακοσμητικά θέματα παρουσιάζονται στην Εικ. 70. Ποικίλλουν από απλά σχέδια, όπως συμπλεκόμενους μηνίσκους (Λ), έως εκθαμβωτικά σπειροειδή σχήματα διανθιζόμενα με πέταλα (Α-Γ, ΣΤ-Θ, ΑΜ-ΑΞ). Οι ρόδακες και άλλα κυκλικά θέματα ίσως κατάγονται από τους ΠΜ ΙΙ κύκλους (Ν-Σ). Από το φυτικό βασίλειο προέρχεται η έμπνευση για τη δημιουργία φυλλοφόρων ταινιών (ΑΖ) και πολλών άλλων φυτικών θεμάτων (ΑΗ, ΑΚ, ΑΛ). Την ίδια πηγή έμπνευσης — με διακριτικότερο όμως τρόπο — έχουν πολλά από τα πεταλόμορφα και βλαστόμορφα θέματα. Υπάρχουν απομιμήσεις στιλβωμένου λίθου (ΑΙ) και πολλά δείγματα από το ζωικό κόσμο (ΑΟ-ΑΤ). Γενικά, το εύρος της διακόσμησης είναι πολύ εκτεταμένο.

Ο καλλιτέχνης ξεκινά σ' όλες τις περιπτώσεις την εργασία του δημιουργώντας μία **επίπεδη σύνθεση**. Αυτό ισχύει ακόμη και για θέματα που είναι δανεισμένα από τη φύση. Δεν επιτρέπεται επικάλυψη των σχεδίων για να αποδοθεί η τρίτη διάσταση: έτσι, δένδρα και φυτά (όπως οι φοίνικες της Εικ. 70ΑΚ, ΑΛ) εμφανίζονται ως δύο κάθετες σειρές φύλλων που πλαισιώνουν ένα κεντρικό στέλεχος. Συχνά τα άνθη

ζωγραφίζονται όπως φαίνονται από επάνω (Ν, Ω) ενώ τα ζώα **σχηματοποιούνται έντονα** (ΑΟ-ΑΤ). Προκύπτει έτσι ένα πολύ διακοσμητικό σύνολο το οποίο παράγει μία οπτική εντύπωση που συνίσταται σε πολλά θελκτικά σχήματα τοποθετημένα σε αντιθετικό (σκοτεινόχρωμο) βάθος. Οι ζωγράφοι συγκεντρώνουν την προσοχή τους μάλλον στον χαρακτήρα και στη σύνταξη των θεμάτων παρά σε συμβολισμούς ή μίμηση του πραγματικού κόσμου.

Το σχηματολόγιο της καμαραϊκής κεραμικής χαρακτηρίζεται από ιδιαίτερη εφευρετικότητα. Στα τροχήλατα αγγεία, αν και σχεδόν πάντοτε διαθέτουν χειροποίητα πρότυπα, τονίζονται νέα στοιχεία, ειδικά τα στοιχεία εκείνα που εκμεταλλεύονται την περιστροφική τεχνική κατασκευής του αγγείου. Πέρα από τις καθιερωμένες πρόχους, πιθοειδή, κύπελλα και σκύφους υπάρχουν πολλά εξειδικευμένα σχήματα. Δημιουργεί έκπληξη ο μεγάλος αριθμός σπάνιων σχημάτων, των οποίων δεν είναι γνωστά παρά μόνο ένα ή δύο δείγματα (παραδείγματα, δύσκολα χρονολογούμενα, εικονίζονται στον Πίν. 9Β, Ζ).

Τα κύπελλα είναι ως συνήθως ιδιαίτερα αγαπητά. Στους Πίν. 9Γ-ΣΤ, Η, Θ, 10Α-Γ και στην Εικ. 71 παρουσιάζονται οι κύριοι τύποι. Πολλά απ' αυτά είναι κομψά και θελκτικά. Όσα έχουν ευθέα, χωρίς τροπίδωση, τοιχώματα έχουν πάντα κάθετες λαβές αλλά τα σχήματά τους — βαθιά ή αβαθή — και τα περιγράμματα — ευθέα ή κοίλα — ποικίλλουν ιδιαίτερα. Μια υποκατηγορία με κοίλο περίγραμμα περιορίζεται στην ΜΜ Ιβ-ΙΙ (Πίν. 10Β, Γ). Αρκετές παραλλαγές παρατηρούνται και στα τροπιδωτά κύπελλα (Πίν. 9Γ-ΣΤ, Η και Εικ. 71Α, Β), τα οποία χαρακτηρίζουν ιδιαίτερα την καμαραϊκή

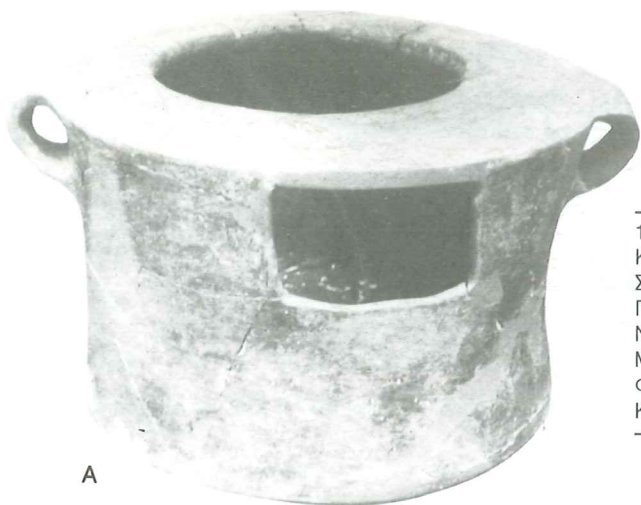

A

1 • Νεολιθικά και Τελικά Νεολιθικά σκεύη. (Α) Κνωσός, Μέση Νεολιθική. Ύψ. 0,20 μ. (Β) Σπήλαιο Είλειθειας, Τελική Νεολιθική ή Πρωτομινωική Ι. Ύψ. 0,12 μ. (Γ) Κνωσός, Μέση Νεολιθική. Ύψ. 0,087 μ. (Δ) Φουρνή Μεραμπέλλου, Τελική Νεολιθική. Ύψ. 0,19 μ. (Ε) Φαιστός, Τελική Νεολιθική. Σωζ. ύψ. 0,098 μ. (ΣΤ) Κνωσός, Μέση Νεολιθική. Μήκ. 0,21 μ.



B



Γ



Δ



Ε

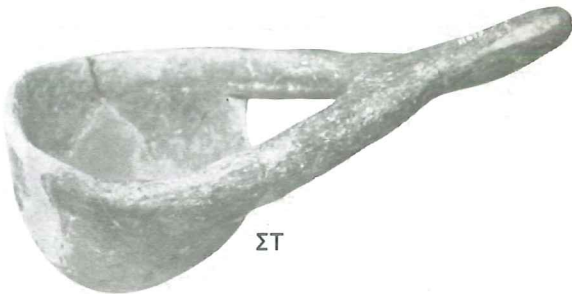

ΣΤ



2 • Κρητικές κολοκύθες, ΠΜ Ι αγγεία (Γ-Η, Ι) και ΠΜ ΙΙα αγγείο (Θ). (Α) Κολοκύθα. Η διακεκομμένη γραμμή δείχνει το τμήμα που θα έπρεπε να αποκοπεί για να μετασκευαστεί η κολοκύθα σε πρόχου· (Β) Κολοκύθα. Η διακεκομμένη γραμμή δείχνει το τμήμα που θα έπρεπε να αποκοπεί για να μετασκευαστεί η κολοκύθα σε αμφοροειδές αγγείο (με δύο λαβές) ή σε αρύβαλλο· (Γ) Τέσσερα ενωμένα κύπελλα. Σπήλαιο Πύργου. Ύψ. 0,11 μ· (Δ) Αμφικωνικό κύπελλο. Σπήλαιο Πύργου. Ύψ. 0,175 μ· (Ε) Αμφικωνικό κύπελλο ρυθμού Πύργου. Σπήλαιο Πύργου. Ύψ. 0,205 μ· (ΣΤ) Πρόχους ρυθμού Αγίου Ονουφρίου. Άγιος Ονουφρίου. Ύψ. 0,215 μ· (Ζ) Πυξίδα ρυθμού Λεβήνος. Άγιος Ονουφρίου. Μήκ. 0,15 μ· (Η) Τμήμα αμφικωνικού κυπέλλου ρυθμού Πύργου. Κνωσός. Ύψ. 0,10 μ· (Θ) Τσαγιέρα ρυθμού Αγίου Ονουφρίου ΙΙ. Σπήλαιο Πύργου. Ύψ. 0,10 μ· (Ι) Πρόχους Χτενιστού ρυθμού, Σπήλαιο Πλατυβόλας. Ύψ. (συμπλ.) περ. 0,30-0,40 μ.

ΕΛΜΠΟΧ

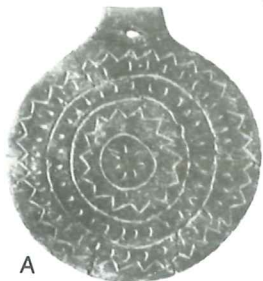

A

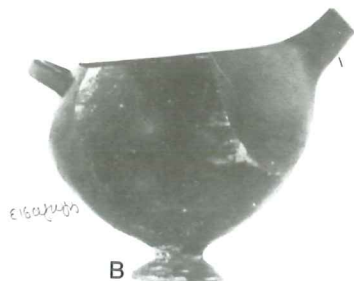

ΕΙΣΑΜΕΤΗ

B

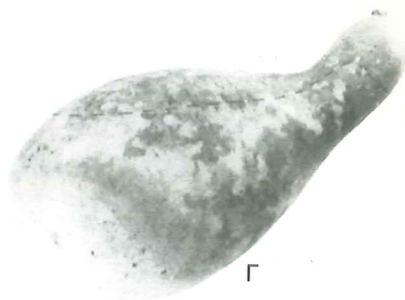

Γ



Δ

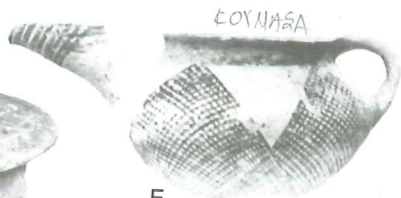

ΚΟΥΜΑΣΑ

E



ΚΟΥΜΑΣΑ

ΣΤ

ωραία με καλυπτό λαείο



Z

ΛΕΠΤ. ΤΕΦΡΟΣ



H

ΛΕΠΤ. ΤΕΦΡΟΣ

ωραία με επιπεδή βάση



Θ

ΛΕΠΤ. ΤΕΦΡΟΣ



I

ΛΕΠΤ. ΤΕΦΡΟΣ



K

τέφρος

ΛΕΠΤ. ΤΕΦΡΟΣ



Λ

ΚΟΥΜΑΣΑ



Μ

ΚΟΥΜΑΣΑ

3 · Αγγεία της ΠΜ Ι (Α και Δ), ΠΜ ΙΙα (Β, Ε-Μ) και κολοκύθα. (Α) Τηγανόσχημο σκεύος. Αγία Φωτιά, τάφος LXXI. Διάμ. 0,17 μ· (Β) Σαλτιέρα. Σπήλαιο Πλατυβόλας. Ύψ. 0,177 μ· (Γ) Κολοκύθα. Η διακεκομμένη γραμμή δείχνει το τμήμα που θα έπρεπε να αποκοπεί για να μετασκευαστεί η κολοκύθα σε σαλτιέρα· (Δ) Πυξίδα. Σπήλαιο Πύργου. Ύψ. 0,04 μ· (Ε) Τσαγιέρα ρυθμού Κουμάσας. Κουμάσα. Ύψ. 0,09-0,10 μ· (ΣΤ) Τσαγιέρα ρυθμού Κουμάσας. Κουμάσα. Ύψ. 0,065 μ· (Ζ) Πυξίδα Λεπτότεχνου Τεφρού ρυθμού. Κουμάσα. Ύψ. 0,075 μ· (Η) Πυξίδα Λεπτότεχνου Τεφρού ρυθμού. Σπήλαιο Πλατυβόλας. Ύψ. 0,15 μ· (Θ) Πυξίδα. Σπήλαιο Πλατυβόλας. Ύψ. 0,12 μ· (Ι) Πυξίδα Λεπτότεχνου Τεφρού ρυθμού. Κουμάσα. Ύψ. 0,083 μ· (Κ) Κέρνος Λεπτότεχνου Τεφρού ρυθμού. Κουμάσα. Ύψ. 0,14 μ· (Λ) Πρόγους ρυθμού Κουμάσας. Κουμάσα. Ύψ. 0,147 μ· (Μ) Προχόιδιο ρυθμού Κουμάσας. Κουμάσα. Ύψ. 0,086 μ.

ΒΑΣΙΛΙΚΗΣ
(υδαίου βύου)



A

ΒΑΣΙΛΙΚΗΣ



B

ΒΑΣΙΛΙΚΗΣ
ακάλια



Γ

ΒΑΣΙΛΙΚΗΣ



Δ

ΒΑΣΙΛΙΚΗΣ



E

Π. επί Σωστ.



H

Π. επί Σωστ.



ΣΤ

Π. επί Σωστ

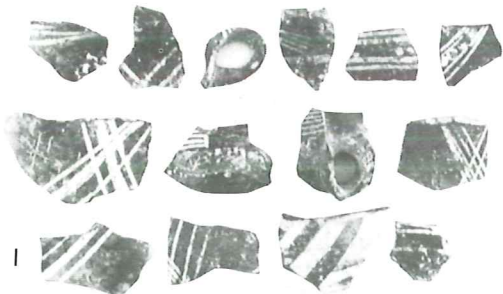

I

Π. επί Σωστ



Z

Π. επί Σωστ.



Θ

4 · Πρωτομινωική ΙΙβ κεραμική ρυθμού Βασιλικής (Α-Ε) και ΠΜ ΙΙΙ — ΜΜ Ι κεραμική ρυθμού Λευκού επί Σκοτεινού (ΣΤ-Ι). (Α) Πρόχους. Βασιλική. Ύψ. 0,34 μ. (Β) Τσαγιέρα. Βασιλική. Ύψ. 0,19 μ. (Γ) Τσαγιέρα. Μόχλος. Ύψ. 0,15 μ. (Δ) Όστρακο πιθανόν τσαγιέρας. Βασιλική. Μέγ. μήκ. 0,088 μ. (Ε) Τσαγιέρα. Βασιλική. Ύψ. (σμπλ.) 0,149 μ. (ΣΤ) Κωνικός σκύφος. Βασιλική. Ύψ. 0,057 μ. (Ζ) Κωνικός σκύφος με προχοή. Βασιλική. Ύψ. 0,066 μ. (Η) Τσαγιέρα. Μόχλος. Ύψ. 0,142 μ. (Θ) Ημισφαιρικά κύπελλα. Μόχλος. Ύψη περ. 0,06-0,07 μ. (Ι) Κύπελλα, γεφυρόστομα αγγεία και άλλα σχήματα (όστρακα). Τοικουριανά Χαμαλευρίου ΠΜ ΙΙΙ — ΜΜ Ι.

Λ. επί Σωσι.

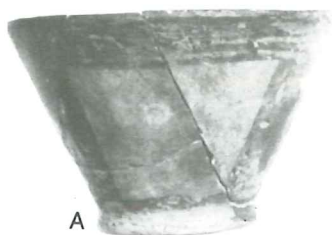

A

Λ. επί Σωσι.



B



Γ



Δ



E

κύπελλα με
δισκοειδή βάση



ΣΤ



Z



H

χειροποίητο
τροπιδωτό



Θ

→ Μεγαλούδα

5 · Πρωτομινωική II — MM I κεραμική. (A) Κύπελλο ρυθμού Λευκού επί Σκοτεινού. Βασιλική. ΠΜ III. Ύψ. 0,061 μ. (B) Πρόχους ρυθμού Λευκού επί Σκοτεινού. Μόχλος. ΠΜ III. Ύψ. 0,199 μ. (Γ) Πρόχους. Κουμάσα. ΠΜ II — MM I. Ύψ. 0,125 μ. (Δ) Ποτήρι. Κνωσός. MM Ia. Ύψ. 0,071 μ. (E) Κύπελλο με δισκοειδή-κωνική βάση (egg cup). Κνωσός. MM Ia. Ύψ. 0,084 μ. (ΣΤ) Κύπελλο με δισκοειδή-κωνική βάση. Κνωσός. MM Ia. Ύψ. 0,073 μ. (Z) Κύπελλο. Ψύρα. MM I. Ύψ. 0,064 μ. (H) Χειροποίητο τροπιδωτό κύπελλο. Βασιλική. MM I. Σωζ. ύψ. 0,057 μ. (Θ) Πρόχους. Κνωσός. MM I. Ύψ. 0,15 μ. (I) Τσαγιέρα. Κνωσός. MM I. Ύψ. 0,09 μ. (K) Κωδωνόσχημο σκεύος. Κνωσός. MM Ia. Ύψ. 0,076 μ.

κωδωνόσχημο

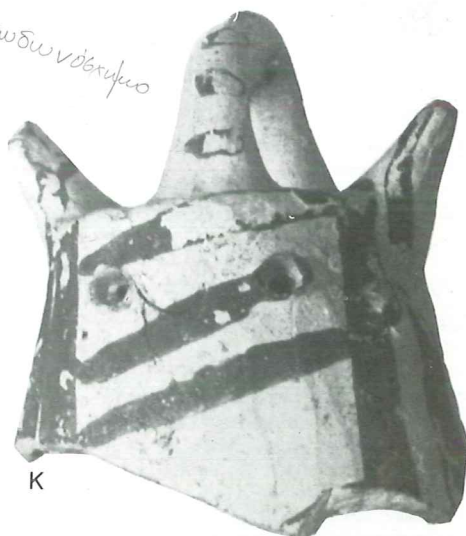

K



I

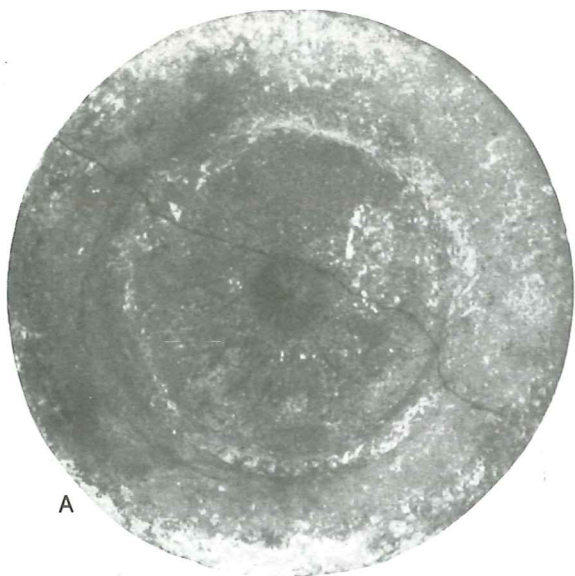

A



B



ΕΓΧΑΡΑΚΤΟΣ

Δ

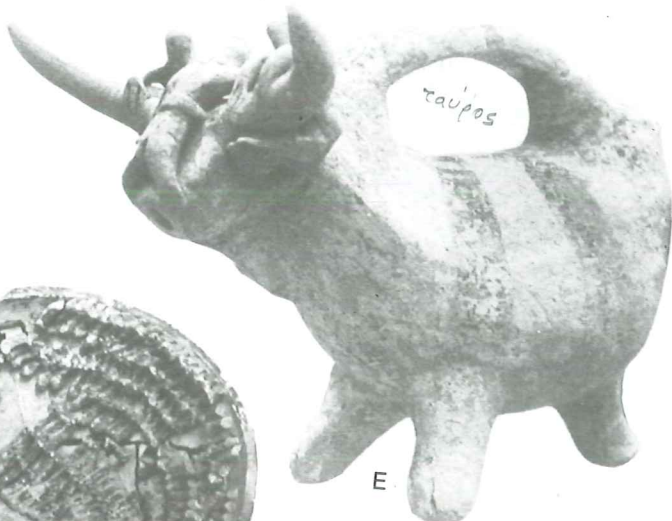

ταύρος

E



Γ

Ασπίδα

επιφ. κεραμίδες
επιφ. δεικνύουσα

κεραμίδες ε.
επιφ. δεικνύουσα



ΕΓΧΑΡΑΚΤΟΣ

ΣΤ

6 • Δίσκοι κεραμικών τροχών και MM I — IIα κεραμική. (A) Πήλινος δίσκος («πλάκα») κεραμικού τροχού. Γουρνιά. ΥΜ I; Διάμ. 0,275 μ. (B) Σύγχρονος βραδύστροφος κεραμικός τροχός ο οποίος διαθέτει παχύ πήλινο δίσκο («τροχή») με κάθετο άξονα. Θραψανό. (Γ) Λεκάνη με βοσκό και το κοπάδι του στο εσωτερικό της. Παλαίκαстро. MM Iβ — IIα. Διάμ. 0,20 μ. (Δ) Πρόχους Εγχάρακτου ρυθμού. Κνωσός. MM I. Ύψ. 0,175 μ. (E) Ασκός σε σχήμα ταύρου με ταυροκαθάπτες. Κουμάσα. ΠΜ III — MM I; Ύψ. 0,15 μ. (ΣΤ) Κύπελλο Εγχάρακτου ρυθμού με κωνική βάση. Κνωσός. MM I. Ύψ. 0,09 μ.



A



B



Γ



Δ



E



ΣΤ

Συ. επί Αρ.



Ζ

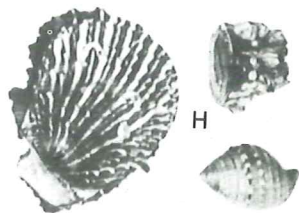

Η

Συ. επί Αρ.

7 · Κεραμική Τραχωτού ρυθμού (Α-Ε), Μεσομινωική Σκοτεινού επί Ανοικτού (ΣΤ, Ζ) και θαλάσσια όστρακα της Κρήτης (Η). (Α) Λεπτομέρεια οστράκου. Κομμός. ΜΜ ΙΙα. Πλ. του εικονιζόμενου τμήματος 0,10 μ.· (Β) Πρόχους. Αγία Τριάδα. ΜΜ Ιβ; Ύψ. 0,19 μ.· (Γ) Πρόχους. Φαιστός, Δωμάτιο LΧV. ΜΜ Ιβ — ΙΙα. Ύψ. 0,20 μ.· (Δ) Ρυτό. Ζάκρος. ΜΜ ΙΙΙ; Ύψ. (σμπλ.) 0,19 μ.· (Ε) Πρόχους. Νότια Κρήτη. ΜΜ Ιβ. Ύψ. 0,19 μ.· (ΣΤ) Ποτήρι. Βασιλική, Οικία Β. ΜΜ Ιβ. Ύψ. 0,095 μ.· (Ζ) Πίθος. Μόχλος. ΜΜ ΙΙΙ; Ύψ. 0,64 μ.· (Η) Κρητικά θαλάσσια όστρακα με τραχιές επιφάνειες: αριστερά ένα αγκαθωτό στρείδι (*Spondylus gaedoroopus*); επάνω δεξιά μια πεταλίδα (*Balanus* sp.); κάτω δεξιά ένα κοχύλι (*Thais haemastoma*).



A εομβιωτική διακ.

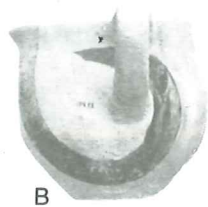

B



Γ



εομβιωτική διακ.



Δ

ελ. κ. α. μ.

8 · Πίθος της MM IIa-β (A) και μικρότερα MM IIa αγγεία (B-H). (A) Πίθος. Φαιστός. Ύψ. 1,28 μ.: (B) Μεγάλο ημισφαιρικό κύπελλο. Φαιστός, Δωμάτιο ΙΛ, Ύψ. 0,13 μ.: (Γ) Υδρία. Κορμός. Ύψ. 0,11 μ.: (Δ) - 'Όστρακα. Κορμός: (E) Ασκός σε σχήμα ταύρου. Φαιστός, Δωμάτιο ΙΛ. Ύψ. 0,14 μ.: (ΣΤ) Γεφυρόστομος σκύφος. Φαιστός, Δωμάτιο ΙΛ, Ύψ. 0,11 μ.: (Ζ) Ποτήρι. Φαιστός, Δωμάτιο ΙΛ. Ύψ. 0,09 μ.: (Η) Ποτήρι. Κνωσός. Ύψ. 0,065 μ.

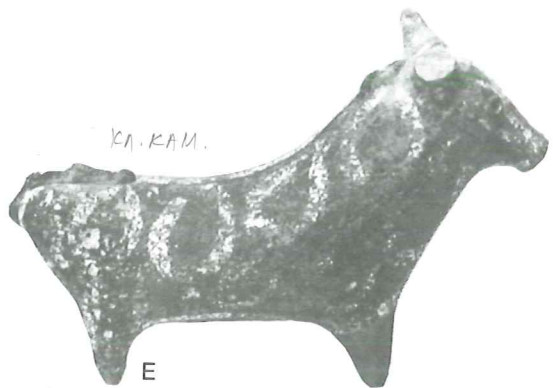

ελ. κ. α. μ.

E

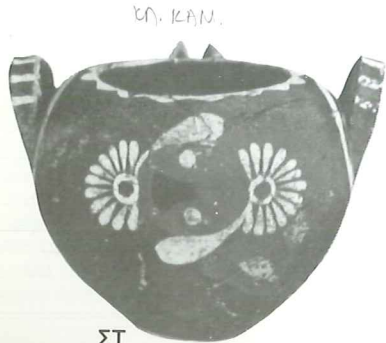

ελ. κ. α. μ.

ΣΤ



ελ. κ. α. μ.

Z



ελ. κ. α. μ.

H

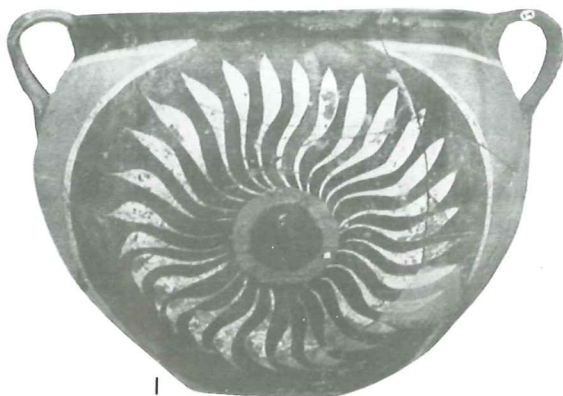
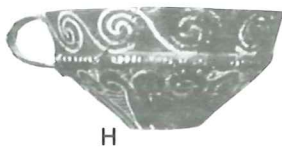
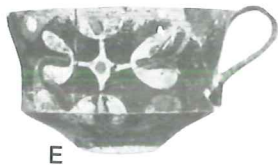
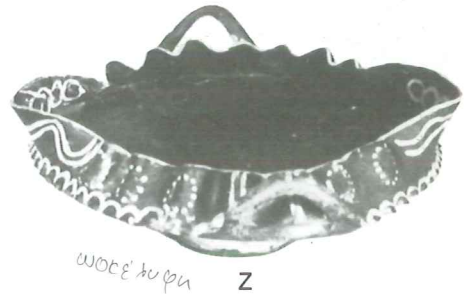
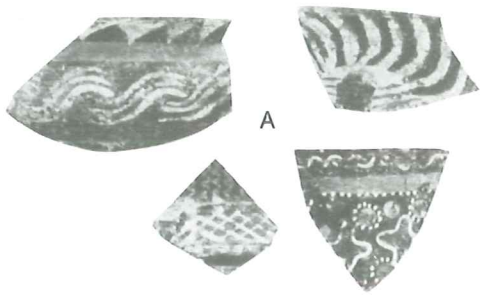

9 · Καμαραϊκή κεραμική. (Α) Όστρακα. Κομμός. MM IIβ. (Β) Λεκάνη με προχοή. Φαιστός, Θάλαμος (Cubicolo) LIV. MM IIα-β. Ύψ. 0,125 μ. (Γ) Τροπιδωτό κύπελλο. Φαιστός, Αναβάθρα (Rampa) LI. MM IIβ. Ύψ. 0,06 μ. (Δ) Τροπιδωτό κύπελλο. Φαιστός, Αποθήκες LVIIIa-d. MM IIβ. Ύψ. 0,05 μ. (Ε) Τροπιδωτό κύπελλο. Φαιστός, Δωμάτιο XI. MM IIβ. Ύψ. 0,07 μ. (ΣΤ) Τροπιδωτό κύπελλο. Φαιστός, Αποθήκη LVIIIδ. MM IIβ. Ύψ. 0,05 μ. (Ζ) Λεκάνη. Κνωσός. MM IIα. Ύψ. 0,06 μ. (Η) Τροπιδωτό κύπελλο. Φαιστός, Δωμάτιο XIV. MM IIβ. Ύψ. 0,045 μ. (Θ) Κύπελλο με ευθεία τοιχώματα. Φαιστός, Δωμάτιο II. MM IIβ. Ύψ. 0,06 μ. (Ι) Κύπελλο ή σκύφος. Φαιστός, Δωμάτιο XI. MM IIβ. Ύψ. 0,16 μ.



A

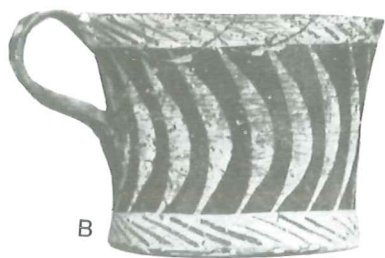

B

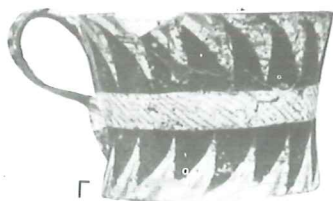

Γ

10 · Καμαραϊκή κεραμική από τη Φαιστό. ΜΜ ΙΙθ. (Α) Κύπελλο με ευθέα τοιχώματα, με αποτυπώματα θαλασσίων οστράκων στην εξωτερική επιφάνεια. Δωμάτιο ΧΙΧ. Ύψ. 0,075 μ. (Β) Κύπελλο με ευθέα τοιχώματα. Δωμάτιο ΧΙΙΙ. Ύψ. 0,07 μ. (Γ) Κύπελλο με ευθέα τοιχώματα. Δωμάτιο ΧΙΙΙ. Ύψ. 0,065 μ. (Δ) Κρατήρας με πόδι, με πλαστική διακόσμηση. Δωμάτιο ΛV. Ύψ. 0,455 μ. (Ε) Πρόχους. Δωμάτιο ΙV. Ύψ. 0,32 μ.



Δ



Ε

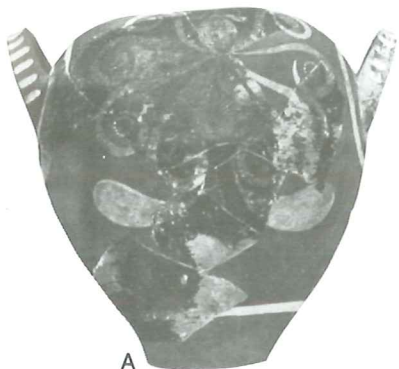

A



Γ

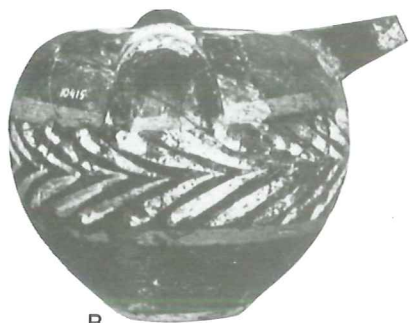

B



Δ



E



Ζ



ΣΤ

11⁴⁵ Καμαραϊκή κεραμική από τη Φαιστό. MM IIb. (A) Γεφυρόστομος σκύφος. Δωμάτιο II. Ύψ. 0,23 μ. (B) Γεφυρόστομος σκύφος. Αναβάθρα LI. Ύψ. 0,10 μ. (Γ) Πιθοειδές. Δωμάτια XXVII — XXVIII. Ύψ. 0,35 μ. (Δ) Πρόχους. Δωμάτιο XI. Ύψ. 0,267 μ. (E) Πιθοειδές με περιχέλωμα. Δωμάτιο LXIV. Ύψ. 0,69 μ. (ΣΤ) Απίοσχημο πιθοειδές. Δωμάτιο LXIV. Ύψ. 0,495 μ. (Ζ) Λεπτομέρεια του δελφινιού του ΣΤ.



A

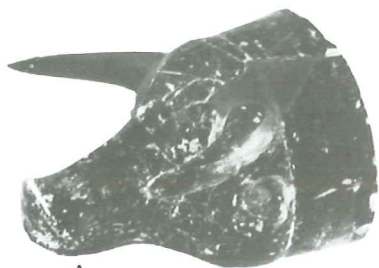

Δ



E



Γ



ΣΤ



B



ΕΠΑΡΧ. ΕΛΛΗ.

Ζ

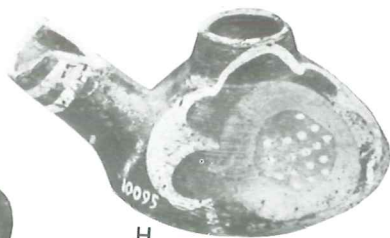

Η



Θ

12 · Καμαραϊκή κεραμική. (Α) Ρυτό. Φαιστός, Δωμάτιο LXI. MM IIβ. Ύψ. 0,218 μ. (Β) Αμφορέας με ελλειψοειδές στόμιο. Φαιστός, Δωμάτιο II. MM IIβ. Ύψ. 0,135 μ. (Γ) Αμφορέας με ελλειψοειδές στόμιο. Φαιστός, Δωμάτιο XV. MM IIβ. Ύψ. 0,125 μ. (Δ) Ρυτό σε σχήμα ταυροκεφαλής. Κορμός, Κεντρική κλιτύς, Δωμάτιο 48. MM IIβ — πρώιμη MM III. Ύψ. 0,117 μ. (Ε) Τσαγιέρα με πλαστική διακόσμηση. Φαιστός, Δωμάτιο XVI. MM IIβ. Ύψ. 0,124 μ. (ΣΤ) Ρυτό σε σχήμα κεφαλιού μοσχαριού. Φαιστός, «αγωγός επάνω στο βράχο» (canale sulla roccia). MM IIβ. Ύψ. 0,085 μ. (Ζ) Γεφυρόστομη πρόχους. Επαρχιακός Καμαραϊκός ρυθμός. Βασιλική, Οικία Α. MM II. Ύψ. 0,11 μ. (Η) Ασκός. Φαιστός, Δωμάτιο II. MM IIβ. Ύψ. 0,04 μ. (Θ) Αμφορέας διακοσμημένος με φοίνικες. Κνωσός, Υπόγειο των Υφαντικών Βαρών. MM III. Ύψ. 0,545 μ.



13 · Μεσομινωική ΙΙΙ κεραμική. (Α) Κωνικό κύπελλο. Κομμός, Κεντρική Κλιτύς, Δωμάτιο 25. Ύψ. 0,052 μ.· (Β) Κωνικό κύπελλο. Κομμός, Κεντρική Κλιτύς, Δωμάτιο 25. Ύψ. 0,075 μ.· (Γ) Κύπελλο με ευθεία τοιχώματα. Κομμός, Κεντρική Κλιτύς, Δωμάτιο 25. Ύψ. 0,157 μ.· (Δ) Μεγάλο, χονδροειδές ημισφαιρικό κύπελλο. Κομμός, Κεντρική Κλιτύς, Δωμάτιο 28. Ύψ. 0,077 μ.· (ΣΤ) Αμφορέας με ελλειψοειδές στόμιο. Κνωσός, Θησαυροφυλάκια του Ιερού. Ύψ. 0,425 μ.· (Ζ) Ψηλό, κυλινδρικό αγγείο. Κνωσός, Βορειοανατολικές Αποθήκες. Ύψ. 0,45 μ.· (Η) Πρόχους. Κομμός, Κεντρική Κλιτύς, Δωμάτιο 25. Ύψ. 0,164 μ.· (Θ) Γεφυρόστομος σκύφος. Κομμός, Κεντρική Κλιτύς, Δωμάτιο 25. Ύψ. 0,138 μ.· (Ι) Πρόχειλη πρόχους. Κνωσός, Θησαυροφυλάκια του Ιερού. Ύψ. 0,52 μ.· (Κ) Αμφορίσκος. Κομμός, Κεντρική Κλιτύς, Δωμάτιο 25. Ύψ. 0,187 μ.

14 · Κεραμική της MM III (Α, Β, Δ, Ε) και της MM III —
ΥΜ Ι (Γ) (Α) Τμήμα βάσης ή λύχνου. Φαιστός, Δωμάτιο
LXXXVII. Σως, ύψ. 0,39 μ.· (Β) Πρόχειλη πρόχους, Κνωσός,
Θησαυροφυλάκια Ιερού. Ύψ. 0,47 μ.· (Γ) Πιθοειδές με
περιχέλιωμα. Σφουγγαράς. Ύψ. 0,79 μ.· (Δ) Ψευδόστομος
αμφορέας. Κομμός, Κεντρική Κλιτύς, Δωμάτιο 31. Ύψ. 0,13
μ.· (Ε) Όστρακο ψευδόστομου αμφορέα. Κομμός, Κεντρική
Κλιτύς. Δωμάτιο 28. Μέγ. μήκ. 0,189 μ.

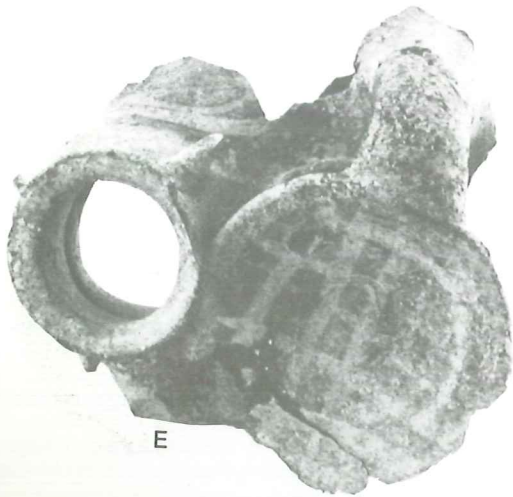

πίθος με βενάκια



A



B



Γ



Δ

15 · Κεραμική της MM III — ΥΜ I (A-E) και κεραμικός κλίβανος Στύλου (ΣΤ). (A) Πίθος. Κνωσός. Δωμάτιο του Υψηλού Πίθου. MM III. Ύψ. 1,65 μ· (B) Πίθος, Μάλια, Βόρεια Είσοδος (Esplanade Nord). MM III. Ύψ. 1,74 μ· (Γ) Ρυτό σε σχήμα αυγού στρουθοκαμήλου. Πτυχωτός ρυθμός. Γουρνιά. ΥΜ I. Ύψ. (συμπλ.) περ. 0,20 μ· (Δ) Πρόχους. Πτυχωτός ρυθμός. Γουρνιά. ΥΜ I. Ύψ. 0,26 μ· (E) Ρυτό. Ζάκρος. MM III — ΥΜ Ia. Ύψ. (συμπλ.) 0,19 μ· (ΣΤ) Κεραμικός κλίβανος Στύλου. ΥΜ III.



ΣΤ



E



Α



Γ



Δ

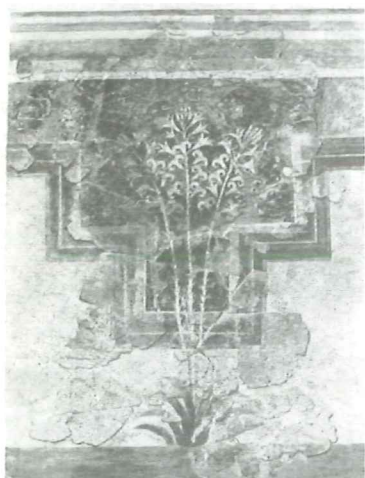

Β

16 · Τοιχογραφία (Β) και κεραμική της ΜΜ ΙΙΙ — ΥΜ Ι. (Α) Ψηλό, διάτρητο αλάβατρο με φίδι στο τοίχωμά του. Κνωσός, ΥΜ Ι. Ύψ. 0,112 μ. (Β) Τοιχογραφία από την Αμνισό. ΥΜ Ι. (Γ) Κάδος. Κνωσός, ΥΜ Ι. Ύψ. 0,38 μ. (Δ) Πίθος. Μάλια, Δωμάτιο ΧΧVIII, 2. ΥΜ Ι. Ύψ. 1,66 μ. (Ε) Πίθος. Κνωσός, ΜΜ ΙΙΙ — ΥΜ Ι. Ύψ. 1,15 μ. (ΣΤ) Γενική άποψη των Δυτικών Αποθηκών της Κνωσού με πίθους διαφόρων περιόδων, κυρίως ΜΜ ΙΙΙ — ΥΜ Ι. Ο ακόσμητος πίθος κάτω δεξιά είναι ΥΜ ΙΙΙ.



ΣΤ



Ε



A



B



Γ



Δ



Ε



Ζ

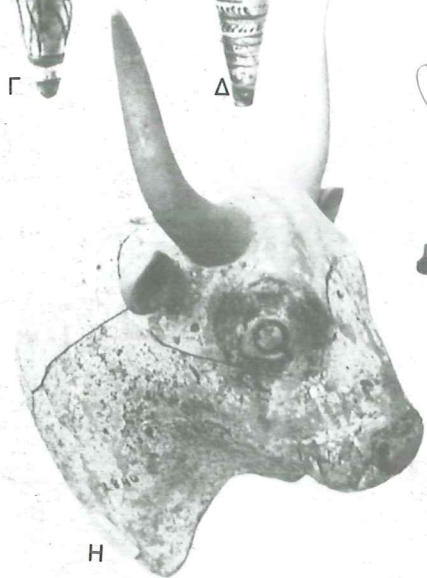

Η



ΣΤ

17 · ΥΜ Ια κεραμική, (Α) Γεφυρόστομη πρόχους, Πρινατικός Πύργος. Ύψ. (συμπλ.) περ. 0,24 μ.· (Β) Γεφυρόστομη πρόχους, Ψύρα. Ύψ. (συμπλ.) περ. 0,23-0,24 μ.· (Γ) Κωνικό ρυτό, Γουρνιά, Δωμάτιο C 58. Ύψ. 0,27 μ.· (Δ) Κωνικό ρυτό, Γουρνιά, Δωμάτιο C 58. Ύψ. 0,304 μ.· (Ε) Κωνικό ρυτό, Ακρωτήρι Θήρας· (ΣΤ) Πρόχους, Ακρωτήρι Θήρας· (Ζ) Πρόχους, Γουρνιά. Ύψ. 0,295 μ.· (Η) Ρυτό σε σχήμα ταυροκεφαλής, Γουρνιά, Δωμάτιο C 58. Ύψ. (χωρίς τα κέρατα) 0,12 μ.



A



B



Γ

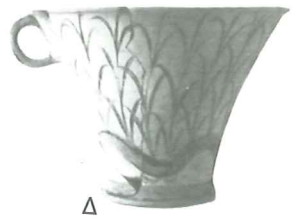

Δ

18 · Υστερομινωικά Ια-β αγγεία. (Α-Δ): Κεραμική Ειδικής Ανακτορικής Παράδοσης της ΥΜ Ιβ από την Αγία Ειρήνη της Κέας. (Α) Πρόχους. Ύψ. 0,323 μ. (Β) Ψηλό αλάστρο. Σωζ. ύψ. 0,141 μ. (Γ) Κάλαθος. Ύψ. 0,138 μ. (Δ) Κύπελλο-ρυτό. Ύψ. 0,11 μ. (Ε) Κυκλαδικό ρυτό που βρέθηκε στη Φυλακωπή της Μήλου και μιμείται τη μινωική τεχνοτροπία. ΥΜ Ι. Ύψ. 0,275 μ. (ΣΤ) Σκύφος. Γουρνιά. ΥΜ Ιβ Βασική Παράδοση. Ύψ. 0,15 μ. (Ζ) Πρόχους. Ψύρα. ΥΜ Ιβ Βασική Παράδοση. Ύψ. 0,169 μ. (Η) Πιθοειδές. Ψύρα. ΥΜ Ια ή β. Ύψ. 0,80 μ. (Θ) Ψευδόστομος αμφορέας. Γουρνιά, πέρασμα μεταξύ των Δωματίων Αβ και Ας. ΥΜ Ια ή β. Ύψ. 0,42 μ.

ΒΑΣ. ΠΑΡ.



ΣΤ



Ε



Ζ

ΒΑΣ. ΠΑΡ.



Η



Θ



A

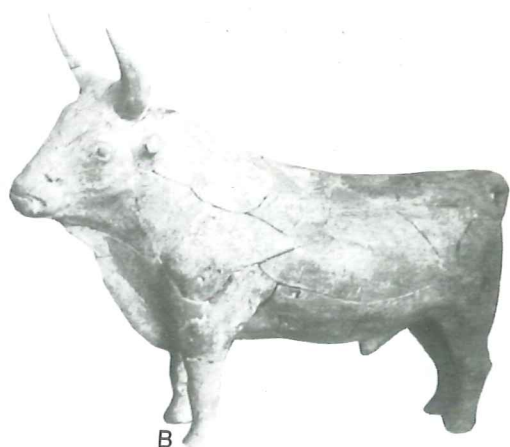

B

19 · Πλαστικά αγγεία και μεγάλο πιθοειδές. (A) Ρυτό σε σχήμα ταυροκεφαλής. ΥΜ Ιθ. Ύψ. (συμπλ.) περ. 0,32 μ.: (B) Ασκός σε σχήμα ταύρου. Ψύρα. ΥΜ Ιθ. Μήκος 0,255 μ.: (Γ) Ασκός σε σχήμα ταύρου. Ψύρα. ΥΜ Ιθ. Μήκ. 0,26 μ.: (Δ) Πιθοειδές. Ψύρα. ΥΜ Ια ή β (:). Ύψ. 0,76 μ.: (Ε) Όστρακο χείλους διακοσμημένο με πλαστικό γρύπα. Μάλια. ΥΜ Ιθ (:). Διάμ. (συμπλ.) 0,15 μ.

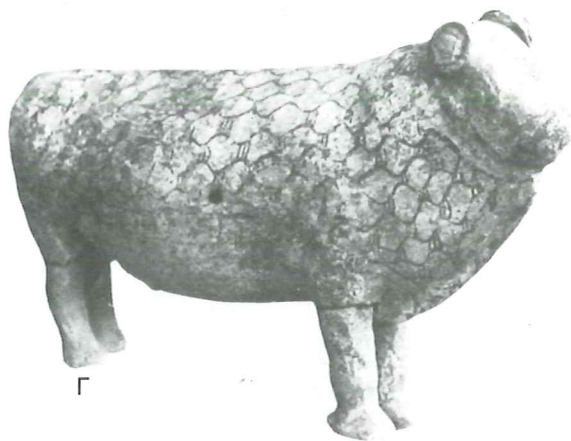

Γ

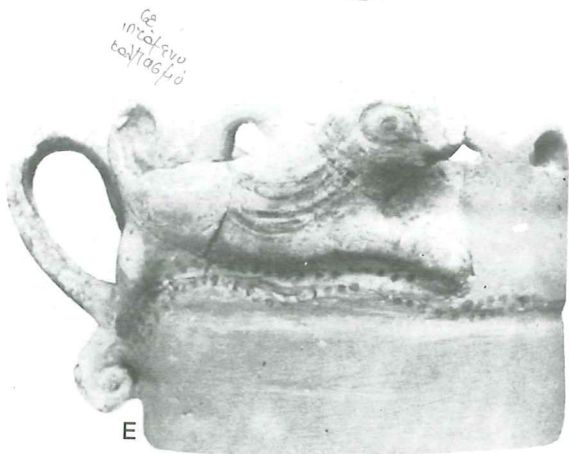

E



Δ



A

σειφί τορά λισι



B

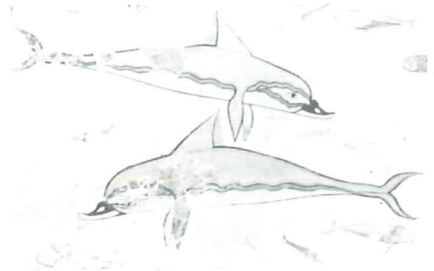

E



ΣΤ



Γ

↑ παράλληλο

κοράλι + σφουαύρες

ζωφρ. των
Ποσειδών



Z

↑ Δείκτες του
Θαλάσσιου
Ρυθμού



Δ



H

20. Αγγεία Θαλάσσιου ρυθμού της ΥΜ ΙΒ Ειδικής Ανακτορικής Παράδοσης και ένα έργο μνημειακής ζωγραφικής από την Κνωσό. (Α) Ψοειδές ρυτό. Ψύρα. Ύψ. (συμπλ.) 0,27 μ. (Β) Ψοειδές ρυτό. Παλαίκαστρο. Ύψ. 0,31 μ. (Γ) Ψοειδές ρυτό. Παλαίκαστρο. Ύψ. 0,285 μ. (Δ) Κυλινδρικό αγγείο (καδίσκος). Νίρου Χάνι. Ύψ. 0,185 μ. (Ε) Τοιχογραφία με ψάρια και δελφίνια. Κνωσός, ΥΜ Ι. (ΣΤ) Γεφυρόστομη πρόχους. Μάλια. Ύψ. 0,215 μ. (Ζ) Φακοειδής φλάσκη. Παλαίκαστρο. Ύψ. 0,27 μ. (Η) Ψευδόστομος αμφορέας. Κάτω Ζάκρος, σκευοφυλάκιο του Ιερού. Ύψ. 0,29 μ.



A



Γ



Δ

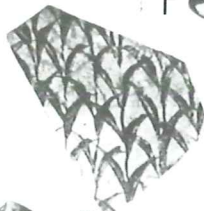

B



E

21 · Αγγεία Φυτικού ρυθμού Ειδικής Ανακτορικής Παράδοσης.
ΥΜ ΙΒ. (Α) Πρόχους, Φαιστός. Ύψ. 0,29 μ.· (Β) Όστρακο
κλειστού αγγείου. Κνωσός. Ύψ. 0,076 μ.· (Γ) Κύπελλο-ρυτό.
Κάτω Ζάκρος, από αποθήκη της δυτικής πτέρυγας του
ανακτόρου. Ύψ. 0,12 μ.· (Δ) Ψηλό αλάβατρο. Παλαίκαстро,
από οικία νότια του Ρουσσόλακκου. Ύψ. 0,187 μ.· (Ε)
Πρόχους, Φαιστός. Ύψ. 0,268 μ.· (ΣΤ) Πρόχειλη πρόχους,
Παλαίκαстро. Ύψ. 0,245 μ.· (Ζ) Πρόχειλη πρόχους,
Παλαίκαстро. Ύψ. 0,245 μ.· (Η) Γεφυρόστομο αγγείο. Αγία
Τριάδα. Ύψ. 0,165 μ.



ΣΤ



Ζ



Η

Σ. των
Ελπίων
Ζαίας



A



B



Γ



Δ



Ε

22 · ΥΜ Ιβ Αφηρημένος και Γεωμετρικός ρυθμός (Α, Β, Δ, Ε και Η), Εναλλασσόμενος ρυθμός (ΣΤ και Ζ) και αργυρό ΥΜ Ια αγγείο με σπείρες και τοξοστοιχίες (Γ). (Α) Γεφυρόστομο αγγείο. Κάτω Ζάκρος. Ύψ. 0,43 μ· (Β) Πρόχους. Κάτω Ζάκρος. Ύψ. (συμπλ.) 0,52 μ· (Γ) Αργυρά πρόχειλη πρόχους. Μυκήνες, Πέμπτος Λακκοειδής Τάφος. Ύψ. 0,345 μ· (Δ) Ωσειδές ρυτό. Γουρνιά. Ύψ. 0,22 μ· (Ε) Ψευδόστομος αμφορέας. Κάτω Ζάκρος. Ύψ. 0,26 μ· (ΣΤ) Κύπελλο με πόδι. Φαιστός. Ύψ. (έως την άνω επιφάνεια του χείλους) 0,145 μ· (Ζ) Τμήμα κυπέλλου. Μόχλος. Ύψ. (έως την άνω επιφάνεια του χείλους) 0,07 μ· (Η) Γεφυρόστομη πρόχους, Σκλαθόκαμπος. Ύψ. 0,285 μ.



ΣΤ



Ζ



Η

ΕΝΑΛΛΑΣΣΟΜΕΝΟΣ

Σταθμάκια αναμμένη
θερακώδη υατρί.

Καράδρια



A



B



Γ



Δ



Ε



ΣΤ



Ζ



Η

23 · ΥΜ Ιβ πιθαμφορέας (Η), ΥΜ ΙΙ αγγεία (Α-Δ και Ζ) και ΥΜ ΙΙ — ΙΙΙ α1 πρόχους (Ε, ΣΤ). (Α) Εφυραϊκή κύλινθα. Κνωσός, Τάφος-Ιερό. Ύψ. 0,15 μ. (Β) Εφυραϊκή κύλινθα. Κνωσός, Νοτιοδυτική Γωνία του ανακτόρου. Ύψ. (συμπλ.) 0,16 μ. (Γ) Εφυραϊκή κύλινθα. Κνωσός, Νοτιοδυτική Γωνία του ανακτόρου. Ύψ. 0,09 μ. (Ε) Πρόχους. Κατοσμάς. ΥΜ ΙΙ — ΙΙΙ α1. Ύψ. 0,495 μ. (ΣΤ) Λεπτομέρεια του Ε: (Ζ) Ψηλό αλάβαστρο. Μικρό Ανάκτορο Κνωσού. Ύψ. 0,18 μ. (Η) Πίθος. Φυτικός και Θαλάσσιος ρυθμός της Ειδικής Ανακτορικής Παράδοσης. Τύλιος. Ύψ. (συμπλ.) περ. 0,60 μ.



εἰσός

B



ρόδιος

Γ



κίονο -
πλάτος

Δ

24 · Πιθαμφορείς
 Ανακτορικού ρυθμού από την
 Κνωσό. (Α) ΥΜ Ιβ. Ύψ. 0,60
 μ.· (Β) ΥΜ ΙΙ — ΙΙΙ α1. Ύψ.
 0,85 μ.· (Γ) ΥΜ ΙΙ — ΙΙΙ α 1.
 Ύψ. 0,85 μ.· (Δ) ΥΜ ΙΙ. Ύψ.
 0,97 μ.



A



B



Γ

Κατάλογος
του Μουσείου
στο Πόρτο
Λίνο

25 • Πιθαμφορείς Ανακτορικού ρυθμού (Α και Γ) και μικηναϊκός πιθαμφορέας από την Πρόσυμα (Β). (Α) Κνωσός. ΥΜ ΙΙ. Ύψ. 1,345 μ.: (Β) Πρόσυμα. ΥΕ ΙΙα-β. Ύψ. 0,51 μ.: (Γ) Κατοαρπός. ΥΜ ΙΙ. Ύψ. 0,475 μ.



A θφαιριύός



B



Γ



Δ



κιθωπιόσχημη

αντίπαρρη φουτών-φάρων
=
υατίεργησεν φουσιού χιώρα

Ε



λουτροειδής

ΣΤ



Z

26 · Πίθοι και σαρκοφάγοι. (Α) Πίθος. Φαιστός, κεντρική αυλή του ανακτόρου. ΥΜ ΙΙΙβ. Ύψ. 0,65 μ.: (Β) Πίθος. Φαιστός, κεντρική αυλή του ανακτόρου. ΥΜ ΙΙΙβ. Ύψ. 0,55 μ.: (Γ) Πίθος. Φαιστός, κεντρική αυλή του ανακτόρου. ΥΜ ΙΙΙβ. Ύψ. 0,965 μ.: (Δ) Πίθος. Φαιστός, κεντρική αυλή του ανακτόρου. ΥΜ ΙΙΙβ. Ύψ. 0,80 μ.: (Ε) Κιθωπιόσχημη σαρκοφάγος. Βασιλικά Ανώγεια. ΥΜ ΙΙΙα. Ύψ. (έως την άνω επιφάνεια του πάματος) 0,97 μ.: (ΣΤ) Λουτροειδής σαρκοφάγος. Αλατσομούρι (κοντά στα Γουρνιά) ΥΜ ΙΙΙβ. Ύψ. 0,465 μ.: (Ζ) Κιθωπιόσχημη σαρκοφάγος. Αρμένιοι Ρεθύμνου. ΥΜ ΙΙΙα. Ύψ. (έως την άνω επιφάνεια του πάματος) 1,30 μ.



27 · Σαρκοφάγοι από τους Αρμένους Ρεθύμνης (A) ΥΜ ΙΙΙα. Ύψ. (έως την άνω επιφάνεια του πώματος) 1,03 μ· (B) ΥΜ ΙΙΙα2 — ΙΙΙβ. Ύψ. (έως την άνω επιφάνεια του πώματος) 0,99 μ.



A



B



Γ



Δ

28 · Αγγεία της αρχής της ΥΜ IIIa2. (Α) Κύπελλο με επίπεδο, διακρινόμενο χείλος. Βασιλική Έπαυλη Κνωσού. Ύψ. 0,085-0,09 μ.: (Β) Κύπελλο με επίπεδο, διακρινόμενο χείλος. Βασιλική Έπαυλη Κνωσού. Ύψ. 0,085-0,09 μ.: (Γ) Αλάβατρο. Φαιστός, νεκροταφείο Καλυθίων. Ύψ. 0,23 μ.: (Δ) Αλάβατρο. Φαιστός, νεκροταφείο Καλυθίων. Ύψ. 0,285 μ.: (Ε) Πρόχους, Κνωσός, Τάφος των Διπλών Πελέκων. Ύψ. 0,35 μ.: (ΣΤ) Πρόχους, Βασιλική Έπαυλη Κνωσού (η προχολή είναι συμπληρωμένη σε μεγαλύτερο από το αρχικό μήκος): (Ζ) Κύλικα. Κνωσός, Ν.Α. Οικία: (Η) Αμφοροειδής κρατήρας. Κνωσός, Όγδοη Αποθήκη και Νότια Προπύλαια: (Θ) Κωνικός κρατήρας. Κνωσός, «Διάβαση των Σφραγισμάτων με Δαίμονες».



Ε



ΣΤ

αμφοροειδής κρατήρας



Ζ



Η

κωνικός κρατήρας



Θ

πρόχειλη
πρόχους



A



B



Γ



Δ

γεφυρόστομη
πρόχους



ΣΤ

πλώμα



Κ

ανακτόριον
Χρ. 11031

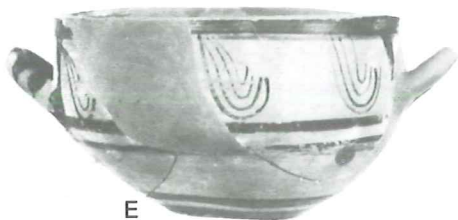

Ε

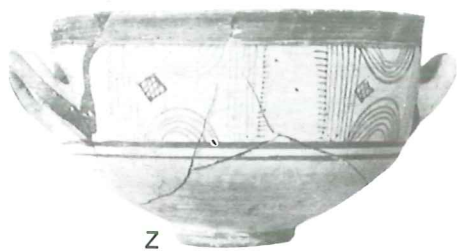

Ζ



Θ



Η



Ι

29 · ΥΜ ΙΙΙ αγγεία. (Α) Πρόχους. Κνωσός, Διάβαση των Σφραγισμάτων με Δαίμονες. Πρώμη ΥΜ ΙΙΙα2· (Β) Αλάβατρο. Παλαίκαстро. ΥΜ ΙΙΙα1 προς πρώμη ΥΜ ΙΙΙα2. Ύψ. 0,18 μ· (Γ) Ψευδόστομος αμφορέας. Κνωσός, νεκροταφείο Τσαφέρ Παπούρας, Τάφος 76. ΥΜ ΙΙΙα1 προς πρώμη ΥΜ ΙΙΙα2. Ύψ. 0,26 μ· (Δ) Γεφυρόστομη πρόχους. Κνωσός, νότια πρόσοψη Ανακτόρου. Πρώμη ΥΜ ΙΙΙα2· (Ε) Σκύφος. Σπήλαιο Περιβολίων. ΥΜ ΙΙΙβ. Ύψ. 0,103 μ· (ΣΤ) Πλώμα, πιθανότατα πιξίδας. Κνωσός, περιοχή Ιερού Διπλών Πελεκέων. ΥΜ ΙΙΙα1 προς πρώμη ΥΜ ΙΙΙα2· (Ζ) Σκύφος. Κνωσός. ΥΜ ΙΙΙβ. Ύψ. 0,095 μ· (Η) Θυμιατήρι. Παλαίκαстро, Νότιο νεκροταφείο. ΥΜ ΙΙΙα. Ύψ. 0,10 μ· (Θ) Κύπελλο. Κνωσός. ΥΜ ΙΙΙβ· (Ι) Κύλικα. Λιγόρτυνος. ΥΜ ΙΙΙβ. Ύψ. 0,137 μ· (Κ) Αμφοροειδής κρατήρας. Λιγόρτυνος. ΥΜ ΙΙΙα2—ΙΙΙβ. Ύψ. 0,408 μ.



30 · Αγγεία της όψιμης ΥΜ ΙΙΙα2 — ΙΙΙβ. (Α) Αμφοροειδής κρατήρας, Λιγόρτυνος, ΥΜ ΙΙΙα2. Ύψ. 0,322 μ.· (Β) Η άλλη πλευρά του Α· (Γ) Ψευδόστομος αμφορέας, Κατσαμπάς, Τάφος Ήτα, ΥΜ ΙΙΙα2 — ΙΙΙβ. Ύψ. 0,37 μ.· (Δ) Ψευδόστομος αμφορέας, Κνωσός, νεκροταφείο Τσαφέρ Παπούρας, Τάφος 25, ΥΜ ΙΙΙα2 — ΙΙΙβ. Ύψ. 0,133 μ.· (Ε) Ψευδόστομος αμφορέας, Κνωσός, ΥΜ ΙΙΙβ. Ύψ. 0,262 μ.· (ΣΤ) Ψευδόστομος αμφορέας, Κνωσός, «Περιοχή του Σίτου» (Area of the wheat), Ν.Α. πρόσοψη του ανακτόρου, ΥΜ ΙΙΙβ. Ύψ. 0,14 μ.· (Ζ) Ψευδόστομος αμφορέας, Επισκοπή, ΥΜ ΙΙΙβ. Ύψ. 0,17 μ.· (Η) Ψευδόστομος αμφορέας, Κνωσός, νεκροταφείο Τσαφέρ Παπούρας, Τάφος 54, ΥΜ ΙΙΙα2 — ΙΙΙβ. Ύψ. 0,13 μ.· (Θ) Ψευδόστομος αμφορέας, Επισκοπή, ΥΜ ΙΙΙα2 — ΙΙΙβ. Ύψ. 0,125 μ.· (Ι) Ψευδόστομος αμφορέας, Επισκοπή, ΥΜ ΙΙΙα2 — ΙΙΙβ. Ύψ. 0,075 μ.· (Κ) Βαθύ, μόνωτο, κυλινδρικό κύπελλο με προχή, Κνωσός, Ν.Α. Οικία, ΥΜ ΙΙΙβ· (Λ) Σκύφος με προχή, Γουρνιά, ΥΜ ΙΙΙα2 — ΙΙΙβ. Ύψ. 0,093 μ.· (Μ) Βαθύ, μόνωτο, κυλινδρικό κύπελλο, Παλαίκαстро, οδός μεταξύ των συνοικιών θήτα και γάμμα, ΥΜ ΙΙΙα2 — ΙΙΙβ. Ύψ. 0,107 μ.· (Ν) Πυξίδα, Γουρνιά, νεκροταφείο Αϊσά Λαγκάδας, Τάφος ΙΙ, ΥΜ ΙΙΙβ. Ύψ. 0,24 μ.· (Ξ) Κωνικό ρυτό, Παλαίκαстро ΥΜ ΙΙΙα2 — ΙΙΙβ. Σωζ. ύψ. 0,22 μ.· (Ο) Ευρύστομο ρυτό, Λιγόρτυνος, ΥΜ ΙΙΙβ. Ύψ. 0,123 μ.



A

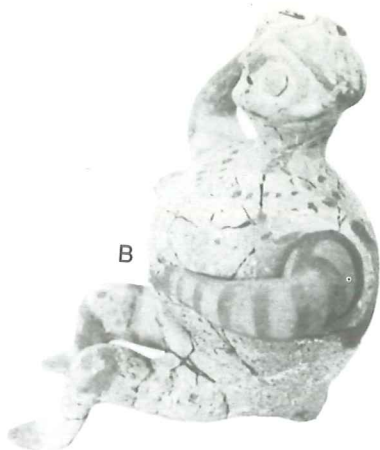

B



Δ



E

Γυναικία
κετόνες
κατά τομα
αυτοζωόντα
δον

καύσις νερού



ΣΤ



Z



άγειο

Πυλινός
Πιεύος



Θ



Η

κραπίδι

31 · Αγγεία της ΥΜ IIIa2 — IIIγ. (A) Θυματήρι. Παλαίκαστρο. ΥΜ IIIβ. Ύψ. 0,12 μ. (B) Ανθρωπόμορφο αγείο σε σχήμα γυναικείας μορφής. Γουρνιά, Οικία E. ΥΜ IIIa2 — IIIβ. Ύψ. 0,181 μ. (Γ, Δ) Ρυτό σε σχήμα κεφαλής μωσαχίου. Λιγόρτυνος, ΥΜ IIIβ. Ύψ. 0,164 μ. (E) Κρατήρας. Μουλιανά. ΥΜ IIIγ (·) Ύψ. 0,44 μ. (ΣΤ) Κρατήρας. Κνωσός. ΥΜ IIIγ. Ύψ. (συμπλ.) 0,345 μ. (Z) Όστρακο από κύπελλο. Μικρό Ανάκτορο Κνωσού. ΥΜ IIIa2 — IIIβ. Πλ. 0,10 μ. (H) Ψευδόστομος αμφορέας. Νότια κόγχη προθαλάμου του Βασιλικού Τάφου των Ισοπάτων Κνωσού. ΥΜ IIIγ. Ύψ. 0,13 μ. (Θ, Ι) Βαθύ, μόνωτο κυλινδρικό κύπελλο με προχρή. Σπήλαιο Ψυχρού («Δικταίο Άντρο»). ΥΜ IIIγ. Ύψ. 0,17 μ.



A



B



Γ



Δ

32 · ΥΜ ΙΙΙβ σωληνωτές βάσεις από τα Γουρνιά (Α και Β) και Υπομινωικά αγγεία από το Βρόκαстро (Γ-Ζ). (Α) Βάση. Ύψ. (συμπλ.) 0,40-0,41 μ· (Β) Βάση. Ύψ. 0,42 μ· (Γ) Κύλικα. Βρόκαстро, Θαλαμοειδής Τάφος V. Ύψ. 0,132 μ· (Δ) Φλάσκη. Βρόκαстро, Θαλαμοειδής Τάφος V. Ύψ. 0,222 μ· (Ε) Πτηνόσχημος ασκός. Βρόκαстро, Θαλαμοειδής Τάφος VI. Ύψ. 0,085 μ· (ΣΤ) Ψευδόστομος αμφορέας. Βρόκαстро, Θαλαμοειδής Τάφος VII. Ύψ. 0,149 μ· (Ζ) Λεπτομέρεια του ΣΤ στην οποία φαίνεται η οπή εξαερισμού του ώμου.



ΣΤ

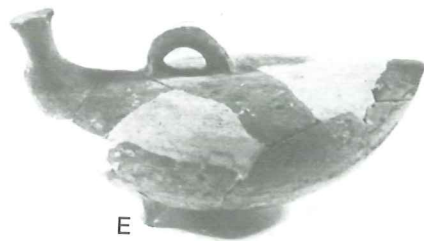

Ε



Ζ

→ κωνικό κομμάτι
 ● τριπλή διατέμνουσα



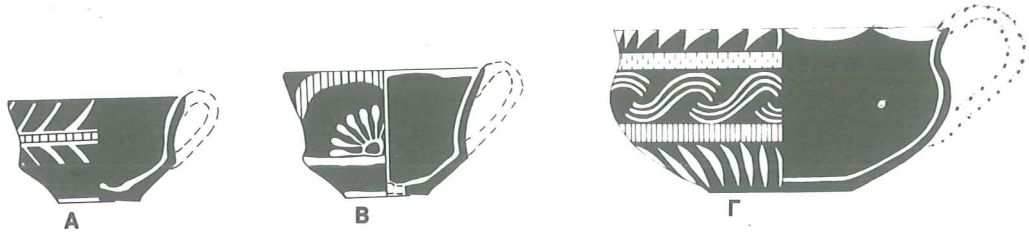

71 · Τροπιδωτά και ημισφαιρικό κύπελλο Καμαραϊκού ρυθμού από τον Κομμό, ΜΜ ΙΙβ. Κλίμακα 1:3.

κεραμική και από τα οποία πολλά παραδείγματα είναι γνωστά. Μερικά διαθέτουν κυματοειδή χείλη. Τα ημισφαιρικά κύπελλα (Εικ. 71Γ) πιθανότατα κατάγονται από τα ανάλογα κύπελλα της ΠΜ ΙΙΙ - ΜΜ Ια. Κάποτε διακοσμούνται και άωτα αγγεία, όπως κωνικά κύπελλα και ποτήρια. Άλλα ανοικτά σχήματα είναι σκύφοι, λοπάδες, λεβάνες και ορισμένα εξειδικευμένα αγγεία. Η καρποδόχη του Πίν. 10Δ είναι μοναδική. Η ασυνήθιστη διακόσμησή της περιλαμβάνει μεγάλα πλαστικά άνθη στο σώμα και το στέλεχος και συμπληρώνεται με πολλά γραπτά θέματα —σπείρες, μίμηση λίθου, ζατρίκιο κ.λπ. Δημιουργείται έτσι εντύπωση ασυνδετότητας, χωρίς την ύπαρξη κεντρικού θέματος ούτε συνοχής. Ίσως το αγγείο αυτό είχε κάποια συμβολική σημασία αλλά ως έργο τέχνης δεν είναι ιδιαίτερα επιτυχημένο.

Τα κλειστά σχήματα προσφέρουν, λόγω της μεγαλύτερης εξωτερικής τους επιφάνειας, περισσότερο χώρο στη διακόσμηση από τα κύπελλα ή τους σκύφους. Γι' αυτό, σ' αυτά περιλαμβάνονται ορισμένα από τα καλύτερα καμαραϊκά αγγεία. Οι πρόχοι γνωρίζουν ευρεία διάδοση. Υπάρχουν πολλές παραλλαγές, οι περισσότερες όμως διαθέτουν υψωμένη προχολή (Πίν. 10Ε, 11Δ). Τα γεφυρόστομα αγγεία διαθέτουν πολλές υποκατηγορίες από τις

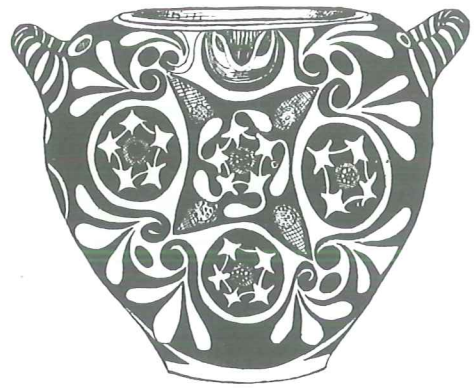

72 · Γεφυρόστομος σκύφος από την Κνωσό, ΜΜ ΙΙβ. Ύψ. 0,235 μ.

οποίες δημοφιλέστερη είναι η ημισφαιρικού σχήματος (σκύφοι) (Εικ. 72). Οι σφαιρικοί αυτοί γεφυρόστομοι σκύφοι είναι ιδιαίτερα πολύτιμοι για τη χρονολόγηση γιατί πολύ λίγα δείγματα επιβιώνουν στην ΜΜ ΙΙΙ. Οι αγγειοπλάστες της ΜΜ ΙΙ τους προσθέτουν μερικές φορές μια τρίτη κάθετη λαβή ως συμπλήρωμα στις άλλες δύο (οριζόντιες). Υψηλής ποιότητας διακόσμηση χρησιμοποιείται τόρα και σε μεγάλου μεγέθους αποθηκευτικά αγγεία. Καλά παραδείγματα αυτής της κατηγορίας είναι οι μικροί πίθοι με περιχέλωμα

του Πίν. 11Γ, E-Z. Το παχύ περιχειλίωμά τους συνιστά ένα μορφολογικό στοιχείο που θα αποβεί ιδιαίτερα μακρόβιο: από πλευράς οπτικής εντύπωσης τονίζεται το χείλος για να μην φαίνεται ισχνό το μεγάλο αυτό αγγείο στο συγκεκριμένο σημείο ενώ ταυτόχρονα το επιπλέον πάχος του χείλους αποτρέπει την παραμόρφωσή του κατά τη διαδικασία του στεγνώματος και διευκολύνει τη μεταφορά. Άλλα κλειστά σχήματα είναι ρυτά (Πίν. 12Α), αμφορείς (Πίν. 12Β, Γ), τσαγιέρες (Πίν. 12Ε), ασκοί (Πίν. 12Η), ζωόμορφα αγγεία και πολλά άλλα. Οι ταυροκεφαλές της Εικ. 73 και του

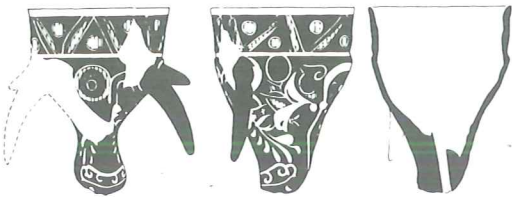

73 · Τρεις διαφορετικές όψεις ενός ρυτού σε σχήμα ταυροκεφαλής, Καμαραϊκού ρυθμού, που βρέθηκε σε Μεσομινωική Οικία του Κομμού, ΜΜ ΙΙβ. Κλίμακα 2:9. Βλ. και Πίν. 12Δ.

Πίν. 12Δ, ΣΤ εγκαινιάζουν μια μεγάλη παράδοση της μινωικής τέχνης. Συνιστούν πραγματικά ρυτά, με ανοίγματα τόσο στο επάνω μέρος όσο και στη βάση για την ελεύθερη ροή υγρών. Συχνά υποτίθεται χρήση τους σε τελετουργίες, εφόσον μάλιστα οι ταύροι παίζουν σημαντικό ρόλο στις μινωικές θυσίες. Δεν μπορούν όμως να αποκλειστούν και άλλες χρήσεις τους: θα μπορούσε π.χ. ένα ρυτό να χρησιμοποιηθεί θαυμάσια ως χωνί ή ηθμός (για τη λειτουργία των ρυτών βλ. Lacy 1967: 287· Koehl 1981). Το δείγμα του Πίν. 12Δ βρέθηκε στον Κομμό και χρονολογείται στη ΜΜ ΙΙβ ή πρώιμη ΜΜ ΙΙΙ. Η διακόσμηση, κατά το



74 · Μικρός σταμνόσχημος πίθος από τη Φαιστό με τετραπλό σπειροειδές διακοσμητικό θέμα, ΜΜ ΙΙβ. Ύψ. 0,46 μ.

μεγαλύτερο βαθμό απολεπισμένη, αποδίδεται σχεδιαστικά στην Εικ. 73. Το ρυτό είναι τροχήλατο, με τα ζωικά χαρακτηριστικά χειροποίητα και επίθετα. Διαθέτει μακριά κέρατα και όψη που θυμίζει κάπως χοίρο. Το κεφάλι με τα κοντά κέρατα από την Φαιστό (Πίν. 12ΣΤ) ίσως αποδίδει μοσχάρι. Η τεχνοτροπία του το τοποθετεί στην ίδια περίοδο με το αντίστοιχό του του γειτονικού Κομμού, προς το τέλος της ΜΜ ΙΙ.

Η δυνατότητα αναγνώρισης συγκεκριμένων ζωγράφων έχει αμφισβητηθεί, είναι όμως δυνατόν — χάρις στον περιορισμένο αριθμό τύπων εύρεσης των αγγείων και χάρις στην πολυπλοκότητα των διακοσμητικών θεμάτων — να απομονωθούν



75 · Πολύλοβοι κánθαρoι από τάφο σε μορφή οικίας των Γουρνιών, ΜΜ ΙΙ. Ύψ. 0,11 μ. (αριστερός): 0,106 μ. (δεξιός).

συγκεκριμένοι ζωγραφικοί χαρακτήρες κατά τρόπο αρκετά πειστικό. Η καλύτερη μελέτη σ' αυτή την κατεύθυνση έχει γίνει από την Pelagatti (1961-1962). Η πρόχους π.χ. του Πίν. 10Ε και ο μνημειώδης κρατήρας με πόδι του Πίν. 10Δ συνδέονται μέσω του μαιανδρικού τους «κοσμήματος των βράχων» και του προσεκτικά ζωγραφισμένου ζατρικού τους, μην

αφήνοντας παρά ελάχιστες αμφιβολίες ότι κατασκευάστηκαν από τον ίδιο καλλιτέχνη (βρέθηκαν βέβαια στο ίδιο στρώμα καταστροφής του ίδιου κτηρίου). Θα μπορούσε κανείς να συγκρίνει και τα παρόμοια σχέδια στα χείλη των δύο κυπέλλων των Πιν. 9Θ και 10Α.

Η σύνταξη των θεμάτων του Καμαραϊκού ρυθμού αποτελεί μείζονα

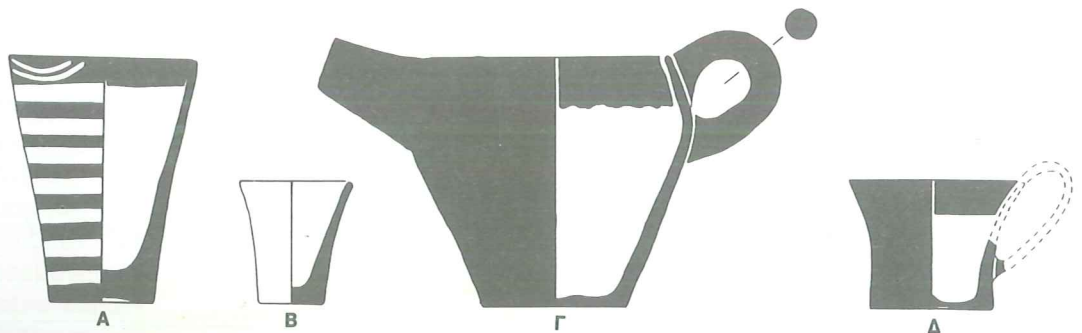

76 · Σχηματολόγιο αγγείων επαρχιακού Καμαραϊκού ρυθμού από την ανατολική Κρήτη, ΜΜ ΙΒ-ΙΙ. Κλίμακα 1:3. (Α) Ποτήρι από τον Πρινατικό Πύργο· (Β) Ποτήρι από τον

Σφουγγαρά· (Γ) Γεφυρόστομη πρόχους από τη Βασιλική· (Δ) Κύπελλο με ευθέα τοιχώματα από τη Βασιλική.

συμβολή στην εξέλιξη της μινωικής αγγειογραφίας. Πρωτοποριακές μελέτες σ' αυτό τον χώρο έχουν γραφτεί από τον Friedrich Matz (1928) και τον Arne Furumark (1939· 1941) ενώ η καλύτερη πρόσφατη μελέτη ανήκει στη Gisela Walberg (1978). Οι συγγραφείς αυτοί διακρίνουν τη μινωική συντακτική μέθοδο σε δύο κατηγορίες. Η τεκτονική ή δομική σύνταξη οργανώνει το αγγείο σύμφωνα με τα τμήματα που το αποτελούν και δημιουργεί μια σειρά ζωφόρων και διακοσμητικών ζωνών για να υπογραμμιστούν τα τμήματα αυτά. Στην περίπτωση π.χ. του τροπιδωτού κυπέλλου του Πίν. 9Δ, το ανώτερο τμήμα (πάνω από την τροπίδωση) περιβάλλεται εξ' ολοκλήρου από μια οριζόντια διακοσμητική ζώνη ενώ το κατώτερο τμήμα συναιρείται και ελαχιστοποιείται. Στον τρόπο αυτό σύνταξης αντιπαράτίθεται εκείνος του κυπέλλου του Πίν. 9Ε, όπου παρατηρούμε τον τύπο σύνταξης που ονομάζεται ενιαία διακόσμηση. Εδώ, το διακοσμητικό θέμα δεν λαμβάνει υπ' όψη του την τροπίδωση αλλά την υπερπηδά, τονίζοντας το συνολικό σχήμα του αγγείου. Ενώ η τεκτονική σύνταξη χρησιμοποιείται από πολλούς αιγαιακούς πολιτισμούς, η ενιαία διακόσμηση είναι ιδιότυπα μινωική και γνωρίζει τη μεγαλύτερη εξέλιξή της από τη ΜΜ ΙΙ έως την ΥΜ Ιβ.

Ιδιαίτερα δυναμικές είναι οι ενιαίες συνθέσεις της ΜΜ ΙΙβ. Συναντώνται και σε πολλές ακόμη κατηγορίες τεχνουργημάτων, με ιδιαίτερα θελκτικές παραλλαγές τους στις σφραγίδες (Schiering 1981). Τα σχέδια εκμεταλλεύονται πάντοτε το στοιχείο της κίνησης. Οδηγούν τη ματιά διαμέσου του διακοσμητικού θέματος καθώς και γύρω απ' αυτό για να υπογραμμίσουν τη μορφή και τον όγκο του. Ιδιαίτερα επιτυχημένες είναι οι

συνθέσεις που βασίζονται στο σχήμα του κύκλου, όπως στις Εικ. 72 και 74. Εφαρμόζεται εδώ η τεχνική της καλούμενης περιορισμένης εξάπλωσης, με μια στροβιλιζόμενη και εξακτινούμενη κίνηση που παραλαμβάνει το βλέμμα από το κέντρο του διακοσμητικού θέματος, το οδηγεί γύρω απ' αυτό και τελικά επιστρέφει πίσω στο κέντρο του. Περισσότερο διαγώνιες συνθέσεις, όπως στην πρόχου του Πίν. 11Δ, κινούνται περιστροφικά και ανοδικά γύρω από το αγγείο δημιουργώντας το φαινόμενο που ονομάζεται συστροφή. Σε άλλους τρόπους σύνταξης παρατηρείται ανοδική εξάπλωση (Πίν. 9Γ), συστολή (Πίν. 10Β, Γ), εξακτίωση (Πίν. 9Ι) ή συνδυασμός διαφόρων τέτοιων συστημάτων στο ίδιο αγγείο. Συχνά το τελικό οπτικό αποτέλεσμα επιτυγχάνεται με την εξισορρόπηση της μιας κίνησης με μία άλλη· δημιουργείται έτσι ένα ζυγισμένο κεντρικό σημείο, με αποτέλεσμα οι διακοσμητικές μορφές να φαίνεται μάλλον ότι πλέουν παρά ότι είναι σταθερές.

Ο Καμαραϊκός ρυθμός είναι κυρίως προϊόν των ανακτόρων, συχνά όμως τα επαρχιακά εργαστήρια μιμούνται τα απλούστερα στοιχεία του. Ένα καλό παράδειγμα του επαρχιακού ρυθμού είναι η πρόχους του Πίν. 12Ζ, ένα από τα πάνω από δώδεκα ίδια τέτοια αγγεία που βρέθηκαν στην Οικία Α της Βασιλικής. Διαθέτει γεφυρωτή προχολή και σχήμα χαμηλό και ευρύ, χωρίς έμπνευση. Η διακόσμηση όμως ψαριών που κολυμπούν προσθέτει έναν ενδιαφέροντα τόνο. Τα κοσμήματα έχουν γραφεί με ερυθρό και λευκό πάνω στο συνηθισμένο σκοτεινόχρωμο βάθος του αγγείου.

Μια από τις λίγες επαρχιακές κεραμικές ομάδες με πραγματική έμπνευση είναι μια κατηγορία κανθάρων

κατασκευασμένων στην ανατολική Κρήτη. Στην Εικ. 75 απεικονίζονται δύο παραδείγματα από ένα τάφο των Γουρνιών. Έχουν κυματοειδή χείλη, πολύχρωμη διακόσμηση και ψηλό, αριστοκρατικό σχήμα. Η κατηγορία αυτή έχει μελετηθεί από την Ellen Davis (1979) που υποθέτει καταγωγή της από μεταλλικά πρότυπα της Μικράς Ασίας.

Λιγότερο επιδεικτικά αλλά τυπικότερα είναι τα αγγεία της Εικ. 76.

Προέρχονται όλα από θέσεις της ανατολικής Κρήτης, τον Σφουγγαρά, τη Βασιλική και τον Πρινιατικό Πύργο. Η διακόσμησή τους είναι πολύ απλή, όλα όμως έχουν τυπικά καμαραϊκά σχήματα: ήταν ευκολότερη η αντιγραφή των σχημάτων των ανακτορικών αγγείων παρά της πολύπλοκης διακόσμησής τους και οι περισσότερες κοινότητες ικανοποιούνταν με σχετικά απλά προϊόντα.

Σ.τ.Μ. 11. Όταν ο συγγραφέας χρησιμοποιεί τον όρο «κύπελλο με ευθέα τοιχώματα» εννοεί συνήθως *χωρίς τροπιδωση*, άσχετα αν αυτά είναι αυστηρώς ευθέα, κυρτούνται ή κοιλαίνονται (π.χ. Εικ. 76Δ, Εικ. 104Γ κ.ο.κ.). Συνηθέστερα, και με αντίστοιχο περιεχόμενο, χρησιμοποιείται στην ελληνική βιβλιογραφία ο γενικός όρος «κύπελλο (τύπου) Βαφειού».

9 · ΜΕΣΟΜΙΝΩΙΚΗ ΙΙΙ



ΑΝ ΕΞΑΙΡΕΘΕΙ ένα είδος λεπτότεχνης κεραμεικής που ονομάζεται Πτυχωτός ρυθμός καθώς και ορισμένες ακόμη κατηγορίες κεραμεικής, το μεγαλύτερο μέρος των κεραμικών προϊόντων της MM III παρουσιάζει μια πρωτοφανή και ακόμη ανεξήγητη οπισθοδρόμηση, τόσο στην τεχνοτροπία όσο και στην τεχνολογία. Συγκρινόμενη με τα καλύτερα προϊόντα της MM II η μεταγενέστερη αυτή κεραμεική έχει χαμηλή ποιότητα κατασκευής, είναι διακοσμημένη με βιασύνη και όχι πολύ καλά οπτημένη. Η ζωγραφική με λευκό χρώμα σε σκοτεινό βάθος συνεχίζεται (θα διατηρήσει εξάλλου τη σημασία της ακόμη και κατά την YM I) αλλά τώρα πια το ερυθρό χρησιμοποιείται σε ταινίες και μικρές λεπτομέρειες ενώ τα άλλα χρώματα, όπως το πορτοκαλί και το βυσσινί, δεν χρησιμοποιούνται σχεδόν καθόλου. Η εν λόγω περίοδος διακρίνεται σαφέστερα στις περιοχές γύρω από την Κνωσό και τη Φαιστό. Οι ρυθμοί της δυτικής Κρήτης είναι ελάχιστα γνωστοί ενώ στην ανατολική Κρήτη φαίνεται ότι πολλές παλαιές επαρχιακές παραδόσεις συνεχίστηκαν χωρίς διακοπή, με αποτέλεσμα οι μέσες φάσεις της Μεσομινωικής να μεταπίπτουν εδώ βαθμιαία στην YM I.

Στη Φαιστό, η λήξη της MM II συνοδεύεται από μία μείζονα αρχιτεκτονική μεταβολή την οποία οι ανασκαφείς ερμηνεύουν ως καταστροφή και ανακατασκευή. Έχουν ερευνηθεί δύο πτέρυγες του ύστερου

Μεσομινωικού ανακτόρου, η μία από τον Minto και τον Pernier (Pernier, Banti 1951: ιδιαίτερα η κεραμεική της Οικίας 104) και η άλλη από τον Levi (1976: I, οι επιχώσεις της φάσης III). Η σχετική χρονολόγηση των δύο αυτών οικοδομημάτων αποτελεί ακόμη πεδίο διαμάχης. Δεν αποκλείεται καμμία από τις δύο εκδοχές, να είναι δηλαδή σύγχρονα, από αρχιτεκτονική άποψη, τα δύο οικοδομήματα ή να μην είναι. Από τα δύο αυτά ανασκαφικά σύνολα έχει δημοσιευθεί πολύ λίγη κεραμική της ύστερης Μέσης Χαλκοκρατίας: προφανώς πολλές από τις σχετικές επιχώσεις διαταράχθηκαν κατά την κατασκευή του ανακτόρου της Ύστερης Χαλκοκρατίας ενώ και η ίδια η MM III φάση ήταν προφανώς σύντομη (για τη διάρκειά της βλ. Banti 1939-1940: 39). Ο Levi όμως βρήκε αρκετή κεραμική για να δείξει ότι η περίοδος αυτή (η κατ' αυτόν Φάση III) είναι από κεραμικής απόψεως πανομοιότυπη μ' αυτήν που έχει διακριθεί σε πολλές γειτονικές θέσεις:

Αγία Τριάδα (La Rosa 1977: εικ. 10-12, 19-21)

Καμηλάρης (στρώμα της ύστερης MM, Levi 1961-1962A)

Χάλαρα (Levi 1967-1968: εικ. 102-107)
Κομμός (Betancourt 1978· 1984B· Shaw 1980: πίν. 56a-d· 1981: πίν. 51e)

Από τις θέσεις αυτές, τις πιο εκτεταμένες επιχώσεις διαθέτει ο Κομμός. Κατά το τέλος της Ύστερης

Χαλκοκρατίας συντηρούσε έναν υπολογίσιμο πληθυσμό και όταν καταστράφηκε —προφανώς από κάποιο βίαιο σεισμό— μεγάλο μέρος των ερειπίων του εγκαταλείφθηκαν ή καλύφθηκαν με συντρίμματα ώστε να δημιουργηθεί ευνοϊκότερο έδαφος για ανοικοδόμηση. Οι επιχώσεις που δημιουργήθηκαν κατ' αυτόν τον τρόπο είναι εκτεταμένες και περιέχουν αγγεία πλήρη, άλλα που μπορούν να συμπληρωθούν καθώς και πολλά όστρακα. Εφόσον στο επόμενο στρώμα χρησιμοποιείται ΥΜ Ι κεραμική, πρέπει αυτά να αντιπροσωπεύουν τον τελευταίο Μεσομινωικό ρυθμό της νότιας Κρήτης. Φαίνεται προτιμότερο να ονομαστεί ο ρυθμός αυτός απλώς ΜΜ ΙΙΙ, χωρίς υποδιαίρεση σε ΜΜ ΙΙΙα και ΜΜ ΙΙΙβ (βλ. διαπραγμάτευση των προβλημάτων που θέτει η ΜΜ ΙΙΙα στο κεφ. 6).

Το τελευταίο στάδιο της ΜΜ ΙΙΙ ορίζεται κατά ωραίο τρόπο στην Κνωσό από τις επιχώσεις των «Θησαυροφυλακίων του Ιερού» (Temple Repositories) (Evans 1902-1903: 38-94· 1921-1935: I, 463-523). Αν και ορισμένα φαγεντιανά αντικείμενα με γραπτά σκοτεινόχρωμα άνθη (Evans 1921-1935: I, εικ. 357, 364· Foster 1979: εικ. 5, 6, 17, 19) και πήλινα αγγεία με σπείρες σε σκοτεινό επί ανοικτού (Evans 1921-1935: I, εικ. 333, κέντρο και αριστερά, 404g) θέτουν την πιθανότητα χρονολόγησής τους στις παρυφές της επόμενης φάσης, το μεγαλύτερο μέρος της δημοσιευμένης κεραμικής εντάσσεται καθαρά στον ΜΜ ΙΙΙ ρυθμό. Από την Κνωσό άλλα σύνολα έχουν βρεθεί στην «Οικία των Θυσιασθέντων Βοών» (House of the Sacrificed Oxen) (κάπως πρωιμότερο από τεχνοτροπική άποψη σύνολο απ' αυτό των Θησαυροφυλακίων του Ιερού), στην «Οικία των Καταπεσόντων Ογκολίθων» (House of the Fallen Blocks), στον χώρο

κάτω από το δάπεδο της «κασέλλας» της τέταρτης αποθήκης καθώς και στο «Νοτιοδυτικό Υπόγειο» (South West Basement) (Evans 1921-1935: II, 301-311, εικ. 176-180· I· εικ. 328, 403). Ο αποθέτης των αγγείων με τα κρίνα («Lily Vase deposit») όμως είναι ίσως μεταγενέστερος· πέραν των αγγείων με τα κρίνα (Εικ. 92), που έχουν ΥΜ Ια παράλληλα, περιέχει και μερικά ύστερα κύπελλα (το σύνολο αυτό χρονολογήθηκε στη ΜΜ ΙΙΙ από τον Evans 1921-1935: I, 578, 579, 604, 605, βλ. όμως εικ. 421, αρ. 11, ίσως και αρ. 3). Χρήσιμες επίσης, χάρις στη σαφή δημοσίευσή τους, είναι ορισμένες μικρές επιχώσεις της «Περιοχής ΚΣΡ» (Area KSP), κοντά στην Ακρόπολη της Κνωσού (με αλληλουχία από τη ΜΜ ΙΙΙ έως την ΥΜ Ι, Catling κ.ά. 1979). Ένα άλλο σύνολο, από την «Περιοχή των Υφαντικών Βαρών» (Loom-weight Area) (Evans 1921-1935: I, 248, 256, εικ. 187b) συνήθως αποκαλείται ΜΜ ΙΙ, ο Hood όμως έδειξε ότι η υστερότερη κεραμική του είναι πιθανότερο να ανήκει στη ΜΜ ΙΙΙ (για το πιθοειδές με τους φοίνικες του Πίν. 12Θ βλ. Hood 1971: 217). Η κεραμική παραγωγή της Κνωσού συνδέεται, χάρις σε ορισμένα καλά παράλληλα, μ' αυτή της Μεσαράς. Ο ρυθμός ανοικτού επί σκοτεινού έχει και στις δύο περιοχές ξεπεράσει αισθητά τη φάση της περίτεχνης πολυχρωμίας ενώ οι τεχνοτροπίες των δύο περιοχών συνδέονται και μέσω πολλών άλλων χαρακτηριστικών στοιχείων, όπως ορισμένων ραδινών αγγείων και αμφορέων (Evans 1921-1935: I, εικ. 176d· πβ. Levi 1976: I, πίν. 118a-d, i, 190b).

Ένα ακόμη καλό ανασκαφικό σύνολο από τη βόρεια Κρήτη είναι ο ναός των Αρχανών (Γ. Σακελλαράκης, Έ. Σ. Σακελλαράκη 1981)¹², ένα

κτήριο όπου βρέθηκαν ορισμένα σημαντικά αντικείμενα, συμπεριλαμβανομένης ποσότητας ιδιαίτερα εκλεκτής κεραμικής. Η τεχνοτροπία της μπορεί να μελετηθεί λεπτομερειακά εφόσον κατά τον σεισμό που κατέστρεψε το κτήριο αυτό ετάφησαν πολλά πλήρη αγγεία. Η κεραμική αυτή αντιστοιχεί σε ικανοποιητικό βαθμό προς τη ΜΜ ΙΙΙ κεραμική από άλλες θέσεις της κεντρικής Κρήτης, φαίνεται όμως κάπως πρωιμότερη από εκείνη των Θησαυροφυλακίων του Ιερού της Κνωσού.

Στη δυτική Κρήτη η τεχνοτροπία του τέλους της Μεσομινωικής δεν είναι καλά γνωστή. Ορισμένες ενδείξεις από τα Χανιά υποδεικνύουν ότι ακολουθεί την ίδια εξελικτική πορεία μ' αυτήν του κεντρικού τμήματος της νήσου (Georgiou, Tzedakis 1976: 6).

Στην ανατολική Κρήτη επικρατεί μια κάπως διαφορετική κατάσταση. Η Μεσομινωική τεχνοτροπία Σκοτεινού επί Ανοικτού (η οποία συζητήθηκε ανωτ.) συνεχίζεται αδιάκοπα, ενώ αυξάνεται η δημοτικότητα των σπειρών και των απλών φυτικών θεμάτων ως αποτέλεσμα μίμησης των ανακτορικών συρμών. Στον Πύργο Μύρτου η φάση με τροπιδωτά κύπελλα και άλλα ΜΜ ΙΙ στοιχεία (Πύργος ΙΙΙ) περιλαμβάνει επίσης Πτυχωτό ρυθμό «Χελωνίου» και άλλη κεραμική συνδεδεμένη με τη ΜΜ ΙΙΙ της κεντρικής Κρήτης (Cadogan 1978: 74-76, εικ. 16). Τη φάση αυτή διαδέχεται μία ΥΜ Ι φάση. Προφανώς οι ρυθμοί εδώ δεν διακρίνονται με την ακρίβεια που παρατηρείται στην Κνωσό, τη Φαιστό και τα περίχωρά τους. Παρόμοια κατάσταση επικρατούσε ίσως και αλλού, όπως για παράδειγμα στα νεκροταφεία της Παχυάμμου (Seager 1916) και του Σφουγγαρά (Hall 1912: εικ. 33-36), όπου πολλοί ταφικοί

πίθοι που χρονολογούνται από τη ΜΜ ΙΙ έως την ΥΜ Ια' δεν είναι δυνατόν να αποδοθούν με βεβαιότητα σε κάποιο συγκεκριμένο σημείο της χρονικής αυτής αλληλουχίας. Στο Παλαίκαстро δεν έχει παρατηρηθεί καταστροφή κατά τη ΜΜ ΙΙΙ (Bosanquet, Dawkins 1923: 18-21) και η ύστερη Μεσομινωική κεραμική αυτής της θέσης είναι το ίδιο δύσκολο να διακριθεί όσο και η αντίστοιχη κεραμική άλλων θέσεων της ανατολικής Κρήτης.

Η ΜΜ ΙΙΙ κεραμική μπορεί να καθοριστεί ικανοποιητικά μόνο στην κεντρική Κρήτη, όπου διαθέτει αρκετά νέα συστατικά στοιχεία για να αποτελέσουν μια τεχνοτροπία εντελώς διαφορετικής κατεύθυνσης από εκείνης του Καμαραϊκού ρυθμού. Τα διακοσμητικά θέματα είναι απλούστερα, με λιγότερη χρήση χρώματος, και η διάταξή τους σε πολλαπλές ζώνες συνηθέστερη. Ορισμένα παλαιά σχήματα αγγείων εγκαταλείπονται. Ο ΜΜ ΙΙΙ πηλός είναι —ιδιαίτερα στη νότια Κρήτη— πιο ακάθαρτος και περισσότερο πορώδης απ' ό,τι κατά τη ΜΜ ΙΙβ, υποδεικνύοντας έτσι κάποια νέα πηγή αργίλλου είτε όχι τόσο καλή τεχνική καθαρισμού. Ορισμένα εκλεκτά κύπελλα διαθέτουν ακόμη λεπτά τοιχώματα, τα περισσότερα όμως αγγεία έχουν μάλλον χονδρά τοιχώματα και επιφάνειες τόσο μαλακές ώστε απολεπίζονται πολύ εύκολα. Η κατασκευή των αγγείων συχνά είναι βιαστική και είναι δυνατόν να παρατηρήσει κανείς αυλακώσεις που δημιούργησαν τα δάκτυλα του αγγειοπλάστη κατά το πλάσιμο, προξενώντας την εντύπωση ότι οι κεραμείς δεν ενδιαφέρονταν ιδιαίτερα να ολοκληρώσουν τη διαδικασία λείανσης των αγγείων τους.

→ Ο Evans υπέθεσε ότι οι περισσότεροι προτιμούσαν να χρησιμοποιούν



Κωνικό κύπελλο

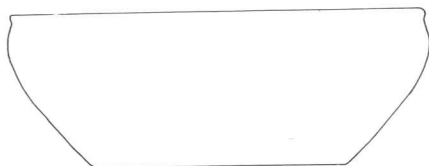

Λεκάνη

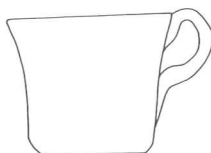

Κύπελλο με ευθέα
τοιχώματα
ή κύπελλο Βαφειού

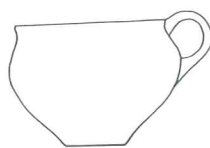

Ημισφαιρικό κύπελλο

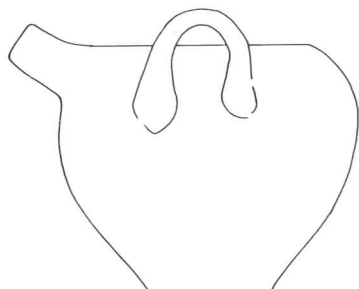

Γεφυρόστομο αγγείο

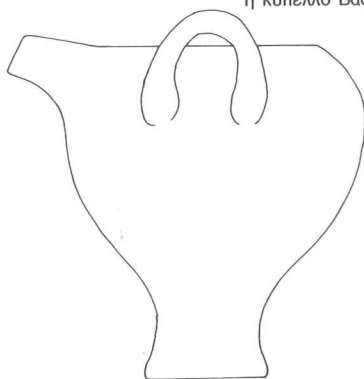

Γεφυρόστομο αγγείο
με πόδι



Απόσχημο πιθοειδές
(«πιθαρακί»)

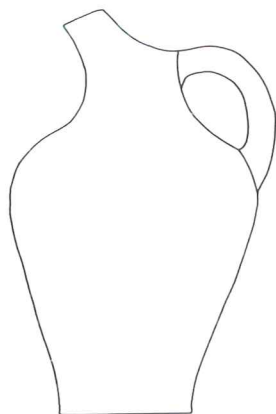

Πρόχους

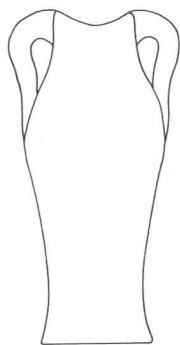

Αμφορέας

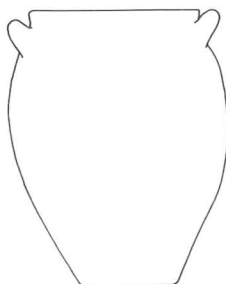

Πιθοειδές

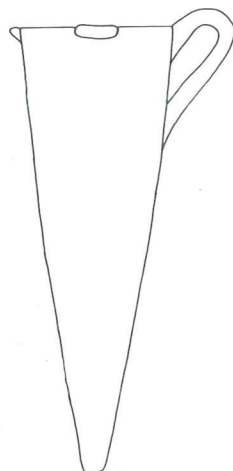

Κωνικό ρυτό

77 · Ονοματολόγιο MM III λεπτότεχνων
αγγείων.

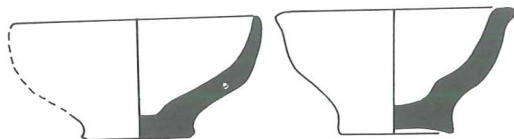

78 · Τομές MM III κωνικών κυπέλλων από τον
Κομμό. Είναι σαφές το πολύ μεγαλύτερο απ'
ό,τι κατά την MM IIβ πάχος των τοιχωμάτων
τους. Κλίμακα 1:9.

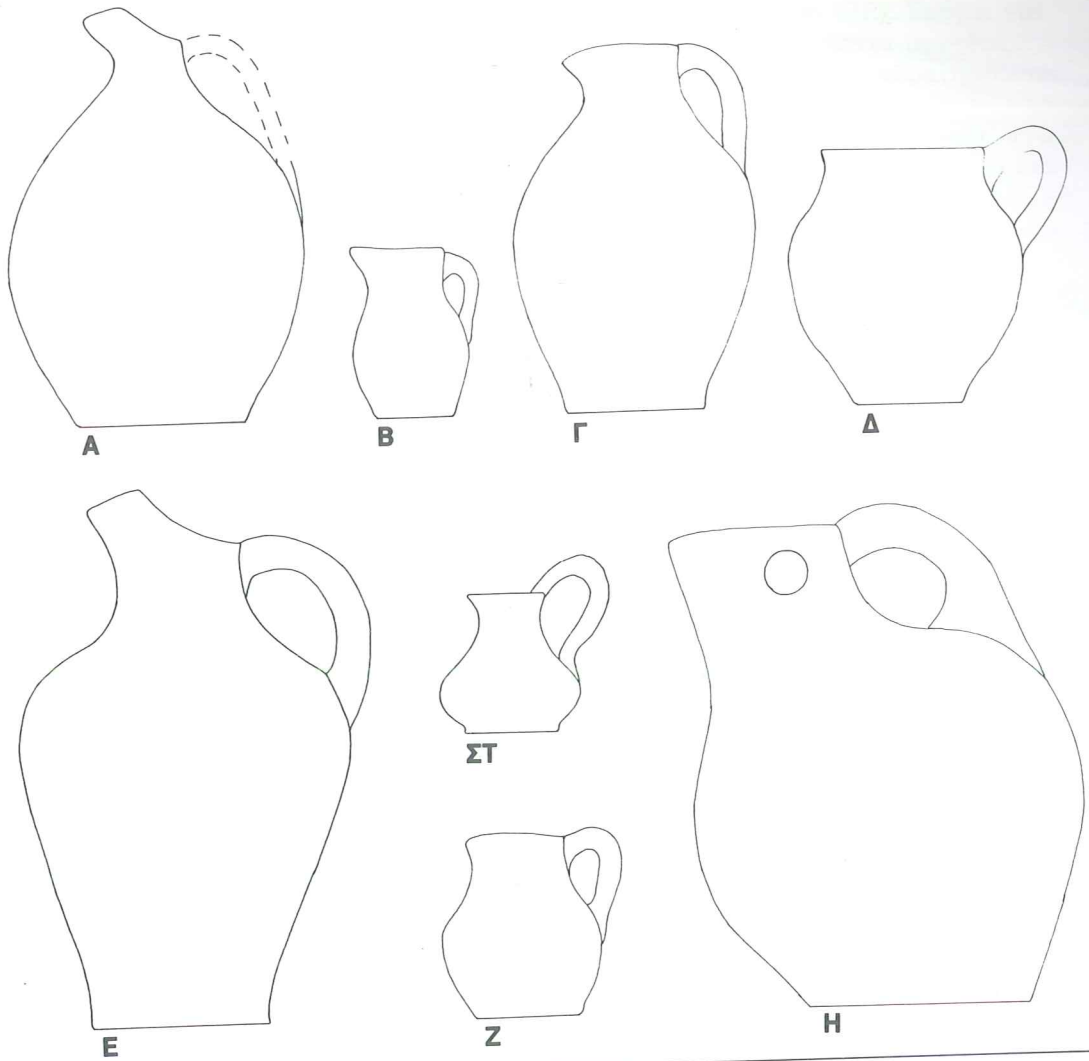

79 · Σχηματολόγιο Μεσομινωικών ΙΙΙ πρόχων.

μεταλλικά αγγεία αντί πήλινα (1921-1935: Ι, 553), πράγμα όχι αδύνατο. Μια άλλη εξήγηση είναι ότι οι σοβαρές καταστροφές κατά το τέλος της ΜΜ ΙΙβ περιορίσαν δραστικά την παραγωγή των εργαστηρίων από τα οποία εξήρχετο η καλύτερης ποιότητας κεραμική ενώ ταυτόχρονα δημιούργησαν μια χωρίς προηγούμενο ανάγκη για μεγάλο αριθμό

νέων αγγείων. Κάποιο επίσης ρόλο ίσως έπαιξε ο απλός μετριασμός των υπερβολικών απαιτήσεων που είχε ως αποτέλεσμα την απόρριψη των πολύ επιδεικτικών κεραμικών μορφών. Είναι βέβαιο όμως ότι τα πολλά σημεία ομοιότητας —τόσο στα σχήματα όσο και στη διακόσμηση— μεταξύ της ΜΜ ΙΙβ και της ΜΜ ΙΙΙ μαρτυρούν την

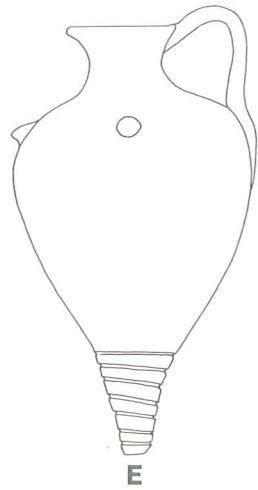
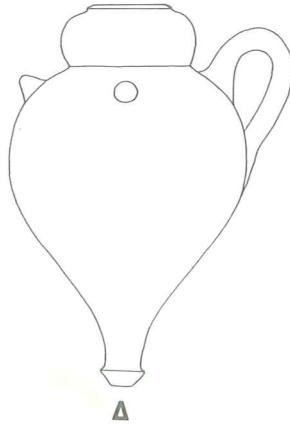
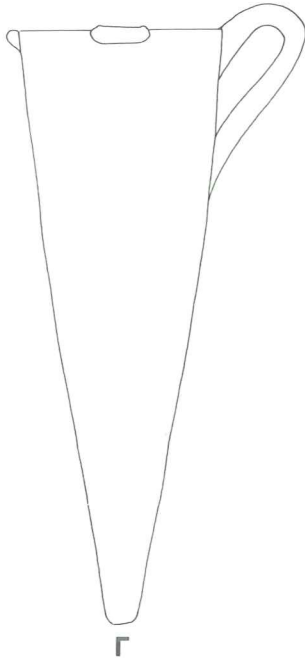
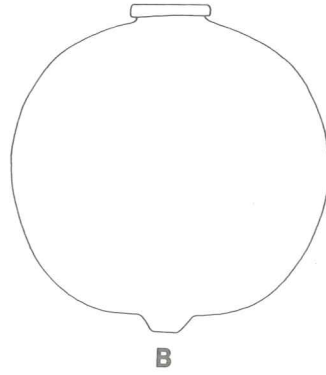
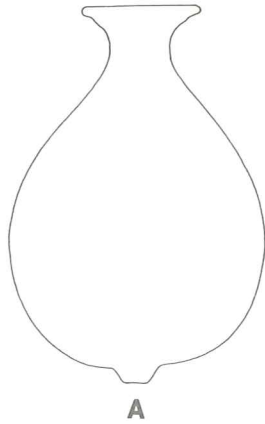

80 · Το εύρος των MM III σχημάτων ρυτών του Κορμού. Κλίμακα 1:9.

χωρίς διακοπή αλληλουχία μεταξύ των δύο ρυθμών. Δεν είναι επομένως δυνατόν να υποστηριχθεί η προέλευση της MM III κεραμικής από κάποια εντελώς νέα πηγή.

Όποιος και αν ήταν ο λόγος,

πραγματοποιούνται όντως ουσιαστικές μεταβολές στη δημοτικότητα ορισμένων αγγείων. Μερικοί τύποι παρουσιάζονται στην Εικ. 77. Όσον αφορά τα ανοικτά σχήματα, παύει η παραγωγή μικρών, λεπτότεχνων κωνικών κυπέλλων,



81 · Αγγεία από τον Κομμό, διακοσμημένα με λευκές αμφίστροφες σπείρες, θέμα ιδιαίτερα συνηθισμένο κατά τη ΜΜ ΙΙΙ. Κλίμακα 1:3. (Α) Γεφυρόστομη πρόχους· (Β) Κύπελλο με ευθέα τοιχώματα.

τροπιδωτών κυπέλλων, και κυπέλλων με ευθείες, χωρίς τροπίδωση πλευρές και κοίλο περίγραμμα. Αντικαθίστανται από ένα συνεχώς αυξανόμενο αριθμό μεγάλων, χονδροειδών κωνικών κυπέλλων με ευθέα, έσω νεύοντα ή έξω νεύοντα χείλη (Πίν. 13Α, Β, Εικ. 78), καθώς και από κύπελλα με κάθετα, ευθέα τοιχώματα (Πίν. 13Γ). Τα χωρίς τροπίδωση κύπελλα διαθέτουν συνήθως στην εξωτερική βάση των τοιχωμάτων μια λοξή τμήση, στοιχείο που εκλείπει κατά την ΥΜ Ι. Συνεχίζεται η κατασκευή ημισφαιρικών κυπέλλων, μεγάλων και χονδροειδών (Πίν. 13Δ) ή

μικρότερων, με λεπτά και κομψά έξω νεύοντα χείλη (Πίν. 13Ε). Σκύφοι και λεκάνες είναι όπως πάντα συνηθείς.

Ορισμένες μεταβολές παρατηρούνται και στα κλειστά σχήματα. Εγκαταλείπονται τα γεφυρόστομα αγγεία με σφαιρικά σώματα καθώς και τα πιο εντυπωσιακά προϊόντα του Καμαραϊκού ρυθμού. Το συνηθισμένο γεφυρόστομο αγγείο είναι τώρα ψηλότερο και βαρύτερο, με μείωση του σώματος προς τη βάση (Πίν. 13Θ) ή με στένωση που δημιουργεί απιόσχημο σώμα και πόδι μεταξύ αυτού και της βάσης (Εικ. 77, κέντρο μεσαίας σειράς). Οι αμφορείς έχουν άλλοτε στιβαρό σχήμα (Πίν. 13ΣΤ) και άλλοτε ραδινό (Πίν. 13Κ), όπως έντονα ραδινά είναι και ορισμένα κυλινδρικά αγγεία (Πίν. 13Ζ). Άλλα τυπικά σχήματα είναι το απιόσχημο πιθοειδές («πιθαράκι»), το πιθοειδές με περιχέλωμα και πολλά είδη πρόχων (Πίν. 13Η, Ι, 14Β, Εικ. 79). Αυτή την περίοδο κατασκευάζονται και οι πρώτοι ψευδόστομοι αμφορείς (Πίν. 14Δ, Ε).

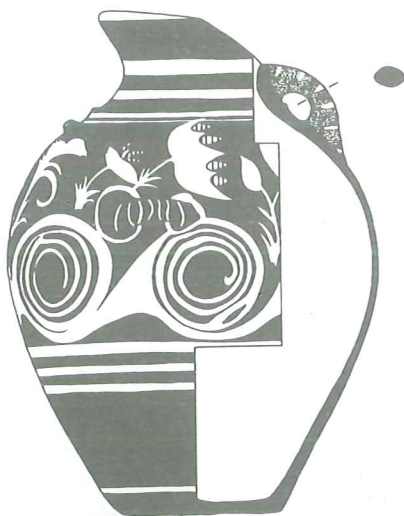

82 · Υδρία από τον Κομμό, διακοσμημένη με άνθη και σπείρες, ΜΜ ΙΙΙ. Κλίμακα 1:6.



83 · Ανάπτυγμα της διακόσμησης της υδρίας της Εικ. 82.

Τα ρυτά εμφανίζουν μεγάλη ποικιλία στη σχεδίαση του σχήματός τους (Εικ. 80). Μπορεί κανείς να αναγνωρίσει τους προγόνους των κωνικών ρυτών καθώς και αυτών σε σχήμα αυγού στρουθοκαμήλου της Ύστερης Χαλκοκρατίας, ενώ υπάρχουν και άλλα ακόμη είδη: σφαιρικά χωρίς λαιμό, ωσειδή οξυπύθμενα καθώς και αλαβαστροειδή. Ανευρίσκονται σε οικισμούς (Shaw 1978: πίν. 37a-c· 1980: πίν. 55c) καθώς και σε τάφους (Levi 1961-1962A: εικ. 161), συχνά σε ομάδες δύο ή περισσότερων μαζί. Ορισμένα απ' αυτά που βρέθηκαν στον Κοιμό προέρχονται από συνήθη οικιακά σύνολα, μερικά όμως είχαν ίσως επίσης χρησιμοποιηθεί σε τελετουργίες.

Στην κοσμητική της ΜΜ ΙΙΙ είναι δυνατόν να αναγνωριστούν τρεις αντικρουόμενες τάσεις. Δεν έχουν παρά ελάχιστη σχέση μεταξύ τους, υποδεικνύοντας την πολυπλοκότητα που επικρατούσε αυτή την περίοδο. Φαίνεται ότι η κυοφορούμενη κοινωνία της

Ύστερης Χαλκοκρατίας υποκινούσε ήδη πολλές νέες εξελίξεις και συνήθειες, και ότι η κατεύθυνση που θα έπαιρνε η πρόοδος δεν ήταν ακόμη προσδιορισμένη. Σύμφωνα με τον τρόπο που τέθηκε το θέμα από την Emily Vermeule, «η τέχνη στην Κρήτη ταλαντεύεται συνεχώς μεταξύ της τυπικότητας και της ελευθερίας της εικόνας, με διαφορετικές ταχύτητες στις διάφορες τέχνες» (1975: 34). Από τους πειραματισμούς αυτούς θα προέλθουν τα επιτεύγματα της Ύστερης Εποχής του Χαλκού.

Κατ' αρχήν, σε πολλά αγγεία εκδηλώνεται μια τάση απλοποίησης της διακόσμησης. Από τα σύνθετα διακοσμητικά θέματα του Καμαραϊκού ρυθμού πολύ λίγα επιβιώνουν και πολύπλοκες συνθέσεις, όπως αυτή του Πίν. 13ΣΤ, αποτελούν σπάνιες εξαιρέσεις. Ένα απροσδόκητα μεγάλο ποσοστό της λεπτότεχνης κεραμικής διακοσμείται όπως τα αγγεία των Πίν. 13Ι, 14Β και της Εικ. 81, δηλαδή μόνο

με οριζόντιες ταινίες και μεγάλες λευκές σπείρες. Η τεχνοτροπία αυτή είναι αρκετά διαδεδομένη για να προσδώσει στο σύνολο της κεραμικής μια νηφάλια, απλή όψη.

Μια δεύτερη τάση είναι η **εικονιστική**. Με την ευρεία χρήση διακοσμητικών θεμάτων φαίνεται να βρίσκεται στους αντίποδες της απλουστευτικής τεχνοτροπίας. Η τάση αυτή σίγουρα συνδέεται με την προτίμηση θεμάτων από τη φύση που εμφανίζεται στις ΜΜ ΙΙΙ - ΥΜ Ια τοιχογραφίες, τη φαγεντιανουργία, τη σφραγιδογλυφία και άλλες τέχνες. Είναι ευδιάκριτη στα πήλινα αγγεία στα οποία ζωγραφίζονται κρίνα, κρίκοι, φοίνικες, ακόμη και ζώα. Καλό παράδειγμα της τεχνοτροπίας αυτής είναι η υδρία των Εικ. 82, 83 από τον Κομμό. Οι λευκοί της κρίκοι, κρίνα και σπείρες προβάλλονται ωραία μπροστά στο σκοτεινό βάθος και το αγγείο χαρακτηρίζεται από ένα νέο ειδυλλιακό πνεύμα, τελείως άγνωστο στη ΜΜ ΙΙ.

Τέλος, η ΜΜ ΙΙΙ καθίσταται μάρτυρας της ευρείας διασποράς του **Πτυχωτού ρυθμού «Χελωνίου»** καθώς και άλλων ρυθμών σκοτεινού επί ανοικτού, που αποτελούν τους προγόνους της ΥΜ Ι κεραμικής. Τα διακοσμητικά τους σχέδια γράφονται με στιλπνή, καστανέρυθρη βαφή που έχει πολύ λίγα κοινά στοιχεία με τα άλλα είδη βαφών της ΜΜ ΙΙΙ. Η τεχνολογία αυτή (η οποία συζητείται κατ.) προετοιμάζει τον δρόμο της στιλβωμένης κεραμικής με τις σκληρές επιφάνειες της ΥΜ Ια' με την προσθήκη σπειρών και φυτικών θεμάτων στον Πτυχωτό ρυθμό εγκαινιάζεται η εναρκτήρια φάση της επόμενης τεχνοτροπικής περιόδου.

Στην Εικ. 84 απεικονίζονται ορισμένα χαρακτηριστικά ΜΜ ΙΙΙ διακοσμητικά θέματα. Οι **σπείρες, αμφίστροφες ή**

τρέχουσες, είναι μεταξύ των διακοσμητικών στοιχείων με τη μεγαλύτερη δημοτικότητα. Το «στικτό» θέμα, ιδιαίτερα κοινό στα κύπελλα με ευθέα τοιχώματα της νότιας Κρήτης, συνδέεται ίσως με την προτίμηση στικτών λίθων στην κατασκευή λίθινων αγγείων (βλ. τη διαπραγμάτευση του Schiering 1960). Αξιοσημείωτος είναι ο μεγάλος αριθμός απλών σχετικά σχεδίων, όπως **διαγωνίων γραμμών και δικτυωτού, καθώς και η προτίμηση θεμάτων που περιβάλλουν πλήρως το αγγείο.** Τυπικά στοιχεία της κατηγορίας των εικονιστικών θεμάτων είναι οι **κρίνοι και οι κρίκοι**, που ανήκουν στα ελκυστικότερα ΜΜ ΙΙΙ διακοσμητικά θέματα. Στην κατηγορία αυτή ανήκει και το **φοινικοειδές θέμα** της Εικ. 84Ζ, στο οποίο όμως εφαρμόζεται ένας τεχνικός νεωτερισμός: τα φύλλα του φοίνικα αποδόθηκαν με λευκό χρώμα και στη συνέχεια (και πριν την όπτηση) η λευκή αυτή βαφή χαράχθηκε για να φανεί η υποκείμενη της μελανή βαφή. Με τον τρόπο αυτό αποδόθηκαν οι σχισμές μεταξύ των πραγματικών φύλλων του φοίνικα. Παραδείγματα του τρόπου αυτού, ο οποίος προσδίδει οπτική εντύπωση παρόμοια μ' εκείνη της αθηναϊκής μελανόμορφης κεραμικής, έχουν βρεθεί σε πολυάριθμες θέσεις και αποτελούν εξαίρετο εσωτερικό συνδετικό κρίκο της ΜΜ ΙΙΙ της κεντρικής Κρήτης: στον Κομμό (Εικ. 84Ζ), την Κνωσό (Evans 1921-1935: I, εικ. 436) και στον ναό των Αρχανών (Γ. Σακελλαράκης, 'Ε. Σακελλαράκη 1981). Επίσης στη ΜΜ ΙΙΙ πιθανώς ανήκει και το λεπτότεχνο πιθοειδές του Πίν. 12Θ, αν και ο Evans και άλλοι το έχουν θεωρήσει κάπως αρχαιότερο. Οι φυσιοκρατικοί φοινικές του είναι πολύ λιγότερο σχηματοποιημένοι από τους φοίνικες της ΜΜ ΙΙβ, στοιχείο που προσδίδει

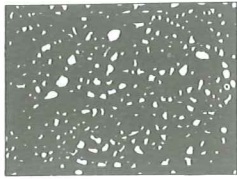

A

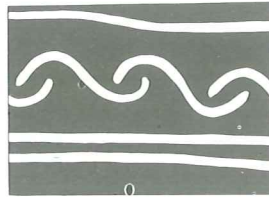

B

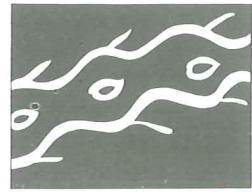

Γ

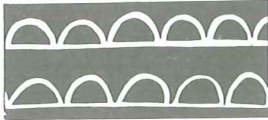

Δ

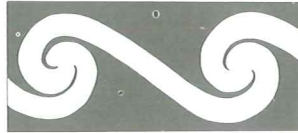

E

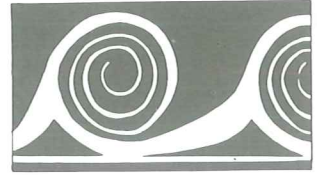

ΣΤ

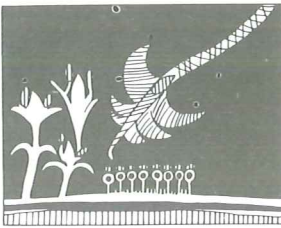

Ζ

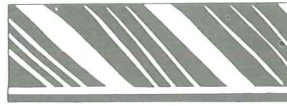

Η



Θ

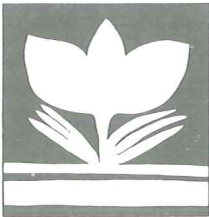

Ι

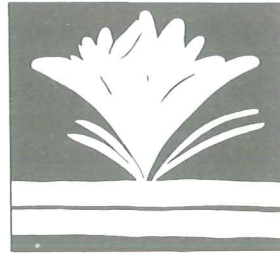

Κ



Λ

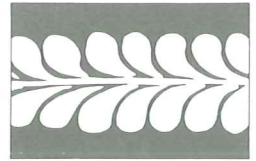

Μ

84 · Μεσομινωικά ΙΙΙ διακοσμητικά θέματα από την κεντρική Κρήτη.

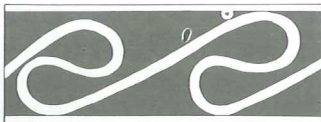

A

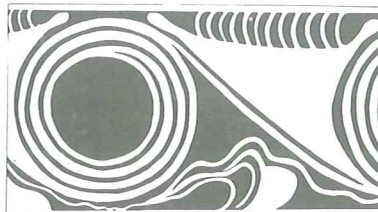

B

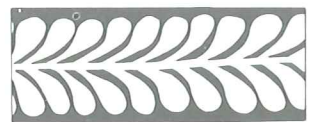

Γ

85 · Μεσομινωικά ΙΙΙ - Υστερομινωικά Ια· διακοσμητικά θέματα από την Παχιάμμο της ανατολικής Κρήτης.

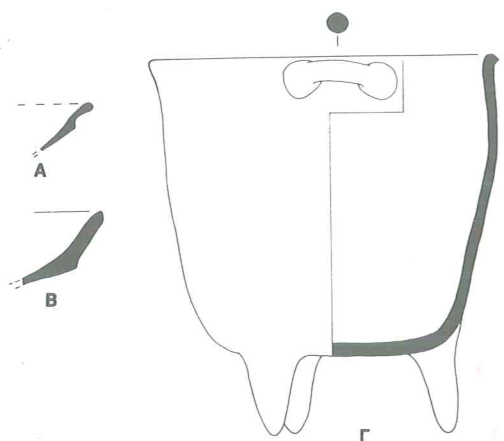

86 · Μαγειρικά πινάκια (Α, Β) και τριποδική χύτρα (Γ) από τον ΜΜ ΙΙΙ Κομμό. Κλίμακα 1:4 (Α, Β) και 1:9 (Γ).

ιδιαίτερη θελκτικότητα στην εμφάνιση του αγγείου.

Διακοσμητικά θέματα σαν κι αυτά της Εικ. 85 είναι τυπικά της ύστερης Μεσομινωικής της ανατολικής Κρήτης. Προέρχονται όλα από αγγεία του νεκροταφείου της Παχιάμμου, στον Ισθμό της Ιεράπετρας (Seager 1916). Όπως και σε άλλες περιπτώσεις, επικρατεί το λευκό χρώμα και το κύριο τμήμα του διακοσμητικού λεξιλογίου αποτελείται από σπείρες και φυτικά θέματα. Τα σχέδια είναι επαρχιακού χαρακτήρα αλλά εικονογραφούν την οφειλή των αγγείων αυτών της ανατολικής Κρήτης στην ανακτορική διακοσμητική.

Κατά τη λήξη της Μέσης Εποχής του Χαλκού η πλαστική διακόσμηση αποκτά πολύ περισσότερη εκζήτηση (γενικά για την κατηγορία αυτή βλ. Kaiser 1976). Στον Πίν. 14Α εικονίζεται ένα από τα καλύτερα δείγματα της περιόδου. Πρόκειται για μια βάση ή μεγάλο λύχνο ο οποίος —αν και σώζεται το κατώτερο μόνο τμήμα του—

προκαλεί αμέσως την προσοχή. Είναι ένα αριστούργημα στο είδος του το οποίο βρέθηκε σε ΜΜ ΙΙΙ στρώμα του ανακτόρου της Φαιστού. Το δελφίνι, που αποτελεί και το κύριο διακοσμητικό θέμα, τοποθετείται σε βραχώδες θαλάσσιο τοπίο με θαλάσσια όστρακα και άλλους θαλάσσιους οργανισμούς. Η σκηνή είναι πλημμυρισμένη από ζωντάνια αλλά και υπερπλήρης από μορφές, προϊδεάζοντάς μας για τον Θαλάσσιο ρυθμό της ΥΜ Ιβ.

Η οικιακή κεραμική είναι ως συνήθως δύσκολο να χρονολογηθεί. Ένα παράδειγμα είναι ο πίθος με περιχέλωμα του Πίν. 14Γ, ο οποίος ανήκει σε μια κατηγορία που είχε ήδη κάνει την εμφάνισή της κατά το τέλος της Παλαιοανακτορικής περιόδου. Επιμέρους δείγματα, όπως το συγκεκριμένο, που προέρχεται από τον Σφουγγαρά, μπορούν να ανήκουν σε οποιαδήποτε φάση από τη ΜΜ ΙΙΙ έως και την ΥΜ Ιβ.

Άλλα χονδροειδή σκεύη είναι μεγάλες και μικρές λεκάνες, πύραυλα, λύχνοι και άλλα ειδικού προορισμού αγγεία. Ορισμένες φορές τα σκεύη αυτά αντικατοπτρίζουν τα σχήματα της λεπτότεχνης κεραμικής, όπως συμβαίνει με το κύπελλο του Πίν. 13Δ και τον αμφορίσκο του Πίν. 13Κ. Άλλοτε όμως ακολουθούν δικούς τους δρόμους. Στην παρασκευή τροφής χρησιμοποιούνται ακόμη τα παραδοσιακά αγγεία, κάθε θέση έχει όμως τις δικές της ιδιομορφίες στον τομέα αυτό. Στην Εικ. 86 απεικονίζονται μερικά παραδείγματα από τον Κομμό. Όπως μπορεί να διαπιστώσει κανείς συγκρίνοντάς τα με πρωιμότερες Μεσομινωικές τριποδικές χύτρες και μαγειρικούς δίσκους, τα σχήματα αυτά είναι εξαιρετικά συντηρητικά. Παντού συνηθίζονται πιθοειδή μικρού και

μεσαίου μεγέθους. Τυπικά της κατηγορίας αυτής είναι το ψηλό αγγείο με πλευρική προχή του Πίν. 13Z, με διακόσμηση καταλειβάδων, και ο ακόσμητος πίθος με περιχέλωμα του Πίν. 14Γ.

Μόνο ένα σχήμα χονδροειδούς αγγείου είναι δυνατόν να διακριθεί ως τελείως πρόσφατο επίτευγμα της κεραμικής παραγωγής. Στα πλαίσια της παραγωγής πίθων αρχίζει η κατασκευή μεγαλύτερου μεγέθους και καλύτερης ποιότητας αγγείων, υποκινούμενη ίσως από νέες αποθηκευτικές ανάγκες που επέφερε η αναπτυσσόμενη ανακτορική οικονομία. Ορισμένοι από τους πιο αξιοπρόσεκτους είναι μερικοί ραδινοί «πίθοι με μετάλλια» («medallion pithoi») από την Κνωσό, οι οποίοι διαθέτουν τρεις ή τέσσερις οριζόντιες ζώνες που διακοσμούνται με ανάγλυφα κυκλικά εμβλήματα (Evans 1921-1935: II, 632-637). Άλλα απλούστερα παραδείγματα έχουν σχοινοειδή διακόσμηση, καταλειβάδες, εγχάρακτα ή ανάγλυφα σχέδια. Στον Πίν. 15A εικονίζεται ένας «πίθος με μετάλλια», ο οποίος έχει βρεθεί στην Κνωσό. Αποτελεί ένα από τα καλύτερα δείγματα του είδους του. Διαθέτει τέσσερις διακοσμητικές ζώνες χωριζόμενες από οριζόντιες ταινίες. Σε κάθε ζώνη βρίσκονται λαβές και κυκλικά «μετάλλια».

Ο πίθος αυτός κατασκευάστηκε κατά τη ΜΜ ΙΙΙ αλλά ήταν σε χρήση έως και την ΥΜ Ι, αποτελώντας σαφή απόδειξη της ανθεκτικότητας και χρησιμότητάς του. Στον Πίν. 15B φαίνεται ένα ακόμη παράδειγμα, αυτή τη φορά από τα Μάλια. Φτάνει στο ύψος σχεδόν ενός μέτρου και τριών τετάρτων του μέτρου και διαθέτει ενδιαφέρουσα διακόσμηση, κατασκευασμένη από ταινίες πηλού με εγχαράξεις, που μοιάζουν με σχοινιά δεμένα γύρω από το σώμα του αγγείου.

Η διακόσμηση αυτή υποδεικνύει ίσως τον τρόπο με τον οποίο μετακινούνταν τα αγγεία αυτά ή τον τρόπο με τον οποίο προφυλάσσονταν από παραμόρφωση του σχήματός τους κατά το στέγνωμα. Οι πίθοι χρησιμοποιούνταν κατά ομάδες ή μεμονωμένα, για να διαφυλαχθεί το αυξανόμενο πλεόνασμα αγαθών που ήταν τώρα σε θέση να παράγει η Κρήτη.

Χάρης στο πλεόνασμα αυτό οι Μινωίτες ήταν σε θέση τώρα να αποτιμήσουν σοβαρότερα τις δυνατότητες υπερποντίου εμπορίου. Η κεραμική παρέχει ενδείξεις ευρύτατης μινωικής εξάπλωσης κατά την ΜΜ ΙΙΙ. Ο Άγιος Στέφανος στη Λακωνία, οι Μυκήνες στην Αργολίδα, το Καστρί στα Κύθηρα, το Ακρωτήρι στη Θήρα, η Φυλακωπή στη Μήλο, η Αγία Ειρήνη στην Κέα όπως και πολλές θέσεις στην Κάρπαθο εισήγαγαν ήδη κατά την εποχή αυτή κρητική κεραμική και από τώρα και στο εξής οι μινωικές εξαγωγές αυξάνονται με αριθμητική πρόοδο. Κατά την ΥΜ Ια τα μινωικά εργαστήρια θα ασκήσουν επιρροή σ' όλο το Αιγαίο.

Στην Εγγύς όμως Ανατολή η ΜΜ ΙΙΙ κεραμική φαίνεται να σπανίζει εξαιρετικά. Ορισμένα όστρακα που έχουν χαρακτηριστεί ΜΜ ΙΙΙ είναι αμφισβητούμενης χρονολόγησης και πιο πιθανό φαίνεται να είναι πρωιμότερα (για ένα ΜΜ ΙΙ - ΜΜ ΙΙΙ όστρακο από την Χαζόρ βλ. Cadogan, στον Ward 1971: 78) ή μεταγενέστερα (για ένα όστρακο από την Αλαλάχ που πιθανώς είναι ΥΜ Ι και όχι ΜΜ ΙΙΙ βλ. Woolley 1955: 370, πίν. 129, αρ. 1. ΑΤ/48/16). Στη ΜΜ ΙΙΙ όμως περίοδο μπορεί άνετα να ανήκει ένας μινωικός ψευδόστομος αμφορέας από την Μινέτ ελ-Μπεϊντά, διακοσμημένος με λευκές αμφίστροφες σπείρες (Schaeffer 1932: πίν. 7, αρ. 1. Evans 1921-1935: IV, 777,

εικ. 756c). Η MM III είναι άγνωστη στη δυτική Μεσόγειο.

Την αντίστροφη πορεία δείχνουν κάποια ελάχιστα αντικείμενα. Οι εισαγωγές στην Κρήτη προέρχονται από την ηπειρωτική Ελλάδα (Evans 1921-1935: II, 309), τις Κυκλάδες (Evans 1921-1935: I, εικ. 404h, 405· Betancourt 1978: εικ. 3, πίν. 43d, αρ. 1· για την κυκλαδική προέλευση βλ. Jones 1978· Mac Gillivray 1984) και την Κύπρο (Shaw 1984: πίν. 49b-c). Δεν έχει αναγνωριστεί στην Κρήτη κεραμική από την ιταλική χερσόνησο ή την Εγγύς Ανατολή. Επομένως, τόσο οι εισαγωγές όσο και οι εξαγωγές υπαινίσσονται την ίδια κατάσταση: η Κρήτη επεξέτεινε την επιρροή της σε ένα συνεχώς αυξανόμενο πεδίο που σύντομα θα έφθανε έως την Ανατολή και τη Δύση. Είχαν ήδη τεθεί τα θεμέλια για την κυρίως δραστηριότητα, η οποία θα λάβει χώρα κατά την επόμενη φάση.

ΠΤΥΧΩΤΟΣ ΡΥΘΜΟΣ ΧΕΛΩΝΙΟΥ

Τα πρωιμότερα παραδείγματα κεραμικής με έντονα στιλβωμένη επιφάνεια και ερυθρή έως καστανή διακόσμηση εμφανίζονται κατά τη Μέση Εποχή του Χαλκού. Είναι δυνατόν η κεραμική αυτή να συνδέεται με ορισμένους MM II ή και πρωιμότερους καστανόχρωμους στιλβωτούς λύχνους και τράπεζες προσφορών, η τεχνολογία όμως αυτή δεν απέκτησε δημοτικότητα παρά μόνο όταν εφαρμόστηκε στη λεπτότεχνη κεραμική, κατά το τέλος της MM IIβ. Ο πηλός της λεπτότεχνης αυτής κεραμικής διαθέτει πάντοτε σκληρότητα, είναι καλά οπτημένος και τα όστρακα παράγουν μεταλλικό ήχο

όταν χτυπήσουν σε κάποια σκληρή επιφάνεια. Χάρης στη στιλβωσή της η επιφάνεια των αγγείων είναι συμπαγής, κάπως λαμπερή και θελκτική στην εμφάνιση· ακόμη και τα μικρότερα θραύσματά της είναι σαφώς αναγνωρίσιμα, συγκρινόμενα με τις αμαυρότερες επιφάνειες των περισσότερων σύγχρονών της σκευών.

Στη διακόσμηση περιλαμβάνονται κυματοειδή θέματα, τεθλασμένες, οριζόντιες ταινίες καθώς και ομάδες παράλληλων, ακανόνιστων γραμμών που ονομάζονται πτυχώσεις «χελωνίου» (μιμούμενες την εμφάνιση του κελύφους της χελώνας) (Πίν. 15Γ-E, Εικ. 87). Ο ρυθμός αυτός σαφέστατα αντιπροσωπεύει τα πρώτα δείγματα του είδους κεραμικής που θα αποβεί τυπική κατά την Υστερομινωική περίοδο. Όταν στο ήδη υπάρχον διακοσμητικό λεξιλόγιο προστεθούν σπείρες και ορισμένα φυτικά σχέδια, βρισκόμαστε στην YM Ia.

Ο Πτυχωτός ρυθμός Χελωνίου αποτελεί την πιο συνηθισμένη στιλπνή κεραμική σκοτεινού επί ανοικτού της MM III. Πρωτοεμφανίζεται στην Κνωσό κατά την MM II-IIIa (Evans 1921-1935: I, 592) και παραμένει πολύ σημαντικός έως και κατά την YM Ia. Αν και απαντά σε μικρές ποσότητες σ' όλη την Κρήτη, και πολλά δείγματά του έχουν βρεθεί και στα νησιά του Αιγαίου, ο τόπος προέλευσής του (κάποιο σημείο της Κρήτης, ίσως της ανατολικής) ποτέ δεν προσδιορίστηκε. Σε ορισμένες θέσεις η δημοτικότητά του μειώνεται κατά την YM Iβ.

Η διακόσμηση του Πτυχωτού ρυθμού Χελωνίου και των συγγενικών του τεχνολογιών εκτελείται συνήθως με μια πλούσια καστανέρυθη βαφή που δημιουργεί ωραία αντίθεση με τον ωχρό κρητικό πηλό. Έχει δειχθεί με πειράματα ότι το χρώμα της οφείλεται

αποκλειστικά στα οξείδια του σιδήρου (Stos-Fertner, Hedges, Evely 1979· Noll 1977· 1982). Από τη στιγμή που α) ο χρωματισμός των Μεσομινωικών οστράκων οφείλεται επίσης στον σίδηρο και β) τα όστρακα αυτά αν επανοπηθούν παρουσία οξυγόνου αποκτούν καστανό χρωματισμό (Farnsworth, Simmons 1963: 393) είναι σαφές ότι τα βασικά υλικά της νέας τεχνολογίας ήταν ήδη διαθέσιμα. Η τεχνική μπορεί πια να ανασυσταθεί με αρκετή ακρίβεια χάρις σε αναλύσεις που έδειξαν ότι η ΥΜ Ι βαφή είναι καθαρότερη και η θερμοκρασία όπτησης ελαφρά υψηλότερη από τα αντίστοιχα συνήθη Μεσομινωικά μεγέθη (Noll 1977· 1982· Stos-Fertner, Hedges, Evely 1979: 193).

Στην ιστορία της αιγαιακής κεραμικής η νέα αυτή τεχνολογία έχει ιδιαίτερη σημασία: κατά την αρχή της Ύστερης Χαλκοκρατίας συνέβαλε στην αντικατάσταση της κεραμικής ανοικτού επί σκοτεινού και τελικά αποτέλεσε το κύριο τεχνικό υπόβαθρο των κεραμέων της Ύστερομινωικής. Από τη στιγμή που εξήχθη και στη μυκηναϊκή Ελλάδα πρέπει να θεωρηθεί ως μία από τις

κύριες προγόνους της κεραμικής τεχνολογίας των Ελλήνων και των Ρωμαίων.

Η νέα εμφάνιση της επιφάνειας των αγγείων φαίνεται ότι οφείλεται σε συνδυασμό των συνθηκών όπτησης και του προσεκτικά προετοιμασμένου επιχρίσματος (Noll 1977: 32, 33· 1982). Βαφή που όταν οπτηθεί αποκτά στιλπνότητα μπορεί να αποτελείται μόνο από πολύ λεπτοδουλεμένα υλικά· ίσως ο πηλός από τον οποίο παραγόταν το επίχρισμα υφίστατο κονιοποίηση, σε τριβείο, ως συμπλήρωση της διαδικασίας καθαρισμού του. Ακόμη, πρέπει να περιείχε ένα πρόσθετο που βοηθά στην τήξη (στην περίπτωση αυτή κάποιο ορυκτό του καλίου), επομένως τα υλικά ήταν απαραίτητο να επιλεγθούν με προσοχή. Αφού το αγγείο βαφόταν, υφίστατο πλήρη στίλβωση όσο ήταν ακόμη νωπό. Στην κατεργασία αυτή στίλβωσης καθώς και στο μέγεθος και στη σύνθεση των σωματιδίων που αποτελούσαν το επίχρισμα οφειλόταν η στιλπνή εμφάνιση —χάρις στη μερική υαλοποίηση— ενώ τα πιο πορώδη τμήματα υαλοποιούνταν λιγότερο. Για να επιτευχθεί το επιθυμητό αποτέλεσμα

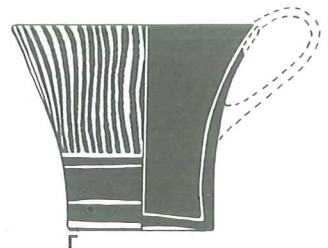
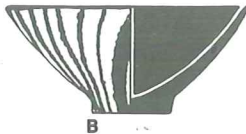
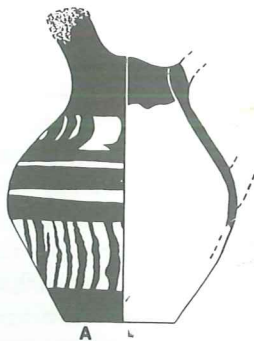

87 · Πτυχωτός ρυθμός Χελωνίου, MM III - ΥΜ Ια. Κλίμακα 1:3. (Α) Πρόχους από την Ψύρα· (Β) Κωνικό κύπελλο από τον Πριναίτικο

Πύργος· (Γ) Κύπελλο με ευθέα τοιχώματα από τον Πριναίτικο Πύργο.

έπρεπε να υπάρχει αρκετό οξυγόνο κατά την όπτηση ώστε να αποκτήσει ο σίδηρος του επιχρίσματος πλούσιο ερυθρό ή καστανό χρώμα.

Στις περισσότερες ΜΜ ΙΙΙ θέσεις ο Πτυχωτός ρυθμός Χελωνίου συναντάται ως μειοψηφία αλλά γίνεται συνηθέστερος κατά την ΥΜ Ια. Στο ευρύ σχηματολόγιο των αγγείων του περιλαμβάνονται κύπελλα, αμφορείς, γεφυρόστομα αγγεία, σκύφοι και πρόχοι. Ακόμη και μεγάλου μεγέθους αποθηκευτικά σκεύη διακοσμούνται ορισμένες φορές με ζώνες αυτού του διακοσμητικού τρόπου. Τα κοινότερα σχήματα είναι ίσως αυτά που χρησιμοποιούνται για κατανάλωση τροφής. Στα μικρότερα αγγεία η γραπτή πτύχωση καταλαμβάνει το μεγαλύτερο μέρος των τοιχωμάτων ενώ στα μεγαλύτερα διευθετείται σε οριζόντιες ζώνες.

Το ρυτό του Πίν. 15Ε από την Ζάκρο διαθέτει λευκή διακόσμηση επάνω σε συμπαγές, σκοτεινό βάθος και κάτω απ' αυτήν δύο ζώνες διακοσμημένες με «πτύχωση χελωνίου». Τα (λευκά) διακοσμητικά σχέδια —φυτικά και αφηρημένα θέματα του τύπου που χρησιμοποιούνται τόσο κατά την ΜΜ ΙΙΙ όσο και κατά την ανατολικοκρητική ΥΜ Ια— απλώνονται σ' όλο τον όμο

και στο ανώτερο τμήμα του σώματος, ερχόμενα σε ενδιαφέρουσα αντίθεση με τη γραπτή πτύχωση του κατώτερου τμήματος του σώματος.

Άλλα τυπικά δείγματα παρουσιάζονται στον Πίν. 15Γ, Δ και στην Εικ. 87. Το ρυτό σε σχήμα αυγού στρουθοκαμήλου από τα Γουρνιά (Πίν. 15Γ) προφανώς ανήκει στην ΥΜ Ια. Όπως φαίνεται στη φωτογραφία, η γραπτή του διακόσμηση αποτελέστηκε από παράλληλες κάθετες γραμμές και η πτυχωτή τους εμφάνιση δημιουργήθηκε με στίλβωση. Ίσως λίγο πρωιμότερη είναι η πρόχους και το κωνικό κύπελλο (Εικ. 87Α, Β), τα απλά όμως αυτά σχήματα δέν είναι δυνατόν να χρονολογηθούν με κάποια ασφάλεια. Το κύπελλο με ευθέα τοιχώματα (Εικ. 87Γ) μπορεί να τοποθετηθεί στην ΥΜ Ια εξαιτίας των κοίλων τοιχωμάτων του. Όπως όλα τα δείγματα του εν λόγω ρυθμού, έτσι και τα αγγεία αυτά είναι θελκτικά στην εμφάνιση και ευχάριστα στην αφή. Εύκολα καταλαβαίνει κανείς γιατί απολάμβαναν προτιμήσεως. Το αίσθημα σκληρότητας και ομαλότητας που είχαν στο άγγιγμα αποτελεί ουσιαστική βελτίωση έναντι της πρόχειρα και μαζικά κατασκευασμένης κεραμικής της ΜΜ ΙΙΙ.

10 · Η ΕΞΕΛΙΞΗ ΚΑΤΑ ΤΗΝ ΥΣΤΕΡΗ ΕΠΟΧΗ ΤΟΥ ΧΑΛΚΟΥ



Η ΥΣΤΕΡΗ Χαλκοκρατία αποτελεί, από οικονομικής και καλλιτεχνικής απόψεως, την εποχή αποκορύφωσης του μινωικού πολιτισμού. Η ευρεία διασπορά των θέσεων οικισμών υποδηλώνει την ύπαρξη σημαντικού πληθυσμού (Χάρτης 4). Οι πήλινες πινακίδες —τόσο αυτές της Γραμμικής Β όσο και αυτές της ακόμη αναποκρυπτογράφητης Γραμμικής Α— καταδεικνύουν την ύπαρξη καλά οργανωμένου γραφειοκρατικού συστήματος ελεγχόμενου από έδρες κεντρικής εξουσίας. Είναι δυνατόν κατά την ΥΜ Ι να βρισκόταν η Κρήτη κάτω από ενιαία εξουσία, η οποία —αν αποτελεί η κεραμεική αξιόπιστο ενδεικτικό παράγοντα— έδρευε πιθανώς στην Κνωσό. Είναι βέβαιο πάντως ότι η κνωσιακή κεραμεική εξαγόταν ευρέως και ότι άσκησε τόση επιρροή ώστε υποβίβασε εντελώς τους επαρχιακούς Μεσομινωικούς ρυθμούς.

Ασχέτως αν η νήσος βρισκόταν κάτω από μία μόνο κεντρική εξουσία ή όχι, η κοινωνία ήταν ανακτορική στο χαρακτήρα. Οι έδρες κεντρικής εξουσίας που αναπτύχθηκαν κατά τη Μέση Χαλκοκρατία εξασκούσαν τώρα δεσπότησα επιρροή. Εκτεταμένες εγκαταστάσεις έχουν διαπιστωθεί στην Κνωσό, τη Φαιστό, τα Μάλια, τα Χανιά και τη Ζάκρο. Κάποια άλλα κέντρα, όπως οι Αρχάνες και το Βαθύπετρο, είναι δυνατόν να είχαν περισσότερο περιορισμένη —τοπικά— εξουσία ή, αντίθετα, να εξασκούσαν ευρεία

επιρροή. Η κατάσταση σ' αυτές τις περιπτώσεις είναι ατελώς αντιληπτή. Κωμοπόλεις όπως τα Γουρνιά στον κόλπο του Μεραμπέλλου φαίνεται ότι αποτελούσαν κέντρα βιοτεχνικής παραγωγής για τις γύρω τους περιοχές: προμήθευαν αγαθά και εξασφάλιζαν υπηρεσίες τόσο στους ίδιους τους κατοίκους τους όσο και στους κατοίκους πλησιόχωρων αγροκτημάτων (Hawes κ.ά. 1908). Πλούσιες όμως αγροικίες, όπως αυτή στον Πύργο Μύρτου στη νοτιοανατολική ακτή, (Cadogan 1978) ήταν πιθανώς αυτάρκεις. Υπάρχουν ισχνές μόνο ενδείξεις για ύπαρξη οχυρώσεων ενώ πολλοί οικισμοί είναι εκτεταμένα, ακανόνιστα συγκροτήματα που απλώνονται προς διάφορες κατευθύνσεις. Όλες αυτές οι ενδείξεις υποδηλώνουν ειρηνική περίοδο, κατά την οποία ο μινωικός πολιτισμός μπορούσε να αναπτυχθεί και να επεκταθεί. Οι κρητικές εγκαταστάσεις και η κρητική επιρροή στις Κυκλάδες και αλλού (θέματα που συζητώνται ευρύτερα κατ.) υποβοήθησαν τη διάδοση των μινωικών ιδεών σ' όλο το Αιγαίο (για διαπραγμάτευση του ζητήματος βλ. Davis 1979· Barber 1981· Stucynski 1982· Doumas 1982· Schofield 1982A· 1982B κ.λπ.).

Η ειρηνική αυτή περίοδος τερματίστηκε με πολυάριθμες καταστροφές στο τέλος της ΥΜ Ιβ. Μετά το χρονικό αυτό σημείο οι επαφές με τη μυκηναϊκή Ελλάδα γίνονται



στενότερες και προοδευτικά η Κρήτη εξαρτάται όλο και περισσότερο από μυκηναϊκές ιδέες. Η οικονομική ευημερία αυξάνει και ο μεγάλος αριθμός τάφων και οικισμών υποδηλώνει την ύπαρξη σημαντικού πληθυσμού κατά την ΥΜ IIIα και IIIβ. Το εμπόριο και η βιοτεχνική παραγωγή ανθούν, ορισμένα όμως γεγονότα, όπως η καταστροφή του ανακτόρου της Κνωσού κατά την αρχή της ΥΜ IIIα2, αναστέλλουν περιστασιακά την πρόοδο. Κατά την ΥΜ IIIβ η περιοχή της Κνωσού κυβερνάται από τους ανθρώπους που ομιλούν τη γλώσσα της μυκηναϊκής Γραμμικής Β γραφής. Μετά την περίοδο αυτή η ομαλότητα διακόπτεται και πάλι από ένα νέο κύμα αναστατώσεων και καταστροφών και βαθμιαία αρχίζει η Εποχή του Σιδήρου.

Η κεραμική της αρχής της Ύστερης Χαλκοκρατίας διαφέρει κάπως από τις προκατόχους της. Κατά την ΥΜ Ια διαδίδεται ευρέως η τεχνογονωσία που αποκαλύπτεται στον Πτυχωτό ρυθμό Χελωνίου και τη συγγενική του κεραμική σκοτεινού επί ανοικτού της ΜΜ III. Όπως δείξαμε προηγουμένως, η νέα τεχνοτροπία δεν συνίσταται απλώς στην αναστροφή της γραπτής διακόσμησης από ανοικτό επί σκοτεινού σε σκοτεινό επί ανοικτού. Το νέο είδος επιχρίσματος, το οποίο κατά την

όπτηση αποκτά στιλπνότητα, απαιτεί προσεκτικότερη προετοιμασία του ιδίου αλλά και άλλες συνθήκες όπτησης και η υιοθέτησή του συνοδεύεται από καλύτερα καθαρισμένο πηλό και ανανέωση της προτίμησης στιλβωμένων επιφανειών. Οι νεωτερισμοί αυτοί αποκαλύπτουν μια εντελώς νέα μέθοδο κατασκευής κεραμικής, και ίσως για τον λόγο αυτό δεν υποκαθιστούν αμέσως τις παραδοσιακές πρακτικές.

Το γεγονός πάντως της αναστροφής του τρόπου ζωγράφισης από ανοικτό επί σκοτεινού σε σκοτεινό επί ανοικτού δέν πρέπει να επισκιάσει τη βασική ενότητα της τεχνοτροπίας, νοούμενης ως σύνολο. Η τεχνοτροπία της ΜΜ III συνεχίστηκε στην ΥΜ Ια. Όλα σχεδόν τα ΥΜ Ι διακοσμητικά θέματα διαθέτουν προδρόμους σε λευκή βαφή, ενώ συνεχίζονται και τα σχήματα αγγείων της ΜΜ III. Η νέα όμως τεχνική υιοθετήθηκε τελικά τόσο από τα ανάκτορα όσο και από τις μικρές κοινότητες και οδήγησε σε νέα άνθηση σχεδίων και μορφών μετά την ανακοπή της προόδου κατά την ΜΜ III.

Για τους κλιβάνους που χρησιμοποιήθηκαν στην κατασκευή των κεραμικών προϊόντων της Ύστερης Χαλκοκρατίας είναι γνωστά περισσότερα στοιχεία απ' ό,τι για τις προηγούμενες περιόδους. Οι

Χάρτης 4 · Υστερομινωικές θέσεις. (1) Αγία Τριάδα· (2) Αχλάδια· (3) Αμνισός· (4) Αρκαλοχώρι· (5) Αρχάνες· (7) Ατσιπάδες· (8) Δρήρος· (9) Επισκοπή· (10) Επισκοπή Ιεράπετρας· (11) Έργανος· (12) Γάζι· (13) Γούρνες· (14) Γουρνιά· (15) Καρφί· (16) Κατσαμπάς· (17) Καθούσι· (18) Χάλαρα· (19) Χανιά· (20) Χόνδρος Βιάννου· (21) Κνωσός· (22) Κομμός· (23) Κούρτες· (24) Κριτσά· (25) Λιγόρτυνος· (26) Σπήλαιο Λιλιανού· (27) Μάλια· (28) Μαρουλάς· (29) Μίλατος· (30) Μόχλος· (31) Μουλιανά· (32) Μυρσίνη· (33)

Νίρου Χάνι· (34) Παχύαμμος· (35) Παλαίκαστρο· (36) Σπήλαιο Περιβολίων· (37) Φαιστός· (38) Πόρος· (39) Πριτιάτικος Πύργος· (40) Ψύρα· (41) Σπήλαιο Ψυχρού· (42) Πύργος Μύρτου· (43) Ρέθυμνο· (44) Σκλαβόκαμπος· (45) Σφουγγαράς· (46) Σταμνιοί· (47) Σταυράκια· (48) Σταυρωμένος· (49) Στύλος· (50) Τουρλωτή· (51) Σπήλαιο Τραπέζας· (52) Τύλιος· (53) Βασιλικά Ανάγεια· (54) Βασιλική· (55) Βαθύπετρο· (56) Βρόκαστρο· (57) Ζάκρος· (58) Ζού.

περισσότεροι ανεσκαμμένοι κλίβανοι χρονολογούνται στην ΥΜ Ι - ΥΜ ΙΙβ, αν και η χρονολόγησή τους συχνά είναι αβέβαιη και ορισμένες περιπτώσεις είναι δυνατόν να χρονολογούνται στην ύστερη Μέση Χαλκοκρατία.

Από την Υστερομινωική Κρήτη είναι γνωστοί διάφοροι τύποι πυροτεχνικών κατασκευών. Μικρές, κτιστές εστίες για μαγείρεμα αποτελούν συνηθισμένο φαινόμενο για την ΥΜ ΙΙΙ (για ένα παράδειγμα, με τη χύτρα κατά χώραν βλ. Shaw 1979: πίν. 54c). Ένας λιθόκτιστος θάλαμος αβέβαιου σχήματος (αψιδωτού;) βρίσκεται στη βόρεια αυλή του ανακτόρου της Φαιστού (Pernier 1904: στ. 366, εικ. 21· Pernier, Banti 1951: 215). Κλίβανοι με πολλούς μακρούς αγωγούς (σύριγγες), που χρησιμοποιούν την αρχή της διασταύρωσης ρευμάτων αέρα, απαντούν στο Βαθύπετρο (Μαρινάτος 1955: 310, πίν. 115, αρ. 3), την Αγία Τριάδα (Davaras 1980: 120, αρ. 15), την Κάτω Ζάκρο (Platon 1979) και την Κνωσό (για τους κλιβάνους ΝΑ του ανακτόρου βλ. Hood 1958: 24, εικ. 6B· Daux 1958: 783-785, εικ. 12· γι' αυτούς πίσω από το Στρωματογραφικό Μουσείο βλ. Warren 1979: 37· 1981A: 76-79). Μικρότερου μεγέθους κατασκευές, συνηθώς καμπύλες ή πεταλόσχημες, συναντώνται σε διάφορες θέσεις:

Αχλάδια Σητείας (Πλάτων 1952B: 646, εικ. 25)

Χάλαρα (Levi 1976: 318, 327, 328, 509, εικ. 494, 510, 511, 784)

Χανιά (Καστέλλι) (Τζεδάκις 1977: εικ. 140)

Παλαικάστρο (Davaras 1980)

Φαιστός (Levi 1965-1966: 351-354, εικ. 43, 44, πίν. 4)

Στύλος (Δαβάρας 1973)

Ζού Σητείας (Πλάτων 1956: 233, 238, εικ. 1, πίν. 113, αρ. 2)

Μόνο η τελευταία αυτή ομάδα είναι δυνατόν να είχε χρησιμοποιηθεί για την όπτηση κεραμεικής. Οι ΥΜ ΙΙΙ εστίες μπορούσαν να συντηρήσουν μόνο μικρές, ανοικτές πυρές, ακατάλληλες για την κατασκευή της κεραμεικής που ήταν σε χρήση εκείνη την περίοδο. Ορισμένες φορές στους κλιβάνους με αεραγωγούς (σύριγγες) (όπως στην κατασκευή της βόρειας αυλής της Φαιστού) παρατηρούνται ίχνη υαλοποίησης στα εσωτερικά τοιχώματα. Μόνο αν τα ίχνη αυτά προέρχονται από την υπερθέρμανση που επέφερε η καύσιμη ύλη μπορεί η κατασκευή αυτή να είχε χρησιμοποιηθεί ως κεραμικός κλίβανος, αλλιώς ο προορισμός τους ήταν άλλος.

Οι καλύτερες μελέτες για τους μινωικούς κλιβάνους έχουν γίνει από τον Κωστή Δαβάρτα (1973· 1980). Οι εν λόγω κατασκευές είναι πάντοτε μικρές σε μέγεθος, φτιαγμένες από λίθους και πηλό, με τον κυρίως θάλαμο τοποθετημένο μπροστά από κάποιο έξαρμα του εδάφους. Το κατώτερο τμήμα του ύστερου Μεσομινωικού-Υστερομινωικού κλιβάνου του Παλαικάστρου έχει σκαφτεί στο φυσικό βράχο. Στο σχήμα υπάρχουν πολλές διαφοροποιήσεις αλλά στις περισσότερες περιπτώσεις είναι κυκλικό ή πεταλοειδές, με άνοιγμα στο εμπρόσθιο μέρος. Η στέγη ήταν άλλοτε ένας λίθινος εκφορικός θόλος και άλλοτε αποτελείτο από φθαρτά υλικά. Προφανώς στο κέντρο της υπήρχε άνοιγμα (οπαίο) για να διευκολύνεται η κυκλοφορία του αέρα.

Οι κλίβανοι αυτοί διέθεταν (πέραν ορισμένων εξαιρέσεων) κάποια μέθοδο για να ανυψώνονται τα αγγεία μέσα στον θάλαμο όπτησεως. Η ανύψωση αυτή επετυγχάνετο με διάφορους τρόπους. Στους κλιβάνους του Παλαικάστρου και των Αχλαδιών ένα

θρανίο περιέτρεχε τις πλευρές του θαλάμου. Σε άλλες περιπτώσεις, όπως π.χ. στους κλιβάνους της Φαιστού και του Στύλου, κτίστηκε μια σειρά τοιχιών μέσα στο θάλαμο. Στους δύο κλιβάνους της Κνωσού —της ΥΜ Ι-ΙΙ— υπάρχουν ίχνη διάτρητου δαπέδου, είναι αμφίβολο όμως αν οι κλιβάνοι αυτοί ήταν κεραμικοί. Σε όλες αυτές τις περιπτώσεις εφαρμόζεται η ίδια τεχνολογική λύση: με την ανύψωση των προς όπτηση αντικειμένων ο κλιβάνος μετατρέπεται, εκμεταλλεύόμενος την ανοδική ροή του αέρα, σε κλιβάνο ανοδικού ρεύματος. Η λειτουργία αυτή απεικονίζεται στην Εικ. 88. Ο χώρος που καταλαμβάνουν τα αγγεία (είτε αυτός είναι κάποιο θρανίο, η άνω επιφάνεια ενός στηρίγματος ή ένας κανονικός θάλαμος οπτήσεως) βρίσκεται ψηλότερα από τον θάλαμο θερμάνσεως, επομένως το ρεύμα θερμότητας ανεβαίνει, κυκλοφορεί μεταξύ των αγγείων και εξέρχεται από τη στέγη ή από έναν κτιστό σωλήνα. Η θερμοκρασία που αναπτύσσεται σ' έναν κλιβάνο αυτού του τύπου ελέγχεται μέσω της ποσότητας καύσιμης ύλης ή μέσω της αυξομείωσης του ρεύματος θερμού αέρα που επιτυγχάνεται με το άνοιγμα ή το κλείσιμο της θύρας ή των απαγωγών σωλήνων· έτσι ο κεραμέας ελέγχει καλύτερα τα αποτελέσματα της όπτησης.

Καλό παράδειγμα αυτού του τύπου κλιβάνου είναι ο καλά διατηρημένος κλιβάνος του Στύλου, κατασκευασμένος από λίθους και πηλό. Είναι ενταγμένος σε οικισμό που χρονολογείται στην ΥΜ ΙΙΙβ και πρόκειται για προσεκτικά κτισμένη κατασκευή. Οι διαστάσεις του είναι 2,30 μ. (διάμετρος) επί 1,35 μ. (μήκος). Το αρχικό ύψος είναι άγνωστο γιατί οι τοίχοι του σώζονται μόνο μέχρι το ύψος του θαλάμου θερμάνσεως. Οι επιφάνειες των εσωτερικών τοιχωμάτων

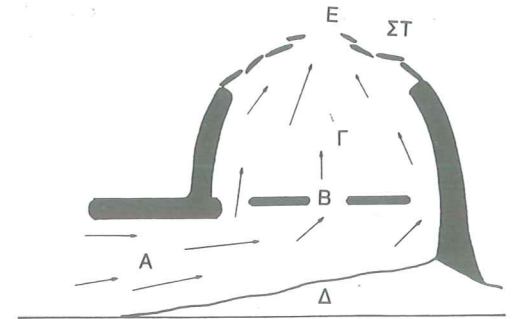

88 · Οι αρχές λειτουργίας του κλιβάνου που εκμεταλλεύεται το ανοδικό ρεύμα θερμού αέρα (έλκυσμα). (Α) Θάλαμος θερμάνσεως για την τροφοδότηση του κλιβάνου με καύσιμη ύλη· (Β) Δάπεδο ή υποστήριγμα για την ανύψωση των αγγείων πάνω από το επίπεδο του θαλάμου θερμάνσεως· (Γ) Θάλαμος οπτήσεως, όπου συσσωρεύονται τα αγγεία· (Δ) Δάπεδο του κλιβάνου (το επικλινές δάπεδο υποβοηθά τη δημιουργία ελκυσματος)· (Ε) Οπές απαγωγής του ρεύματος θερμού αέρα (η θερμοκρασία μπορεί να ρυθμιστεί με την αυξομείωση του μεγέθους των ανοιγμάτων αυτών) (ΣΤ) Στέγη (το τμήμα αυτό είναι δυνατόν να είναι προσωρινό και να κατασκευάζεται μετά τη γέμιση του θαλάμου οπτήσεως με αγγεία).

είναι προσεκτικά επιχρισμένες με πηλοκονίαμα το οποίο έχει στερεοποιηθεί καθώς οπτήθηκε από τη θερμοκρασία που αναπτυσσόταν κατά τη λειτουργία του κλιβάνου. Το σχήμα του είναι περίπου κυκλικό. Ο θάλαμος θερμάνσεως χωρίζεται σε τρία διαμερίσματα από δύο τοιχία τα οποία διαμορφώνουν ένα υποστήριγμα στο κέντρο του κλιβάνου. Επάνω και εγκάρσια προς τα τοιχία αυτά επικάθηνται αρκετές πλάκες, οι οποίες δημιουργούν έτσι ένα δάπεδο για την τοποθέτηση των αγγείων. Εφόσον το υποστήριγμα αυτό καλύπτεται από πηλοκονίαμα ομοιόμορφα, πρέπει να πρόκειται για ελεύθερη κατασκευή και όχι για υποστύλωση δαπέδου σ' όλο το



89 · Κάτοψη του κλίβανου του Στύλου, ΥΜ ΙΙΙ.

μήκος και πλάτος του κλίβανου. Προφανώς τα αγγεία συσσωρεύονταν επάνω στην κεντρική βάση και το ρεύμα θερμότητας θα ανερχόταν γύρω και διαμέσου αυτών, παράγοντας υψηλή θερμοκρασία με σχετική ευκολία. Ο κλίβανος αυτός είχε κατασκευαστεί στην πλαγιά ενός λόφου για να εκμεταλλευτεί τον επικλινή, ανυψούμενο βράχο. Στο αριστερό τμήμα του κλίβανου το φυσικό δάπεδο του θαλάμου θερμάνσεως ανηφορίζει. Μόνο στο δεξιό τμήμα του χρειάστηκε να κτιστεί στο πίσω μέρος με πηλό για να δημιουργείται το απαιτούμενο ανοδικό ρεύμα αέρα. Δυστυχώς το εμπρόσθιο τμήμα του θαλάμου θερμάνσεως δεν διασώζεται.

Οι κλίβανοι του τύπου αυτού, οι οποίοι εκμεταλλεύονται το ανοδικό ρεύμα αέρα, είναι ιδιαίτερα αποτελεσματικοί (για διαπραγμάτευση των αρχών σχεδιασμού τους βλ. Rhodes 1964· Olsen 1973). Στους κλειστούς θαλάμους οπτήσεως τους δημιουργείται ομοιόμορφη, υψηλή θερμοκρασία, η οποία είναι δυνατόν να ανεβεί, σύμφωνα με την απαιτούμενη ταχύτητα, κατά βούληση. Το περιβάλλον είναι δυνατόν

να διαφοροποιείται από οξειδωτικό σε αναγωγικό χάρις στον συνδυασμένο έλεγχο επί της καύσιμης ύλης και επί του θερμού ρεύματος αέρα. Ο κλίβανος του Στύλου πιθανότατα δεχόταν τα αγγεία από το επάνω μέρος και σε κάθε άναμμα του κτιζόταν μια προσωρινή μόνο στέγη (σύστημα που ακολουθούν και σήμερα οι λαϊκοί αγγειοπλάστες στην Ελλάδα), δεν υπάρχουν όμως ουσιαστικές ενδείξεις για το σύστημα γέμισης του κλιβάνου αυτού.

Οι Υστερομινωικοί κλίβανοι παράγαγαν καλής ποιότητας προϊόντα. Τα περισσότερα αγγεία της ΥΜ Ι και ΥΜ ΙΙ είναι καλύτερα απ' αυτά της ΜΜ ΙΙΙ, ενώ καλύτερα ακόμη αγγεία παράγονται κατά την ΥΜ ΙΙΙ. Τα αγγεία της ΥΜ ΙΙΙ έχουν συμπαγέστερη υφή πηλού από το παρελθόν. Διαθέτουν επίσης καλύτερης ποιότητας και πιο ομοιόμορφη επιφάνεια και είναι σκληρότερα απ' αυτά της ΥΜ Ι, δείγμα απόκτησης εμπειρίας στην τεχνική οπτήσεως.

Τη νέα τεχνολογία συνοδεύουν πολλές βασικές μεταβολές στην τεχνολογία. Η Υστερομινωική τέχνη ενδιαφέρεται ιδιαίτερα για το σχέδιο και τις φυσικές μορφές. Συχνά αποθεώνει τη φύση, χρησιμοποιώντας τα καμπύλα περιγράμματα ζώων ή φυτών για να αποδώσει αφηρημένα διακοσμητικά θέματα ή ελαφρώς απλοποιημένα οργανικά στοιχεία. Οι ενασχολήσεις αυτές της μινωικής τέχνης έχουν συχνά χρησιμοποιηθεί για την διάκρισή της από τις σύγχρονες τέχνες, τόσο της Εγγύς Ανατολής όσο και της Ελλάδας και της Ευρώπης: η τέχνη στην Εγγύς Ανατολή θεωρείται συχνά ότι ασχολείται κυρίως με τις πράξεις των θεών και των ανθρώπων ενώ η ελληνική τέχνη με τις πράξεις των ανθρώπων ή με καλλιτεχνικές μορφές τυπικού και αφηρημένου

χαρακτήρα. Η φαινομενική μοναδικότητα της μινωικής αισθητικής έχει από καιρού εις καιρόν προβληματίσει τους κλασσικούς λογίους, οι οποίοι θέλουν να την θεωρήσουν πρόγονο της αρχαίας ελληνικής τέχνης, παρά το ότι φαίνεται πως αποτελεί «την τέλεια αντίθεση αυτών των στοιχείων που εκτιμώνται πάνω από οτιδήποτε άλλο στην ελληνική τέχνη» (Groenewegen-Frankfort 1951: 188). Όσο όμως γνωρίζουμε περισσότερα για τη μινωική τέχνη, τόσο και πιο συγκεχυμένα γίνονται τα όρια που την διαχωρίζουν από τις τέχνες των γειτονικών της πολιτισμών. Στην πραγματικότητα οι Μινωίτες δεν παραλείπουν τα γεωμετρικά σχέδια ή την απεικόνιση ανθρώπινων πράξεων, απλώς ασχολούνται με πολλά ακόμη επιπλέον πράγματα. Ο πλούτος της μινωικής καλλιτεχνικής συμβολής φανερώνεται στο γεγονός ότι είναι δυνατόν να περιλαμβάνει από μια σειρά απλών σιγμοειδών π.χ. στοιχείων σε ένα αγγείο, έως την παράσταση μιας μακράς σειράς δωροφόρων ανθρώπινων μορφών στον Διάδρομο της Πομπής της Κνωσού, έως ακόμη ένα μπουκέτο κρίνους, ζωγραφισμένους με τρυφερότητα. Το θαύμα της μινωικής τέχνης συνίσταται στην εκθαμβωτική της δημιουργικότητα, στην ποικιλία που την διακρίνει στη μορφή και την έκφραση.

Η κεραμική κατά την ΥΜ Ι είναι ιδιαίτερα επιτυχής. Κατά το δεύτερο ειδικά ήμισυ της περιόδου, είναι σε θέση να προσαρμόσει την κινητικότητα και τη σύνταξη του κατά βάσιν αφηρημένου Καμαραϊκού ρυθμού προς μια νέα φυσιοκρατία δανεισμένη από τον πραγματικό κόσμο. Στα καλύτερα δείγματα το αποτέλεσμα διαθέτει οργανικότητα και παλμό μαζί με

αίσθηση της μορφής, τέτοια που ζωντανεύει το αγγείο. Τα προϊόντα αυτά απολάμβαναν εκτίμησης τόσο στο εσωτερικό όσο και στο εξωτερικό και οι μινωικές ιδέες κατέστησαν ο ισχυρότερος παράγων επιρροής όλης της αιγαιακής κεραμικής: η Ειδική Ανακτορική Παράδοση της ΥΜ Ι θεωρείται συχνά σήμερα ως το αποκορύφωμα όλης της κρητικής κεραμικής.

Κατά την ΥΜ ΙΙ αρχίζουν να αναφαίνονται νέες επιδράσεις. Η Υστερομινωική Ιβ τερματίζεται με βίαιο τρόπο και κατά την επόμενη περίοδο εισάγονται πολλά νέα στοιχεία. Οι επαφές με τη μυκηναϊκή Ελλάδα είναι τώρα στενότερες. Η επιρροή είναι αμφίδρομη και είναι δυνατόν να αναγνωριστούν ελλαδικά στοιχεία στο μινωικό σχηματολόγιο, διακόσμηση και σύνταξη, αν και ο χαρακτήρας της κεραμικής παραμένει βασικά κρητικός. Από τεχνοτροπική άποψη, η κεραμική της ΥΜ ΙΙ-ΙΙΙ ακολουθεί μια γενικά ευθύγραμμη πορεία εξέλιξης. Η ποικιλομορφία και η φυσιοκρατία σταδιακά εγκαταλείπονται προς όφελος τυποποιημένων σχημάτων και θεμάτων που κορυφώνονται στο ξηρό και τυποποιημένο λεξιλόγιο του τέλους της ΥΜ ΙΙΙ. Με την πάροδο του χρόνου συσφίγγονται οι σχέσεις με τη μυκηναϊκή ελληνική τεχνοτροπία και η ΥΜ ΙΙΙα-β αποτελεί τμήμα του Υστεροελλαδικού κύκλου.

Κατά το τέλος της ΥΜ ΙΙΙβ πολιτικές αναταραχές διασπούν τη συνοχή της κεραμικής παραγωγής και οδηγούν στη δημιουργία νέων ρυθμών. Η κρητική ΙΙγ είναι περισσότερο ανεξάρτητη. Αν και οφείλει ακόμη πολλά στοιχεία στην ηπειρωτική Ελλάδα, αναπτύσσει όμως τον Λιτό ρυθμό και τον Πυκνό ρυθμό με πολλά αυτόνομα στοιχεία επιτήδευσης. Ένα τμήμα της κεραμικής είναι την

ΥΜ
ΙΙ
ΙΙΙ

ΚΜ
Ι

περίοδο αυτή υπερβολικά διακοσμημένο ενώ άλλοι ρυθμοί είναι απλοποιημένοι. Η απλούστερη διακόσμηση φτάνει τελικά στο πρόχειρό επίπεδο του Υπομινωικού ρυθμού που αποτελεί και τήν τελική υποσημείωση στην κεραμική εξέλιξη της Ύστερης Χαλκοκρατίας.

Η σχετική χρονολόγηση της Κρήτης και μυκηναϊκής Ελλάδας έχει ως εξής:

ΚΡΗΤΗ	ΜΥΚΗΝΑΪΚΗ ΕΛΛΑΔΑ (Υστεροελλαδική εποχή)
YM Ia	YE I
YM Ib	YE IIa
YM II	YE IIβ
YM IIIa1	YE IIIa1
YM IIIa2	YE IIIa2
YM IIIβ	YE IIIβ
YM IIIγ	YE IIIγ

Υπάρχει ευτυχώς γενική συμφωνία στις κύριες γραμμές των χρονολογικών αυτών συσχετισμών, οι οποίοι έχουν επιβεβαιωθεί από ευρήματα σε πολλές θέσεις, ιδίως νησιωτικές. Οι μόνες φάσεις που χρειάζονται επιπλέον διακρίβωση είναι αυτές που φαίνεται να επικαλύπτονται, κατά την αρχή και το τέλος της περιόδου (π.χ. YM Ib και YE IIβ κεραμική βρίσκονται μαζί στην Αγία Ειρήνη της Κέας υποδεικνύοντας έτσι μια αμοιβαία επικάλυψη στην αλληλουχία της εξέλιξης, βλ. πληρέστερη διαπραγμάτευση κατ., κεφ. 11).

Τα θεμέλια τόσο της σχετικής όσο και της απόλυτης χρονολόγησης της Ύστερης Αιγαιακής Χαλκοκρατίας τέθηκαν πριν αρκετά χρόνια από τον Arne Furumark (1941). Η ανάλυσή του, η οποία βασιζόταν στην εξελικτική αλληλουχία της μυκηναϊκής κεραμικής, συνδεόταν στενά με ορισμένα σταθερά σημεία χρονολογικού συσχετισμού που είχαν αντληθεί από την εύρεση αιγαιακής κεραμικής σε

χρονολογήσιμα σύνολα της Ανατολής, ιδιαίτερα της Αιγύπτου. Τα συμπεράσματα του Furumark βελτιώθηκαν σε πιο πρόσφατες μελέτες (με την προσθήκη λεπτότερων διακρίσεων), οι κύριες όμως παράμετροί τους ισχύουν ακόμα. Από τις πιο πρόσφατες εργασίες, η καλύτερη διαπραγμάτευση της χρονολόγησης είναι αυτή της Hankey και του Warren (1974). Στη μελέτη αυτή λαμβάνουν υπόψη τις εργασίες της Kantor (1947), του Desborough (1964), του Hornung (1964), του Hayes (1970), του Popham (1970B), του Stubbings (1970) και πολλών άλλων επιστημόνων. Τα κυριότερα συμπεράσματά τους, όσον αφορά την απόλυτη χρονολόγηση, παρουσιάζονται στο Διάγραμμα 5. Παρουσιάζονται δύο δυνατότητες χρονολόγησης, μία υψηλή και μία χαμηλή. Η διαφορά οφείλεται σε ένα αμφισβητούμενο σημείο της αιγυπτιακής χρονολόγησης, αν δηλαδή οι αστρονομικές παρατηρήσεις κατά το Νέο Βασίλειο διεξάγονταν στη Μέμφιδα ή τις Θήβες. Πρέπει να διαλέξει κανείς μία από τις δύο δυνατότητες και όχι το μέσο όρο.

Το χρονολογικό αυτό διάγραμμα βασίζεται σε μεγάλο αριθμό ευρημάτων, κυρίως μινωικών και μυκηναϊκών αγγείων που βρέθηκαν στην ίδια την Αίγυπτο. Τα κατά πολύ σημαντικότερα απ' αυτά είναι τα πολλά μυκηναϊκά όστρακα που βρέθηκαν στην Αμάρνα, την πόλη του Ακενατών (Hankey 1973A). Τα περισσότερα ανήκουν στην YE IIIa2, σώζονται όμως και ορισμένα πρώιμα YE IIIβ, στοιχείο που υποδεικνύει ότι η YE IIIβ και η YM IIIβ είχαν ήδη αρχίσει όταν καταστράφηκε η Αμάρνα, κατά την αρχή της βασιλείας του Τουταγχαμών. Μπορεί να υποθέσει κανείς ότι οι λίγοι,

Διάγραμμα 5. Η απόλυτη χρονολόγηση της Υστερομινωικής σύμφωνα με τις προτάσεις της Hankey και του Warren (1974)

	ΥΨΗΛΗ ΧΡΟΝΟΛΟΓΗΣΗ	ΧΑΜΗΛΗ ΧΡΟΝΟΛΟΓΗΣΗ
MM III	17ος αι. π.Χ.	17ος έως πρώιμος 16ος αι. π.Χ.
YM Ia	περ. 1570±10 έως 1515/05 π.Χ.	περ. 1550±10 έως 1490/80 π.Χ.
YM Ib	περ. 1515/05 έως 1460 π.Χ.	περ. 1490/80 έως 1440 π.Χ.
YM II	περ. 1460 έως 1420±10 π.Χ.	περ. 1440 έως 1405 π.Χ.
YM IIIa1	περ. 1420±10 έως 1385 π.Χ.	περ. 1405 έως 1375/70 π.Χ.
YM IIIa2	περ. 1385 έως 1350/40 π.Χ.	περ. 1375/70 έως 1335/25 π.Χ.
YM IIIβ	περ. 1350/40 έως 1190 π.Χ.	περ. 1335/25 έως 1190 π.Χ.
YM IIIγ	περ. 1190 π.Χ.	περ. 1190 π.Χ.

φτωχοί κατοπινοί επισκέπτες δεν θα μετέφεραν αιγαιακά αγαθά στην πόλη.

Δεν είναι όμως τόσο εύκολο να συνδεθεί η αρχή της Ύστερης Χαλκοκρατίας με συγκεκριμένες ημερομηνίες. Η ραδιοχρονολόγηση δεν προσφέρει βοήθεια: πολλές αναλύσεις από την περίοδο αυτή είναι τόσο σαφώς προβληματικές ώστε καθιστούν ύποπτες ολόκληρες σειρές ραδιοχρονολόγησης, ενώ μερικά μεμονωμένα σύνολα χρονολογήσεων που φαίνεται να διαθέτουν εσωτερική συνέπεια, υποδεικνύουν τον δέκατο έβδομο π.Χ. αιώνα ως αρχή της περιόδου, χρονολόγηση που γενικά θεωρείται ότι δεν συμβιβάζεται με τους αιγυπτιακούς συγχρονισμούς (Betancourt, Weinstein 1976). Οι συσχετισμοί όμως με την Αίγυπτο έχουν αξία μόνο όσον αφορά το τέλος της YM Ib και κατόπιν. Το χρησιμότερο εύρημα είναι μια πιεσμένη πρόχους της YE IIβ (σύγχρονη της YM II) από τον τάφο της Μακέτ στο Καχούν που χρονολογείται σε ένα ύστερο στάδιο της βασιλείας του Τούθμωση Γ' (Hankey, Tufnell 1973). Η έναρξη επομένως της YM II/YE IIβ δεν πρέπει να τοποθετείται αργότερα από το δεύτερο ήμισυ του δεκάτου πέμπτου π.Χ. αιώνα (για διαπραγμάτευση βλ. Hankey, Warren 1974: 147). Η YM Ib είναι επίσης πιθανότατα σύγχρονη, εν μέρει τουλάχιστον, με τη βασιλεία του

Τούθμωση Γ', εφόσον ορισμένα YM Ib ή YE IIα αγγεία προέρχονται από αιγυπτιακούς τάφους αυτής περίπου της εποχής. Καλό παράδειγμα είναι το ψηλό αλάβαστρο της Εικ. 90, που βρέθηκε στον τάφο υπ' αριθμ. 137 του Σεντμέντ. Το σχήμα του είναι μινωικό ενώ η διακόσμηση είναι ορθόδοξη YM Ib και YE IIα (πβ. τα κοσμήματα του αγγείου από τον Σκλαβόκαμπο του Πίν. 22H). Μια ολόκληρη σειρά συγγραφέων έχει πραγματευτεί άλλα ευρήματα της πρώιμης Δεκάτης Ογδός Δυναστείας (βλ. μεταξύ άλλων Furumark 1950: 210-215· Kantor 1947: 33-36· Betancourt, Weinstein 1976: 337, 338). Από την εποχή επίσης του Τούθμωση Γ' είναι



90 · Ψηλό αλάβαστρο από τον τάφο υπ' αρ. 137 του Σεντμέντ της Αιγύπτου, YM Ib ή YE IIα. Ύψ. (μετά τη συμπλήρωση του αγγείου) περ. 0,20 μ.

ένα ΥΜ Ιβ όστρακο από το Τέλλ Τα-ανέκ της Παλαιστίνης (Lapp 1967: 33, 34, εικ. 23), ενώ πιθανώς από την ίδια περίπου περίοδο είναι ένα κύπελλο από την Λαχίς (Tufnell, Inge, Harding 1940: πίν. 58B, αρ. 5· Stubblings 1951: πίν. 14, αρ. 1). Η χρονολόγηση της βασιλείας του Τούθμωση Γ΄ αποτελεί θέμα εντονότατης διαμάχης (για τη βιβλιογραφία βλ. Betancourt, Weinstein 1976: 338, 339), είναι όμως πιθανό ότι η μετάβαση από την ΥΜ Ιβ στην ΥΜ ΙΙ, που αναμφίβολα έλαβε χώρα κατά τη βασιλεία του, χρονολογείται γύρω στο 1490-1460 π.Χ. Ένα μέγιστο όριο 20-50 ετών πρέπει πιθανώς να υπολογιστεί ως διάρκεια της ΥΜ Ιβ και ένα κάπως μεγαλύτερο διάστημα για την ΥΜ Ια. Επομένως η Υστερομινωική περίοδος πρέπει να αρχίζει γύρω στο 1650 π.Χ. ή το 1550 π.Χ. Δεν υπάρχουν ενδείξεις για την ακριβέστερη παραδοσιακή χρονολόγησή της γύρω στο 1580 π.Χ.

Μετά την ΥΜ Ιβ η χρονολόγηση γίνεται συνεχώς ακριβέστερη. Από τον τέταρτο τάφο του Σελλόπουλου της Κνωσού προέρχεται ένας σκαραβαίος του Αμένωφη Γ΄· ο ίδιος τάφος περιείχε ένα επείσακτο μυκηναϊκό αγγείο της ΥΕ ΙΙα1 (Porpham 1969B: 33). Δύο, ΥΕ ΙΙα2 αγγεία βρέθηκαν στην Κάτνα σχετιζόμενα με μια καταστροφή που φαίνεται ότι συνέβη κατά τη βασιλεία του Ακενατών (Hankey, Warren 1974: 147). Σε αδιατάρακτο τάφο της Άκκρας βρέθηκαν πολυάριθμα επείσακτα αντικείμενα, συμπεριλαμβανομένης ΥΕ ΙΙα2 κεραμικής, μαζί με έναν αργυρό δακτύλιο και ένα πήλινο πλακίδιο που έφερε το όνομα του Αμένωφη Γ΄ (για διαπραγμάτευση βλ. Hankey, Warren 1974). Τα ευρήματα της Αμάρνα, που ήδη αναφέρθηκαν, υποδεικνύουν ότι η

ΥΕ/ΥΜ ΙΙβ άρχισε κατά τον δέκατο τέταρτο αιώνα, πριν δηλαδή τη βασιλεία του Ραμσή Β΄.

Η χρονολόγηση της ΥΜ ΙΙγ είναι προβληματικότερη. Η ακριβής αντιστοιχία μεταξύ της κρητικής και της μυκηναϊκής κεραμικής αλληλουχίας δεν είναι αυστηρά προσδιορισμένη· έτσι, ακόμη και αν δεχτεί κανείς τη χρονολόγηση που προτείνουν η Hankey και ο Warren, γύρω δηλαδή στο 1200 π.Χ. για τη μετάβαση προς την ΙΙγ στην ηπειρωτική Ελλάδα (1974: 148, 149), εξακολουθεί να υπάρχει η πιθανότητα να μην αντιστοιχεί η κρητική αλληλουχία των φάσεων ακριβώς με την μυκηναϊκή.

Οι ραδιοχρονολογήσεις για το ύστερο τμήμα της Εποχής του Χαλκού ανταποκρίνονται απόλυτα προς την εικόνα που υποδεικνύουν οι συγχρονισμοί με την Εγγύς Ανατολή. Αξιόλογα σύνολα ραδιοχρονολογήσεων, όπως αυτά από την Οικία της Ακροπόλεως (Citadel House) των Μυκηνών (Betancourt, Weinstein 1976: 334) βρίσκονται σε πλήρη συμβατότητα με την τοποθέτηση της ΥΜ ΙΙβ στον ύστερο 14ο και τον 13ο αιώνα π.Χ. Όλες λοιπόν οι ενδείξεις συγκλίνουν στη διαμόρφωση μιας ενιαίας εικόνας. Η ΥΜ ΙΙγ εκτείνεται στο μεγαλύτερο τμήμα του 12ου π.Χ. αι. και αμέσως ακολουθεί η Υπομινωική. Ο σίδηρος εμφανίζεται ήδη κατά την ΥΜ ΙΙγ. Διαδίδεται περισσότερο κατά την Υπομινωική, συνοδευόμενος από πολλά νέα πολιτισμικά στοιχεία. Το τέλος της Εποχής του Χαλκού έχει φθάσει. Την αντικαθιστούν νέες τεχνολογίες και νέα ιδεώδη¹³.

Σ.τ.Μ. 13. Για τη σχετική και απόλυτη χρονολόγηση της Αιγαιακής Χαλκοκρατίας βλ. και το νεώτερο βιβλίο των P. Warren, V. Hankey, *Aegean Bronze Age Chronology* (Bristol 1989).

11 · ΥΣΤΕΡΟΜΙΝΩΙΚΗ Ι

ΩΣ ΕΝΑΡΞΗ της ΥΜ Ι είναι δυνατόν να οριστεί η στιγμή εκείνη κατά την οποία γίνονται αγαπητές και διαδίδονται οι σπείρες και τα φυτικά σχέδια, εκτελεσμένα με σκοτεινόχρωμη, στιλπνή βαφή. Παράλληλα συνεχίζεται και η χρήση παλαιότερων τεχνοτροπιών, με αποτέλεσμα να αποτελεί η ΥΜ Ια μεταβατική ουσιαστικά περίοδο. Τελικά όμως η παλαιότερη τεχνοτροπία παραμερίζεται εντελώς, αφήνοντας ελεύθερη την ανάπτυξη του νέου συρμού: ίσως το ίδιο το νέο αυτό καλλιτεχνικό μέσο (η νέα δηλαδή κεραμεική) αποτέλεσε έναυσμα για την ανάπτυξη μεγαλύτερης δημιουργικής δραστηριότητας (όπως πρότεινε ο Mervyn Porham 1967: 338).

Τα ΥΜ Ι αγγεία αποπνέουν ένα νέο αίσθημα. Στα φυτικά ιδιαίτερα διακοσμητικά στοιχεία τους μπορεί να ανακαλύψει κανείς μια γεμάτη ενθουσιασμό χαρά για τη φύση, η οποία συλλαμβάνει «τη γεμάτη πάθος ομορφιά των ανθισμένων φυτών», κατά την έκφραση της Groenewegen-Frankfort (1951: 185). Τα διακοσμητικά θέματα δεν είναι μόνο ποιο φυσιοκρατικά, διαθέτουν ακόμη και εντονότερη αίσθηση της κίνησης, σαν να πρόκειται για φύλλα και λουλούδια που φουντώνουν ή κυματίζουν ελαφρά στην αύρα. Η νέα αυτή αίσθηση πρέπει κατά ένα ορισμένο βαθμό να καταγόταν από κάποια άλλη πηγή, έξω από την παράδοση της κεραμεικής, και πολλοί μελετητές πιστεύουν ότι αρχικά



91 · Ζωγραφική σε κονίαμα από την Κνωσό με παράσταση ψυχανθών, ΥΜ Ι.

προέρχεται από την τοιχογραφία. Η σχέση μεταξύ τοιχογραφιών και αγγειογραφίας φαίνεται συγκρίνοντας τα ψυχανθή της Εικ. 91 με τα ελαφρώς απλουστευμένα αντίστοιχά τους στον κάδο με προχολή του Πίν. 16Γ. Ο αγγειογράφος δεν αντέγραψε απλώς τα βασικά εικονογραφικά στοιχεία: κατάφερε να συλλάβει την ειδυλλιακή κίνηση που δημιουργούν οι γραμμές που καμπυλώνονται με ήπιο τρόπο, αντιτιθέμενες η μία στην άλλη.

Σε ορισμένες περιπτώσεις, τα σχέδια των ζωγράφων τοιχογραφιών αρμόζουν και στην κεραμεική, με τον ίδιο τρόπο που αρμόζουν και σε μεγάλες επιφάνειες τοίχων. Οι κρίνοι του αγγείου της Εικ. 92 κατάγονται αναμφισβήτητα από



92 · Αγγείο από τον αποθέτη των αγγείων με τα κρίνα της Κνωσού, MM III - YM Ia. Ύψ. 0,265 μ.

κάποιο μνημειακό πρότυπο, το οποίο πιθανότατα έμοιαζε πολύ με μία τοιχογραφία που βρέθηκε στην Αμισό (Πίν. 16B). Η διακόσμηση των κρίνων προσαρμόζεται πολύ καλά στην επιφάνεια του αγγείου. Η σύνθεση αρχίζει διακριτικά από τη βάση, όπου το αγγείο είναι στενό, με την τοποθέτηση μικρής συστάδας φύλλων. Η διακόσμηση διευρύνεται προς τα άνω και αποκτά το μεγαλύτερο εύρος της στο ύψος της μεγίστης διαμέτρου του αγγείου. Όλα τα άνθη είναι επίπεδα και διευθετημένα έτσι ώστε να υπάρχει ελάχιστος μόνο βαθμός επικάλυψης μεταξύ τους. Προκύπτει έτσι μια θελκτική διακοσμητική διάταξη που προβάλλεται στο ερυθρωπό βάθος του αγγείου.

Στην Εικ. 93 παρουσιάζονται

ορισμένα από τα σχήματα αγγείων που χρησιμοποιούνται κατά την YM I. Τα κωνικά κύπελλα παραμένουν το κοινότερο σχήμα (Wiener 1984)¹⁴. Ο ημισφαιρικός τύπος καθώς και ο τύπος με ευθεία τοιχώματα, εξελίσσονται ελαφρώς, αποκτώντας σφιχτότερα περιγράμματα. Οι πρόχοι απαντούν όπως πάντα, υπό πολλές μορφές: η επιλογή της Εικ. 94 δίνει κάποια ιδέα του εύρους των παραλλαγών τους αλλά δεν αποτελεί πλήρη τυπολογία. Τα άλλα σχήματα προδίδουν το χρέος που οφείλουν στη MM III: η εξέλιξη από τη Μέση Χαλκοκρατία είναι ομαλή και χωρίς διακοπές.

Έχουν ανακαλυφθεί πολλές επιχώσεις και ευρήματα σύνολα της YM I, επομένως ακόμη και η χονδροειδής κεραμική είναι καλά γνωστή (Εικ. 95, 96). Η χονδροειδής όμως κεραμική παρουσιάζει προβλήματα που δεν παρουσιάζει η λεπτότεχνη και εξαιτίας της συντηρητικής φύσης της δεν είναι ακόμη δυνατή η διάκριση μεταξύ YM Ia και Ib αν δεν γνωρίζουμε και τα άλλα ευρήματα του συγκεκριμένου συνόλου. Ορισμένες φορές τα χονδροειδή αγγεία είναι εξειδικευμένα και μοναδικά (Πίν. 16A), συνήθως όμως προσαρμόζονται προς γενικά αποδεκτούς τύπους.

Αν και συνήθως ακόσμητα, τα καθημερινής χρήσεως οικιακά αγγεία έχουν τη δύναμη να υποκινούν ένα ιδιαίτερο ενδιαφέρον. Έχουν «ζεστό χρώμα, λιτή, αγροτική υφή, καλοσχηματισμένη μορφή» (Pirie, Edwards 1983: 143) και όπου και αν βρίσκονται, προσφέρουν το δικό τους, ξεχωριστό χρώμα. Η οικονομία στη διακόσμηση τα κάνει να φαίνονται απόλυτα λειτουργικά, ακόμα και όταν η χρήση τους είναι ατελώς γνωστή. Η μεγάλη λεκάνη, παραδείγματος χάριν, της Εικ. 95, με την ευρεία οπή εκροής,



Κωνικό κύπελλο

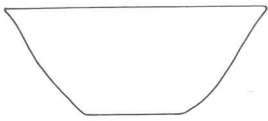

Σκύφος

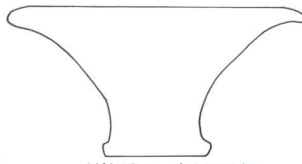

«Κάλαθος» ή λεκανίδα

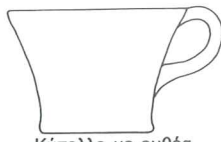

Κύπελλο με ευθέα τοιχώματα ή κύπελλο Βαφειού

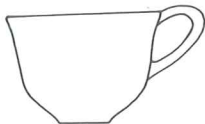

Κωδωνόσχημο κύπελλο



Ψηλό κύπελλο

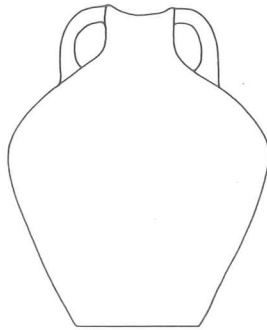

Αμφορέας



Ψηλό αλάβαστρο

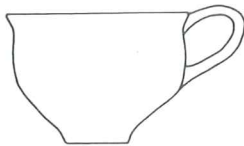

Ημισφαιρικό κύπελλο



Πρόχους

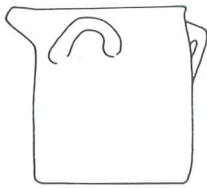

Κάδος με προχή

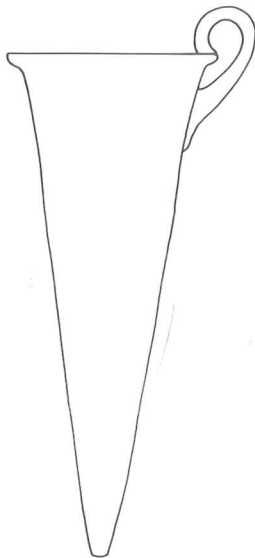

Κωνικό ρυτό

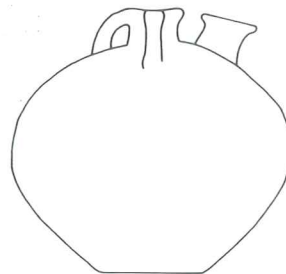

Ψευδόστομος αμφορέας

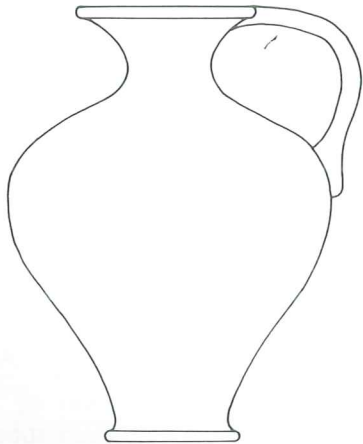

Πρόχειλη πρόχους

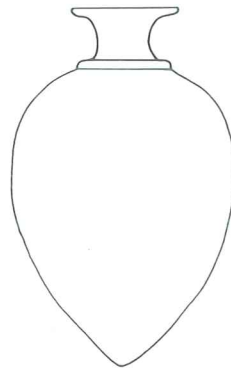

Ρυτό σε σχήμα αυγού στρουθοκαμήλου



A

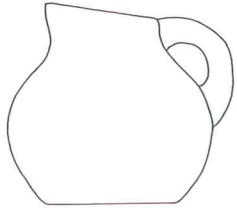

B

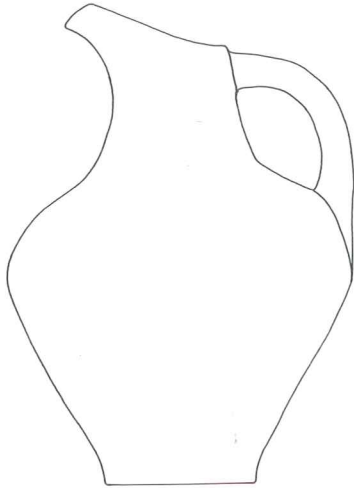

Γ

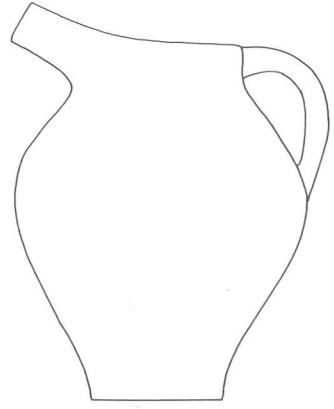

Δ

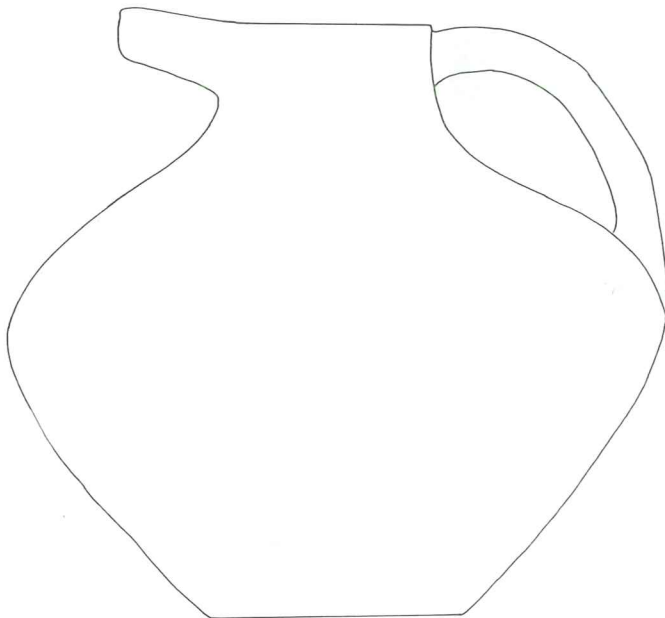

Ε

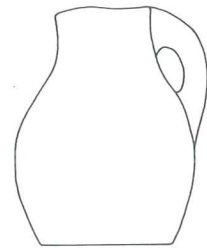

ΣΤ

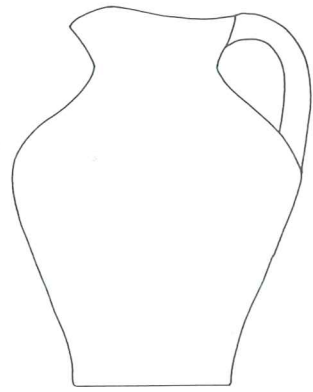

Ζ

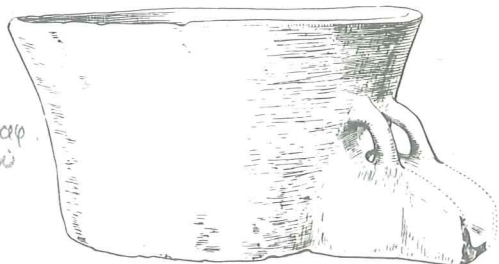

πατητήρι σε σφ.
πορσελ. λαϊκού

95 · Μεγάλη λεκάνη από τα Γουρνιά με οπή εκροής στον πυθμένα, ΥΜ Ι. Ύψ. 0,36 μ.

αποτελεί σκεύος που έχει προκαλέσει πολλές υποθέσεις. Βρέθηκε στα Γουρνιά και είναι κατασκευασμένο από τραχύ, ερυθρό πηλό· πρέπει να χρησιμοποιείται σε κάποια συνηθισμένη οικιακή βιοτεχνία γιατί πολλά δείγματα είναι γνωστά από ΥΜ Ι ανασκαφές. Ένα από το Βαθύπετρο, το οποίο βρέθηκε στη θέση του, θεωρείται συνήθως πατητήρι σταφυλιών (ληγός) (Μαρινάτος 1952: 596, εικ. 6· Πλάτων 1970: φωτ. στη σελ. 187). Άλλη ερμηνεία είναι η -

όσπετος



A



B

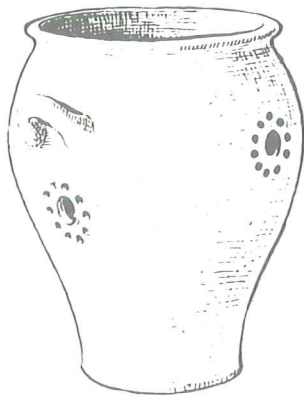

Γ

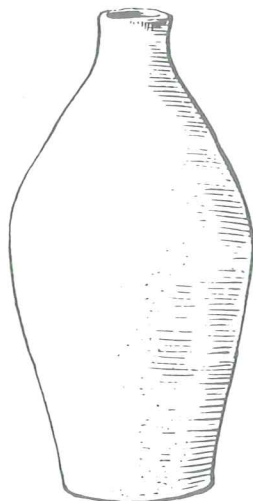

Δ

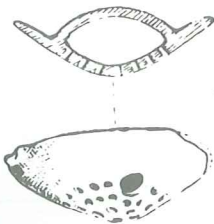

E

παρασκευασμένο
των
κόβου διαμετρίσας
αίτην σφαιρ. αλατρωτή

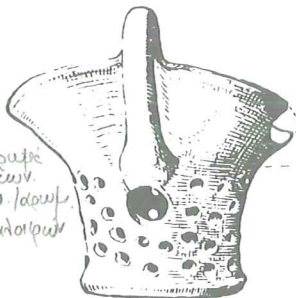

ΣΤ

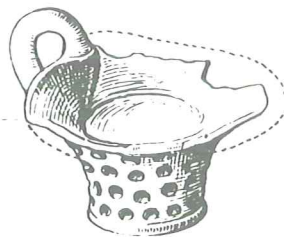

96 · Μέρος της χονδροειδούς κεραμικής που βρέθηκε στα Γουρνιά. ΥΜ Ι. (Α) Μικρογραφικό κύπελλο. Ύψ. 0,04 μ. (Β) Μικρογραφικό πιθοειδές. Ύψ. 0,081 μ. (Γ)

Μικρό πιθοειδές. Ύψ. 0,242 μ. (Δ) Αρυβαλλοειδές. Ύψ. 0,277 μ. (Ε) «Πυριατήριο» (firebox). Ύψ. 0,044 μ. (ΣΤ) «Πυριατήριο» (firebox). Ύψ. 0,162 μ.

υποθετική- χρήση του στην παραγωγή ελαιολάδου (Forbes, Foxhall 1978). Αβέβαιης επίσης χρήσης είναι το μικρό αγγείο της Εικ. 96Γ, με προσεκτικά ανοιγμένες οπές στα πλευρά του, από την ίδια θέση (Γουρνιά). Ευκολότερα κατανοητά είναι δοχεία σαν κι αυτά της Εικ. 96Β, Δ γιατί προφανώς εξυπηρετούσαν τις ποικίλες αποθηκευτικές ανάγκες ενός μεγάλου νοικοκυριού. Το αντικείμενο της Εικ. 96Α είναι ίσως άθυρμα.

Τα περίεργα σκεύη της Εικ. 96Ε και ΣΤ ονομάζονται συχνά «πυριατήρια» (ή καλύμματα χυτρών). Υπάρχουν πολύαριθμες παραλλαγές τους. Η απλούστερη αποτελείται από ένα κοίλο, αμφίκυρτο τμήμα, διάτρητο κάτω και κλειστό επάνω, με πλατύ χείλος που εκκινά από το κάτω τμήμα του σκεύους (Εικ. 96Ε). Στις παραλλαγές είναι

δυνατόν να προστεθούν τρία μικρά πόδια και λαβή για τη μεταφορά του αγγείου ή επίπεδη βάση, με τις οπές μετακινημένες προς τα τοιχώματα (Εικ. 96ΣΤ). Η κατηγορία αυτή έχει μελετηθεί από τη Χαρά Γεωργίου (1973Α· 1973Β· 1973Γ), η οποία πρότεινε ως ευλογότερη υπόθεση την πιθανή χρήση των αγγείων αυτών για την παρασκευή αρωμάτων: η πρώτη (φυσική) ύλη θα απλωνόταν σε μικρές ποσότητες στο χείλος του αγγείου όπου και θα θερμαινόταν. Άλλες ερμηνείες είναι η χρήση τους για την καύση θυμιάματος ή αρωματικών φυτών ή για την τήξη αρωματικών αλοιφών¹⁵.

Η κατασκευή μεγάλου μεγέθους πηλίνων δοχείων για την εποχική φύλαξη αγαθών, συνεχίζεται. Βασικός τύπος τέτοιου αγγείου της ΜΜ ΙΙΙ και ΥΜ Ι, με πολλά παραδείγματα, είναι ο

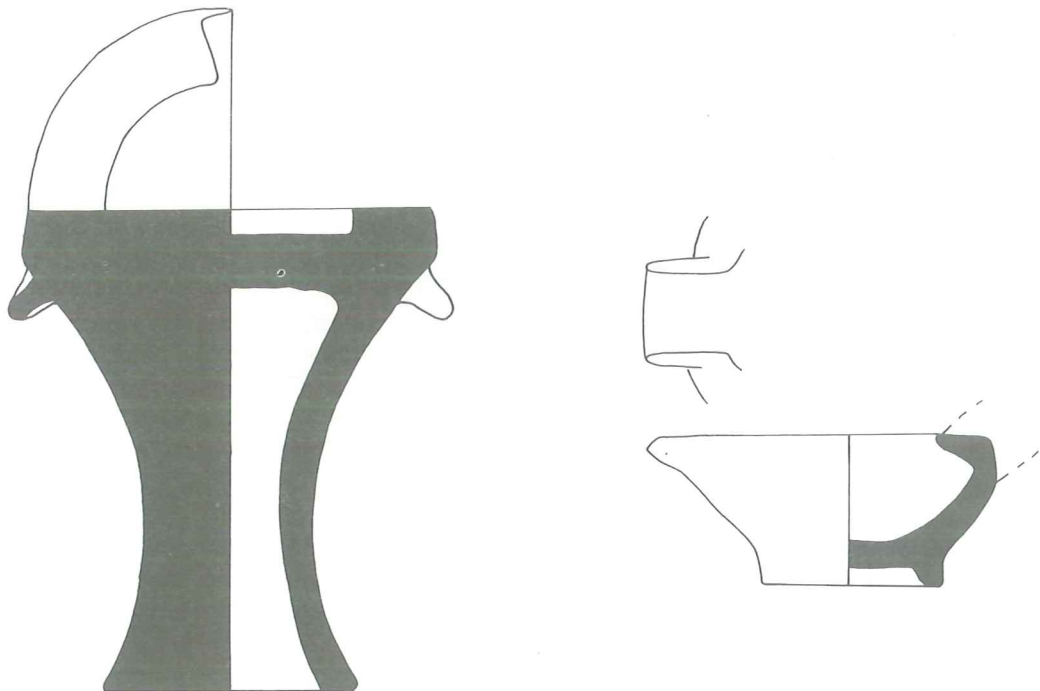

πίθος με περιχέλωμα του Πίν. 14Γ. Το συγκεκριμένο αγγείο είναι επαρχιακό. Βρέθηκε στο νεκροταφείο του Σφουγγαρά όπου είχε περιλάβει μια ταφή.

Οι πίθοι συνεχίζουν να αποτελούν τα μεγαλύτερα σε μέγεθος αγγεία. Είναι πάντοτε χειροποίητοι, συνεχίζοντας έτσι καθιερωμένες παραδόσεις τεχνικής αλλά και τεχνολογίας. Τα σχήματα και η διακόσμησή τους είναι παρόμοια μ' αυτά της MM III, καθιστώντας τη χρονολόγηση πολλών δειγμάτων αβέβαιη. Στον Πίν. 16Δ και Ε εικονίζονται παραδείγματα που παρουσιάζουν πολυάριθμες διαφοροποιήσεις. Οι περισσότεροι πίθοι διαθέτουν αφηρημένα σχέδια από έξεργες ταινίες πηλού οι οποίες έχουν εξομαλυνθεί, ώστε να γίνουν επίπεδες, και έχουν διακοσμηθεί με εγχαραξείς. Ορισμένα από τα διακοσμητικά θέματα των πίθων είναι δανεισμένα από την αγγειογραφία (βλ. ιδίως τον Πίν. 16Δ).

Τα μαγειρικά σκεύη ακολουθούν επίσης γραμμές της Μεσομινωικής. Η τριποδική χύτρα είναι, όπως και κατά την MM III, το κοινότερο αγγείο για θέρμανση υγρών ενώ χρησιμοποιούνται επίσης και αβαθέστερα μαγειρικά πινάκια καθώς και δίσκοι. Ο χονδροειδούς υφής πηλός τους είναι συνήθως ερυθρός έως καστανέρυθρος, χωρίς διακόσμηση.

Φώς εξασφαλίζουν λύχνοι διαφόρων ειδών, πολλοί κατασκευασμένοι από οπτημένο πηλό. Δύο παραλλαγές παρουσιάζονται στην Εικ. 97. Ο λύχνος με πόδι, στον οποίο το δοχείο είναι τοποθετημένο επάνω σε ψηλή βάση, έχει το πλεονέκτημα ανύψωσης της φωτιστικής πηγής. Η μικρότερου μεγέθους παραλλαγή είναι λιγότερο αποτελεσματική αλλά ευκολότερη στην κατασκευή και τη μετακίνηση. Όπως και κατά το παρελθόν, είναι δυνατόν να

χρησιμοποιείται σ' ένα συγκεκριμένο δωμάτιο οποιοσδήποτε αριθμός λύχνων για να το φωτίσουν στον επιθυμητό βαθμό.

ΥΣΤΕΡΟΜΙΝΩΙΚΗ Ia

Η Υστερομινωική Ia αποτελεί την εποχή μέγιστης ακμής της σπείρας, του ρόδακα, του πτυχωτού και της φυλλοφόρου ταινίας. Χρησιμοποιούνται και άλλα επίσης κοσμήματα, στην επιλογή όμως διακοσμητικών θεμάτων της Εικ. 98 είναι σαφής η δημοτικότητα των προαναφερθέντων θεμάτων. Όλα αυτά τα στοιχεία διευθετούνται σε οριζόντιες ζώνες, στις οποίες τα επιμέρους διακοσμητικά θέματα συνήθως επαναλαμβάνονται και σπανιότερα εναλλάσσονται με άλλα. Κάθε αγγείο φέρει συνήθως διάφορα είδη διακόσμησης και εκμεταλλεύεται στον μέγιστο βαθμό την αντίθεση που προκύπτει έτσι μεταξύ των διαφόρων διακοσμητικών θεμάτων.

Το εμπόριο με το εξωτερικό βρίσκεται ήδη σε ανάπτυξη. Η περιστασιακή εύρεση κάποιου κυπριακού κεραμικού θραύσματος στην Κρήτη (Porham 1963) αποδεικνύει τις επαφές με την Κύπρο, που αποδεικνύονται επίσης από αρκετά μινωικά δείγματα από την Κύπρο, από την Τούμπα του Σκούρου (Vermeule, Wolsky 1978· Vermeule 1980) και την Έγκωμη (Dikaios 1969-1971: I, προμετωπίδα, αρ. 1, 2, 229, 230· III, πίν. 58, αρ. 26, 27, πίν. 86, αρ. 1, 2). Τα όστρακα αυτά αποτελούν ίσως όμως μόνο την «κορυφή του παγόβουνου», γιατί η αναπτυσσόμενη μινωική μεταλλουργική βιοτεχνία θα πρέπει να απαιτούσε σταθερό εφοδιασμό με πρώτες ύλες, ιδίως χαλκό. Ιδιαίτερα πιθανή φαίνεται μια κρητική επιρροή

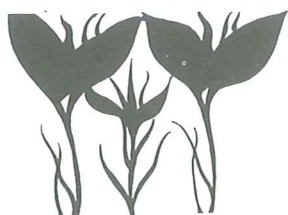

A



B



Γ

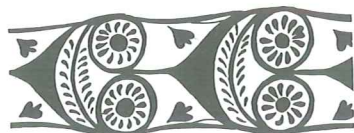

Δ

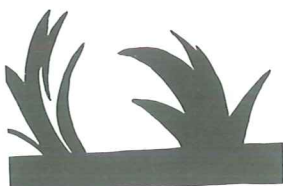

E

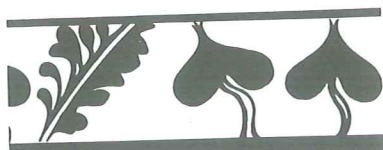

ΣΤ



Ζ

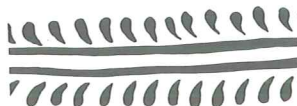

Η

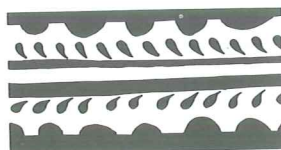

Θ



Ι

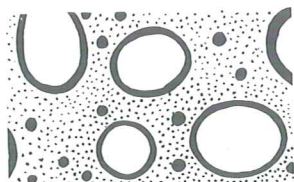

Κ

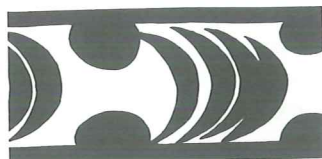

Λ

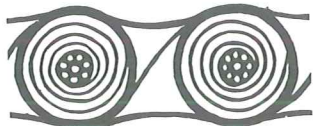

Μ

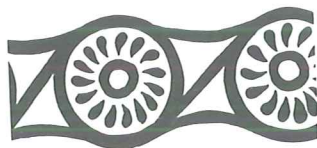

Ν



Ξ

στην κυπριακή γραφή, γεγονός που υποδεικνύει μια κάπως βαθύτερη σχέση μεταξύ των δύο χωρών, πέραν της περιστασιακής ανταλλαγής κάποιου δοχείου.

Οι Κυκλάδες συνεχίζουν να παίζουν σημαντικό ρόλο. Η Θήρα διαθέτει περισσότερα δείγματα της ΥΜ Ια από οποιαδήποτε άλλη θέση, γεγονός που μάλλον οφείλεται στην καταστροφή της κατά το τέλος της περιόδου παρά στην έλλειψη υλικού από αλλού (Μαρινάτος 1968-1976). Στη συνέχεια, κατά τη διαπραγμάτευση της ΥΜ Ιβ, απαριθμούνται και άλλες κυκλαδικές εγκαταστάσεις που εισήγαγαν μινωική κεραμική.

Η εν λόγω φάση είναι η κύρια περίοδος των Λακκοειδών Τάφων των Μυκηνών (Καρο 1930-1933· Μυλωνάς 1972-1973). Στα πλούσια κτερίσματα των Μυκηναίων αρχόντων αποκαλύπτεται σημαντική μινωική επιρροή, οι ενδείξεις όμως εμπορικών συναλλαγών είναι ακόμη πολύ ισχνές για να μας επιτρέψουν να αποκρυπτογραφήσουμε την ακριβή φύση των καλλιτεχνικών σχέσεων (Shear 1967· Dickinson 1984· Hägg 1984). Στους τάφους αυτούς βρίσκονται λίγα μόνο πήλινα αγγεία. Υποδεικνύεται έτσι η έλλειψη ενδιαφέροντος για τέτοια κοινά αντικείμενα ή ίσως το γεγονός ότι λίγοι μόνο Μινωίτες έφθασαν όντως μέχρι την πλούσια ακρόπολη.

Από τεχνοτροπική άποψη, η ΥΜ Ια εξελίσσεται κατά πολύ βαθμιαίο τρόπο. Ένα συντηρητικό της στάδιο διακρίνεται στους ΜΜ ΙΙΙ - ΥΜ Ι τάφους του Πόρου (Λεμπέση 1967) καθώς και σε αρκετά σύνολα της ανατολικής Κρήτης: ορισμένους βόθρους στην Κάτω Ζάκρο (Hogarth 1900-1901: 121 κ.ε.· Dawkins 1903: 248-251), μια ομάδα πρώιμων ΥΜ Ι δαπέδων στα Γουρνιά (Hawes κ.ά. 1908: Περιοχή

Δ), κάποιους ορίζοντες κατοικήσεως στο Παλαίκαστρο (Dawkins 1904-1905: 275, 276, 286 κ.ε.· Bosanquet, Dawkins 1923: 21 κ.ε.) και ένα αβέβαιης φύσεως ευρηματικό σύνολο από τον Πρινιατικό Πύργο (Betancourt 1978-1980). Στην Εικ. 99 παρουσιάζεται κεραμική από το στάδιο αυτό. Ο τρόπος διακόσμησης σκοτεινού επί ανοικτού χρησιμοποιείται για φυτικά κοσμήματα, η συντηρητικότερη όμως λευκή βαφή είναι ακόμη συνήθης. Η παλαιότερη όμως αυτή τεχνική έχει, κυρίως στην ανατολική Κρήτη, αποκτήσει ένα νέο πνεύμα, ανάλαφρο και κομψό. Το διακοσμητικό π.χ. θέμα της βλαστόσπειρας αποτελεί ωραία σύζευξη της τρέχουσας σπείρας και της φυλλοφόρου ταινίας (Εικ. 99Δ), δημιουργώντας έτσι ένα ιδιαίτερα κομψό αγγειογραφικό θέμα. Ορισμένα φυτικά σχέδια, όπως αυτά της πρόχου της Εικ. 99Γ, είχαν ήδη εμφανιστεί σε λευκό χρώμα κατά τη ΜΜ ΙΙΙ. Μετατρέπονται τώρα σε θέματα σκοτεινού επί ανοικτού και κερδίζουν σε δημοτικότητα σε βάρος των πιο μετρημένων θεμάτων της προηγούμενης περιόδου. Ο Πτυχωτός ρυθμός Χελωνίου ανευρίσκεται σε μεγάλους αριθμούς, κυρίως σε κύπελλα και σκύφους (Εικ. 99Α). Ο πρώιμος ΥΜ Ια ρυθμός αποτελεί, θεωρούμενος ως σύνολο, ενδιαφέροντα συγκερασμό νεωτερισμών και συντηρητικότητας.

Ορισμένα άλλα ευρήματα αντιπροσωπεύουν είτε ένα ελαφρώς μεταγενέστερο στάδιο είτε μια σύγχρονη αλλά πιο προοδευτική τεχνοτροπία: πρόκειται για ένα φρέαρ στον λόφο Γυσάδες της Κνωσού (Evans 1921-1935: ΙΙ, εικ. 349· Popham 1967: πίν. 76a-g), πιθανώς τα ευρήματα μιας οικίας κοντά στην Ακρόπολη της Κνωσού (Catling κ.ά. 1979), και το δωμάτιο C 58 των Γουρνιών (Hawes κ.ά.

1908: πίν. 7, αρ. 25-32, 34-41). Η τεχνοτροπία της Κνωσού είναι μάλλον ισορροπημένη —εμφανίζονται κυρίως καλαμοειδή, σπείρες, πτυχωτό κόσμημα χελωνίου και φυλλοφόροι ταινίες. Η ανατολική Κρήτη αντίθετα διαθέτει περισσότερη επιδεικτικότητα: οι αγγειογράφοι εδώ ενδιαφέρονται για τη χλωρίδα και ορισμένα σχέδιά τους είναι εύχυμα και πολυσύνθετα. Οι σπείρες αναπτύσσουν συχνά πολύπλοκες παραλλαγές (Πίν. 17Α, Β). Τα διακοσμητικά θέματα σε σκοτεινό επί ανοικτού τυποποιούνται περισσότερο, και ορισμένα σχέδια, όπως οι σπείρες, οι φυλλοφόροι ταινίες και οι φυτικές συστάδες, αποτελούν ήδη καθιερωμένο διακοσμητικό λεξιλόγιο.

Στην Εικ. 100 και τον Πίν. 17Γ, Δ

και Η απεικονίζεται μια ομάδα αγγείων από τον χώρο C 58 των Γουρνιών. Στο δωμάτιο αυτό είχαν αποθηκευτεί ρυτά διαφόρων τύπων. Είναι πίο εξελιγμένα στο σχήμα απ' αυτά της ΜΜ ΙΙΙ και περιλαμβάνουν τον κωνικό τύπο, τον σφαιρικό τύπο και τον τύπο σε σχήμα αυγού στρουθοκαμήλου (Πίν. 17Γ, Δ, Εικ. 100Α-Θ). Ένα από τα ρυτά έχει το σχήμα ταυροκεφαλής (Πίν. 17Η). Είναι ιδιαίτερα ρεαλιστικό, με εξαιρετο πλάσιμο, γραπτούς οφθαλμούς με σκοτεινή βαφή και μικρές πινελιές ερυθράς βαφής στο δέρμα. Υπάρχουν επίσης στο ίδιο δωμάτιο πρόχοι και άλλα ακόμη σχήματα (Εικ. 100Ι-Λ). Στα αγγεία αυτά συνηθίζονται πολλαπλές ζώνες διακόσμησης και τα σχέδια πληρούν συνήθως ολοκληρωτικά τις

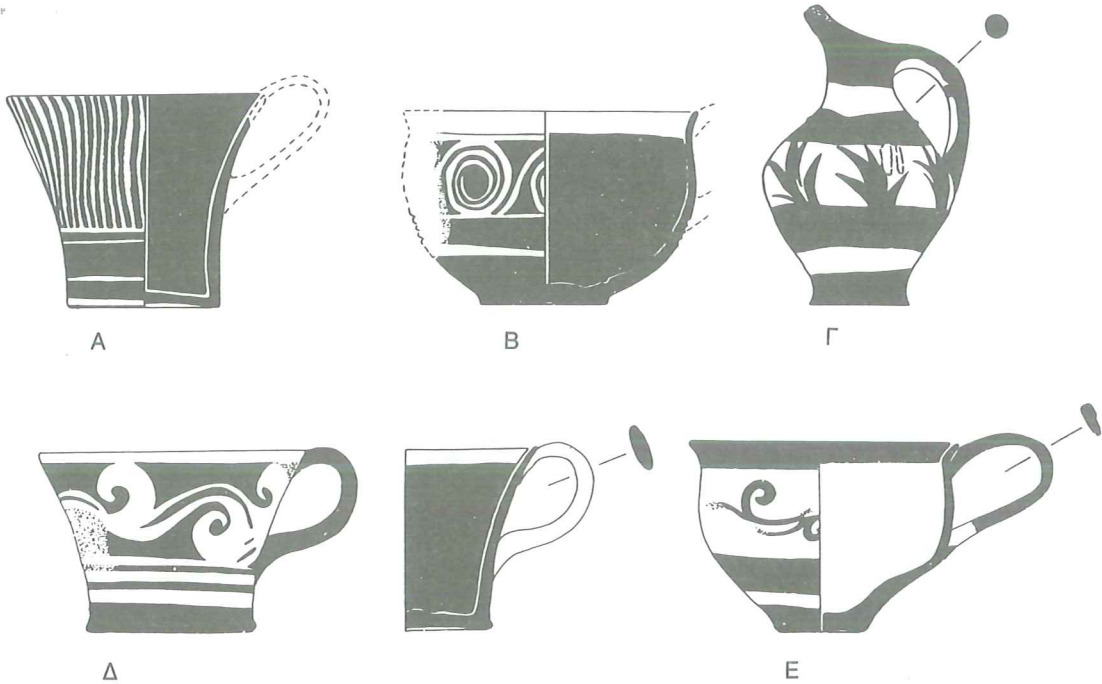

99 · Υστερομινωικά Ια αγγεία από τον Πριλιάτικο Πύργο. Κλίμακα 1:3. (Α) Κύπελλο με ευθέα τοιχώματα· (Β) Ημισφαιρικό

κύπελλο· (Γ) Πρόχος· (Δ) Κύπελλο με ευθέα τοιχώματα· (Ε) Ημισφαιρικό κύπελλο.

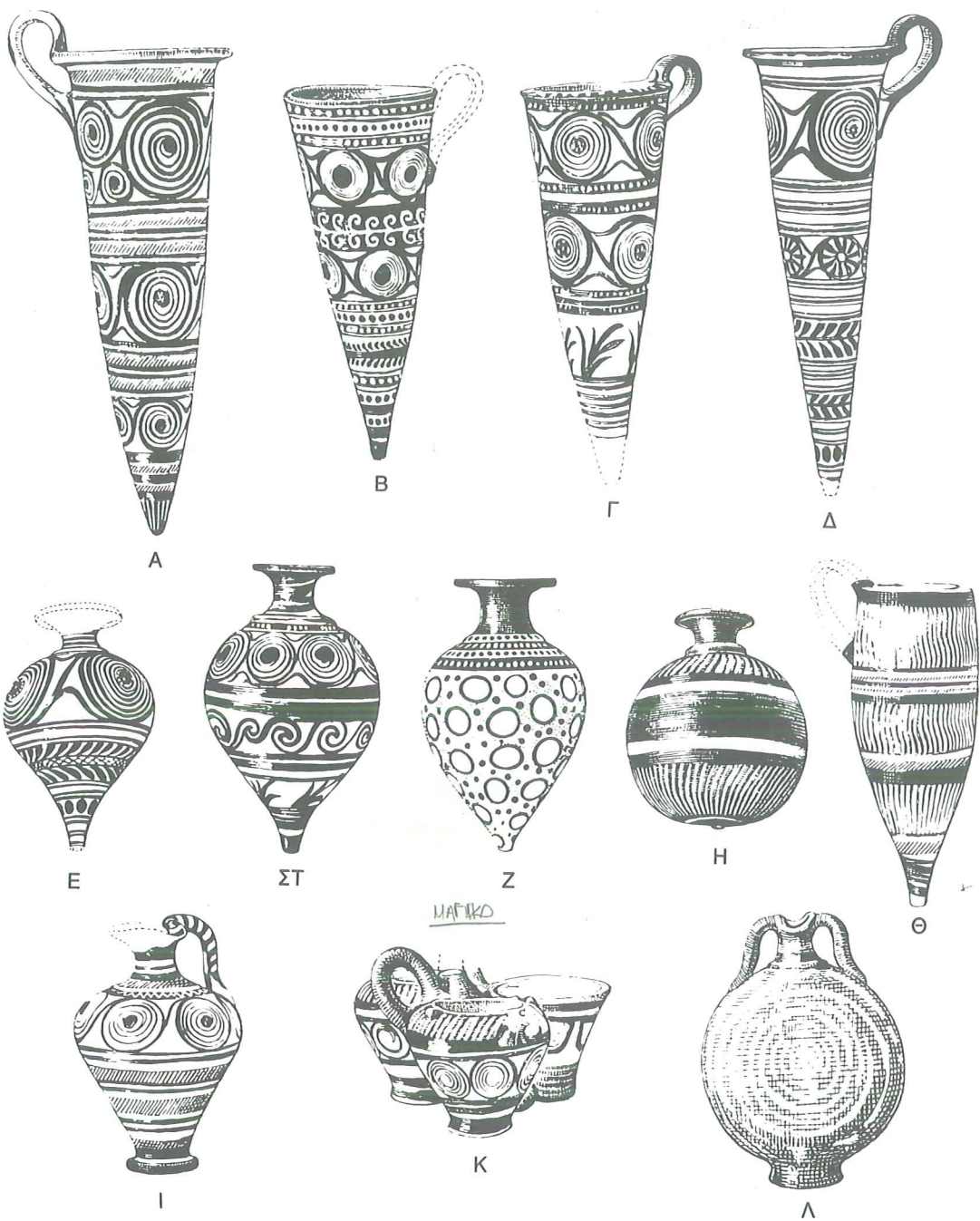

100 • Υστερομινωικά Ια αγγεία από το δωμάτιο C 58 των Γουρνιών. (Α) Κωνικό ρυτό. Ύψ. 0,365 μ.: (Β) Κωνικό ρυτό. Ύψ. 0,27 μ.: (Γ) Κωνικό ρυτό. Ύψ. 0,31 μ.: (Δ) Κωνικό ρυτό. Ύψ. 0,325 μ.: (Ε) Ρυτό σε σχήμα αυγού στρουθοκαμήλου. Ύψ. 0,184 μ.: (ΣΤ) Ρυτό σε σχήμα αυγού στρουθοκαμήλου. Ύψ. 0,224 μ.:

(Ζ) Ρυτό σε σχήμα αυγού στρουθοκαμήλου. Ύψ. 0,218 μ.: (Η) Σφαιρικό ρυτό. Ύψ. 0,168 μ.: (Θ) Κωνικό ρυτό με κυρτές πλευρές. Ύψ. 0,25 μ.: (Ι) Πρόχους. Ύψ. 0,196 μ.: (Κ) «Μαγικό» αγγείο. Ύψ. τοιχωμάτων 0,092 μ.: (Λ) Φλάσκη. Ύψ. 0,19 μ.

προκαθορισμένες γι' αυτά επιφάνειες. Συχνά τα σχέδια είναι αρκετά πολύπλοκα. Η γραπτή τεχνική είναι ιδιαίτερα προσεγμένη, πολύ τακτικότερη απ' αυτή της ΥΜ Ιβ. Η λευκή και η ερυθρά βαφή χρησιμοποιούνται για τον τονισμό λεπτομερειών και συχνά γράφονται επίθετες σειρές λευκών στιγμών ή λεπτές κυματοειδείς γραμμές πάνω από σκοτεινόχρωμες ταινίες (βλ. Εικ. 100B).

Το τριπλό σκεύος της Εικ. 100K είναι ένα πολύ ασυνήθιστο δείγμα. Πρόκειται για ένα «μαγικό» αγγείο που αποτελείται από ένα κύπελλο με κοίλες πλευρές και δύο μικρά ευρύστομα αγγεία με ώμο. Τα τρία δοχεία είναι ενωμένα μεταξύ τους. Το κύπελλο διαθέτει τριγωνικές σπές στα τοιχώματα καθώς και ψευδοπυθμένα λίγο επάνω από τον πραγματικό. Ο πραγματικός πυθμένας έχει επίσης μία οπή. Ένας κοίλος δακτύλιος στη βάση του κυπέλλου επιτρέπει την επικοινωνία με το κατώτερο τμήμα των δύο άλλων αγγείων και τα συνδέει με το κατώτερο τμήμα του κυπέλλου, κάτω από τον ψευδοπυθμένα. Όταν χυνόταν ένα υγρό στα δύο όμοια αγγεία, θα διοχετευόταν στο κατώτερο τμήμα του κυπέλλου και θα χυνόταν έξω, ενώ το ίδιο το κύπελλο θα φαινόταν στεγνό και άδειο σε όποιον κοίταζε μέσα του.

Πολλά στοιχεία της διακόσμησης της κεραμικής του δωματίου C 58 — ρόδακες, σπείρες, πτυχωτό κόσμημα χελωνίου, φυλλοφόροι ταινίες, άνθη, σειρές στιγμών κ.λπ.— είναι όμοια μ' αυτά της κεραμικής του καλύτερα γνωστού ΥΜΙα ευρηματικού συνόλου του Αιγαίου, την πόλη του Ακρωτηρίου στη νήσο Θήρα. Το Ακρωτήρι αποτελεί την πολυτιμότερη θέση για τον καθορισμό των περισσότερων κατηγοριών ΥΜ Ι αντικειμένων (Μαρινάτος 1968-1976· Ντούμας 1975· 1976B· 1983). Έχουν βρεθεί εδώ

εκατοντάδες πλήρη αγγεία, θαμμένα όλα ταυτοχρόνως μέσα στην παχιά συσσώρευση ηφαιστειακής τέφρας από το ηφαίστειο της Θήρας. Οι επιστήμονες συμφωνούν, —εκτός από πολύ λίγους αμφισβητίες (Luce 1976· 1978· Bolton 1976· Höckmann 1978)— στην απόδοση της θηραϊκής κεραμικής στην ΥΜ Ια (η καλύτερη διαπραγματεύση είναι αυτή του Niemeier 1980, στις γραμμές που έθεσε ο Porham 1967). Η τεχνοτροπία της Θήρας είναι όμοια μ' αυτή των ΥΜ Ια συνόλων της Κρήτης και δεν διαθέτει κανένα από τα ΥΜ Ιβ τεχνοτροπικά χαρακτηριστικά που συζητώνται στη συνέχεια.

Τα αγγεία του Πιν. 17Ε και ΣΤ που βρέθηκαν στο Ακρωτήρι, αποτελούν τυπικά παραδείγματα μινωικών εισαγωγών στην εν λόγω θέση. Οι ρόδακες που υπάρχουν και στα δύο αυτά αγγεία μπορούν να συνδεθούν στενά μ' εκείνους του ρυτού από τα Γουρνιά του Πίν. 17Δ, ενώ και το σχήμα της πρόχου του Πιν. 17ΣΤ είναι επίσης παρόμοιο με το σχήμα μιας πρόχου των Γουρνιών (Πίν. 17Ζ).

Στα θηραϊκά σκεύη συσσωρεύεται, όπως και σε τόσα άλλα εξάλλου ΥΜ Ια δείγματα, μια σειρά ζωνών διακόσμησης. Σε ορισμένες απ' αυτές χρησιμοποιείται λευκό ως συμπληρωματικό χρώμα. Η κεραμική αυτή πρέπει να προέρχεται από ένα πολύ όψιμο στάδιο της ΥΜ Ια, κατά την παραμονή της εισαγωγής της ΥΜ Ιβ.

ΥΣΤΕΡΟΜΙΝΩΪΚΗ Ιβ

Η Υστερομινωική Ι είναι δυνατόν να υποδιαιρεθεί σε δύο φάσεις. Η δεύτερη όμως φάση της έχει αποδειχθεί δυσχερής στον χαρακτηρισμό. Συνήθως αναγνωρίζεται μέσω της παρουσίας του

Θαλάσσιου ρυθμού, του «Ζωγράφου των Καλαμοειδών» με τους συναδέλφους και μιμητές του καθώς και μέσω άλλων, **σπάνιων σχετικά προϊόντων των ανακτορικών εργαστηρίων, προϊόντων που συνίστανται σε περίτεχνα και καλαίσθητα σκεύη τα οποία φαίνεται να είναι επείσακτα ακόμη και σε ορισμένες θέσεις της ίδιας της Κρήτης. Πρόσφατα μόνο, και μέσω νέας μελέτης υλικού που ανεσκάφη πριν αρκετά χρόνια (π.χ. Silverman 1978B· Niemeier 1979B· 1980) καθώς και μέσω των στοιχείων που προσέφεραν σύγχρονες ανασκαφές, ιδίως στην Κνωσό (Hood 1961-1962· 1962A· 1962B), το Παλαίικαστρο (Sackett, Popham 1970: 215-232), τα Κύθηρα (Coldstream, Huxley κ.ά. 1973) και τη Θήρα (για ενδείξεις ex silentio βλ. Μαρινάτο 1968-1976· Doumas 1983), έγιναν συνείδηση οι λεπτότερες αλλαγές που καθορίζουν τα ύστερα στάδια της βασικής ΥΜ Ι τεχνοτροπίας. Αν και παραμένουν ακόμη κάποια προβλήματα, η σχετική χρονολόγηση και η κατεύθυνση που ακολούθησε η τεχνοτροπική εξέλιξη γίνονται ικανοποιητικά αντιληπτές¹⁶. (Πόρος Ηρακλείου)**

Εκτεταμένες ΥΜ Ιβ επιχώσεις και ευρηματικά σύνολα έχουν βρεθεί σ' όλη την Κρήτη, στην Κνωσό και στα άλλα ανάκτορα καθώς και σε απομακρυσμένες περιοχές. Υπάρχουν επιπρόσθετα, εξαγωγές στα νησιά του Αιγαίου, στην ηπειρωτική Ελλάδα, στην αιγαιακή ακτή της Μικράς Ασίας, την Αίγυπτο και την Εγγύς Ανατολή. Οι περισσότερες σημαντικές επιχώσεις προέρχονται από το τέλος της περιόδου και δημιουργήθηκαν κατά την καταστροφή που επέφερε τον τερματισμό της ίδιας της φάσης αυτής.

Οι θέσεις που διαθέτουν ΥΜ Ιβ στρώματα καταστροφής απαρτίζουν μακρύ κατάλογο και καλύπτουν όλο το νησί. Τα σημαντικότερα κεραμικά

σύνολα προέρχονται από:

ΑΝΑΤΟΛΙΚΗ ΚΡΗΤΗ

Γουρνιά (Hawes κ.ά. 1908)

Μόχλο (Seager 1909)

Παλαίικαστρο (Sackett, Popham 1970, όπου και η παλαιότερη βιβλιογραφία)

Ψύρα (Seager 1910)

Πύργο Μύρτου (Cadogan 1978)

ΚΕΝΤΡΙΚΗ ΚΡΗΤΗ

Αγία Τριάδα (Pernier, Banti 1951: 532· Halbherr, Stefani, Banti 1977)

Αρχάνες (Λεμπέση, Olivier, Godart 1974)¹⁷

Αμνισό (Μαρινάτος 1932A· 1933· Bequignon 1933: 292-295)

Χάλαρα (Levi 1967-1968)

Κνωσό (Hood 1961-1962· 96, 97· 1962A· 1962B· 1973· Warren 1981A)

Μάλια (η «δεύτερη φάση της δεύτερης εποχής», deuxième époque, deuxième phase, Chapouthier, Charbonneaux 1928· Chapouthier, Joly 1936· Chapouthier, Demargne 1942· Demargne, Gallet de Santerre 1953· Deshayes, Dessene 1959· Chapouthier, Demargne, Dessene 1962· H. van Effentere κ.ά. 1963· H. van Effentere, M. van Effentere 1969· Pelon 1970· Amouretti 1970)

Νίρου Χάνι (Ξανθουδίδης 1922)

Φαιστό (Pernier, Banti 1951· Levi 1961-1962B: εικ. 151, 152)

Πρασά (Πλάτων 1951A)

Σκλαβόκαμπο (Μαρινάτος 1939-1941)

Τύλισο (Hazzidakis 1921· 1934)

Βαθύπετρο (Μαρινάτος 1949· 1950· 1951· 1952· για τη χρονολόγηση βλ. Niemeier 1980: 14)

ΔΥΤΙΚΗ ΚΡΗΤΗ

Χαμαλεύρι (Hood, Warren, Cadogan 1964: πίν. 13c)

Χανιά (Τζεδάκις 1966)

Κατά την περίοδο αυτή σημειώνεται η **μέγιστη μινωική εξάπλωση** στο εξωτερικό· η ανθηρότητα της οικονομικής δραστηριότητας είναι δυνατόν να διαπιστωθεί από το **αυξημένο ποσοστό μινωικών εξαγωγών** (σε αντικείμενα από διάφορες ύλες), καθώς και από την κατασκευή εγχώριων απομιμήσεων κρητικών προϊόντων. Ιδιαίτερη επιρροή ασκεί η μινωική κεραμική. Οι θελκτικοί ρυθμοί της αποτελούσαν πρότυπα για πολλά αιγαιακά εργαστήρια, τα επαρχιακά προϊόντα των οποίων εξαγόμενα διέδιδαν με τη σειρά τους ακόμη μακρύτερα τους ρυθμούς αυτούς. Τα επιλεγμένα αγγεία του Πίν. 18Α-Δ προέρχονται από την Αγία Ειρήνη της Κέας, μια κυκλαδική εγκατάσταση με ιδιαίτερα σημαντική μινωική παρουσία (Cummer, Schofield 1984). Τα αγγεία αυτά χρονολογούνται στην ΥΜ Ιβ και παρουσιάζουν εκτεταμένη ποικιλία θελκτικών ρυθμών, απaráλλακτων με τους ρυθμούς που βρίσκονται στην ίδια την Κρήτη. Εμφανώς λιγότερο κρητικό είναι το ρυτό από τη Μήλο του Πίν. 18Ε. Το σχήμα του, η τεχνολογία της σκοτεινόχρωμης βαφής, ακόμη και οι αμφίστροφες σπείρες είναι σε τελική ανάλυση εμπνευσμένες από μινωικά πρότυπα, η τεχνοτροπία όμως αφίσταται αρκετά απ' αυτή των μινωικών ρυθμών (πβ. Πίν. 17Γ-Ε), υποδηλώνοντας ότι δεν πρόκειται για άμεσο αντίγραφο. Τα ευεργετικά αποτελέσματα του ζωηρού αυτού εμπορίου μαρτυρούνται από την αύξηση της οικοδομικής δραστηριότητας σ' όλο το Αιγαίο. Η περίοδος μεγαλύτερης ακμής των μινωικών οικισμών είναι η ΥΜ Ιβ.

Η εξαγωγή μινωικών κεραμικών προϊόντων μαρτυρείται επαρκώς, προερχόμενη από ευρύ γεωγραφικό χώρο (Scholes 1956: 27-29). Μια θέση της ηπειρωτικής Ελλάδας με αξιόλογες

ποσότητες είναι ο Άγιος Στέφανος της Λακωνίας, όπου μινωικοί και μινωίζοντες ρυθμοί αρχίζουν να απαντούν από τη Μέση Χαλκοκρατία (Taylour 1972· J. B. Rutter, C. H. Rutter 1976· Jones, Rutter 1977). Δημιουργικές επιδράσεις δέχεται ακόμη η Μεσσηνία (Hagg 1982) όπως και άλλες περιοχές. Νησιωτικές πόλεις με μεγάλο αριθμό εισαγωγών είναι μεταξύ άλλων το Καστρί των Κυθήρων (Coldstream, Huxley κ.ά. 1973· Coldstream 1978), η Αγία Ειρήνη της Κέας (Caskey 1962· 1964· 1966· 1971· 1972· 1979· Cummer, Schofield 1984) και η Φυλακωπή της Μήλου (Atkinson κ.ά. 1904· Renfrew 1978). Από τα νησιά αυτά, εκείνα που αποτελούν μια σειρά στο δυτικό τμήμα του Αιγαίου απήλθαν ίσως κάποιες ιδιαίτερης εμπορικής σύνδεσης με την Κρήτη (Davis 1979· Schofield 1982Α· 1982Β). Ανατολικότερα ακόμη, διαθέτουμε υλικό από την Κάρπαθο (Μελάς 1981), την Ιαλυσό της Ρόδου (Monaco 1938· 1941· Furumark 1950)¹⁸, την Κώ («Σαράγια», Morricone 1972-1973)¹⁹ και την Τήλο (Σάμψων 1980). Παρόμοια ευρήματα προέρχονται από την ακτή της Μικράς Ασίας (Mee 1978), τη Μίλητο (Weickert 1950· 1957· 1959-1960· Hommel 1959-1960· Schiering 1959-1960), την Ιασό (Levi 1972· Laviosa 1974) και την Κνίδα (Iris Love, κατ' ιδίαν πληροφορία).

Τα ευρήματα της ίδιας της Κρήτης αποδίδουν μια ενιαία ουσιαστικά εικόνα. Με ορισμένες εξαιρέσεις, οι **περισσότερες θέσεις καταστρέφονται κατά το τέλος της ΥΜ Ιβ**. Αμέσως μετά ακολουθεί άσκηση μυκηναϊκής επιρροής και ορισμένοι ειδικοί στα μινωικά πιστεύουν ότι ο ντόπιος κρητικός πληθυσμός υποτάχθηκε και ίσως κατά μεγάλο μέρος εξοντώθηκε από τους Μυκηναίους κατακτητές (για μια καλή διαπραγμάτευση βλ. Hood

1978Α). Αντί της εκδοχής αυτής, άλλοι πιστεύουν ότι πρόκειται για φυσικές καταστροφές, οφειλόμενες ίσως σε καθυστερημένες σεισμικές δονήσεις σχετικές με τα γεωλογικά φαινόμενα της Θήρας (για διαπραγμάτευση του θέματος βλ. Page 1970: 35-44· 1978· Sparks, Sigurdsson, Watkins 1978: 91· για μια άποψη που αντιτίθεται στην υπόθεση εκτεταμένων καταστροφών από παλιρροϊκά κύματα (τσουνάμι) και πτώση τέφρας βλ. Pichler, Schiering 1980).

Σε άλλες περιοχές οι ενδείξεις δεν είναι τόσο ομοιόμορφες. Η Φυλακωπή κατεστράφη κατά τη διάρκεια μιας περιόδου κατά την οποία εισήγαγε ΥΜ Ιβ κεραμική (Renfrew 1978). Τα Κύθηρα ίσως εγκαταλείφθηκαν κάπως αργότερα από την εποχή των ΥΜ Ιβ καταστροφών στην Κρήτη (Coldstream 1978:398). Η παρουσία στην Αγία Ειρήνη μυκηναϊκών εφυραϊκών κυλίκων με πολύ σχηματοποιημένα, μονήρη κοσμήματα (του τύπου που συνήθως χαρακτηρίζεται ΥΕ Ιβ) καθώς και αγγείων Θαλάσσιου ρυθμού, τόσο μινωικής όσο και ελλαδικής κατασκευής (Caskey 1972: 396), υποδεικνύει είτε ότι η καταστροφή έλαβε χώρα κατά την ΥΜ ΙΙ/ΥΕ Ιβ, αντί του τέλους της ΥΜ Ιβ, είτε ότι η ΥΕ Ιβ αρχίζει κατά την ΥΜ Ιβ (Cummer, Schofield 1984: 143, 144). Εν πάση περιπτώσει, η μινωική επιρροή λήγει κατά την ΥΜ Ιβ ή λίγο μετά απ' αυτήν και ακολουθείται από εγκατάλειψη της εκάστοτε θέσης ή ραγδαία αύξηση του όγκου της μυκηναϊκής κεραμικής. Η εξήγηση που έρχεται εύλογα στο νου είναι ότι η μινωική εμπορική σφαίρα επιρροής διασπάστηκε, αντικαθιστώμενη από ένα νέο κέντρο ισχύος στην ηπειρωτική Ελλάδα.

Η φύση και η έκταση των σχέσεων

των Μινωιτών με το εξωτερικό έχει συχνά αποτελέσει θέμα διχογνωμιών (βλ. π.χ. Stagg 1954-1955 και για μια αντίθετη άποψη Buck 1962). Το μεγαλύτερο μέρος των σχετικών ενδείξεων προέρχεται από την εξαχθείσα κεραμική. Τα ευρήματα από την Ελλάδα και το Αιγαίο αποτελούν αψευδείς μάρτυρες (με την ποσότητά τους) της μινωικής οικονομικής δραστηριότητας, πέραν όμως από τα γεωγραφικά αυτά όρια οι ενδείξεις δεν είναι τόσο άφθονες. Η εύρεση οστράκων στην Ιταλία υποδεικνύει μια απειροελάχιστη μόνο μινωική παρουσία (Taylour 1958· Buchholz 1980, με επιπλέον βιβλιογραφία). Αν εξαιρέσει κανείς μια δράκα αντικειμένων από τις Λιπάρες νήσους (Taylour 1958: 16, 17), δεν υπάρχουν παρά λίγες μόνο ενδείξεις για τη διενέργεια μινωικού εμπορίου προς την κατεύθυνση αυτή. Η προσοχή έχει συγκεντρωθεί σε μεγάλο βαθμό στα ευρήματα της Ανατολής, ο συνολικός όμως αριθμός τους είναι στην πραγματικότητα μάλλον μικρός. Καμιά θέση δεν διαθέτει την ποσότητα υλικού που χαρακτηρίζει τις μινωίζουσες εγκαταστάσεις του Αιγαίου και της μικρασιατικής ακτής (για καταλόγους μυκηναϊκών και μινωικών αγγείων από την Ανατολή και συζήτηση του θέματος βλ. Stubbings 1951· Hankey 1967· 1970-1971· Buchholz 1974· Cadogan 1979· Mee 1978).

Καθώς προχωρά κανείς προς ανατολάς, οι μινωικές εξαγωγές ελαττώνονται απότομα. Στην Κύπρο έχουν αναφερθεί κύπελλα και άλλα αγγεία (τα πρωιμότερα απ' αυτά φθάνουν έως την ΥΜ Ια) από την Τούμπα του Σκούρου και την Έγκωμη (για άλλες αιγαιακές εξαγωγές στην Κύπρο βλ. Catling, Karageorghis 1960· 1979: 63). Ήδη επίσης έχουν σημειωθεί αγγεία από την Αίγυπτο, μεταξύ των

οποίων το αλάβαστρο από το Σεντμέντ της Εικ. 90 και το όστρακο από το Τέλλ Τα-αννέκ. Μεταξύ των άλλων ΥΜ Ιβ αγγείων από την περιοχή αυτή της Ανατολής βρίσκεται και η «πρόχους της



101 Μινωική πρόχειλη πρόχους διακοσμημένη με αργοναύτες. Αγοράστηκε στην Αίγυπτο αλλά λεγόταν ότι προέρχεται από την Παλαιστίνη. ΥΜ Ιβ Θαλάσσιος ρυθμός. Ύψ. 0,25 μ.

Μασσαλίας» (Εικ. 101), η οποία αγοράστηκε στην Αίγυπτο αλλά λεγόταν ότι προέρχεται από την Παλαιστίνη (για άλλα ευρήματα από την Αίγυπτο και την Εγγύς Ανατολή βλ. Helck 1979: 83-92· Merrillees, J. Evans 1980). Η εικόνα που απαρτίζουν τα ευρήματα της Αιγύπτου συμπληρώνεται από μερικούς τοιχογραφημένους τάφους των Θηβών στους οποίους απεικονίζονται κάτοικοι του Αιγαίου ως ξένοι που φέρνουν αγγεία και άλλα δώρα στην αιγυπτιακή αυλή (βλ. ιδιαίτερα Furumark 1950: 223-239· Vercoutter 1956· Strange 1980). Οι πρωιμότερες περιπτώσεις, από τον τάφο του Σενμούτ, χρονολογούνται στην εποχή της Χατσεψούτ, ενώ όλες οι άλλες προέρχονται από την περίοδο της βασιλείας του Τούθμωση Γ' (Εικ. 102). Μεταξύ των προσφερομένων δώρων βρίσκονται αγγεία τυπικών αιγαιακών σχημάτων. Η διαπραγμάτευση των προβλημάτων που συνδέονται μ' αυτές τις τοιχογραφίες βρίσκεται έξω από τα πλαίσια του παρόντος βιβλίου, η παρουσία τους όμως βοηθά τη συμπλήρωση της εικόνας που διαγράφει

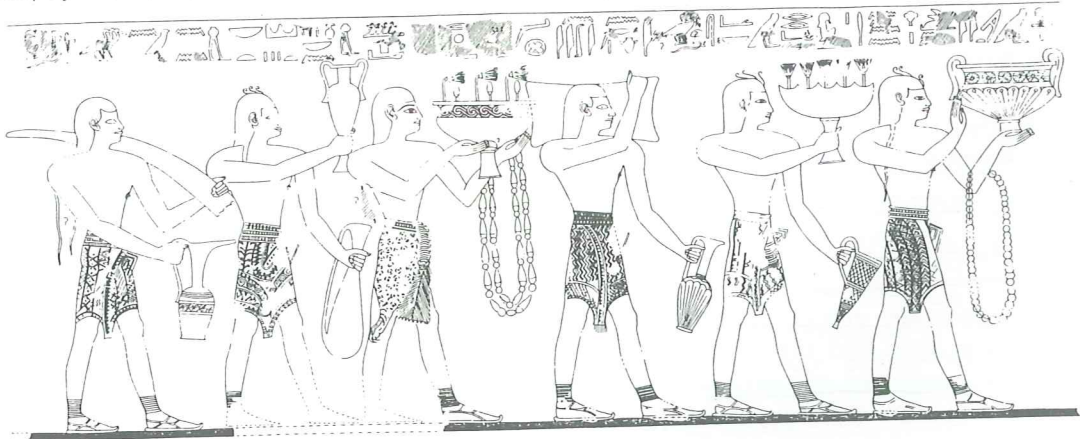

102 · Τοιχογραφία από τον τάφο του Ρεχμιρέ στις Θήβες της Αιγύπτου με παράσταση Κεφτιού οι οποίοι μεταφέρουν ένα κωνικό

ρυτό και άλλα δώρα. Εποχή της βασιλείας Τούθμωση του Γ'.

η εύρεση των πραγματικών αγγείων. Είναι βέβαιο πως οι Αιγαίοι δεν ήταν άγνωστοι στην Ανατολή κατά την εποχή της πρώιμης Δέκατης Όγδοης δυναστείας.

Ενώ όμως η δραστήρια εξάπλωση του μινωικού πολιτισμού είναι σαφής και φανερή, ο μηχανισμός της εξάπλωσης αυτής αποτελεί ακόμη ανεξερεύνητο πεδίο. Η πιθανότητα μεσολαβητικής θέσης των Κυθήρων μεταξύ Κρήτης και ηπειρωτικής Ελλάδας, ή ο ρόλος που έπαιξαν οι Κυκλαδίτες ναυτικοί (Schachermeyr 1978) ή οι Μυκηναίοι έμποροι (Iakovidis 1979) αποτελούν ερμηνευτικές δυνατότητες που χρειάζονται περαιτέρω διερεύνηση. Όσον αφορά την Ανατολή, το περισσότερο που μπορεί να λεχθεί είναι ότι η μινωική κεραμική, πιθανώς μεταφερόμενη εν μέρει από κατοίκους του Αιγαίου, έφθανε από καιρού εις καιρόν έως τις αγορές της Ανατολής.

Ο καλύτερος τρόπος μελέτης της ΥΜ Ιβ κεραμικής είναι μέσω της υποδιαίρεσής της σε συγκεκριμένες τεχνολογίες. Η Βασική Παράδοση, μια επιλογή δηλαδή αγγείων που ακολουθούν παραδοσιακές ΥΜ Ια πρακτικές, είναι δυνατόν να διασταλεί προς πολυάριθμα δυναμικά κεραμικά σύνολα των οποίων η παρουσία επικεντρώνεται στα ανάκτορα, ιδίως στην Κνωσό.

ΒΑΣΙΚΗ ΠΑΡΑΔΟΣΗ

Το μεγαλύτερο μέρος της ΥΜ Ιβ κεραμικής είναι από τεχνολογική άποψη συντηρητικό και ακολουθεί κατευθύνσεις που τέθηκαν κατά την ΥΜ Ια. Από τη στιγμή που η κεραμική αυτή ανευρίσκεται τόσο στα ανάκτορα (συμπεριλαμβανομένης της Κνωσού) όσο και σε λιγότερο σημαντικές θέσεις,

δεν είναι δυνατόν να ονομαστεί «επαρχιακή» και την ονομάζουμε εδώ «Βασική Παράδοση». Απότομες μεταβολές έναντι της ΥΜ Ια παρουσιάζονται σε λίγα μόνο αγγεία. Στις περισσότερες περιπτώσεις η εξέλιξη είναι τόσο ανεπαίσθητη ώστε η τεχνολογία αυτή δεν είναι δυνατόν να διακριθεί της προγενέστερης κεραμικής.

Η Βασική Παράδοση διακρίνεται, θεωρούμενη ως σύνολο, από κάποια ανισότητα (Εικ. 103, 104). Αν και ορισμένοι αγγειογράφοι εξακολουθούν να δουλεύουν με προσοχή, άλλοι διακρίνονται από βιασύνη, ή ακόμη και από προχειρότητα. Οι φυλλοφόροι ταινίες, που κάποτε γράφονταν με μεγάλη επιμέλεια, ποικίλλουν τώρα από απλώς τακτικά σχέδια έως ελλειπτικά γραμμίδια, στιγμές ή μηνοειδή στοιχεία, χωρίς κεντρικά στελέχη (Πίν. 18ΣΤ,Ζ). Η χρήση ερυθρού και λευκού είναι συχνότερη και πολλά διακοσμητικά θέματα, όπως οι τεθλασμένες και τα μεγάλα κυματοειδή στοιχεία, έχουν διαμορφωθεί κατά τέτοιο τρόπο ώστε να μπορούν να γράφονται στα αγγεία με ταχύ ρυθμό.

Η εν λόγω τεχνολογία έχει μελετηθεί επισταμένως όσον αφορά τα δείγματα της ανατολικής Κρήτης. Η Silverman (1978B) αναγνωρίζει δύο κύριες τάσεις, την «απέριττη» και την «πολυχρωμική». Είναι αρκετά διαφορετικές μεταξύ τους αν και τις συνδέουν ικανοί τεχνολογικοί παράγοντες.

Ένα αγγείο «απέριττης» τεχνολογίας διαθέτει συνήθως μία ή δύο μόνο διακοσμητικές ζώνες ενώ η υπόλοιπη επιφάνειά του αφήνεται ακόσμητη ή διακοσμείται με απλές ταινίες. Η λευκή βαφή σπανίζει και ερυθρά δεν απαντά. Ο διακοσμητικός αυτός τρόπος συνηθίζεται ιδιαίτερα σε κύπελλα,

πρόχους και άλλα μικρά αγγεία (Πίν. 18ΣΤ, Ζ, Θ, Εικ. 104). Η απλότητά του αποτελεί στοιχείο έντονης απομάκρυνσής του από την ΥΜ Ια, εντονότερης από την αντίστοιχη της «πολυχρωμικής» τεχνοτροπίας. Πολλά επιπροσθέτως αγγεία «απέριττης» τεχνοτροπίας έχουν ζωγραφιστεί μάλλον με σπουδή. Τα στοιχεία όμως συνέχειάς τους από την ΥΜ Ια είναι αρκετά έκδηλα ώστε να μην χρειάζεται να τονισθούν περισσότερο, είναι δε πράγματι τόσο ισχυρά ώστε να

δημιουργούν αμφιβολίες για τη χρονολόγηση ορισμένων δειγμάτων. Τα κοινότερα διακοσμητικά θέματα είναι φυλλοφόροι ταινίες και σπείρες που τοποθετούνται συνήθως στον ώμο του αγγείου.

Η «πολυχρωμική» τεχνοτροπία απέκτησε το όνομά της από τη συνήθεια πρόσθεσης λευκών και ερυθρών συμπληρωματικών κοσμημάτων. Εξελίσσεται, όπως και η «απέριττη» τεχνοτροπία, απευθείας από την ΥΜ Ια και πολλά από τα

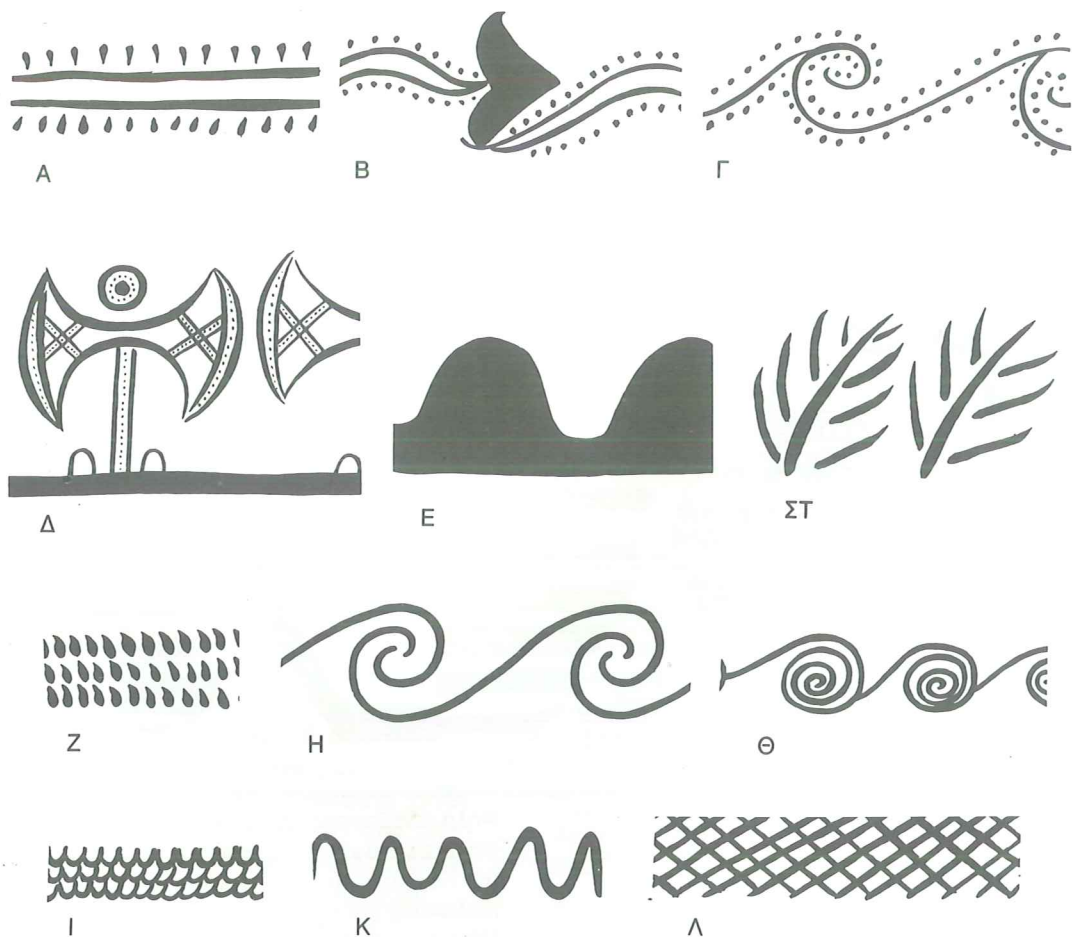

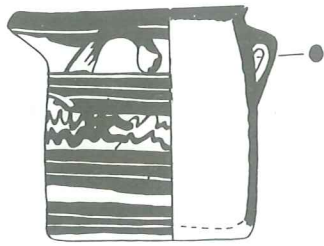

A

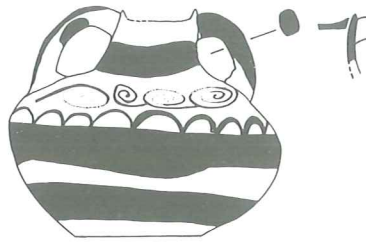

B

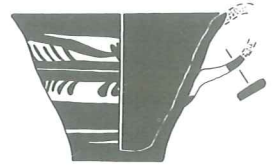

Γ



Δ

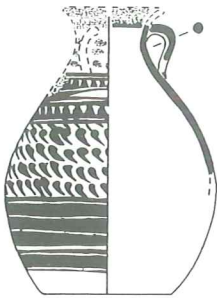

E

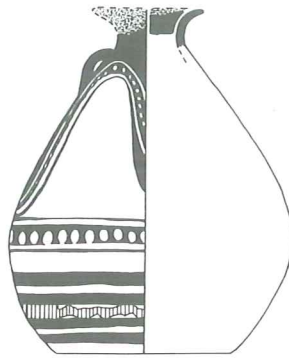

ΣΤ

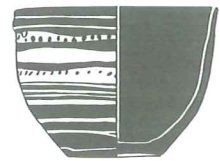

Z



H



Θ

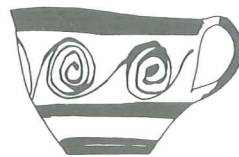

I

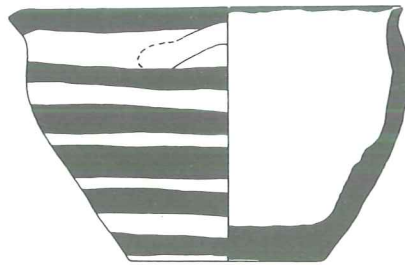

K

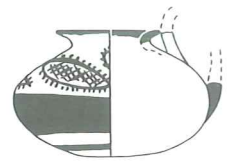

Λ

104 · Αγγεία ΥΜ Ιβ Βασικής ^{ΑΠΕΡΙΤΤΗ} Παράδοσης.
Κλίμακα 1:3. (Α-Δ και ΣΤ-Λ) Ψύρα· (Ε) Μόχλος.
(Α) Κυλινδρικό αγγείο με προχοή· (Β)
Πιεσμένος αμφορίσκος με ελλειψοειδές
στόμιο· (Γ) Κύπελλο με ευθεία τοιχώματα· (Δ)

Ψηλό αλάβαστρο· (Ε) Ψηλό αλάβαστρο· (ΣΤ)
Ψηλό αλάβαστρο· (Ζ) Ημισφαιρικό κύπελλο·
(Η) Κωνικό κύπελλο· (Θ) Πρόχους· (Ι)
Κωδωνόσχημο κύπελλο· (Κ) Σκύφος· (Λ)
Μόνωτο πιεσμένο αλάβαστρο.

υστερότερα αυτά αγγεία είναι παρόμοια με τα προγενέστερα, της ΥΜ Ια. Η τεχνοτροπία αυτή είναι κοινότατη σε μεγάλα στο μέγεθος ή σημαντικά αγγεία, όπως εκλεκτά, λεπτότεχνα πιθοειδή. Συχνά υπάρχουν στα αγγεία αυτά πολυάριθμες διακοσμητικές ζώνες, μία δηλαδή κύρια και πολλές δευτερεύουσες. Οι ζώνες αυτές είναι δυνατόν να διαχωρίζονται μεταξύ τους με απλές ταινίες, σειρές δισκίων, σκοτεινόχρωμες ταινίες με επίθετες λευκές στιγμές, φυτικές ταινίες, κυματοειδείς γραμμές ή με κάποια άλλη διακόσμηση. Η ερυθρά βαφή, η οποία είναι συνήθως αμαυρή και τείνει να απολεπιστεί, χρησιμοποιείται για τον τονισμό λεπτομερειών και για την πλήρωση μικρών, ελεύθερων τμημάτων. Είναι δυνατόν να τοποθετηθεί επάνω από μελανή βαφή ή απ' ευθείας στην ακόσμητη, υποκίτρινη επιφάνεια του αγγείου.

Σε ΥΜ Ιβ στρώματα καταστροφής έχουν βρεθεί ορισμένα αγγεία, κυρίως μεγάλα πιθοειδή, που προφανώς είχαν διατηρηθεί από την ΥΜ Ια. Στους Πίν. 18Η και 19Δ εικονίζονται δύο παραδείγματα από την Ψύρα. Το πρώτο αγγείο διακοσμείται με σπείρες με οφθαλμό (ΥΜ Ια στοιχείο). Στο δεύτερο χρησιμοποιούνται ταυροκεφαλές με διπλούς πελέκεις τοποθετημένους μεταξύ των κεράτων, ενώ σπείρες, κισσοί και μικροί πελέκεις συνεισφέρουν στην πλήρωση της υπόλοιπης επιφανείας. Το έμβλημα του πέλεκου μεταξύ των κεράτων του ταύρου απαντά σε μεταλλικά αντικείμενα (για μια διαπραγμάτευση βλ. Μαντιγιαννάκη 1978) καθώς και σε άλλο ένα αγγείο από την ανατολική Κρήτη (Bosanquet, Dawkins 1923: πίν. 12), υποδεικνυομένης έτσι κάποιας λατρευτικής χρήσης του. Φαίνεται πως οι ταύροι κατείχαν σημαντική θέση στον μινωικό

θηρησκευτικό συμβολισμό και η εμφάνισή τους στην τέχνη έχει αποτελέσει θέμα πολλών μελετών (βλ. π.χ. Matz 1961-1962).

Τα πλαστικά αγγεία φθάνουν σε νέα ύψη καλλιτεχνικής εκφραστικότητας. Η ταυροκεφαλή του Πίν. 19Α, από τον Μόχλο, είναι όπως και η φυσιοκρατικότερη ταυροκεφαλή των Γουρνιών (Πίν. 17Η), ρυτό, με μια οπή στο ρύγχος και άλλη μία πίσω από τα κέρατα. Η σύγκριση των δύο αντικειμένων αποκαλύπτει σαφώς μια εξέλιξη που απομακρύνει από την φυσιοκρατική απόδοση της ΥΜ Ια. Στο μεταγενέστερο ρυτό ο οφθαλμός είναι πιο σχηματοποιημένος, η πλαστική διάπλαση διαθέτει λιγότερη αίσθηση των μύων και των τενόντων και η γενική εμφάνιση είναι πιο τεχνητή. Έχει ήδη αρχίσει μια πορεία προς την αφαίρεση που θα επιταχυνθεί κατά την ΥΜ ΙΙΙ.

Πιστότερη στη φυσική μορφή είναι μια ομάδα αγγείων σε σχήμα όρθιων ταύρων (Πίν. 19Β, Γ), ένας καλλιτεχνικός τύπος με μακρά προϊστορία κατά τη Μέση Χαλκοκρατία. Τα δύο ΥΜ Ι δείγματα που απεικονίζονται (από την Ψύρα), διαθέτουν καλοσχηματισμένα χαρακτηριστικά και οπές τόσο για να γεμίζουν όσο και για να μετακενώνουν το περιεχόμενό τους. Για την τελευταία αυτή πράξη είναι απαραίτητο, όπως και στους κανονικούς ασκούς, να τους δοθεί μια κλίση.

Στον Πίν. 19Ε απεικονίζεται ένα ιδιαίτερα περίτεχνο όστρακο. Το σχήμα της σωζόμενης λαβής υποδεικνύει ότι προέρχεται πιθανότατα από ρυτό (για διαπραγμάτευση βλ. Η. van Effentere 1980: 436, εικ. 579, 580). Στο χείλος, επάνω από μία φυλλοφόρο ταινία, βρίσκεται προσκολλημένος ένας πλαστικός γρύπας, κανένα από τα

τέσσερα πόδια του οποίου δεν πατά στο έδαφος («ιπτάμενος καλπασμός»). Μας θυμίζει τις σκηνές ζώων που πηδούν, οι οποίες ήταν τόσο δημοφιλείς στις τοιχογραφίες της Κνωσού, του Ακρωτηρίου και άλλων τόπων κατά την αρχή της Ύστερης Χαλκοκρατίας (βλ. μεταξύ άλλων Μαρινάτο 1973: έγχρ. πίν. 17, 40).

ΕΙΔΙΚΗ ΑΝΑΚΤΟΡΙΚΗ ΠΑΡΑΔΟΣΗ

Τα περισσότερα ΥΜ Ιβ σύνολα και επιχώσεις συνδέονται —όσον αφορά την τεχνολογία των κεραμικών ευρημάτων τους— μέσω της παρουσίας οστράκων ή αγγείων διακοσμημένων με ορισμένα **εξαιρετικά θελκτικά, περίτεχνα θέματα** (Εικ. 105). Στην πραγματικότητα, **τα προϊόντα αυτά είναι μάλλον σπάνια**, αν και πάντοτε προσείλκυσαν την προσοχή. Ο Mervyn Popham τα έχει αποκαλέσει «το μεγαλύτερο ίσως καλλιτεχνικό επίτευγμα της κρητικής κεραμικής» (1967: 339). Ορισμένα από τα γνωστότερα δείγματα δεν προέρχονται από την Κνωσό αλλά από άλλες θέσεις, η τεχνολογία όμως παρ' όλ' αυτά είναι πιθανότατα κνωσιακής καταγωγής (για την τεχνολογία αυτή στην Κνωσό βλ. Mountjoy 1974A). Η υφή του πηλού μοιάζει συνήθως πολύ μ' αυτή της κνωσιακής κεραμικής και διαφέρει αισθητά από τον εγχώριο πηλό της ανατολικής Κρήτης (όπου τόσα αγγεία Ειδικής Ανακτορικής Παράδοσης έχουν βρεθεί). Μια άλλη δυνατότητα είναι η ύπαρξη ενός περιοδευόντος εργαστήριου με έδρα το κύριο κρητικό ανάκτορο, το οποίο όμως μετακινείτο από καιρού εις καιρόν σε απομακρυσμένες περιοχές αντί της αποστολής σ' αυτές μεγάλων και εύθραυστων πήλινων αγγείων με πλοία (Betancourt 1977B: 39). Δείγματα

Ειδικής Ανακτορικής Παράδοσης ανευρίσκονται επίσης στην ηπειρωτική Ελλάδα, κατασκευασμένα από τοπικό πηλό, και φαίνεται πιθανόν ότι προσωπικό του κνωσιακού εργαστηρίου(ων) μετακινήθηκε κάποια στιγμή προς την ηπειρωτική Ελλάδα όπου έπαιξε ορισμένο ρόλο στην ανάπτυξη των ΥΕ ΙΙ τεχνολογιών.

Η Ειδική Ανακτορική παράδοση είναι δυνατόν να διακριθεί σε τέσσερις υποδιαίρεσεις επί τη βάσει της εικονογραφίας: στον **Θαλάσσιο** ρυθμό, στον **Φυτικό** ρυθμό (ή ρυθμό Χλωρίδος), στον **Αφηρημένο και Γεωμετρικό** ρυθμό και στον **Εναλλασσόμενο** ρυθμό. Η υποδιαίρεση αυτή, αν και πολύ χρήσιμη, είναι στην πραγματικότητα αρκετά τεχνητή. Ορισμένες φορές στο ίδιο αγγείο απαντούν διακοσμητικά θέματα περισσότερων του ενός ρυθμού, αποδεικνύοντας πειστικά ότι δεν είναι δυνατόν οι τέσσερις αυτοί ρυθμοί να εκπροσωπούν τέσσερα εργαστήρια. Ο ίδιος ο Εναλλασσόμενος ρυθμός είναι μικτού χαρακτήρα. Υπάρχουν πολυάριθμες μελέτες επιμέρους ζητημάτων της Ειδικής Ανακτορικής Παράδοσης ενώ το θέμα έχει εξεταστεί συλλήβδην από τον Pernier και την Banti (1951: 530-545).

Το σχηματολόγιο των αγγείων αποτελεί αφ' εαυτού αξιόλογο θέμα μελέτης. Διακρίνεται από εξαιρετική επινοητικότητα και πολλά σχήματά του δεν χρησιμοποιούνται σε κανέναν άλλο ρυθμό. Η καταγωγή τους στις περισσότερες περιπτώσεις είναι δυνατόν να ιχνηλατηθεί στην κεραμική της ΥΜ Ια, γνωρίζουμε όμως και άλλες πηγές, κυρίως τη μεταλλοτεχνία. Οι γραμμές των αγγείων είναι σφιχτές, εκλεπτυσμένες και εξεζητημένες: διαφέρουν από την ΥΜ Ια στον ίδιο βαθμό που διαφέρει ο Παρθενώνας από ένα αρχαϊκό ναό.

B *

B **

B **

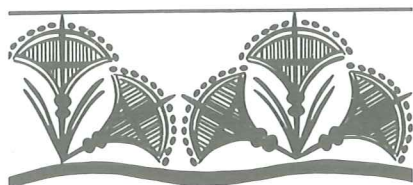

A



B

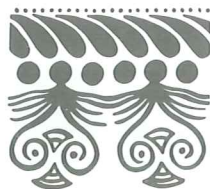

Γ



Δ



E

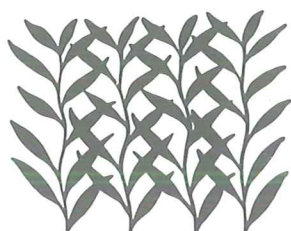

ΣΤ

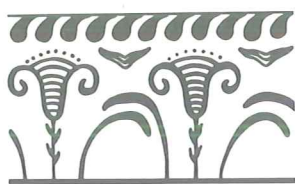

Z

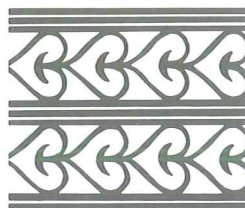

H



Θ

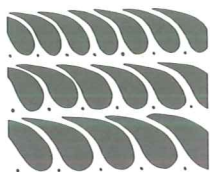

I

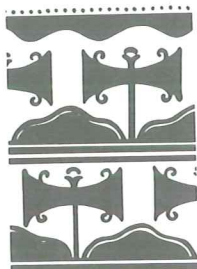

K

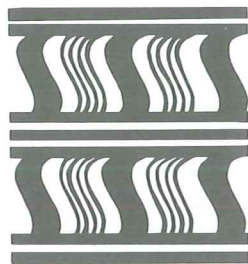

Λ



M



N

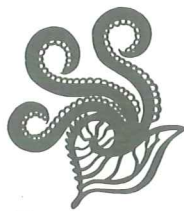

Ξ

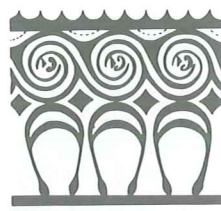

O

Είναι δυνατόν να διακριθούν τώρα πολλά νέα χαρακτηριστικά στοιχεία. Οι αρχές της εξέλιξης είναι ιδιαίτερα φανερές σε ένα νέο σχήμα, αυτό του ωσειδούς ρυτού, ένα από τα πλέον εξειδικευμένα νέα σχήματα (Εικ. 106, Πίν. 20Α-Γ). Η μορφή του είναι σαφώς μια επιμηκυσμένη και μεταλλαγμένη παραλλαγή των ρυτών σχήματος αλαβαστροειδών και αυγών στρουθοκαμήλων των προγενέστερων περιόδων. Ο έντονος πλαστικός δακτύλιος στην ένωση λαιμού και σώματος της ΥΜ Ιβ παραλλαγής είναι δυνατόν να είχε ως πεδίο έμπνευσης τη

μεταλλοτεχνία ή να αποτελεί απλώς υπερβολική μεγέθυνση του μικρού πλαστικού δακτύλιου που απαντούσε σε ορισμένα προγενέστερα ανάλογα αγγεία. Ο δακτύλιος αυτός, σε συνδυασμό με το υψηλότερο σώμα, συντείνει στην κομψή εμφάνιση του αγγείου. Ανανεωμένα είναι και άλλα αγγεία. Το κυλινδρικό αγγείο (κάδος) διαθέτει κάπως σφιχτότερες γραμμές (Πίν. 20Δ). Ο ψευδόστομος είναι πιεσμένος σφαιρικός (Πίν. 20Η). Οι πρόχειλες πρόχοι (δηλ. πρόχοι με κυκλικό στόμιο και πλατύ, επίπεδο χείλος), οι οποίες συγκαταλέγονται στα κομψότερα αγγεία



106 · Η εξέλιξη του σχήματος του ωσειδούς ρυτού από τη MM III έως την ΥΜ Ιβ. Κλίμακα 1:3. Η χαρακτηριστική κατατομή του στομίου εμφανίζεται ήδη σε αλαβαστροειδή ρυτά της MM III, ενώ κατά την ΥΜ Ια προστίθεται

μικρός πλαστικός δακτύλιος στο σημείο ένωσης λαιμού και ώμου. Το σχήμα της Ειδικής Ανακτορικής Παράδοσης, που χρησιμοποιείται κατά την ΥΜ Ιβ, εικονίζεται δεξιά.

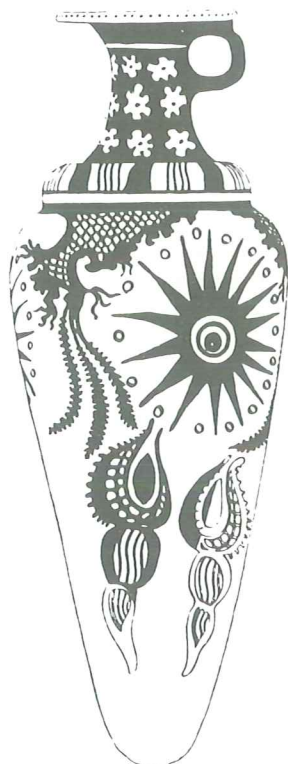

107 · Ωσειδές ρυτό από το Παλαίκαстро. Θαλάσσιος ρυθμός της ΥΜ Ιβ. Σωζ. ύψ. περ. 0,24 μ.

ειδικού σχήματος, συναντώνται σε διάφορες παραλλαγές: σπάνια βρίσκει κανείς δύο εντελώς ίδιες. Συχνά διαθέτουν ηθμό ενσωματωμένο στο στόμιο (Πίν. 21ΣΤ, Ζ). Στη σχεδίαση των αγγείων αυτών πρέπει να επέδρασαν μεταλλικά σκεύη (πβ. το αργυρό δείγμα του Πίν. 22Γ από τις Μυκήνες), κάποιο ρόλο όμως ίσως έπαιξαν και οι προγενέστερες πήλινες πρόχοι. Τα σχήματα των πρόχων διακρίνονται από ιδιαίτερη εφευρετικότητα (Πίν. 21Η, 22Β). Είναι δυνατόν να ωθούν στην υπερβολή ένα ή περισσότερα στοιχεία τους και συνήθως δεν είναι δυνατόν να βρεθεί κάποιο ακριβές πρότυπό τους.



108 · Κωνικό ρυτό από το Παλαίκαстро διακοσμημένο με κρόκους (κρεμάμενα πέταλα) και συνεχόμενα ημικύκλια. Φυτικός ρυθμός της ΥΜ Ιβ. Ύψ. (συμπληρωμένο) περ. 0,37 μ.

Εφόσον τα αγγεία αυτά διακρίνονται τόσο πολύ από το στοιχείο της μοναδικότητας, είναι εύκολα αναγνωρίσιμα ως μέλη της Ειδικής Ανακτορικής Παράδοσης. Χρησιμοποιούν —ακριβώς όπως και η παρουσία περισσοτέρων του ενός διακοσμητικών τρόπων στο ίδιο αγγείο— για την

εσωτερική διασύνδεση της Ειδικής Ανακτορικής Παράδοσης στο σύνολό της: στην ίδια κλίμακα σχημάτων απαντούν Θαλάσσιος, Φυτικός και Αφηρημένος ρυθμός, υποδεικνύοντας ένα στενά συνδεδεμένο σύνολο. Τα σχήματα του Εναλλασσόμενου ρυθμού είναι ορισμένες φορές κάπως πιο εξελιγμένα, είναι επομένως δυνατόν να αφίστανται ελαφρώς χρονικά ή τοπικά από το πρώτο στάδιο εξέλιξης της Ειδικής Ανακτορικής Παράδοσης. Κατά το τέλος όμως της ΥΜ Ιβ όλοι οι ρυθμοί απαντούν μαζί, τόσο στην Κρήτη όσο και σε άλλα σημεία του Αιγαίου.

Μεγάλο μέρος της Ειδικής Ανακτορικής Παράδοσης μπορεί να θεωρηθεί δανεισμός στιγμιότυπων από τη μνημειώδη τέχνη (όπως, σε προγενέστερη εποχή, το αγγείο των κρίνων από την Κνωσό, Εικ. 92). Μπορεί να δει κανείς το κοράλλι του Πίν. 20Γ σε μια τοιχογραφία της Δυτικής Οικίας της Θήρας (Μαρινάτος 1968-1976: VI, έγχρ. πίν. 7), συγκεκριμένα τοποθετημένο στη θαλάσσια ακτή. Στον ίδιο τοιχογραφικό κύκλο βρίσκονται τα διχαλωτά γραμμίδια που φαίνονται κάτω από την οφιοειδή γραμμή που αποδίδει την επιφάνεια του νερού στους Πίν. 21Α, Γ και ΣΤ, τα καλαμοειδή στο λαιμό του αγγείου του Πίν. 21Ε, ο πάπυρος του Πίν. 21ΣΤ, οι φοίνικες της Εικ. 105, οι κρόκοι (κρεμάμενα πέταλα) και οι σειρές ημικυκλίων της Εικ. 108 και το αστέρι της Εικ. 107 (Μαρινάτος 1968-1976: VI, έγχρ. πίν. 8, 9· για περαιτέρω διαπραγμάτευση βλ. Morgan 1983).

Κατά την ΥΜ Ι η μινωική ζωγραφική είχε προφανώς επινοήσει έναν ευρύ κύκλο θαλάσσιων και χερσαίων τοπίων με μορφές ανθρώπων και ζώων, μια ζωγραφική παράδοση της οποίας σώζονται ελάχιστα δείγματα. Η θηραϊκή

ζωγραφική αποτελεί μέρος της παράδοσης αυτής. Οι τοιχογραφίες προσέφεραν ευρύ πεδίο στη φαντασία, οι καλλιτέχνες όμως που εργάζονταν σε μικρογραφική κλίμακα, όπως σε σφραγίδες ή αγγεία, δεν θα μπορούσαν ποτέ να πετύχουν ανάλογη μνημειακότητα, επέλεξαν λοιπόν κάποια ανεκδοτικά στιγμιότυπα — κάποιον μικρό βράχο, ένα ευχάριστο σχέδιο ή μια ενδιαφέρουσα λεπτομέρεια από τη ζωή των φυτών ή των ζώων. Όσον αφορά την αγγειογραφία, η Ειδική Ανακτορική Παράδοση είναι η τεχνοτροπία που πλησιάζει περισσότερο προς την τοιχογραφία. Το λεξιλόγιό της μας παρέχει μια ευχάριστη, φευγαλέα ματιά σε πολλές λεπτομέρειες των χαμένων θαλάσσιων και χερσαίων τοπίων των τοιχογραφιών. Η θηραϊκή ζωγραφική μας παρέχει την καλύτερη οπτική εντύπωση της τοιχογραφικής πλευράς της εν λόγω παράδοσης, από τεχνοτροπική όμως άποψη αφίσταται κάπως των αγγείων της ΥΜ Ιβ, για τα οποία φαίνεται πιθανότερο κάποιο λιγότερο ειδυλλιακό και πιο σχηματοποιημένο τεχνοτροπικό πρότυπο, προερχόμενο προφανώς από την ίδια την Κρήτη.

Θαλάσσιος ρυθμός

Οι θαλάσσιες μορφές προσαρμόζονται με ιδιαίτερη άνεση προς τον μινωικό τρόπο ζωγραφικής (Εικ. 107, Πίν. 20). Η ΥΜ Ιβ τεχνοτροπία είναι, όπως και όλη η μινωική τέχνη, ένα ουσιαστικά δισδιάστατο διακοσμητικό σύστημα. Απαιτεί τον επανασχεδιασμό των φυσιοκρατικών στοιχείων ως επίπεδων εικόνων πριν μπορέσουν αυτά να χρησιμοποιηθούν ως κοσμήματα, και στη συνέχεια η διακόσμηση αυτή εφαρμόζεται στο αγγείο σαν να τοποθετείτο στην «επιδερμίδα» του. Δεν

υπάρχει εδώ χώρος για απόδοση της ψευδαίσθησης των τριών διαστάσεων. Η ζωγραφική επιβάλλεται μέσω του σχήματος και της διευθέτησης των κοσμημάτων και της σχέσης του όλου διακοσμητικού σχεδίου προς το ίδιο το σκεύος. Στην εν λόγω τεχνοτροπία δίνεται έμφαση στην άτυπη (ασύμμετρη) ισορροπία, στις συμπλεκόμενες καμπύλες και στις αντίρροπες διαγώνιες κινήσεις.

Πολύ σημαντικό ρόλο παίζουν τα περιγράμματα, ιδίως τα καμπυλόγραμμα. Σ' ένα τέτοιο σύστημα τα θαλάσσια στοιχεία λειτουργούν καλά, γιατί συχνά διαθέτουν ακανόνιστα ή ελίσσόμενα περιγράμματα και ενδιαφέροντα σχήματα. Πέρα απ' αυτό, είναι αρκετά απλά στο σχήμα, επιτρέποντας έτσι την ταχεία μετατροπή τους σε δισδιάστατες εικόνες, μπορούν επομένως να αποτελέσουν ελκυστικά κοσμήματα.

Συχνά έχει υπερεκτιμηθεί η επίδραση της τοιχογραφίας στην τεχνοτροπία αυτή. Για να δει κανείς την επίδραση αυτή «εν δράσει», αρκεί να συγκρίνει τη σκηνή με τα δελφίνια από την Κνωσό (Πίν. 20E) με το αγγειογραφικό αντίστοιχό της (Πίν. 20A). Στις ομοιότητες τους περιλαμβάνεται το δικτυωτό κόσμημα που χρησιμοποιείται ως βάθος, η γενική απόδοση των δελφινιών που έχουν πτερύγια στραμμένα προς τα κάτω και ουρές ζωγραφισμένες λανθασμένα (δηλ. γυρισμένες με την κύρια όψη προς τον θεατή, όπως συμβαίνει στα ψάρια), καθώς και τη τοποθέτησή των ζώων αυτών ως απομονωμένων επιπεδικών στοιχείων, με πολύ λίγη επικάλυψη μεταξύ τους. Οι σχέσεις όμως αυτές αποτελούν μέρος μόνο της πραγματικότητας. Θαλάσσια διακόσμηση εμφανίζεται σε πολλά και διάφορα μινωικά έργα τέχνης. Είναι ακριβέστερο να τη θεωρήσουμε ως μια

γενική τεχνοτροπία που αναδύεται σε διάφορα καλλιτεχνικά μέσα, συμπεριλαμβανομένων πήλινων αναγλύφων (Πίν. 14A), λίθινων αγγείων (Evans 1921-1935: II, εικ. 307, 308) και φαγεντιανής (Foster 1979: πίν. 13) καθώς και στην αγγειογραφία και τη μνημειώδη ζωγραφική. Στην πραγματικότητα, τα γραπτά αγγεία με θαλάσσια διακόσμηση εμφανίζονται στο προσκήνιο μάλλον καθυστερημένα, εφόσον παρόμοια σχέδια συναντώνται σε άλλα αντικείμενα από κάπως προγενέστερη εποχή (π.χ. στο πήλινο ανάγλυφο του Πίν. 14A, σε επιχρισμένες τράπεζες από τη Θήρα, Μαρινάτος 1968-1976: IV, πίν. 82, V, έγχρ. πίν. Γ, ή σε πήλινο σφράγισμα της Κνωσού, Evans 1921-1935: II, εικ. 306).

Πολλά δείγματα κεραμικής Θαλάσσιου ρυθμού έχουν βρεθεί, εκτός της Κρήτης, στα νησιά του Αιγαίου και την ηπειρωτική Ελλάδα. Η κεραμική αυτή έχει εξεταστεί από την P. A. Mountjoy σε σειρά άρθρων της (1972· 1974A· 1974B· 1977A· 1977B· Mountjoy, Jones, Cherry 1978). Οι συνεργάτες της κι αυτή χρησιμοποίησαν τη φασματοσκοπική μέθοδο για να δείξουν ότι υπάρχουν ουσιαστικές διαφορές μεταξύ κρητικών οστράκων που υπέστησαν ανάλυση και οστράκων από την ηπειρωτική Ελλάδα, τη Μήλο και την Αίγινα (Mountjoy, Jones, Cherry 1978). Όλα αυτά τα αγγεία διαθέτουν από κοινού ορισμένα διακοσμητικά στοιχεία: αργοναύτες, τρίτωνες, χταπόδια, φύκια και άλλα θέματα. Διαθέτουν επίσης γενικά κοινούς τρόπους σύνταξης και σύνθεσης της διακόσμησης. Ορισμένες ομάδες διακρίνονται από άλλες μέσω δευτερευόντων διαφορών στη σύνθεση, τον τρόπο εκτέλεσης και τις εικονογραφικές λεπτομέρειες, ενώ

ορισμένα άκαμπτα ελλαδικά δείγματα μπορούν μάλλον εύκολα να διακριθούν από τον κυρίως κρητικό κορμό επί τη βάσει της «ξηρότερης» τεχνοτροπίας τους.

Στον Πίν. 20Α-Δ, ΣΤ-Η και στις Εικ. 101, 107 παρουσιάζεται μια επιλογή αγγείων Θαλάσσιου ρυθμού από την Κρήτη. Οι συνωθούμενες συνθέσεις τους είναι τυπικές για μεγάλο ποσοστό των κρητικών αγγείων, στις οποίες μεγάλα στο μέγεθος, επιλεγμένα στοιχεία

«πλέουν» στο χώρο, περιβαλλόμενα από μικρότερα παραπληρωματικά

κοσμήματα. Το σύνολο αυτό αγγείων διακρίνεται από πολλά κοινά χαρακτηριστικά ενώ είναι δυνατόν να διακριθούν πολλά μικρότερα υποσύνολα αν ληφθεί ως κριτήριο κάποιο συγκεκριμένο στοιχείο (ένα ασυνήθιστο π.χ. σχήμα αγγείου, ο τρόπος χρήσης κάποιου ορισμένου παραπληρωματικού κοσμήματος ή ένας συγκεκριμένος τρόπος χειρισμού ενός διακοσμητικού θέματος). Μ' αυτό τον τρόπο έχουν αναγνωριστεί μερικές μικρές υποομάδες οι οποίες αντιπροσωπεύουν ίσως την εργασία συγκεκριμένων καλλιτεχνών, η τεχνοτροπία όμως αυτή διακρίνεται στο σύνολό της από τόσα κοινά στοιχεία επιτήδευσης ώστε οι εν λόγω υποομάδες είναι δυνατόν να καταρτιστούν σύμφωνα με περισσότερους του ενός τρόπους (Betancourt 1972· 1977Γ ή Mountjoy 1977Β). Οι αγγειογράφοι είτε μαθήτευαν σε ένα μόνο εργαστήριο ή ήταν εξοικειωμένοι ο ένας με την εργασία του άλλου μέσω κάποιου άλλου μηχανισμού (για την υπόθεση ύπαρξης ενός βασικού εργαστηρίου που ονομάστηκε «Εργαστήριο των Πολυπόδων» (βλ. Betancourt 1972· 1977Β).

Ένας από τους επιτυχέστερους καλλιτέχνες της ΥΜ Ιβ είναι ένας αγγειογράφος που έχει ονομαστεί

«Δάσκαλος (Master) του Θαλάσσιου ρυθμού». Στην εργασία του

περιλαμβάνεται μια φακοειδής φλάσκη από το Παλαίκαστρο (Πίν. 20Ζ, αγγείο που καθόρισε την ύπαρξη του ζωγράφου αυτού) και ο ψευδόστομος αμφορέας του Πίν. 20Η από τη Ζάκρο. Και τα δύο αγγεία διακοσμούνται με χταπόδια κατ' ενώπιον, που κολυμπούν όμως διαγώνια. Στα τμήματα μεταξύ των πλοκαμιών τους συνωθούνται μικρά βραχάδη θέματα και άλλα παραπληρωματικά κοσμήματα. Τα δύο αγγεία συνδέονται από τον «φόβο του κενού» (τη θέληση πλήρωσης με κοσμήματα κάθε διαθέσιμου χώρου), από παρόμοιο τρόπο εκτέλεσης και παρόμοια εικονογραφία καθώς και από την οπτική επιβολή των στοιχείων αυτών. Ο καλλιτέχνης που τα παρήγαγε ήταν πραγματικά πρώτης γραμμής και αποκρυσταλλώνει τις καλύτερες ιδιότητες της μινωικής αγγειογραφίας της εποχής της ακμής (Betancourt 1977Β).

Τα υπόλοιπα αγγεία διαθέτουν παραλλαγές παρόμοιων θαλάσσιων θεμάτων. Το ρυτό του Πίν. 20Γ, το οποίο αποτελεί το αγγείο που καθορίζει την ομάδα του Ζωγράφου των Πολυπόδων (Betancourt 1972), παρουσιάζει σύνθεση στην οποία συνωθούνται αργοναύτες και κάθετες, επάλληλες ακτές πλαισιωμένες από κοράλλια. Το ρυτό του Πίν. 20Α διαθέτει πολλές παρόμοιες λεπτομέρειες με κοράλλια αλλά χάρις στα δελφίνια απηχεί κατά τελείως διαφορετικό τρόπο. Υπάρχει και ένα δίδυμό του, με το οποίο βρέθηκαν μαζί στο ίδιο δωμάτιο της Ψύρας. Το κυλινδρικό αγγείο (καδίσκος) από το Νίρου Χάνι (Πίν. 20Δ) και η πρόχους από τα Μάλια (Πίν. 20ΣΤ) αποτελούν πρόσθετα δείγματα της ίδιας τεχνοτροπίας. Διαθέτουν, όπως συμβαίνει στις περισσότερες περιπτώσεις, ένα κεντρικό θέμα με

πολλά δευτερεύοντα, συντεταγμένα σε μια συνωθούμενη σύνθεση η οποία δημιουργεί ένα πλέγμα διακοσμητικών σχεδίων που καλύπτει όλη την επιφάνεια του αγγείου.

Φυτικός ρυθμός (Ρυθμός Χλωρίδος)

Φυτικά σχέδια, τόσο παραδοσιακά όσο και νέα, συμβάλλουν σημαντικά στη διαμόρφωση της κοσμητικής της ΥΜ Ιβ αγγειογραφίας. Σε ορισμένες περιπτώσεις αναπτύσσονται δημιουργώντας νέα σχήματα ή συνδυάζονται κατά νέους τρόπους, πάντοτε όμως διατηρούν τη ζωτική ενεργητικότητά τους. Και όταν ακόμη χρησιμοποιούνται σε συμμετρικές συνθέσεις, η καθηλωμένη κίνησή τους μόλις και μετά βίας αποκρύπτεται.

Ο Porpham έχει αναγνωρίσει, μέσω κεραμικής από την Κνωσό και άλλες θέσεις, έναν «Ζωγράφο των Κλάδων Ελαίας» (Olive Spray Painter) (1967: 341). Στον Πίν. 21Δ απεικονίζεται ένα δείγμα της εργασίας του, ένα αλάβαστρο από το Παλαίικαστρο. Την γραπτή του διακόσμηση διακρίνει λεπτότητα κι σχολαστικότητα, η οποία βρίσκεται σε πλήρη αντίθεση προς το συνωθούμενο τρόπο σύνθεσης μεγάλου μέρους της σύγχρονης αγγειογραφίας. Ο κενός χώρος γύρω τους βοηθά στην ανάδειξη των διαγώνια τοποθετημένων κλαδιών ελιάς και ανθέων κρόκου της κύριας διακοσμητικής ζώνης. Η διακόσμηση αυτή κατέχει μια επακριβώς καθορισμένη ζώνη στο σώμα του αγγείου· το διακοσμητικό σχήμα ολοκληρώνεται με μια φυλλοφόρο ταινία ζωγραφισμένη με σχολαστική μικρογραφική ακρίβεια στον ώμο του αγγείου.

Ο Porpham (1967: 342) και ο Betancourt (1976A) έχουν πραγματευθεί μια κατηγορία αγγείων ζωγραφισμένων

με καλαμοειδή. Πολλά από τα σχετικά δείγματα δίνουν την εντύπωση πως είναι έργα του ίδιου καλλιτέχνη, του «Ζωγράφου των Καλαμοειδών» (Reed Painter), του οποίου η τεχνοτροπία παρουσιάζεται στον Πίν. 21Α, Β. Τα φύλλα των φυτών του, ζωγραφισμένα πάντοτε με δύο κινήσεις του χρωστήρα, δημιουργούν ένα εναλλασσόμενο ανοιχτόχρωμο και σκοτεινόχρωμο πλέγμα. Πολύ παρόμοια εικονογραφία, ευρισκόμενη κοντά σ' αυτήν του Ζωγράφου των Καλαμοειδών, διαθέτει ένα κύπελλο από την Κάτω Ζάκρο (Πίν. 21Γ). Τα φυτά εδώ βλαστάνουν πάνω από μια οφιοειδή γραμμή που ίσως αποδίδει την επιφάνεια του νερού, κάτω από την οποία πλέον καμπύλα γραμμίδια και άλλα μικροσκοπικά γραπτά σημεία.

Σε μια μεγάλη ομάδα ΥΜ Ιβ αγγείων που έχουν βρεθεί στη Κρήτη και σε πολλά άλλα τμήματα του Αιγαίου, χρησιμοποιείται το διακοσμητικό θέμα των κρόκων (κρεμάμενων φύλλων) και των συνεχόμενων ημικυκλίων, ένα από τα πλέον αφηρημένα φυτικά θέματα. Το παράδειγμα της Εικ. 108 είναι το ένα από ζεύγος παρόμοιων ρυτών που βρέθηκαν στο Παλαίικαστρο. Το σώμα του διακοσμείται με τέσσερις ζώνες του κοσμήματος αυτού. Κάθε ζώνη αποτελείται από κρεμάμενα άνθη με τρία πέταλα, εναλλάξ με συνεχόμενα στικτά ημικύκλια. Και τα δύο στοιχεία κρέμονται από σειρές δισκίων. Το διακοσμητικό αυτό σχέδιο είναι ίσως δυνατόν να αναχθεί σε πλοχμούς από άνθη (ίσως κρόκων), γνωστούς από τη χαρούμενη διακόσμηση πλοίων σε τοιχογραφία από το Ακρωτήρι της Θήρας ή σε τοιχογραφίες θαλαμίσκων («ικρίων») από την ίδια οικία του Ακρωτηρίου (Μαρινάτος 1968-1976: VI, έγχρ. πίν. 9, πίν. 57· για το διακοσμητικό αυτό θέμα βλ. Betancourt



6x100 40TT
210005.

109 · Αγγείο από την Ψύρα. Φυτικός ρυθμός της ΥΜ Ιβ. Ύψ. 0,145 μ.

1982Α).

Ο κισσός χρησιμοποιείται σε διάφορες παραλλαγές. Σε ορισμένες περιπτώσεις, όπως σε κυλινδρικό αγγείο από την Ψύρα (Εικ. 109) ή σε πρόχου από το Παλαίκαстро (Πίν. 21Ε), είναι τόσο σχηματοποιημένος που δύσκολα αναγνωρίζεται. Στα δείγματα αυτά απαντά ως σειρά μεμονωμένων στοιχείων, ποικιλμένων με πρόσθετες λεπτομέρειες έως του σημείου απώλειας του αρχικού χαρακτήρα του. Χρειάζεται φαντασία για να αναχθούν τα φύλλα του (στα δύο αυτά αγγεία) σε σχέδια πλησιέστερα στην πραγματικότητα (όπως εκείνα της Εικ. 108). Το αφηρημένο αυτό λεξιλόγιο αποτελεί όμως ένα μόνο στοιχείο του Φυτικού ρυθμού. Σε πολλά άλλα αγγεία χρησιμοποιείται επιλογή οργανικότερων διακοσμητικών θεμάτων.

Στα σκεύη του Πίν. 21ΣΤ και Η ο Φυτικός ρυθμός εμφανίζεται σ' όλη την

έκταση της πληθωρικότητάς του. Μια πρόχειλη πρόχους από το Παλαίκαстро (Πίν. 21ΣΤ) διακοσμείται με παπύρους· τα φυτά αυτά βλαστάνουν από μια οφιοειδή γραμμή, παρόμοια μ' εκείνη των αγγείων με τα καλαμοειδή. Είναι τόσο έντονη η ενεργητικότητα της σύνθεσης και τόσο επιτακτική η κίνηση εκδίπλωσης των φυτών, ώστε πρέπει να κοιτάξει δύο φορές κανείς το αγγείο για να παρατηρήσει την έλλογη τάξη αυτής της συμμετρικά διευθετημένης διακόσμησης. Από την ίδια θέση προέρχεται άλλη μιá πρόχειλη πρόχους (Πίν. 21Ζ). Εδώ, το κύριο κόσμημα, το οποίο ονομάζεται φυλλοφόρος σπείρα, συντίθεται από σχηματοποιημένο λευκό κρίνο, φυλλοφόρο ταινία και σπείρα. Χρησιμοποιούνται επίσης, όπως και στην πρώτη πρόχου, άνθη και άλλα μικρά στοιχεία ως παραπληρωματικά κοσμήματα. Το αγγείο του Πίν. 21Η είναι γεφυρόστομο. Από τη βάση του φύονται φυλλοφόροι ταινίες ενός τύπου διαφορετικού από εκείνον του προηγούμενου αγγείου. Καθώς ανέρχονται, συνωθούνται, δίνοντας την εντύπωση ότι συνεχίζουν να αναπτύσσονται. Στον ώμο έχει γραφεί σειρά από παρόμοια οξύληκτα πέταλα, αντιγραμμένα ίσως από τη μεταλλοτεχνία (πβ. Evans 1921-1935: II, εικ. 402-404). Τα «φυτικά» αυτά αγγεία αποτελούν από πολλές απόψεις, σημείο κορύφωσης της μινωικής ζωγραφικής. Θα περάσει πολύς καιρός πριν παρουσιαστεί πάλι τόσος ενθουσιασμός στην τέχνη.

Αφηρημένος και Γεωμετρικός ρυθμός

Τα αγγεία Ειδικής Ανακτορικής Παράδοσης αποτελούν μια κεραμεική ομάδα που χαρακτηρίζεται από ιδιαίτερη εφευρετικότητα. Σε διάφορες περιπτώσεις εμφανίζονται στην

διακόσμησή τους θρησκευτικά σύμβολα, γεωμετρικά σχήματα, απομιμήσεις λιθοτεχνίας και άλλα σχέδια. Σε ορισμένες περιπτώσεις δεν είναι εύκολο να κατηγοριοποιηθούν, ενώ σε πολλά αγγεία χρησιμοποιούνται πολλοί, διαφορετικοί μεταξύ τους τρόποι διακόσμησης.

Τα τρία αγγεία από τη Ζάκρο, του Πίν. 22Α, Β και Ε διαθέτουν ως κύριο διακοσμητικό θέμα σπείρες και τοξοστοιχίες. Οι σπείρες συμπλέκονται και τοποθετούνται επάνω από τις τοξοστοιχίες, δημιουργώντας ένα θελκτικό διακοσμητικό σχέδιο. Οι σπείρες και οι τοξοστοιχίες είναι γνωστές —όπως και τόσα άλλα θέματα— και από τη μεταλλοτεχνία (πβ. Πίν. 22Γ).

Μία γεφυρόστομη πρόχους από τον Σκλαβόκαμπο διαθέτει περίτεχνες τεθλασμένες γραμμές σ' όλο σχεδόν το σώμα (Πίν. 22Η). Το σχέδιο αυτό μιμείται ίσως τις φλεβώσεις του αλάβαστρου, αφού μάλιστα σώζεται και μια φυσιοκρατικότερη παραλλαγή του (Pernier, Banti 1951: 533, εικ. 293, αριστερά). Η πρόχους του Σκλαβόκαμπου είναι σημαντικό αγγείο γιατί μας βοηθά να αποδείξουμε τη διασύνδεση μεταξύ των διαφόρων τεχνοτροπιών της Ειδικής Ανακτορικής Παράδοσης. Τα κοράλλια στο κατώτερο τμήμα της προέρχονται από τον Θαλάσσιο ρυθμό (πβ. Πίν. 20Δ), η μονόπλευρη φυλλοφόρος ταινία του ώμου απαντά σε αγγεία με σπείρες και τοξοστοιχίες (Πίν. 22Α, Β) και οι εξηρημένοι ρόδακες του λαιμού μπορούν να συγκριθούν με αυτούς ενός κυπέλλου με πόδι, του Εναλλασσομένου ρυθμού, από τη Φαιστό (Πίν. 22ΣΤ). Πολύ όμοια, αν εξαιρεθούν τα κοράλλια, είναι και η εικονογράφηση ενός ρυτού από τα Γουρνιά (Πίν. 22Δ). Τα αγγεία αυτά υποδεικνύουν πως δεν

αντιμετωπίζουμε μια σειρά μεμονωμένων διακοσμητικών εκφάνσεων αλλά μία μόνο οργανική παράδοση, με πολυποίκιλες, αλληλοεξαρτώμενες πλευρές.

Εναλλασσόμενος ρυθμός

Ο Εναλλασσόμενος ρυθμός έχει κατά βάση οριστεί μέσω μινωικών εξαγωγών που ανακαλύφθηκαν στα Κύθηρα (Coldstream, Huxley κ.ά. 1973: 296, 302, 303). Η διακόσμησή του προέρχεται συχνά από θέματα άλλων τεχνοτροπιών της Ειδικής Ανακτορικής Παράδοσης και συνίσταται στην αυστηρή διαδοχή (εναλλαγή) μεμονωμένων στοιχείων στο ελεύθερο βάθος του αγγείου (βλ. Πίν. 22ΣΤ και Ζ). Στα διακοσμητικά του θέματα περιλαμβάνονται το καρδιόσχημο («γωνιώδης θόλωση»), η θαλάσσια ανεμώνη, ακανόνιστα βραχώδη κοσμήματα, οκτώσχημες ασπίδες, διπλοί πελέκεις και άλλα στοιχεία. Χρησιμοποιούνται διάφορα σχήματα αγγείων, από τα οποία ιδιαίτερα προτιμάται το ημισφαιρικό κύπελλο με έξω νεύον, γωνιούμενο χείλος.

Τυπικό του ρυθμού είναι το αγγείο του Πίν. 22Ζ. Χάρης στο ελεύθερο βάθος του η προσοχή μας συγκεντρώνεται έντονα στα διακοσμητικά στοιχεία και η εναλλαγή διακοσμητικών θεμάτων σε αραιά διάταξη δημιουργεί μια σύνθεση συστηματικότερου χαρακτήρα απ' ό,τι ήταν σύνηθες στους άλλους ρυθμούς. Η όλη οπτική εντύπωση διακρίνεται από ακαμψία και τυποποίηση, προεξαγγέλοντας τους ρυθμούς της ΥΜ ΙΙ.

Όσον αφορά τη χρονολόγηση του Εναλλασσόμενου ρυθμού οι γνώμες δίστανται. Στα Κύθηρα είναι σαφώς μεταγενέστερος της πρώτης εμφάνισης

οστράκων Θαλάσσιου ρυθμού (Coldstream 1978: 398), ενώ ο τυπικός χαρακτήρας του και οι ανοικτές συνθέσεις του αποτελούν επίσης ενδείξεις ακμής του σε υστερότερη φάση, εφόσον τα χαρακτηριστικά αυτά στοιχεία συνεχίζουν την εξέλιξή τους και στην επόμενη περίοδο. Ο εν λόγω ρυθμός είχε εν τούτοις ήδη εμφανιστεί στην ανατολική Κρήτη κατά την εποχή των καταστροφών, γιατί ορισμένα δείγματα προέρχονται και από θέσεις αυτής της περιοχής (όπως αυτό του Πίν. 22Ζ). Κατά τις πρόσφατες ανασκαφές της Κνωσού βρέθηκαν επίσης δείγματα του ρυθμού στα ΥΜ Ιβ στρώματα καταστροφής (Warren 1981Α).

Το κέντρο παραγωγής του Εναλλασσόμενου ρυθμού είναι ουσιαστικά άγνωστο. Η Κνωσός, η οποία δεν καταστράφηκε ολοκληρωτικά κατά την ΥΜ Ιβ, διαθέτει περισσότερα δείγματα από άλλες, ανατολικότερες θέσεις. Το Καστρί των Κυθήρων διαθέτει ένα ιδιαίτερα μεγάλο σύνολο, εισαγμένο στο σύνολό του. Είναι πιθανό πως ορισμένα δείγματα του ρυθμού κατασκευάζονταν στη δυτική Κρήτη, εφόσον στα Χανιά έχουν βρεθεί αγγεία κατασκευασμένα από πηλό που οι ανασκαφείς θεωρούν τοπικό (για διαπραγμάτευση βλ. Coldstream 1978:

398).

Ένα παράδειγμα θρησκευτικού συμβόλου (ως τμήματος διακόσμησης) παρουσιάζεται στον Πίν. 22ΣΤ. Το συγκεκριμένο αγγείο, ένα κύπελλο με πόδι και υπερυψωμένη λαβή, προέρχεται από τη Φαιστό. Διαθέτει διαφόρων ειδών κοσμήματα: εξηρημένους ρόδακες και μονόπλευρη φυλλοφόρο ταινία κάτω από το χείλος· μικρό πάπυρο επάνω από σειρά στιγμών στη βάση· τέλος, διπλούς πελέκεις συνδεδεμένους με ιερούς κόμβους στο σώμα, εναλλασσόμενους με θαλάσσιες ανεμώνες. Ο πέλεκυς με προσδεδεμένο πίπτοντα κόμβο είναι ένα θέμα του οποίου η σημασία δεν έχει ακόμη γίνει πλήρως αντιληπτή, φαίνεται όμως ότι βασίζεται στη μινωική θρησκευτική συμβολιστική.

Ο Εναλλασσόμενος ρυθμός διαδίδεται, όπως και άλλοι Ειδικοί Ανακτορικοί ρυθμοί, στην Ελλάδα και τα νησιά του Αιγαίου κατά το τέλος της ΥΜ Ιβ (για ένα διάγραμμα διασποράς του βλ. Coldstream 1978: 399). Τα ελλαδικά και κυκλαδικά δείγματα ακολουθούν την κρητική τεχνοτροπία, ο πηλός τους όμως δεν φαίνεται μινωικός. Όπως θα περίμενε κανείς, ο Εναλλασσόμενος ρυθμός αντανακλά την εποχή του· τα τελευταία του δείγματα είναι μινωαϊκά.

Σ.τ.Μ. 14. Γενικά για τα μινωϊκά κωνικά κύπελλα υπάρχει και η πρόσφατη εργασία: C. Gillis, *Minoan Conical Cups, Form, Function and Significance* (Göteborg 1990).

15. Πβ. Μ. Ανδρεαδάκη-Βλαζάκη, στον τόμο *Είλαπίνη*, 57 κ.ε.

16. Υψηλής ποιότητας κεραμική «Ειδικής Ανακτορικής Παράδοσης» της ΥΜ Ιβ βρέθηκε πρόσφατα και στον Πόρο Ηρακλείου.

17. Βλ. και την επισκόπηση της Έ. Σ. Σακελλαράκη, «Η κεραμική του θαλασσιού ρυθμού από τις 'Αρχάνες και ή πιθανή υπαρξη τοπικού εργαστηρίου», *ΚΧρον.* 28-29 (1988-89), 28-52.

18. Νεώτερες ανασκαφές: Α. Παπάζογλου - Μανιουδάκη, «Ανασκαφή του μινωϊκού οικισμού στα Τριάντα της Ρόδου», *ΑΔ* 37(1982) [1990] Α', Μελέτες, 139-187. Η κεραμική σσ. 149-176.

19. Βλ. και Τ. Marketou, «Marine Style Pottery from the Seraglio in Kos», *BSA* 82 (1987), 165-169.

12 · ΥΣΤΕΡΟΜΙΝΩΙΚΗ ΙΙ



Η ΥΜ ΙΙ ΚΗΡΥΣΣΕΙ την έναρξη, σύμφωνα με την έκφραση του Arne Furumark, «ενός νέου καλλιτεχνικού πνεύματος που αποσκοπεί στο περίκομπο και το μεγαλοπρεπές» (1941: I, 166, 167). Η τεχνοτροπία αυτή, αν και εξελίσσεται απ' ευθείας από εκείνη της ΥΜ Ιβ, διαθέτει ένα **διακοσμητικό και αφηρημένο χαρακτήρα** του οποίου δεν μετείχε η προκάτοχός της. Τα περισσότερα ΥΜ ΙΙ διακοσμητικά θέματα είναι έντονα σχηματοποιημένα και σε πολλά αγγεία είτε επαναλαμβάνονται μεμονωμένα θέματα σε οριζόντιες ζώνες είτε χρησιμοποιείται αυστηρή συμμετρία. Αν υπήρχε λιγότερη ζωτικότητα και σφρίγος, μια τέτοια διάθεση θα απέληγε ίσως σε πληκτική και μονότονη επανάληψη. Κάτι τέτοιο όμως δεν συμβαίνει καθόλου με την ΥΜ ΙΙ. Ιδίως με τους πίθους Ανακτορικού ρυθμού, γιγάντια πήλινα σκεύη με μεγάλες προς ζωγράφιση επιφάνειες, η κεραμεική αυτή τεχνοτροπία φθάνει στο επίπεδο **μνημειώδους τέχνης**.

Λίγες σχετικά θέσεις διαθέτουν τον ρυθμό αυτό. Στην Κνωσό έχει αναγνωριστεί στις παρυφές του ανακτόρου (Evans 1921-1935: IV, 297 κ.ε.), στην «Ανεξερεύνητη Έπαυλη» (Unexplored Mansion) (Porpham, Sackett 1973· Porpham 1973: 55-59· 1974)²⁰, σε οικίες πίσω από το Στραματογραφικό Μουσείο (Warren 1981A) και σε αρκετά άλλα σημεία (για έναν κατάλογο των σημείων εύρεσης που αναφέρει ο Evans βλ. Vermeule 1963: 196, σχμ. 3).

Επιπλέον σημαντικό υλικό προσθέτουν ορισμένοι τάφοι στην περιοχή της Κνωσού, ιδίως ο «Τάφος-Ιερό» (Temple Tomb) (Evans 1921-1935: IV, εικ. 196), ο «Βασιλικός Τάφος» των Ισοπάτων (Evans 1905: 526 κ.ε.), οι «Τάφοι των Πολεμιστών» (Warrior Graves) (Hood, de Jong 1952· Hood 1956A· Hutchingson 1956A) και ορισμένοι από τους τάφους του Κατσαμπά (Αλεξίου 1967) και του Μαυροσπήλιου (Forsdyke 1928). Κάποτε νομιζόταν ότι η ΥΜ ΙΙ περιορίζεται στην περιοχή της Κνωσού, είναι βέβαιο όμως ότι δεν συμβαίνει κάτι τέτοιο. Αντίθετα, βρίσκεται εξαγμένη έως και στη Ρόδο. Ο Porpham (1980) παραθέτει κατάλογο και άλλων θέσεων, μόνο δύο όμως διαθέτουν αρκετά εκτεταμένες επιχώσεις ώστε να βοηθήσουν στον καθορισμό του ρυθμού:

Κομμός (Watrous 1978· 1981)·
Μάλια, Οικία Έπιλον (Pelon 1970:
φάση ΙΙΒ, θεωρούμενη κατά την
ανασκαφή ως ΥΜ Ιβ)

Ο ΥΜ ΙΙ ρυθμός δεν είναι ακόμη πλήρως κατανοητός, εξαιτίας, κυρίως, της περιορισμένης ποσότητας διαθέσιμου προς μελέτη υλικού. Αν η ΥΜ ΙΙ θεωρηθεί ως το πρώτο στάδιο εξέλιξης της ΥΜ ΙΙΙ, είναι δυνατόν τότε να αντιμετωπιστεί είτε ως χρονολογική φάση (Porpham 1975· Watrous 1981), είτε ως μια περιορισμένου εύρους κεραμεική τεχνοτροπία, σύγχρονη κατά μεγάλο μέρος με την ΥΜ Ιβ (Banti 1941-1943: 12· Levi 1959: 250 κ.ε.· 1967-

1968: 124-132· Vermeule 1963· 1964: 144-146) ή την YM IIIa1 (Niemeier 1979A). Οι ρυθμοί που αποκαλούνται YM Iβ και YM IIIa1 έχουν πολλές ομοιότητες με την YM II και όσοι δεν δέχονται ότι η YM II αντιπροσωπεύει μια χρονολογική περίοδο υπογραμμίζουν την απουσία της κεραμικής αυτής από τις περισσότερες κρητικές θέσεις, υπονοώντας ότι δεν είναι δυνατόν να εγκαταλείφθηκαν τόσο οικισμοί για τόσο πολλά χρόνια. Έχει επίσης προταθεί μια άλλη λύση, ότι δηλαδή υπάρχει μία επαρχιακή YM II την οποία δεν έχουμε μέχρι σήμερα κατορθώσει να διακρίνουμε με ασφάλεια. (Silverman 1978A: 84). Όσοι υπεραμύνονται του YM II ρυθμού ως αυθύπαρκτης χρονολογικής περιόδου εξαίρουν τη σαφή στρωματογράφησή του σε ορισμένες θέσεις και σημειώνουν ότι πολλά χαρακτηριστικά στοιχεία συνδέονται αποκλειστικά με την YM II.

Καλά στρωματογραφημένες επιχώσεις έχουν βρεθεί στην Κνωσό (Porham 1973: 55-59· 1974) και τον Κομμό (Shaw 1977: 231, 232· 1978: 120-125· Watrous 1978· 1981). Τα σχετικά στρώματα βρέθηκαν και στις δύο περιπτώσεις κάτω από YM IIIa1 επίπεδα και διέθεταν πολυάριθμα χαρακτηριστικά τα

οποία δεν απαντούν στην YM Iβ. Στα νέα σχήματα αγγείων περιλαμβάνονται η εφυραϊκή κύλικα, ο κωνικός σκύφος με οριζόντιες λαβές κάτω από το χείλος, ο κρατήρας και το πιεσμένο αλάβαστρο. Κανένα από τα σχήματα αυτά δεν απαντά σε υπολογίσιμους ρυθμούς κατά την YM Iβ, επομένως πρέπει η YM II να θεωρηθεί μια ιδιαίτερη τεχνοτροπία. Όσον αφορά τη λήξη της YM I, ο Κομμός παρέχει μια καλή απεικόνιση των διαφορών μεταξύ YM II και YM IIIa1. Περισσότερο από το 20% της διαγνώσιμης λεπτότεχνης κεραμικής που βρέθηκε στην YM IIIa1 επίχωση η οποία κάλυπτε τον YM II αποθέτη του Κομμού προέρχεται από κύπελλα με λεπτό, επίπεδο, διακρινόμενο χείλος (Watrous 1981). Αντίθετα, από τον ίδιο τον YM II αποθέτη η κεραμική αυτή ουσιαστικά λείπει. Η διαφοροποίηση αυτή, που αναμφισβήτητα αποτελεί ένδειξη παρόδου κάποιου χρονικού διαστήματος, υποδεικνύει ότι η YM II πρέπει να αποτελεί — σ' αυτήν τουλάχιστον την κωμόπολη της νότιας Κρήτης — ιδιαίτερη χρονολογική περίοδο.

Όπως η χρονολόγηση, έτσι και η

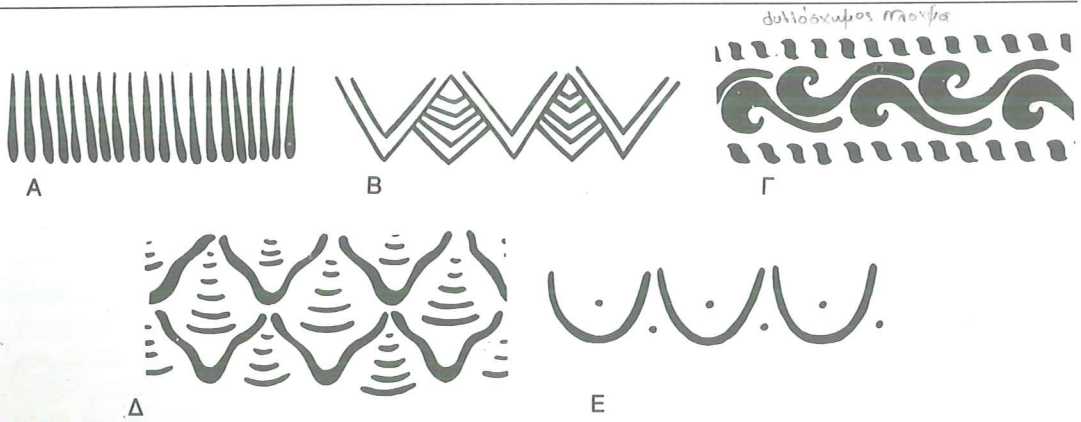

τεχνοτροπία του ρυθμού αυτού μπορεί κατά τον καλύτερο τρόπο να οριστεί από ευρήματα της Κνωσού και του Κομμού. **Η εν λόγω τεχνοτροπία φαίνεται να αποτελεί συνδυασμό του παλαιού και του νέου, προερχόμενη εξελικτικά απ' ευθείας από την YM Ιβ και με ιδιαίτερη οφειλή στον Εναλλασσόμενο ρυθμό.** Πολλές από τις τάσεις της YM Ιβ εξελίσσονται τώρα κατά εντυπωσιακό τρόπο: η **απλοποίηση** και η **γενική αφαίρεση**, ο **κατατεμαχισμός ή η σχηματοποίηση των διακοσμητικών στοιχείων**, η **τυποποίηση τόσο των διακοσμητικών θεμάτων όσο και των συνθέσεών τους**, ο **τονισμός επιλεγμένων τμημάτων του αγγείου, ιδίως του ώμου, και η χρησιμοποίηση ελεύθερου βάθους για να δημιουργηθεί αντίθεση με τα γραπτά τμήματα.**

Κατά την περίοδο αυτή αρχίζει η χρησιμοποίηση πολλών νέων

διακοσμητικών θεμάτων. Πολλά απ' αυτά υπάγονται σε δύο κατηγορίες: στοιχεία μονήρους διακόσμησης και στοιχεία επαναλαμβανόμενης διακόσμησης. Τα στοιχεία επαναλαμβανόμενης διακόσμησης χρησιμοποιούνται σε διακοσμητικές ζώνες και συχνά είναι περισσότερο αφηρημένα από ό,τι κατά την YM Ι (Εικ. 110). Τα περισσότερα, όπως π.χ. ο φυλλόσχημος πλοχμός (Εικ. 110Γ) (χαρακτηρισμός της διαλυμένης παραλλαγής της βλαστόσπειρας) αρχίζουν να συναντώνται κατά την YM Ιβ, αποκτούν όμως περισσότερη δημοτικότητα κατά την YM ΙΙ. Τα στοιχεία μονήρους διακόσμησης συνιστούν μια νέα διακοσμητική αντίληψη. Συχνά προέρχονται από δευτερεύοντα σχέδια που χρησιμοποιούνταν ως παραπληρωματικά στην YM Ιβ (πβ. π.χ. τους ρόδακες του Πίν. 21ΣΤ με την Εικ. 111Α)· ενώ όμως

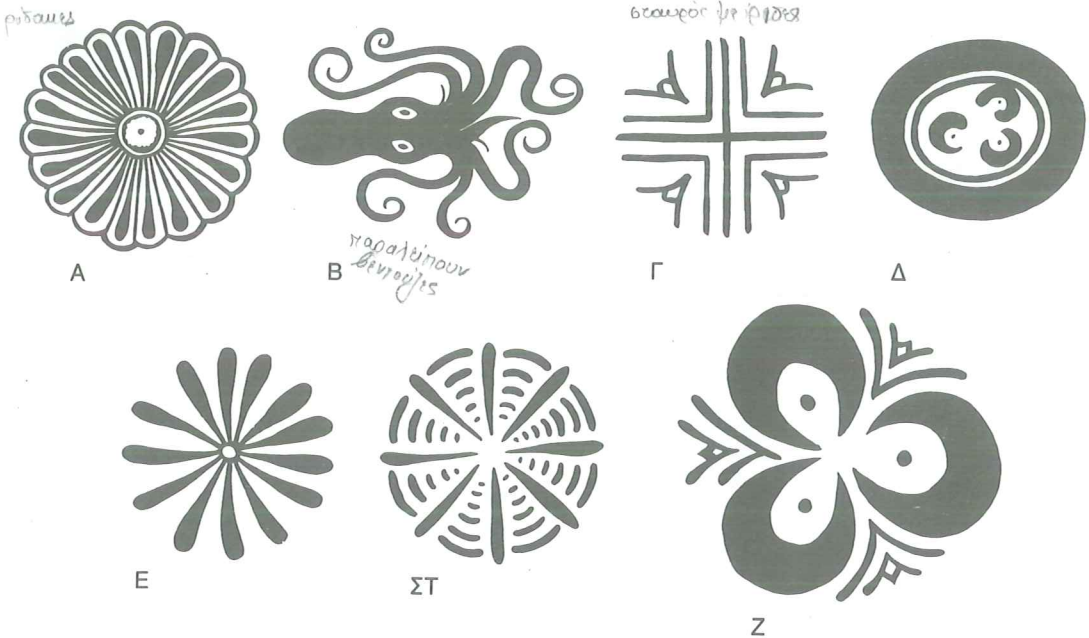

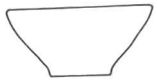

Κωνικό κύπελλο

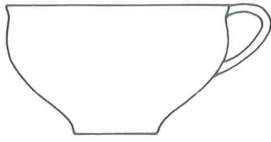

Ημισφαιρικό κύπελλο

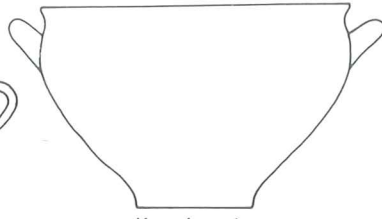

Κωνικός σκύφος

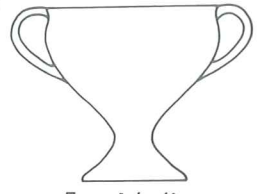

Εφυραϊκή κύλικα

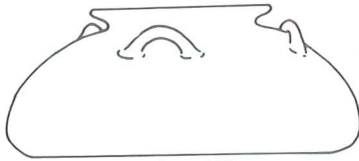

Πιεσμένο αλάβαστρο

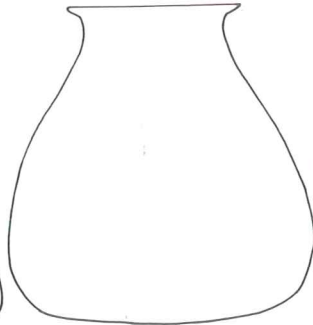

Ψηλό αλάβαστρο

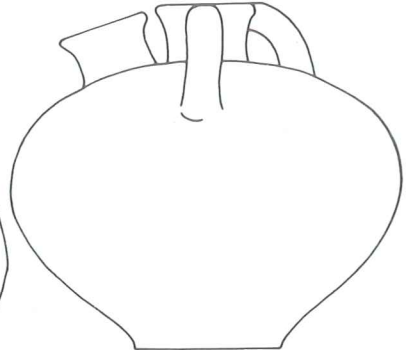

Ψευδόστομος αμφορέας

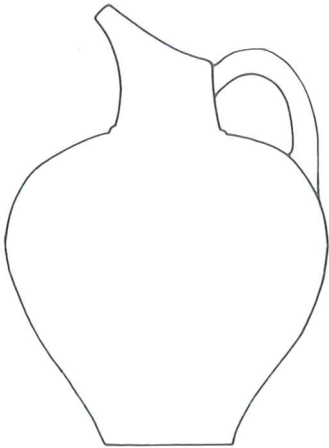

Πρόχους

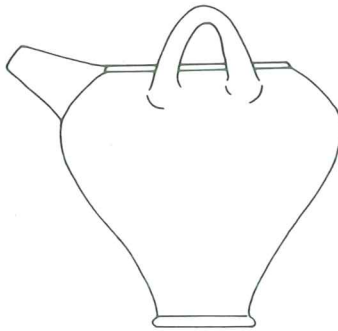

Γεφυρόστομο αγγείο

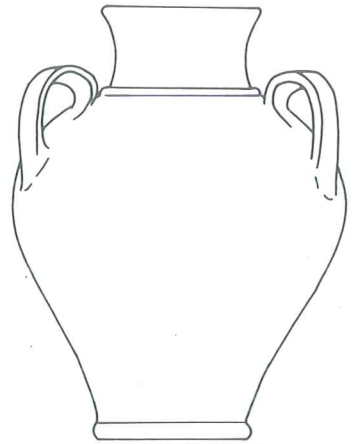

Απίοσχημο πιθοειδές

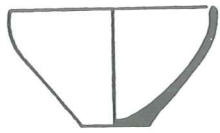

A



B

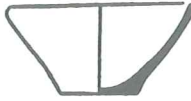

Γ

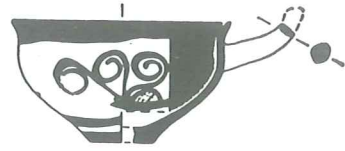

Δ σφουαίρες

κυλλοφόρος
ταϊνία

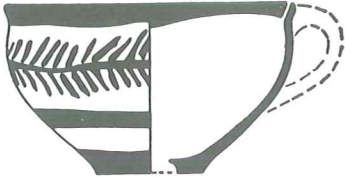

E

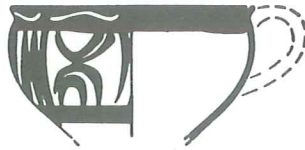

ΣΤ

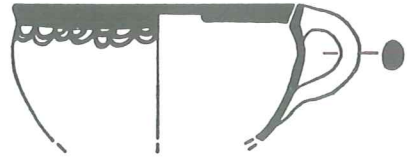

Z

φούλα

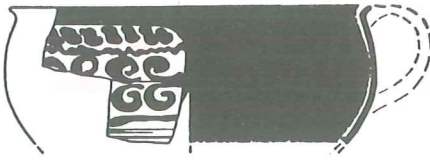

H

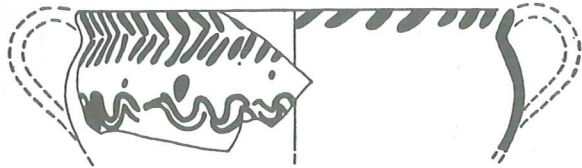

Θ

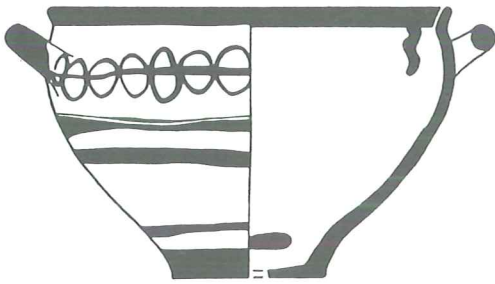

I

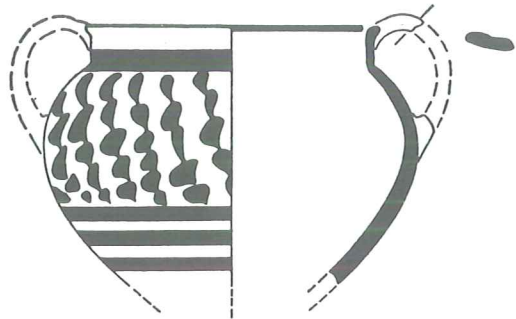

K

113 · Αγγεία από τον Κορμό, ΥΜ ΙΙ αποθέτης. Κλίμακα 1:3 (Α-Γ) Κωνικά κύπελλα· (Δ-Η) Ημισφαιρικά κύπελλα· (Θ) Κύλικα· (Ι) Σκύφος· (Κ) Κρατήρας.

τα YM I σχέδια αποτελούσαν τμήματα μεγαλύτερων συνθέσεων, τα YM II είναι πλήρη, αυτόνομα διακοσμητικά θέματα. Ιδιαίτερα αγαπητά είναι τα αφηρημένα θέματα, όπως ο «σταυρός με ίριδες» (Εικ. 111Γ) ενώ τα φυσιοκρατικότερα θέματα (άνθη και τα συναφή) έχουν απομακρυνθεί από τη φύση. Σε ορισμένα αγγεία οι αγγειογράφοι παραλείπουν με ευχαρίστηση τώρα κάποιες λεπτομέρειες που κάποτε θεωρούνταν απαραίτητες, όπως τις βεντούζες στα πλοκάμια χταποδιών και αργοναυτών (Εικ. 111Β). Τα νέα στοιχεία μονήρους διακόσμησης έχουν σχεδιαστεί για να προβάλλουν τις δύο όψεις των κυλίκων και άλλων αγγείων και διαχωρίζουν εντελώς την YM II περίοδο από την YM Iβ.

Η διακόσμηση είναι τώρα πιο περιορισμένη από αυτήν της YM I και συχνά καλύπτει μικρότερο από προηγούμενως τμήμα του αγγείου. Οι σκύφοι και τα κύπελλα διαθέτουν μία διακοσμητική ζώνη στο ανώτερο τμήμα του σώματος, η οποία ορίζεται κάτω με ταινίες, ενώ το κατώτερο τμήμα του αγγείου μένει ακόσμητο. Οι πρόχοι και άλλα μικρά αγγεία διακοσμούνται συνήθως στον ώμο ενώ οι πιθανοφορείς Ανακτορικού ρυθμού φέρουν συχνότερα διακόσμηση σ' ολόκληρη την επιφάνειά τους.

Στο σχηματολόγιο των αγγείων συνδυάζονται παραδοσιακά και νέα σχήματα (Εικ. 112). Από την YM Iβ κληρονομούνται παλαιές μορφές, ελαφρά εξελιγμένες τώρα, όπως πρόχοι, κύπελλα, ρυτά και ψηλά αλάβαστρα. Ορισμένα νέα σχήματα, όπως η εφυραϊκή κύλκα και το πιεσμένο αλάβαστρο, δεν είναι κρητικής καταγωγής και συνήθως αποδίδονται σε μυκηναϊκή επίδραση.

Στην Εικ. 113 μπορεί να δει κανείς μια επιλογή αγγείων από τον Κομμό. Το

κοινότερο σχήμα είναι το ακόσμητο κωνικό κύπελλο με ευθεία ή κυρτά τοιχώματα. Όπως και κατά την YM I δεν διαθέτει λαβές (Α-Γ). Τα γραπτά, αντίθετα, κύπελλα διαθέτουν συνήθως κάθετες λαβές (Ε, ΣΤ, Ζ, Η) ή σπανιότερα οριζόντια διχαλωτή λαβή (Δ). Τα χείλη των περισσοτέρων κυπέλλων είναι πλατύτερα και πιο ευδιάκριτα απ' αυτά της YM I. Η διακόσμηση, η οποία πάντοτε σχεδόν προέρχεται από προγενέστερα μινωικά θέματα, είναι τώρα περισσότερο σχηματοποιημένη. Τα φύλλα (Η), οι αργοναυτές ακόμη (Δ), είναι απλοποιημένοι και ελλειπτικοί, αποτελώντας σχεδόν καρικατούρες των φυσιοκρατικότερων προγόνων τους. Η εφυραϊκή κύλκα (Θ), ο κωνικός σκύφος με δύο λαβές (Ι) και ο κρατήρας (Κ) δεν είναι YM I σχήματα και πιθανότατα στον καθορισμό του σχήματός τους συνέβαλαν μυκηναϊκές πηγές. Συχνά η διακόσμησή τους περιορίζεται, όπως και στα κύπελλα, στους ώμους.

Το ευκολότερα αναγνωρίσιμο νέο σχήμα είναι ο τύπος κύλκας που ονομάζεται εφυραϊκός (Πίν. 23Α-Γ). Απαντά στη δυτική και την κεντρική Κρήτη όχι όμως και στις θέσεις της ανατολικής. Χάρις στο ασυνήθιστο σχήμα του, με δύο μικρές κάθετες λαβές, έξω νεύον γωνιούμενο χείλος και βάση με βραχύ πόδι το οποίο συνδέεται με ήπια καμπύλη και χωρίς τμήση με το απεστρογγυλεμένο σώμα, καθίσταται εύκολη η διάκρισή του από τις υψίποδες κύλικες της YM III. Τα περισσότερα δείγματα είναι ακόσμητα ή φέρουν από ένα μεγάλο διακοσμητικό θέμα σε κάθε πλευρά. Κάπου-κάπου χρησιμοποιείται μια ζώνη αποτελούμενη από στοιχεία επαναλαμβανόμενης διακόσμησης αλλά ακόμη και τότε μεγάλα τμήματα του αγγείου αφήνονται

ακόσμητα, καθιστώντας τα στοιχεία αυτά μια κατά κάποιο τρόπο διακοσμητική «κηλίδα» προβαλλόμενη και ερχόμενη σε αντίθεση με τις καθαρές γραμμές της ίδιας της κύλικας. Περιστασιακά όμως ανευρίσκονται και ολόβαφα δείγματα με σκοτεινόχρωμη βαφή, μια συντηρητική συνήθεια κληρονομημένη από τη Μέση Χαλκοκρατία. Το εν λόγω σχήμα αγγείου καθίσταται πολύ συνηθισμένο κατά την ΥΜ ΙΙ και προς το τέλος της φάσης εξελίσσεται σταδιακά στον ΥΜ ΙΙΙα τύπο.

Η Κνωσός και ο Κατσαμπάς παρέχουν δείγματα πολλών ακόμη σχημάτων λεπτότεχνων αγγείων. Η κατασκευή κνωσιακών κυπέλλων ΥΜ Ιβ τύπων — τόσο συμβατικών όσο και άλλων έντονα μειούμενων προς τη βάση — συνεχίζεται (Porpham 1973: ~~εικ. 26~~). Σ' αυτά προστίθενται (όπως και στον Κομμό) μεγαλύτερου μεγέθους δείγματα με έξω νεύον, γωνιούμενο χείλος, κυλινδρική λαβή και συχνά προχοή· προστίθενται ακόμη και κωνικοί σκύφοι (Porpham 1973: ~~εικ. 21, 24~~). Τα κλειστά σχήματα είναι σπανιότερα. Περιλαμβάνουν πιεσμένα αλάβαστρα, πρόχους, γεφυρόστομα αγγεία, ψευδόστομους αμφορείς και μεγάλους πιθαμφορείς διακοσμημένους σύμφωνα με τον Ανακτορικό ρυθμό (διαπραγμάτευση κατ.). Στα λιγότερο συνηθισμένα σχήματα περιλαμβάνεται το κωνικό ρυτό, η πρόχειλη πρόχους, η πυξίδα και το ψηλό αλάβαστρο.

Ένα ωραίο παράδειγμα του τελευταίου αυτού σχήματος **διακοσμείται με χταπόδι κατ' ενώπιον** (Πίν. 23Ζ). Βρέθηκε σε ΥΜ ΙΙ επίχωση της Κνωσού και είναι σχηματικότερο από τους ΥΜ Ιβ προγόνους του. Τα χταπόδι έχει τεντωμένα πλοκάμια και περιβάλλεται από μικρά και πλατειά κοράλλια. Το βάθος διαθέτει μερικές

στιγμές.

Τα ρυτά σε σχήμα ταυροκεφαλής της περιόδου αυτής απεικονίζουν πολύ χαρακτηριστικά την πορεία της εξέλιξης. Μια σύγκριση μεταξύ του Υστερομινωικού ΙΙ ταύρου από το Μικρό Ανάκτορο της Κνωσού (Πίν. 23Δ) και των ΥΜ Ι δειγμάτων (Πίν. 17Η και 19Α) φανερώνει την προοδευτική σχηματοποίηση. Κατά την ΥΜ Ι η ζωγράφιση του ταύρου έχει αποβεί απλό διακοσμητικό σχέδιο ενώ το σχήμα του αγγείου δεν λαμβάνει καθόλου υπόψη τη λεπτή μυολογία του ζώου, στοιχείο τόσο σημαντικό για την ΥΜ Ι τεχνοτροπία. Μέσω της διαδικασίας της μακράς επανάληψης τα αγγεία αυτά μεταβλήθηκαν με βραδύ ρυθμό και με τη μεταβολή αυτή απομακρύνθηκαν από τη φυσική μορφή του ζώου.

Η πρόχους με υπερυψωμένη προχοή από τον Κατσαμπά (Πίν. 23Ε, ΣΤ) έχει ασυνήθιστο σχήμα αλλά και διακόσμηση. Το μεγάλο μέγεθός της — σχεδόν μισό μέτρο σε ύψος — υποδεικνύει ίσως ότι προοριζόταν για επιδείξεις και πιθανότατα αποτελεί τελετουργικό, σπονδικό σκεύος. Ορισμένα καθαρά διακοσμητικά στοιχεία, όπως οι προεξέχουσες κωνικές αποφύσεις στον ώμο και το σώμα, της προσδίδουν ιδιαίτερα μοναδική εμφάνιση. Οι αποφύσεις αυτές υποδιαιρούν τη διακόσμηση σε μετόπες. Τα διακοσμητικά στοιχεία αποτελούνται **από αργοναύτες και** περίπλοκα φυτικά θέματα ενώ απλούστερα σχέδια βρίσκονται στο λαιμό και την προχοή. Η χρονολόγησή της — κυμαίνεται από την ΥΜ ΙΙ έως την ΥΜ ΙΙΙα1 — δεν είναι απόλυτα ασφαλής.

Στους αντίποδες τέτοιων λεπτότεχνων αγγείων επίδειξης βρίσκονται — εξισορροπώντας τα πράγματα — τα χονδροειδή ακόσμητα αγγεία του νοικοκυριού. Για το μαγειρεύμα

χρησιμοποιούνται, όπως και σε προγενέστερες εποχές, χύτρες, δίσκοι και πινάκια (Betancourt 1980).

Ώστρακα χυτρών από τον ΥΜ ΙΙ αποθέτη του Κομμού δείχνουν ότι το βασικό τριποδικό σκεύος (χύτρα) της ΥΜ ΙΙΙ έχει ήδη εμφανιστεί από την περίοδο αυτή (Εικ. 114). Το σχήμα του διαφέρει ουσιαστικά από εκείνο της ΜΜ ΙΙΙ-ΥΜ Ι, διαθέτοντας πλατύ, έξω νεύον γωνιούμενο χείλος και χωρίς προχολή και σφαιρικότερο από τα προγενέστερα σκεύη σώμα (για ένα πληρέστερα σωζόμενο δείγμα βλ. κατ., Εικ. 116). Το σκεύος αυτό έχει ονομαστεί τριποδική χύτρα τύπου Α (Betancourt 1980). Στο ίδιο ανασκαφικό σύνολο βρέθηκαν και συντηρητικότερα δείγματα που ονομάστηκαν τριποδικές χύτρες τύπου Β· το γεγονός αυτό υποδεικνύει ότι, όσον αφορά το σχήμα αυτό, η ΥΜ ΙΙ του Κομμού αποτελεί μεταβατική φάση. Ο νέος τύπος χύτρας διαθέτει παράλληλα στην ηπειρωτική Ελλάδα (Furumark 1941: σχήμα 320), ίσως λοιπόν αποτελεί ένδειξη επαφών με τους Μυκηναίους.

Μυκηναϊκή επιρροή είναι επίσης ορατή σε πολλές άλλες εκφάνσεις της ΥΜ ΙΙ κεραμικής. Πρότυπα της εφυραϊκής κύλικας απαντούν στην ηπειρωτική Ελλάδα ήδη από τη Μεσοελλαδική εποχή (Furumark 1941: 56-69· Wace 1956), αντικρούοντας έτσι

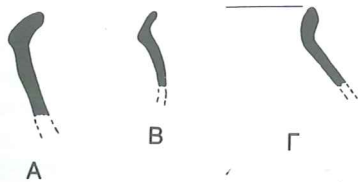

114 · Τομές χειλέων χυτρών από τον Κομμό, ΥΜ ΙΙ αποθέτης. Κλίμακα 1:3. Για μια πλήρη ΥΜ χύτρα του τύπου αυτού βλ. Εικ. 116.

τη θεωρία του Evans για την εντόπια, μινωική καταγωγή της από κύπελλα με σώμα μειούμενο προς τη βάση (1921-1935: IV, 363-371). Μεσοελλαδικούς προκατόχους διαθέτουν και οι κωνικοί σκύφοι (Furumark 1941: I, 47) ενώ και το πιεσμένο αλάβαστρο είναι στην τελική μορφή του, επίσης μυκηναϊκό σχήμα (Furumark 1941: I, 40, 41). Ελλαδικά στοιχεία είναι ορατά σε διάφορα χαρακτηριστικά της διακόσμησης: στην προτίμηση διακόσμησης μόνο του ώμου, στη χρήση ελεύθερων από κοσμήματα τμημάτων, στην αγάπη για την αφαίρεση, στην αρχή του μονήρους διακοσμητικού θέματος και σε πολλά επίσης ιδιαίτερα διακοσμητικά στοιχεία.

Ο γενικά νέος προσανατολισμός της ζωής των Μινωιτών υπογραμμίζεται και από πολλές άλλες μυκηναϊκές επιρροές. Η Κρήτη ενστερνίζεται τώρα πολλά νέα αρχιτεκτονικά χαρακτηριστικά — πολλοί τοποθετούν, το Δωμάτιο του Θρόνου της Κνωσού, με τις τοιχογραφίες εραλδικών γρυπών, σ' αυτή την περίοδο. Για πρώτη φορά εμφανίζονται στην Κρήτη νέοι τύποι λίθινων αγγείων (όπως το πιεσμένο αλάβαστρο), νέοι τύποι όπλων και πολυάριθμα άλλα στοιχεία (για σύντομες ανασκοπήσεις βλ. Vermeule 1964: 145-154· Αλεξίου ά.έ.ε.: 58-61· Porham 1976). Οι σημαντικότερες όμως μεταβολές αφορούν τους τάφους. Οι δύο χαρακτηριστικότεροι μινωικοί τρόποι ταφής είναι ταφές σε πίθους και ταφές σε κοινοτάφια, με εκατοντάδες, ορισμένες φορές, ιδιαίτερες ταφές στον ίδιο θάλαμο. Και οι δύο τρόποι αντικαθίστανται κατά την ΥΜ ΙΙ από θαλαμοειδείς τάφους προορισμένους για την ταφή λίγων ατόμων. Είναι εξίσου σημαντικό ότι συμβαίνουν, σύμφωνα με τις ενδείξεις, δραματικές μεταβολές στο ταφικό τελετουργικό: τα παραδοσιακά

μινωικά νεκροταφεία διέθεταν συχνά μικρές αυλές ή υπαίθριους χώρους που περιείχαν αποθέσεις και συσσωρεύσεις κεραμικής καθώς και άλλες προσφορές, συνήθεια που σπάνια συναντάται μετά την ΥΜ Ι. Στα κτερίσματα της ΥΜ ΙΙ προσδίδεται νέα έμφαση στην παρουσία μεγάλου αριθμού ξιφών, εγχειριδίων και εκλεκτών κοσμημάτων. Η ελλαδική αρχιτεκτονική των ΥΜ ΙΙ τάφων και η παρουσία σ' αυτούς κτερισμάτων υπερήφανων πολεμιστών προδίδει μια άγνωστη προηγούμενης στρατοκρατικής παρουσία. Πολλοί επιστήμονες πιστεύουν ότι την περίοδο αυτή εισέδυσαν στην Κρήτη οι χρήστες της μινωικής Γραμμικής Β γραφής.

ΠΙΘΑΜΦΟΡΕΙΣ ΑΝΑΚΤΟΡΙΚΟΥ ΡΥΘΜΟΥ

Η ονομασία Ανακτορικός ρυθμός αποδίδεται συνήθως σε μια ομάδα μνημειωδών αγγείων που κατασκευάστηκαν μεταξύ του τέλους της ΥΜ Ιβ και των αρχών της ΥΜ ΙΙα2. Ο όρος μπορεί επίσης κατ' επέκταση να χρησιμοποιηθεί για ορισμένα σκεύη διακοσμημένα με παρόμοιο τρόπο, προερχόμενα από τα ίδια με τα μεγάλα αγγεία εργαστήρια ή από εργαστήρια στενά συνδεδεμένα μ' αυτά. Τα περισσότερα αγγεία Ανακτορικού ρυθμού προέρχονται από την Κνωσό και τα περίχωρά της, ορισμένα όμως έχουν βρεθεί και σε άλλες θέσεις, π.χ. στον Κομμό (Shaw 1978: 125). Την κατηγορία αυτή αγγείων έχουν πραγματευθεί πολλοί συγγραφείς, ιδίως ο Evans (1921-1935: IV, 297 κ.ε.), ο Furumark (1941: I, 166-169), ο Popham (1970A: 71-73) και ο Niemeier (αναμένεται)²¹.

Το κοινότερο σχήμα ονομάζεται μερικές φορές «αμφορέας Ανακτορικού

ρυθμού» (Πίν. 23Η, 24Α-Γ), μια ατυχής ονομασία γιατί οι «αμφορείς» πρέπει να διαθέτουν δύο αντιδιαμετρικές λαβές, όχι τρεις ή περισσότερες. Καλύτερη είναι η ονομασία απιόσχημος πίθος (ή πιθαμφορέας). Υπάρχουν πολλές παραλλαγές, όλες όμως επάνω από το χαμηλό λαιμό ο οποίος τοποθετείται σε απιόσχημο σώμα, διαθέτουν έξω νεύον ή πλατύ, επίπεδο χείλος. Η βάση τους συνήθως είναι βαριά, δισκοειδής. Ο συνήθης τύπος πιθαμφορέα διαθέτει τρεις κάθετες ταινιωτές με νεύρωση λαβές στον ώμο, σε αντίθεση προς τους πίθους με εννέα λαβές της ΥΜ Ι (για την εξέλιξη αυτή βλ. Evans 1921-1935: II, 421-428).

Ένας δεύτερος τύπος διαθέτει ευρύτερο στόμιο, ήπια κυρτούμενες πλευρές και σώμα που μειώνεται έντονα προς τη βάση (Πίν. 24Δ). Κάτω από το επίπεδο χείλος είναι δυνατόν να τοποθετηθούν δύο μικρές, οριζόντιες λαβές. Και ο τύπος αυτός κατάγεται, όπως και ο προηγούμενος, από την προγενέστερη κρητική κεραμική. Είναι δυνατόν να εντοπιστούν πρόγονοί του στη Μεσομινωική περίοδο (Levi 1961-1962B: 455, εικ. 20) ενώ υπάρχουν και πολλά ΜΜ ΙΙΙ και ΥΜ Ι δείγματα (βλ. τον Πίν. 14Γ και τις σειρές αγγείων από την Παχύαμμο, Seager 1916 και τον Σφουγγαρά, Hall 1912: εικ. 34-36).

Ένας τρίτος τύπος, ο οποίος παρουσιάζεται στον Πίν. 25Α, διαθέτει κάθετες, ελαφρώς κυρτές πλευρές, μεγαλύτερη βάση από τους άλλους τύπους και μικροσκοπικές λαβές.

Πρόκειται για σχήμα αγγείου με έμφαση στην ευκολία χρήσεως, σχεδιασμένο έτσι ώστε να εξασφαλίζει εύκολη άντληση του περιεχομένου του με αρύταινες. Αποτελεί αντιγραφή ενός τύπου πίθου χονδροειδούς κατασκευής (για πίθους τέτοιου τύπου από την Κνωσό βλ. Evans 1921-1935: IV, 637-

642).

Στους πιθαμορφείς Ανακτορικού ρυθμού εκφράζονται με πολύ εντυπωσιακό τρόπο τα χαρακτηριστικά προτερήματα της ΥΜ ΙΙ κεραμεικής. Τα εν λόγω αγγεία είναι μεγάλου μεγέθους, επομένως το προς διακόσμηση τμήμα τους είναι ευρύτερο από εκείνο των περισσότερων μινωικών αγγείων, επιτρέποντας έτσι πληρέστερη ανάπτυξη των νέων ιδεών. Όλα σχεδόν τα σωζόμενα δείγματα είναι καλά σχεδιασμένα και προσεκτικά ζωγραφισμένα. Τα κομψά κοσμήματά τους εντάσσονται σε ένα συνολικό σχέδιο θελκτικής διακόσμησης στο οποίο τα επιμέρους στοιχεία σχηματοποιούνται με όλο και επιταχυνόμενο ρυθμό· απομακρυνόμεστε έτσι κατά ένα βήμα ακόμη από το φυσικό κόσμο, οδεύοντας γρήγορα προς την τυποποίηση και την επαναληπτικότητα της ΥΜ ΙΙΙ.

Πολλά από τα πιο αγαπητά διακοσμητικά θέματα της ΥΜ ΙΙ αποτελούν δάνεια από το τελευταίο στάδιο της ΥΜ Ιβ, ιδιαίτερα από τον Εναλλασσόμενο ρυθμό. Σ' αυτά περιλαμβάνονται ο κρινοπάπυρος (Πίν. 24Δ), ο κισσός (Πίν. 24Β), ο ρόδακας (Πίν. 24Γ) και άλλα φυτικά κοσμήματα (Πίν. 25Α). Τα διακοσμητικά σχέδια συχνά είναι αφηρημένα ή συνδέονται μεταξύ τους με νέα στοιχεία, ερχόμενα έτσι σε αντίθεση με το φυσικό πρότυπο. Από τα θαλάσσια θέματα συναντώνται το χταπόδι και το δελφίνι (Evans 1921-1935: IV, εικ. 239, 240, 242). Κάπου-κάπου χρησιμοποιούνται και άλλα εικονιστικά στοιχεία, όπως ο διπλός πέλεκυς (Πίν. 25Α), ακόμη και ένα κράνος χωρισμένο σε ζώνες (Πίν. 25Γ). Κοινά είναι τα αφηρημένα σχέδια: ενάλληλες γωνίες (Πίν. 24Β), κυματοειδείς ταινίες (Πίν. 24Β, Γ), σπείρες (Πίν. 24Β), καθώς και το θέμα

της τριγλύφου και του ημιρόδακα (Evans 1905: εικ. 144· 1921-1935: IV, εικ. 291, 292). Οι λαιμοί διακοσμούνται συχνά με μία ή δύο κυματοειδείς, εξηρημένες γραμμές. Ορισμένες φορές το κύριο θέμα περιβάλλεται από «σπογγωτό» (Πίν. 25Γ), το οποίο αποτελεί ίσως απομίμηση της υφής του αλάβαστρου (Schiering 1960: 26, 27). Θα μπορούσε ακόμη να αποδίδει την άμμο. Είναι τόσο πολλά τα διακοσμητικά θέματα με μακρά προϊστορία ώστε ακόμη και πιθαμορφείς ώριμου Ανακτορικού ρυθμού (όπως αυτός του Πίν. 24Γ) συντίθεται από παραδοσιακά διακοσμητικά στοιχεία (για τη φυλλοφόρο ταινία στον ώμο βλ. Πίν. 17Β· για τους ρόδακες βλ. Πίν. 21Ζ· για τις σπείρες βλ. Πίν. 22Β). Οι κεραμείς της ΥΜ ΙΙ προσέθεσαν νέα σχήματα στο σχηματολόγιο, εντονότερα στοιχεία αφαίρεσης και τυποποίησης καθώς και μια αίσθηση μεγαλοπρέπειας, οι ρίζες όμως της εργασίας τους βρίσκονταν στη μινωική κεραμεική παράδοση.

Φαίνεται πως για να ποικίλλει τη διακόσμησή της, η κεραμεική αυτή κατέφυγε και σε άλλες μορφές τέχνης. Μερικές επαναλαμβανόμενες διακοσμητικές ζώνες μοιάζουν πολύ με έκκρουστα κοσμήματα της μεταλλοτεχνίας (για διαπραγμάτευση βλ. Evans 1921-1935: IV, 302). Οι τοιχογραφίες ήταν ήδη μνημειακού χαρακτήρα και διέθεταν τεχνοτροπία που άρμοζε ιδιαίτερα προς την μεγαλοπρεπή κλίμακα των πιθαμορφέων, δεν πρέπει επομένως να προκαλεί έκπληξη το γεγονός ότι ανανεώθηκε η επίδραση που ασκούσαν στην αγγειογραφία. Τα φυτά του μεγάλου πίθου με τους διπλούς πελέκεις του Πίν. 25Α ανήκουν στο ίδιο είδος φυτικής διακόσμησης με εκείνο της τοιχογραφίας των γρυπών του Δωματίου του Θρόνου της Κνωσού (Evans 1921-

1935: IV, έγχρ. πίν. 32, εικ. 884, 889). Τοιχογραφικό επίσης παράλληλο διαθέτει το σπογγωτό θέμα του Πίν. 25Γ (Evans 1921-1935: II, 501, εικ. 305).

Η κατανόηση της χρονολόγησης των μεγάλων αυτών αγγείων δυσχεραίνεται από πολλά και διάφορα προβλήματα. Τα περισσότερα γνωστά δείγματά τους προέρχονται από περιορισμένο αριθμό ανασκαφικών συνόλων της Κνωσού. Πολλά προέρχονται από δωμάτια που επιχώθηκαν κατά την τελική καταστροφή του ανακτόρου, χρονολογούμενη στην αρχή της ΥΜ IIIa2 (Porpham 1967: 343), οι επιχώσεις όμως αυτές περιέχουν αγγεία διαφόρων περιόδων. Προφανώς τα αποθηκευτικά αγγεία, τα οποία αφήνονταν στην ίδια θέση για πολλά χρόνια, δεν υπόκεινταν σε θραύση και δεν αντικαθίσταντο τόσο εύκολα όσο άλλα, ευχερέστερα μεταφερόμενα δοχεία. Κατ' αυτό τον τρόπο οι πίθοι συσσωρεύονταν με το πέρασμα του χρόνου και πολλοί πρώιμης χρονολόγησης χρησιμοποιούνταν ακόμη όταν κήκε το ανάκτορο. Η βασική εργασία κατάταξης των πίθων σε τεχνοτροπική αλληλουχία για να καλυφθεί η περίοδος από την ΥΜ Ιβ έως και την ΥΜ IIIa έχει γίνει από τον Porpham (1970A: 71-73), υπάρχει όμως ακόμη εργασία και για το μέλλον.

Οι πρωιμότεροι πιθαμοφορείς πρέπει προφανώς να είναι αυτοί που σχετίζονται περισσότερο με την τεχνοτροπία της ΥΜ Ι. Ορισμένοι, όπως το αγγείο του Πίν. 23Η από την Τύλισο, βρίσκονται ακόμη πλήρως στα πλαίσια της ΥΜ Ιβ παράδοσης. Το αγγείο αυτό φέρει τις εννέα λαβές που χαρακτηρίζουν την ΥΜ Ιβ και όλα τα διακοσμητικά στοιχεία του ανήκουν στην προγενέστερη αυτή κεραμική παράδοση. Ήδη όμως εμφανίζεται η τάση δημιουργίας ζωνών διακόσμησης,

με διακοσμητικά θέματα εν σειρά γύρω από το σώμα του αγγείου.

→ Ο πιθαμοφορέας του Πίν. 24Α, ο οποίος βρέθηκε κοντά στη νοτιοδυτική γωνία του ανακτόρου της Κνωσού, διαθέτει χαμηλότερο λαιμό και τρεις μόνο λαβές. Χρονολογείται και αυτός με βεβαιότητα στην ΥΜ Ιβ γιατί ένα παρόμοιο μ' αυτόν αγγείο, σχεδόν δίδυμό του, προέρχεται από ασφαλές ΥΜ Ιβ σύνολο ενός υπογείου δωματίου βόρεια της Βασιλικής Οδού (Hood 1961-1962: πίν. 2, αρ. 1). Πολλά ακόμη δείγματα είναι γνωστά ως όστρακα. Η διακόσμηση, με μεγάλα χταπόδια και ενώπιον, χρωστά πολλά στον παραδοσιακό Θαλάσσιο ρυθμό: τα πλοκάμια διαθέτουν βεντούζες με στιγμή στο κέντρο· στο βάθος του αγγείου πλέουν κοράλλια και άλλα παραπληρωματικά κοσμήματα· φύκια φυτρώνουν ανά συστάδες των τριών και τα πλοκάμια μερικές φορές επικαλύπτονται μεταξύ τους. Εξαιτίας των ομοιοτήτων αυτών στην εικονογραφία έχει προταθεί ότι προφανώς έχουμε να κάνουμε με προϊόν του ίδιου εργαστηρίου που παρήγαγε τα αγγεία του «Δασκάλου του Θαλάσσιου ρυθμού» (Betancourt 1977B: 42) → ΟΧΙ. Εξαιτίας ίσως όμως της διαφορετικής κλίμακας υπάρχουν ουσιαστικές διαφορές που μάλλον προαναγγέλλουν το μέλλον παρά αναφέρονται στο παρελθόν: τα σώματα των χταποδιών είναι κάθετα, με συμμετρικά διευθετημένα πλοκάμια· τόσο τα χταπόδια όσο και τα παραπληρωματικά στοιχεία έχουν υποστεί απίσχναση και μεγέθυνση και η γενική αίσθηση που αναδίδεται αποπνέει μεγαλοπρέπεια και κάποια δυσκαμψία. Ο πιθαμοφορέας αυτός, ο οποίος ήδη διαθέτει τρεις λαβές αντί εννέα, έχει διανύσει σημαντική απόσταση στην πορεία προς τη νέα τεχνοτροπία.

Η σχηματικότητα του μεταγενέστερου ανακτορικού ρυθμού εκφράζεται με ωραίο τρόπο στους δύο πιθαμορείς του Πίν. 24B και Γ. Προέρχονται και οι δύο από την Κνωσό, όπου αναμφίβολα κατασκευάστηκαν στο ίδιο εργαστήριο και πιθανότατα από τον ίδιο άνθρωπο. Φορείς της διάθεσης που αναδίδουν τα αγγεία είναι τόσο τα κύρια διακοσμητικά τους θέματα όσο και ο χαρακτήρας των παραπληρωματικών διακοσμητικών τους ζωνών. Ο πιθαμορέας του Πίν. 24B, με μια περίτεχνη ζώνη «ιερού κισσού» στον ώμο καθώς και πολλές δευτερεύουσες διακοσμητικές ζώνες, είναι κομψός αλλά ψυχρός. Ο συνδυασμός φυτικής εικονογράφησης και προσεκτικής μορφικής αφαίρεσης είναι επίσης σαφής στο δεύτερο αγγείο, ταίρι του πρώτου, το οποίο διαθέτει ζώνες με ρόδακες που συνδέονται με σπείρες και μαιάνδρους. Και οι δύο πιθαμορείς έχουν πλήρως ανεπτυγμένη την κατά ζώνες σύνθεση.

Υπάρχουν επίσης αγγεία με το είδος σύνθεσης που ο Furumark ονομάζει unity composition (ενιαία σύνθεση, 1941: I, 168, 169). Η κατηγορία αυτή απεικονίζεται στους Πίν. 24Δ και 25Α. Τα διακοσμητικά θέματα των ενιαίων συνθέσεων καλύπτουν, αντίθετα με ό,τι συμβαίνει στην κατά ζώνες σύνθεση, όλο ή το μεγαλύτερο τμήμα της επιφάνειας του αγγείου. Απαντούν τόσο μετωπικές όσο και περιθέουσες παραλλαγές. Στον μετωπικό τρόπο διακόσμησης (Πίν. 24Δ) εμφανίζονται μεγάλα διακοσμητικά θέματα που καλύπτουν το μεγαλύτερο μέρος του αγγείου, προσδίδοντάς του δισδιάστατο ή τρισδιάστατο χαρακτήρα. Στον περιθέοντα τρόπο διακόσμησης μια σειρά φυτών ή άλλων στοιχείων παρελαύνει γύρω από το αγγείο (Πίν. 25Α). Μια σημαντική συντακτική διαφορά, που διαχωρίζει πολύ καθαρά

την εν λόγω τεχνοτροπία από αυτήν της ΥΜ Ιβ, είναι η εξασθένηση των συστροφικών φαινομένων. Η διαγώνια κίνηση συνηθίζεται ακόμη (βλ. τον κισσό του Πίν. 24B), αποτελεί όμως μετακίνηση που ακολουθεί τεθλασμένες γραμμές και όχι ελισσόμενη συστροφή όπως συνέβαινε στις παλαιότερες συνθέσεις. Η αυστηρή συμμετρία και τα κάθετα, περιθέοντα θέματα αναγκαστικά περιορίζουν το φαινόμενο της συστροφής.

Από τους πολλούς πιθαμορείς Ανακτορικού ρυθμού που είναι γνωστοί, ο πιο ίσως ασυνήθιστος είναι ένας που απεικονίζει μια σειρά κρανών περιβαλλόμενων από στογγωτό (Πίν. 25Γ). Έχει βρεθεί στον Κατσαμπά και αποτελεί ένα από τα εκλεκτότερα αγγεία αυτής της τεχνοτροπίας (Αλεξίου 1967: 51· Vermeule 1967: 89· Borchardt 1972: 48, 49). Κάθε κράνος διαθέτει κόμβο στην κορυφή, παραγναθίδες και σειρές οριζοντίων ζωνών στο κύριο τμήμα. Οι ζώνες αυτές είναι δυνατόν να αποδίδουν προστατευτικά πλακίδια ή χαυλιόδοντες αγριόχοιρων, η διακόσμησή τους όμως με ρόδακες και άλλα θέματα δεν αποτελεί σαφή απόδοση της κατασκευής ενός κράνου. Ίσως οι ζώνες αυτές είναι απλώς διακοσμητικές. Ο τύπος αυτός κράνου δεν ανάγεται στην ΥΜ Ι και το προστάδιά του δεν είναι σαφή.

Όπως συμβαίνει και με την ΥΜ Ι, έτσι και η ΥΜ ΙΙ τεχνοτροπία απαντά, πέραν των κρητικών θέσεων, και στην ηπειρωτική Ελλάδα. Αγγεία όπως ο απιόσχημος πιθαμορέας του Πίν. 25B απεικονίζουν την ελλαδική αυτή κεραμική παράδοση στην καλύτερη έκφασή της. Πρόκειται για μια τεχνοτροπία προορισμένη για εκλεκτά αγγεία μνημειώδους μεγέθους και αριστοκρατικού ύφους. Στο μυκηναϊκό αυτό δείγμα το κατ' ενόπιον χταπόδι

προδίδει αμέσως την οφειλή του σε κνωσιακά αγγεία σαν κι αυτό του Πίν. 24A, η ελλαδική όμως παραλλαγή — κάπως ξηρή και χωρίς τη μινωική ενεργητικότητα — υποδεικνύει τέχνη που τώρα αντί να δημιουργεί νέες μορφές επιδίδεται σε απομιμήσεις.

Οι επιστήμονες προβληματίστηκαν για μεγάλο διάστημα σχετικά με τους μηχανισμούς μέσω των οποίων διαδόθηκε ο Ανακτορικός ρυθμός. Η πλήρης εικόνα της κατάστασης δεν θα γίνει ποτέ βέβαια γνωστή, μπορεί όμως κανείς να είναι βέβαιος ότι υπήρξε διασπορά ανθρώπων, και ότι δεν πρόκειται μόνο για μεταφορές εμπορικού χαρακτήρα ή διάδοση επιφανειακών στοιχείων. Τα αγγεία της

ηπειρωτικής Ελλάδας παρουσιάζουν πολύ στενή ομοιότητα με τις λεπτομέρειες των κρητικών σχημάτων και κοσμημάτων (συμπεριλαμβανομένων των συντακτικών συστημάτων), τόσο ώστε πρέπει οπωσδήποτε η ερμηνεία του φαινομένου να περιλαμβάνει τη μετακίνηση ή τη μόνιμη εγκατάσταση κεραμέων εκπαιδευμένων στον μινωικό τρόπο. Δεν είναι απαραίτητο όμως να αποτελεί αυτό κάτι εντελώς πρωτότυπο και νέο. Στενές επαφές μεταξύ της Κρήτης και άλλων τμημάτων του Αιγαίου υπάρχουν, όσον αφορά την κεραμική, από το τέλος ήδη της Μέσης Χαλκοκρατίας (Jones, Rutter 1977).

- Σ.τ.Μ. 20. Οριστική δημοσίευση της «Ανεξερεύνητης Έπαυλης»: M. R. Popham (κ.ά.), *The Minoan Unexplored Mansion at Knossos*. BSA Suppl. Vol. No 17 (1984). Η κεραμική: σσ. 151-186.
21. Το βιβλίο του Niemeier εκδόθηκε το 1985 με τον τίτλο *Die Palaststilkeramik von Knossos. Chronologie und historischer Kontext* (Berlin).

13 · ΥΣΤΕΡΟΜΙΝΩΙΚΗ ΙΙΙ



Η ΤΡΙΤΗ ΥΣΤΕΡΟΜΙΝΩΙΚΗ ΠΕΡΙΟΔΟΣ αποτελεί εποχή αύξησης της παραγωγής και επέκτασης της εμπορικής δραστηριότητας. Αυξημένες ποσότητες μυκηναϊκής κεραμικής φθάνουν τόσο στην Εγγύς Ανατολή όσο και στη Δύση, μαρτυρώντας με παραστατικό τρόπο τη ζωτικότητα της αιγαιακής οικονομίας. Η Κρήτη, όντας τμήμα του μυκηναϊκού πολιτισμικού χώρου, έχει ικανοποιητικό μερίδιο στο επικερδές αυτό εμπόριο.

Η περίοδος αυτή μπορεί να υποδιαιρεθεί σε τρεις φάσεις: α, β και γ. Η Υστερομινωική ΙΙα ακολουθεί μεγάλο μέρος των καλλιτεχνικών κατευθύνσεων που τέθηκαν κατά την ΥΜ ΙΙ, η τυποποίηση όμως — η οποία επηρεάζει τόσο τα σχήματα όσο και τα κοσμήματα των αγγείων — κερδίζει συνεχώς έδαφος. Η εποχή έως το τέλος της ΥΜ ΙΙβ είναι μακρά και σταθερή, επιτρέποντας έτσι σημαντική ανάπτυξη. Είναι επίσης επιτυχής από άποψη οικονομίας και κατά τη διάρκειά της η Κρήτη διαθέτει σημαντικό πληθυσμό. Προς το τέλος της ΥΜ ΙΙβ προβλήματα, χωρίς αμφιβολία πολιτικά όσο και οικονομίας, μαστίζουν το Αιγαίο (για τις απόψεις του συγγραφέα βλ. Betancourt 1976B). Κατά την ΥΜ ΙΙγ παρατηρείται μεταβολή στους τρόπους και τόπους εγκατάστασης. Μέρος του πληθυσμού μετακινείται προς την ενδοχώρα, σε λιγότερο ευπρόσβλητες θέσεις, ενώ στην κεραμική ενδυναμώνονται οι

αφαιρετικές τάσεις. Το εμπόριο διακόπτεται για ορισμένο διάστημα και μειώνεται η ποσότητα παραγόμενης κεραμικής. Μετά από μια σύντομη περίοδο αναζωογόνησης η τεχνοτροπία της κεραμικής συμφύρεται σταδιακά προς την τεχνοτροπία της Εποχής του Σιδήρου.

Ένας από τους δυναμικότερους προσανατολισμούς που μπορεί να ανιχνεύσει κανείς στην ΥΜ ΙΙΙ κεραμική είναι το ενδιαφέρον για τη **θηρασκεία**. Η έκφανση αυτή του μινωικού πολιτισμού αποτελούσε πάντα βέβαια σημαντικό τμήμα της καθημερινής ζωής, οι ορατές όμως τώρα εκδηλώσεις του φαίνονται εντονότερα εξειδικευμένες. Ο προσανατολισμός αυτός προσέφερε νέες ευκαιρίες ως επακόλουθο, πολλές κεραμικές μορφές προσαρμόστηκαν γρήγορα σ' αυτόν: από τις σωληνωτές βάσεις ξεπήδησαν φίδια, κέρατα καθοσίωσης και άλλα παρεπόμενα θρησκευτικά σύμβολα· οι λάρνακες έγιναν πιο περίτεχνες· διαδόθηκε περισσότερο η χρήση κοίλων ειδωλίων ανθρώπων και ζώων· επινοήθηκαν νέοι τύποι θυμιατηρίων και **τα παλαιά γραπτά σύμβολα απέκτησαν νέα ζωή**. Πλάι σε ένα αυξανόμενο απόθεμα κεραμικής για το εμπόριο και οικιακής κεραμικής βρήκαν τη θέση τους σκεύη ταφικά και λατρευτικά. Το αποτέλεσμα ήταν μια σφριγηλή και ανθούσα βιοτεχνία. Η κεραμική απέκτησε **ποικιλία που δεν είχε ποτέ στο παρελθόν**, στοιχείο που της

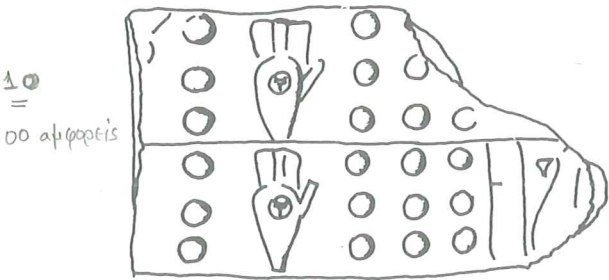

115 · Θραυσμένη πινακίδα Γραμμικής Β από την Κνωσό στην οποία καταλογογραφούνται ψευδόστομοι αμφορείς. Κάθε κύκλος δηλώνει εκατό απ' αυτούς.

εξασφάλισε μεγάλα περιθώρια προσωπικής έκφρασης.

Η θραυσμένη πινακίδα της Εικ. 115 αποτελεί καλό παράδειγμα των νέων μεγεθών απόδοσης που απαιτούσαν από τους ΥΜ ΙΙΙ αγγειοπλάστες. Βρέθηκε στην Κνωσό και περιέχει κατάλογο 1800 τουλάχιστον ψευδόστομων αμφορέων (ίσως υπήρχαν και άλλοι καταγεγραμμένοι στο τμήμα της πινακίδας που λείπει). Τα αγγεία αυτά πιθανότατα προορίζονταν να αποθηκευτούν λόγω του περιεχομένου τους, μάλλον ελαιολάδου (Ventris, Chadwick 1973: 328). Ασχέτως αν το υγρό περιεχόμενο της συγκεκριμένης πινακίδας συγκεντρωνόταν για εξαγωγή, πληρωμές, ως φόρος ή για κάποιο άλλο σκοπό, αντιπροσωπεύει σαφέστατα μια τεράστια παραγωγή η οποία απαιτούσε την ύπαρξη μεγάλου αριθμού πήλινων δοχείων και οι αγγειοπλάστες ήταν υποχρεωμένοι να ανταποκρίνονται προς τη ζήτηση. Έπρεπε λοιπόν να μεγιστοποιήσουν την παραγωγή και ο καλύτερος τρόπος για να γίνει αυτό ήταν μέσω της τυποποίησης των σχημάτων και των κοσμημάτων. Η στερεότυπη αναπαραγωγή πολλών προϊόντων της Ύστερης Εποχής του

Χαλκού οφείλεται κατά βάση στην επιτυχία τους, όχι στην ανεπάρκειά τους. Με την τυποποίηση έγινε δυνατή η μαζική παραγωγή, ώστε να αποκτηθεί ένα όσο το δυνατό μεγαλύτερο πλεόνασμα για το εμπόριο. Το αποτέλεσμα είναι ότι κρητική κεραμική ανευρίσκεται σε πολλές υπερπόντιες παράλιες θέσεις.

Η κεραμική παρέχει τα σημαντικότερα στοιχεία για την ανασύσταση του εμπορίου της Ύστερης Χαλκοκρατίας και η Κρήτη προφανώς διέθετε πολλά σχετικά κέντρα με έντονη δραστηριότητα (για ένα χρήσιμο κατάλογο ΥΜ ΙΙΙ εισαγωγών και εξαγωγών βλ. Kanta 1980: κεφ. 6). Το συνηθέστερο μινωικό αντικείμενο που βρίσκεται στο εξωτερικό είναι ο ψευδόστομος αμφορέας, είτε ενεπίγραφος σε Γραμμική Β είτε διακοσμημένος με σχηματοποιημένα πλοκάμια χταποδιού ή κάποιο άλλο σχέδιο. Κατά περιπτώσεις ανευρίσκονται και άλλα αγγεία, συμπεριλαμβανομένων κυπέλλων, πρόχων, πυξίδων και πολλών άλλων σχημάτων. Φαίνεται λοιπόν απίθανο να αποτελούσαν όλα αυτά τα σκεύη αντικείμενο εμπορίου για το περιεχόμενό τους μόνο. Η κατάσταση αντισταθμίζεται από εισαγωγές από το εξωτερικό, ιδίως μυκηναϊκής κεραμικής. Η κατανομή της κεραμικής υποδεικνύει ότι οι στενότερες επαφές είχαν αναπτυχθεί μέσα στο ίδιο το Αιγαίο. Η εμπορική δραστηριότητα προς τη Δύση αυξάνει ενώ οι σχέσεις με την Ανατολή φαίνεται να είναι συνεχείς, λιγότερο όμως εκτεταμένες απ' ό,τι οι σχέσεις μέσα στα όρια του Αιγαίου. Η Κύπρος αποτελεί ιδιαίτερα σημαντική περίπτωση επαφής μεταξύ νήσων (Catling, Karageorghis 1960· Καραγιώργης 1968· Masson 1961-1962·

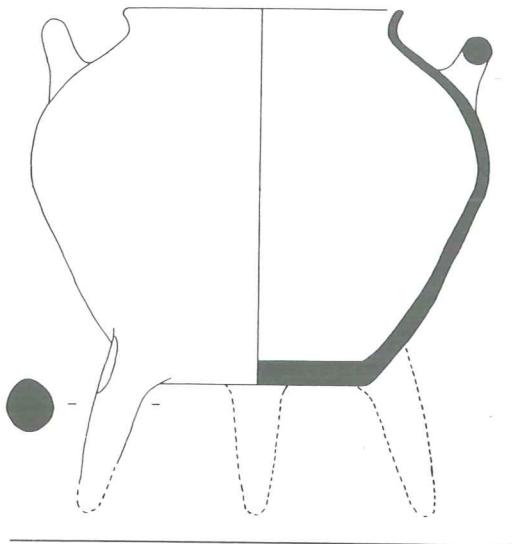

116 · Η τυπική χύτρα της ΥΜ ΙΙ — ΙΙΙ με σφαιρικό σώμα, έξω νεύον γωνιούμενο χείλος και δύο λαβές (τριποδική χύτρα τύπου Α). Από το Οικιακό Ιερό (Household Shrine) του Κομμού, ΥΜ ΙΙΙβ. Κλίμακα 1:6.

Δίκαιος 1961-1962· 1969-1971· Åström 1972: 403-408· Hankey 1979· Karageorghis 1979· Popham 1979).

Ορισμένες υπερπόντιες θέσεις με πολλά μινωικά αγγεία — πρόκειται για τόπους όπως η Ρόδος, η Ολυμπία ή η Θήβα — διεδραμάτιζαν σημαντικό ίσως ρόλο στο δίκτυο ανταλλαγών.

Στην ίδια την Κρήτη υπήρχαν πολλές πόλεις που διατηρούσαν ιδιαίτερα στενές επαφές με τους Μυκηναίους. Τα Χανιά και άλλες θέσεις της δυτικής Κρήτης διαθέτουν σειρές επείσακτων μυκηναϊκών αγγείων, στοιχείο που υποδεικνύει ιδιαίτερους δεσμούς με ελλαδικές περιοχές. Κατά την ίδια αυτή περίοδο υπάρχουν στοιχεία μυκηναϊκών επαφών στην Κνωσό και δεν είναι σπάνια η περιστασιακή ανεύρεση κάποιου μυκηναϊκού αγγείου και σε άλλες θέσεις. Ο Κομμός — στη νότια Κρήτη — εισάγει πολλά ξένα δείγματα

κατά την ΥΜ ΙΙα. Περισσότερου έμμεσου χαρακτήρα αλλά εξίσου πειστικά είναι τα στοιχεία μυκηναϊκής επιρροής στα σχήματα και στα διακοσμητικά θέματα. Η μινωική κεραμική δεν χάνει ποτέ την επαφή της — και ιδιαίτερα κατά την ΥΜ ΙΙβ — με αυτήν της ηπειρωτικής Ελλάδας. Οι επαφές με το εξωτερικό συνεχίζονται κατά την ΥΜ ΙΙγ. Η ανεύρεση παρόμοιων ψευδόστομων αμφορέων Πυκνού ρυθμού στην Κρήτη και τα Δωδεκάνησα υποδηλώνει αύξηση του εμπορίου μεταξύ των δύο νησιωτικών περιοχών (βλ. πληρέστερη διαπραγμάτευση κατ.). Αύξημένη μινωική δραστηριότητα αυτή την εποχή παρτηρείται και στην Κύπρο. Στοιχεία μυκηναϊκής επιρροής παρουσιάζει ακόμη και η Υπομινωική περίοδος.²²

Η λεπτότεχνη κεραμική αποτελεί βέβαια το προσφορότερο μέσο για την ανασύνθεση της κεραμικής βιοτεχνίας, σημαντικά όμως στην προσπάθεια αυτή είναι και τα χονδροειδέστερα αγγεία. Τα αγγεία αυτά εξελίσσονται κατά λιγότερο δυναμικό τρόπο από τα αγγεία λεπτότεχνων, γραπτών ρυθμών, επομένως διατηρούν συντηρητικό σχηματολόγιο που μεταβάλλεται συνήθως ελάχιστα ή και καθόλου.

Η κατασκευή μαγειρικών σκευών συνεχίζεται στα καθιερωμένα πρότυπα. Η πληρέστερη μελέτη γι' αυτά έχει πραγματοποιηθεί από τον Betancourt (1980). Ήδη κατά την ΥΜ ΙΙ είχε εμφανιστεί ένας νέος τύπος τριποδικής χύτρας με σφαιρικό σχήμα, δύο λαβές και έξω νεύον χείλος. Το αγγείο αυτό καθιερώνεται τώρα ως βασικό. Κατά την ΥΜ ΙΙβ και ΙΙγ αντικαθιστά τελείως τους προγενέστερους τύπους. Σημαντική εξέλιξη παρατηρείται στο χείλος του σκεύους αυτού, το οποίο αρχίζει με ελαφρά κλίση προς τα έξω και σταδιακά αποκτά το έντονα έξω νεύον,

γωνιούμενο χείλος της Εικ. 116. Τα πόδια της χύτρας είναι συνήθως κυκλικής διατομής. Συνεχίζεται εξάλλου η ανεύρεση αβαθών μαγειρικών δίσκων με τρία επίσης πόδια καθώς και μαγειρικών πινακίων χωρίς πόδια.

Το μεγαλύτερο μέρος των αποθηκευτικών αγγείων και πίθων είναι μικρότερο σε μέγεθος και λιγότερο διακοσμημένο από το παρελθόν. Στον Πίν. 26Α-Δ παρουσιάζονται τέσσερα δείγματα από τη Φαιστό ενώ παρόμοιοι γενικά είναι και οι κνωσιακοί πίθοι (Evans 1921-1935: II, εικ. 433). Οι φαιστιακοί πίθοι, που πραγματεύεται ο Αλεξίου (1968: 106), μπορούν να χρονολογηθούν στην ΥΜ ΙΙΙβ. Στους πίθους αυτούς αντιπροσωπεύονται ορισμένοι από τους κυριότερους τύπους της περιόδου: ο ευρύστομος τύπος με βαρύ, επίπεδο χείλος, δύο οριζόντιες λαβές και διευρυνόμενη βάση (Πίν. 26Α)· ένας σχεδόν κυλινδρικός τύπος με μικρές, κάθετες λαβές (Πίν. 26Β) και ένας τύπος με σφαιρικό σώμα και τη μέγιστη διάμετρο ψηλότερα από το μέσον του ύψους του (Πίν. 26Γ και Δ). Κανένα από τα εν λόγω δείγματα δεν φέρει περιττή διακόσμηση. Έχουν συλληφθεί ως αγγεία αυστηρά πρακτικού προορισμού.

Υπάρχουν πολλά και διάφορα χονδροειδή αγγεία που εκπληρώνουν παντοειδείς ανάγκες. Μερικές φορές απλώς αντιγράφουν λεπτότεχνα αγγεία, σε ορισμένες όμως περιπτώσεις παρατηρούνται τύποι σκευών που κατασκευάζονται μόνο από χονδροειδή πηλό. Οι αμφορείς π.χ. δεν ανευρίσκονται σχεδόν ποτέ ως λεπτότεχνα, διακοσμημένα αγγεία (Kanta 1980: 271, 272). Το πύραυνο, κοινό τόσο σε τάφους όσο και σε οικίες, συνεχίζει την παράδοση της ΜΜ ΙΙΙ — ΥΜ Ι. Όσον αφορά το σχήμα του, συνεχίζει να διαθέτει επίπεδη βάση

ή ψηλό πόδι, ανοικτό κωνικό σώμα, τοιχώματα που ανοίγονται με συνεχόμενη καμπύλη προς τα χείλη και μία λαβή. Το σκεύος αυτό ανταποκρίνεται ικανοποιητικά στην ανάγκη διατήρησης μικρών πυρών στο εσωτερικό της οικίας ή για καύση θυμιάματος (Εικ. 117).

Οι περισσότερες γνωστές κρητικές σαρκοφάγοι (λάρνακες) χρονολογούνται στην ΥΜ ΙΙΙ. Είναι δύο τύπων, κιβωτιόσχημες και λουτηροειδείς. Την πληρέστερη μελέτη τους έχει πραγματοποιήσει ο Bogdan Rutkowski (1966). Οι κιβωτιόσχημες σαρκοφάγοι (Πίν. 26Ε) είναι ορθογώνια κιβώτια με χαμηλά πόδια και ψηλά, αετωματικά πάματα τα οποία διαθέτουν μικρές λαβές για να ανυψώνονται (για μια διαπραγμάτευσή τους βλ. και Richter 1966: 10, 11). Οι λουτηροειδείς σαρκοφάγοι έχουν ωοειδές σχήμα, ευρύ στόμιο και παχύ, οριζόντιο περιχέλιωμα (Πίν. 26ΣΤ) (Cook 1959). Τα σκεύη αυτά ήταν αρχικά οικιακής χρήσεως, κατά την ΥΜ ΙΙΙ όμως τα ταφικά έθιμα κατέστησαν τις ταφές σε σαρκοφάγους πολύ συνήθεις.

Και οι δύο αυτοί τύποι ανάγονται στη Μέση Χαλκοκρατία. Τα Μεσομινωικά όμως δείγματα είναι κάπως γενικευμένου χαρακτήρα και δεν διαθέτουν την εξειδίκευση εκείνων της Ύστερης Χαλκοκρατίας. Πάματα, συνήθως επίπεδα ή με ελαφρά κύρτωση, διαθέτουν τόσο οι απεστρογγυλεμένες όσο και οι ορθογώνιες Μεσομινωικές

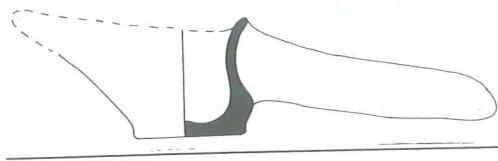

117 · Πύραυνο από τον Κομμό, ΥΜ ΙΙΙ.
Κλίμακα 1:3.

σαρκοφάγοι. Μπορεί να υποθέσει κανείς ότι οι Υστερομινωικοί τύποι κατάγονται — τουλάχιστον εν μέρει — από συνήθη οικιακή επίπλωση (ξύλινα αποθηκευτικά κιβώτια και λουτήρες). Παρόμοιες σαρκοφάγοι — και των δύο τύπων — έχουν βρεθεί σε οικισμούς και φαίνεται πιθανό ότι ορισμένα από τα πήλινα αυτά κιβώτια χρησιμοποιούνταν από τους ζωντανούς πριν κατατεθούν σε κάποιο τάφο (βλ. την ανάλυση του Rutkowski 1966· 1968).

Ένα ωραίο παράδειγμα

κιβωτιόσχημης σαρκοφάγου προέρχεται από τα Βασιλικά Ανώγεια και χρονολογείται στην ΥΜ ΙΙΙΑ (Πίν. 26Ε).

Το σχήμα της είναι το βασικό, ένα ορθογώνιο δηλαδή κιβώτιο με τέσσερα μικρά πόδια και αετωματικό πάμα. Η εικονιστική διακόσμηση με πτηνά και ψάρια είναι ενδιαφέρουσα και έχει ζωντάνια, αν και φαίνεται κάπως χωρίς συνοχή. Χαρακτηριστική είναι και μια λουτροειδής σαρκοφάγοι από το Αλατσομούρι, μια ταφική θέση κοντά στα Γουρνιά (Πίν. 26ΣΤ). Η διακόσμησή της είναι δυνατόν να αποδοθεί σ' ένα εργαστήριο της ανατολικής Κρήτης το οποίο διέθετε κάποιον πολύ επιδέξιο ζωγράφο (για άλλο ένα έργο του ίδιου βλ. Kanta 1980: 156-158, εικ. 63). Στην πλευρά που παρουσιάζεται στον Πίνακα, απεικονίζεται μια αγέλη με τρία βοοειδή: στα αριστερά βρίσκεται η αγελάδα και το μοσχάρι της. Την χρονολόγησή της στην ΥΜ ΙΙΙΑ2 έως β υποδεικνύει το **σχηματοποιημένο πλοκάμι χταποδιού των πλαγίων και της πίσω πλευράς.**

Μερικές από τις θαυμασιότερα ζωγραφισμένες μινωικές σαρκοφάγοι προέρχονται από ένα νεκροταφείο στους Αρμένους Ρεθύμνου (Τζεδάκις 1971Β). Τρία δείγματα απεικονίζονται στους Πίν. 26Ζ και 27Α και Β. Δύο απ' αυτά

έχουν ζωγραφιστεί σύμφωνα με μια πολυχρωμική τεχνική που χρησιμοποιεί ερυθρό, κυανό και μελανό. Στην πρώτη σαρκοφάγο παριστάνεται μια αγέλη βοοειδών και μια σειρά διπλών πελέκων τοποθετημένων μεταξύ των σκελών κεράτων καθοσίωσης (Πίν. 26Ζ). Η δεύτερη διαθέτει διάχωρα όπου παρουσιάζεται ένας άνθρωπος που κυνηγάει ένα ελάφι και ένας αίγαγρος με το μικρό του (Πίν. 27Α). Ορισμένες παραπληρωματικές λεπτομέρειες, όπως άνθη και **αργοναύτες**, συνδέουν τις σαρκοφάγους αυτές με την αγγειογραφία. Και οι δύο προέρχονται πιθανότατα από τον ίδιο καλλιτέχνη, του οποίου η εργασία μπορεί να χρονολογηθεί στην ΥΜ ΙΙΙΑ. Η τρίτη σαρκοφάγος είναι ίσως κάπως μεταγενέστερη (Πίν. 27Β). Εικονίζεται μια κυνηγετική σκηνή με δύο ζώα που έχουν πληγεί με ακόντια μεταξύ μιας ομάδας κυνηγών. Ένας από τους άνδρες έχει πέσει στο έδαφος, ενώ ένας άλλος υψώνει ένα διπλό πέλεκυ. Η σχεδίαση είναι απλή και δεν έχει τον αυθορμητισμό των προηγούμενων πολύχρωμων σκηνών. Θεωρούμενες συνολικά, οι σαρκοφάγοι αυτές υποδεικνύουν την ύπαρξη ενός **σφριγηλού διηγηματικού ρυθμού πραγματικά πνευματώδους και με έμπνευση.** Η τεχνοτροπία αυτή οφείλει μεν πολλά στην αγγειογραφική παράδοση, είναι όμως πολύ πιο περίτεχνη.

Οποιαδήποτε ερμηνεία των σκηνών που παρουσιάζονται είναι δύσκολη και γεμάτη προβλήματα. Το μέσον πάνω στο οποίο ζωγραφήθηκαν, σε σαρκοφάγους δηλαδή για τους νεκρούς, δικαιολογεί υποθέσεις για την πιθανότητα σχέσης τους με τη λατρεία ή με πίστη στη μετά θάνατον ζωή. Πρόκειται για σκηνές εύθυμων ενασχολήσεων στη μετέπειτα ζωή;

Πρόκειται για αγαπημένες διασκεδάσεις των αποβιωσάντων ή για ένα τυπικό τελετουργικού κυνηγιού συνδεδεμένου με κάποια επίσημη πράξη, όπως την εισαγωγή στην εφηβική ηλικία; Ό,τι και αν σήμαιναν για τους Μινωίτες οι σκηνές αυτές, η επανάληψη καθορισμένων θεμάτων (αίγαγροι, βοοειδή, ψάρια, πτηνά, κέρατα καθοσίωσης κ.ο.κ.) και το γεγονός ότι συμπεριλαμβάνουν σύμβολα της αιγαιακής θρησκείας υποδεικνύει ότι η εικονογραφία τους κάθε άλλο παρά τυχαία είναι.

Η σημασία των εικονιστικών σαρκοφάγων στην ιστορία της τέχνης υπερβαίνει την ικανότητά μας να προσδιορίσουμε ή όχι τις συγκεκριμένες σκηνές. Έχει υποθεθεί ότι κατά την ΜΜ ΙΙΙ — ΥΜ Ι υπήρξε μια δυναμική παράδοση τοπιογραφίας και θαλασσογραφίας — χαμένη ως επί το πλείστον σήμερα — με ανθρώπινες μορφές και ζώα μέσα στο φυσικό πλαίσιο. Οι περισσότερες προγενέστερες αντανάκλασεις της τέχνης αυτής στην κεραμική είναι επί τροχάδην ανεκδοτικά στιγμιότυπα, μικρές σκιαγραφίες δανεισμένες από λεπτομέρειες των μεγαλύτερου μεγέθους σκηνών. Κατά την περίοδο όμως αυτή οι σαρκοφάγοι μας προσφέρουν μια καλύτερη, αν και πάντα φευγαλέα, άποψη της ιστορίας της μινωικής τοπιογραφίας κατά την ΥΜ ΙΙΙ. Παρουσιάζουν λοιπόν ορισμένες θεμελιώδεις αλλαγές: δίνεται έμφαση στην ανθρώπινη δραστηριότητα σε βάρος των τοπιογραφικών στοιχείων· πολλές μικρές λεπτομέρειες που τραβούσαν την προσοχή των αγγειογράφων και γίνονταν αντικείμενο θαυμασμού απ' αυτούς εξαφανίζονται· βλέπουμε, αντίθετα, πολύ σχηματικές ανθρώπινες και ζωικές μορφές, ακίνητες ή σε δράση, καθώς και

πολλαπλασιασμό του θρησκευτικού συμβολισμού. Η τοπιογραφική παράδοση είναι ακόμη ζωντανή αλλά δεν εξαρτάται τώρα τόσο πολύ από την παρατήρηση του φυσικού περιβάλλοντος, όπως εξάλλου συμβαίνει με μεγάλο μέρος της ΥΜ ΙΙΙ τέχνης.²³

ΥΣΤΕΡΟΜΙΝΩΙΚΗ ΙΙΙa1 ΚΑΙ ΙΙΙa2 (ΠΡΩΙΜΗ)

Στην Κνωσό, τον Κορμό και ορισμένες ακόμη θέσεις τα πρωιμότερα στάδια της ΥΜ ΙΙΙ φαίνεται να εξελίσσονται ομαλά από την ΥΜ ΙΙ, χωρίς τεχνοτροπική ρήξη. Διαφορετική όμως κατάσταση επικρατεί στις πόλεις της ανατολικής Κρήτης. Εδώ δεν έχει βρεθεί κνωσιακή ΥΜ ΙΙ κεραμική αλλά υπάρχουν αναγνωρίσιμα ΥΜ ΙΙΙa αγγεία από το Παλαίκαστρο, τα Γουρνιά και άλλες θέσεις. Το τμήμα αυτό της Κρήτης πρέπει να συμπεριελήφθη στην επικρατούσα τεχνοτροπική τάση της κεραμικής βιοτεχνίας είτε χάρις στην ανανέωση της σχετικής δραστηριότητας, είτε χάρις σε νέο πληθυσμό είτε χάρις σε μια κεραμική παραγωγή που είχε ως κεντρικό σημείο αναφοράς — πολύ περισσότερο από προηγουμένως — την κεραμική της Κνωσού. Αν και είναι δυνατόν να αναγνωριστούν τοπικά και περιφερειακά εργαστήρια και ιδιομορφίες, η μεγαλύτερη όμως ομοιομορφία της τεχνοτροπίας της ΥΜ ΙΙΙ κεραμικής υπογραμμίζει τις στενές επαφές που θα πρέπει να υπήρχαν εκείνη την περίοδο. Η ΥΜ ΙΙΙa έχει εξεταστεί από πολλούς επιστήμονες· μεταξύ των σημαντικότερων συμβολών βρίσκονται μελέτες από τον Evans (1921-1935), τον Furumark (1941), τον Porham (1970A), τον Schachermeyr (1979B) και την Κάντα (1980). Η τεχνοτροπική εξέλιξη

της ΥΜ ΙΙα γενικά αντανακλά την πρόοδο των Υστεροελλαδικών ρυθμών ενώ και η χρονολόγηση της κεραμεικής της νότιας Ελλάδας αποτελεί το πρότυπο βάσει του οποίου διαμορφώνεται και η αντίστοιχη μινωική αλληλουχία (E. French 1963· 1964· 1965).

Τα κατά πολύ σημαντικότερα σύνολα ευρημάτων προέρχονται από την Κνωσό. Το ανάκτορο κατεστράφη τελείως κατά την έναρξη της ΥΜ ΙΙα2 και πολλά όστρακα και αγγεία θάφτηκαν στα ερείπια που συσσωρεύτηκαν. Το γεγονός αυτό ναί μεν δεν συμπίπτει ακριβώς με το διαχωριστικό όριο ΥΜ ΙΙα και β, αποτελεί όμως πολύ κρίσιμη καμπή στην ιστορία της Κρήτης. Μια μελέτη του Porham (1970A) αποτελεί την πιο ολοκληρωμένη παρουσίαση των στοιχείων από το ανάκτορο της Κνωσού, ενώ η κνωσιακή αλληλουχία επιβεβαιώνεται από ευρήματα από τα περίχωρα της Κνωσού (Forsdyke 1928· Hutchinson 1956A· Hood, de Jong 1958· 1959· Porham 1969A: 31· 1973: 59· 1974B).

Καταλόγους άλλων κεραμικών συνόλων παρέχει ο Porham (1980) και η Κάντα (1980). Εδώ σημειώνουμε μόνο τα σημαντικότερα.

ΑΝΑΤΟΛΙΚΗ ΚΡΗΤΗ

Επισκοπή (Kanta 1980: 146-160)

Μίλατος (Orsi 1899· Kanta 1980: 125-128)

Μυρσίνη (Kanta 1980: 163-169)

Παλαίκαστρο (Bosanquet, Dawkins 1923: 74-114, με τη σαφή παρουσίαση του υλικού από την Kanta 1980: 189-193)

ΚΕΝΤΡΙΚΗ ΚΡΗΤΗ

Αγία Τριάδα (Kanta 1980: 102-104)

Αμνισός (Kanta 1980: 41)

Αρχάνες (Σακελλαράκης 1965· 1966· 1970· 1972A· 1972B)

Επισκοπή Πεδιάδος (Πλάτων 1952A· 1952Γ· Kanta 1980: 58-68)

Καμηλάρης (Levi 1961-1962A)

Κατσαμπάς (Αλεξίου 1967)

Χάλαρα (Levi 1967-1968: 138-146)

Χόνδρος Βιάννου (Πλάτων 1957· 1959A· Kanta 1980: 114-117)

Κομμός (Shaw 1978: πίν. 36a,b)

Φαιστός και η περιοχή της, ιδιαίτερα το νεκροταφείο στα Καλύβια (Savignoni 1904· Kanta 1980: 99, 101, 102)

Σταμνιοί (Πλάτων 1952A: 624-628· Kanta 1980: 54-56)

ΔΥΤΙΚΗ ΚΡΗΤΗ

Αρμένιοι (Τζεδάκις 1971B)

Χανιά (Τζεδάκις 1969A· 1973· 1977· Kanta 1980: 217-228)

Ρέθυμνο (Πλάτων 1947)

Σταυρωμένος (Αλεξίου 1960B: 272· Kanta 1980: 211, 212)

Τα αγγεία και τα διακοσμητικά τους σχέδια γίνονται τώρα πιο τυποποιημένα, η μινωική όμως ερωτοτροπία με τη φύση είναι ακόμη πολύ ισχυρή. Παρατηρείται ένας συρμός που προτιμά ζώα, πουλιά και εξωτική χλωρίδα, δημιουργώντας έτσι μια μικρή σειρά αγγείων με υπέροχη, πλουσιότατη διακόσμηση, των οποίων το υπερπλήρες φυσικό περιβάλλον βρήκει από σχέδια και κίνηση. Περισσότερα συγκρατημένα διακοσμητικά σύνολα παράγονται σε μεγάλους αριθμούς ενώ πολλά αγγεία, ακόμη και λεπτότεχνα, παραμένουν ακόσμητα (Εικ. 118).

Η έναρξη της περιόδου είναι δυνατόν να οριστεί μέσω της εμφάνισης του κυπέλλου με λεπτό, διακρινόμενο, επίπεδο χείλος (Πίν. 28A, B). Το μόνωτο αυτό αγγείο με στενό, έξω νεύον χείλος, διαφέρει ουσιαστικά από τα

συνήθη κύπελλα της ΥΜ Ιβ και ΙΙ. Είναι αρκετά κοινό για να μπορεί να αποτελεί καλό διακριτικό γνώρισμα και αναγνωρίζεται εύκολα, ακόμη και σε μικρά όστρακα. Σταδιακά εμφανίζεται και ένας νέος τύπος κύλικας με ψηλότερο πόδι απ' ό,τι κατά την ΥΜ ΙΙ (Πίν. 28Ζ). Άλλα σχήματα που τώρα εμφανίζονται ή που τώρα κερδίζουν σε δημοτικότητα είναι ο κρατήρας (Πίν. 28Η, Θ), η σφαιρική φλάσκη, το αβαθές κύπελλο με δακτυλιόσχημη βάση κ.ά. Μεταξύ των αγαπητότερων διακοσμητικών θεμάτων βρίσκονται τα συνεχόμενα ημικύκλια, ο φυλλόσχημος πλοχμός, οι τεθλασμένες με ίριδες και πολλά άλλα επαναλαμβανόμενα θέματα συνεχούς διακόσμησης, ιδιαίτερα όσα είναι κινημένα κατά την τεθλασμένη έννοια. Διαδίδεται τώρα η τακτική τοποθέτησης του κύριου κοσμήματος στον ώμο του αγγείου. Το κατώτερο τμήμα του σώματος γεμίζεται συνήθως μόνο με αραιές ταινίες, ενώ οι λαίμοι και οι λαβές διαθέτουν τη δικιά τους ιδιαίτερη διακόσμηση. Κατά την περίοδο αυτή ο συνολικός αριθμός διακοσμητικών θεμάτων αρχίζει να μειώνεται και κατά το τέλος της φάσης λιγότερα ακόμη στοιχεία εξακολουθούν να είναι σε χρήση.

Ήδη κατά την εποχή της καταστροφής της Κνωσού, στην πρώιμη ΥΜ ΙΙΙα2, έχουν λάβει χώρα πολλές αλλαγές. Τα κύπελλα με λεπτό, διακρινόμενο, επίπεδο χείλος έχουν αρχίσει να αντικαθίστανται από άλλα, χωρίς το χαρακτηριστικό αυτό χείλος. Η διακοσμημένη κύλικα δεν είναι τόσο δημοφιλής όσο κατά το παρελθόν, ενώ το πόδι της αποκτά περισσότερο ύψος. Εμφανίζεται τώρα ένα νέο σχήμα, το «ποτήρι της σαμπάνιας», (= μόνωτο κύπελλο με πόδι) (βλ. Εικ. 118), το οποίο μπορεί ίσως να χρησιμοποιηθεί για να οριοθετήσει την έναρξη της ΥΜ

ΙΙΙα2. Τη διακόσμηση δεν διακρίνει πια τόση επινοητικότητα και ορισμένα φυτά και άλλα φυσιοκρατικότερα σχέδια δεν χρησιμοποιούνται πλέον. Το διακοσμητικό λεξιλόγιο, ήδη αρκετά αφηρημένο, σύντομα θα κατασταλάξει σε μια σταθερότερη σειρά καθορισμένων διακοσμητικών «συμβόλων», τοποθετημένων στο αγγείο σύμφωνα με έναν επαναλαμβανόμενο και στερεότυπο τρόπο.

Το μεγαλύτερο μέρος των ΥΜ ΙΙΙα κοσμημάτων αναγνωρίζεται εύκολα από την προτίμησή τους για συνεχή, αφηρημένα σχέδια που ρέουν ομαλά. Τα περισσότερα θέματα συνίστανται σε διακοσμητικές ζώνες στις οποίες ένα στοιχείο επαναλαμβάνεται όσες φορές χρειάζεται για να καλύψει το καθορισμένο τμήμα (Εικ. 119). Ορισμένα από τα σχέδια αυτά εμφανίζονται για πρώτη φορά στην αγγειογραφία και ο Porham έχει προτείνει ότι αποτελούν ίσως δάνεια από την υφαντική (1967: 245). Συχνά, στο διάκενο μεταξύ δύο κυρίων διακοσμητικών θεμάτων τοποθετείται κάποιο μικρό παραπληρωματικό στοιχείο ή η διάταξη των εναλλασσόμενων θεμάτων αντιστρέφεται για να επιτευχθεί ομαλότερη ροή του σχεδίου. Οι γραμμές συνήθως συνδέονται για να καθίσταται το σχέδιο συνεχές. Τα θέματα μονήρους διακόσμησης χρησιμοποιούνται τώρα πιο φειδωλά απ' ό,τι κατά την ΥΜ ΙΙ (Πίν. 28Β). Ενιαία διακοσμητικά σχέδια είναι κοινά σε αγγεία μεγαλύτερου μεγέθους, ακόμη όμως και σ' αυτά πολύ περισσότερο δημοφιλής είναι η σειρά από διακοσμητικές ζώνες (βλ. Πίν. 28Η, Θ). Στην ουσία δεν συνηθίζονται σκηνές που περιλαμβάνουν ζώα και άλλα στοιχεία, όπου όμως απαντούν αποτελούν ορισμένα από τα θελκτικότερα σύνολα διακοσμητικών

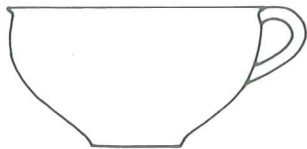

Κύπελλο με λεπτό, επί-
πεδο, διακρινόμενο χεί-
λος (ledge-rimmed cup)

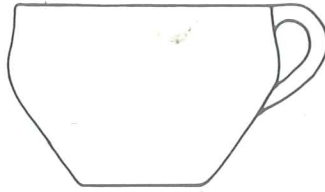

Κύπελλο



Αβαθές κύπελλο



Κωνικό κύπελλο

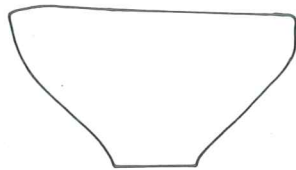

Σκύφος με προχολή

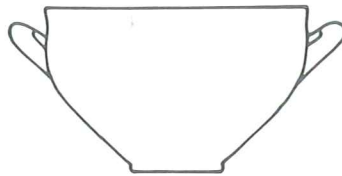

Κωνικόσκύφος

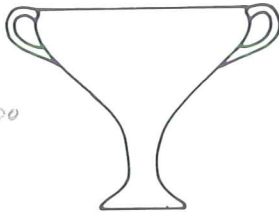

Κύλικα

με ψυχρότερο
πόδι



Ποτήρι της σαμπάνιας
(«champagne cup»)

{ μόνωτο
κύπελλο
με πόδι }

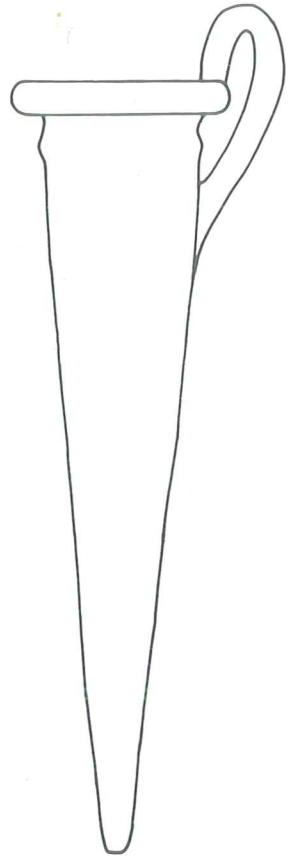

Κωνικό ρυτό

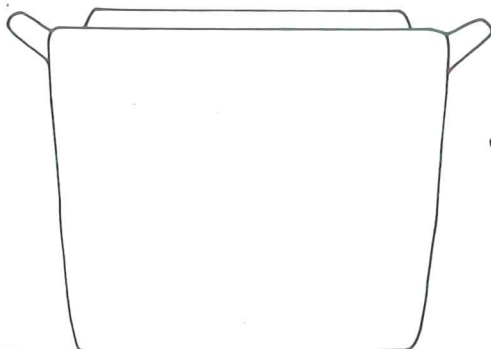

Κυλινδρική πυξίδα

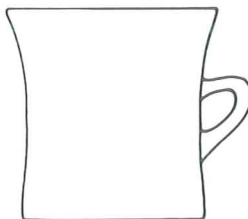

Βαθύ κυλινδρικό μόνωτο
κύπελλο (mug)

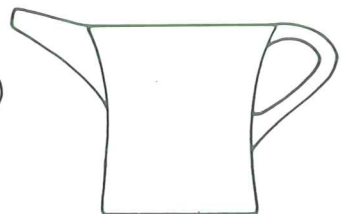

Βαθύ κυλινδρικό
μόνωτο κύπελλο
με προχολή (tankard)

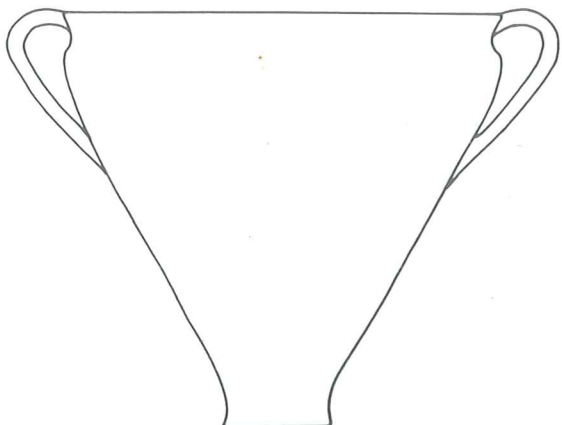

Κωνικός κρατήρας

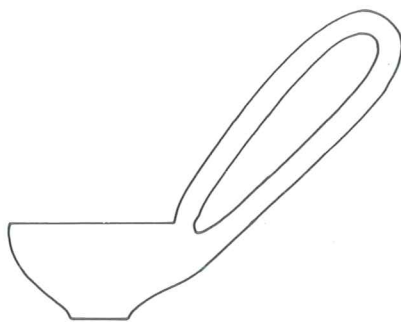

Αρυτήρας

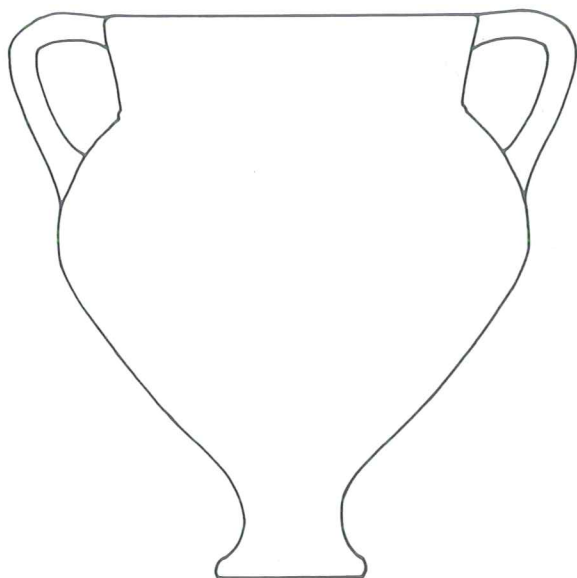

Αμφοροειδής κρατήρας

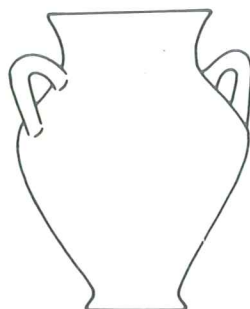

Απίοσχημο πιθοειδές

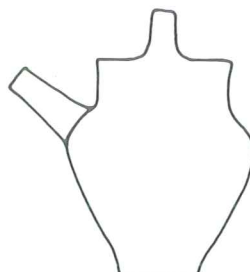

Θήλαστρο



Προχοΐδιο

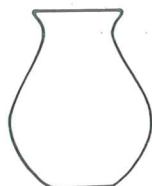

Ψηλό αλάβαστρο



Ψευδόστομος αμφορέας



Φλάσκη

σχεδίων της ΥΜ ΙΙΙΑ.

Κατά την εν λόγω περίοδο τα πουλιά, διαφόρων ειδών, γίνονται αγαπητά θέματα διακόσμησης. Υπάρχουν λίγα μόνο, άμεσα προηγούμενα της συνήθειας αυτής (δηλ. Hood, de Jong 1952: εικ. 10, άνω αριστερά, εικ. 11· Porpham 1973: εικ. 28), και αναρωτιέται κανείς μήπως κάποιο ρόλο στην εξέλιξή τους έπαιξαν φθαρτά έργα τέχνης, ίσως κεντήματα ή σχέδια ζωγραφισμένα σε ξύλινα κιβώτια και σε άλλα παρόμοια αντικείμενα. Σε τελική ανάλυση πρέπει οι εικόνες αυτές να ανάγονται σε σκηνές θαλάσσιων ή ποτάμιων τοπίων με ζώα, εφόσον τα ψάρια και τα υδροχαρή φυτά, όπως ο πάπυρος, αποτελούν κοινές παραπληρωματικές τους λεπτομέρειες. Πιθανή πηγή-πρότυπο φαίνεται κάποια «νειλωτική» σκηνή σαν κι αυτές της τοιχογραφίας της Δυτικής Οικίας του Ακρωτηρίου (Εικ. 120Α) (Marinatos 1968-1976: VI, έγχρ. πίν. 8) ή του εμπίεστου εγχειρίδιου των Μυκηνών (Marinatos 1973: έγχρ. πίν. 49, άνω).

Στην περίτεχνη πυξίδα της Εικ. 120Β, Γ διατηρείται μεγάλο μέρος της ενότητας των προγενέστερων αυτών εικόνων. Έχει χρονολογηθεί βάσει της τεχνοτροπίας της στο πρώτο τμήμα της ΥΜ ΙΙΙΑ, αν και προέρχεται από ανάμικτο ανασκαφικό σύνολο, έναν τάφο με πολλές ταφές στο Αλατσομούρι, κοντά στην Παχύαμμο και τα Γουρνιά (Hawes κ.ά. 1908: πίν. 10, αρ. 40· Silverman 1974: 18). Το σχήμα, κυλινδρικό χωρίς λαβές και με χαμηλό περιφερές έξαρμα για την υποδοχή του πάματος, είναι τυπικό της ΥΜ ΙΙΙΑ (για άλλα παραδείγματα βλ. Kanta 1980: 282). Από το ανώτερο και κατώτερο περιθώριο της εικόνας φύονται πάπυροι και άλλα φυτά τα οποία πλαισιώνουν ένα ευτραφές πτηνό που πετά ζωηρά προς τα δεξιά. Την

πραγματικότητα του φυσικού κόσμου υποδηλώνει η ακμαία βλάστηση, η διακοσμητικότητα όμως της σύνθεσης αναιρεί το χαρακτηριστικό αυτό. Όπως θα περίμενε κανείς για την περίοδο αυτή, η τεχνοτροπία είναι εντελώς γραμμική, δημιουργεί ένα συναθούμενο σύνολο και είναι έντονα δισδιάστατη, χωρίς καμμία αμοιβαία επικάλυψη μορφών ή λεπτομερειών.

Δύο περισσότερο προοδευμένες τεχνοτροπικά σκηνές προέρχονται από το νεκροταφείο των Καλυβίων, κοντά στη Φαιστό (Πίν. 28Γ, Δ). Προέρχονται και οι δύο από αλάβαστρα τα οποία χρονολογούνται στην πρώτη ΥΜ ΙΙΙΑ₂, όπως προκύπτει από τη σύγκρισή τους με αγγείο παρόμοιας διακόσμησης από το ανάκτορο της Κνωσού (Porpham 1970Α: 77, πίν. 18c, εικ. 5, αρ. 2). Στο πρώτο αλάβαστρο φύεται ένα παπυροειδές φυτό και πλαισιώνεται από δύο υδρόβια πτηνά με μακρύ ράμφος (Πίν. 28Γ). Η εραλδική διάταξη θυμίζει ΥΜ ΙΙ σχέδια, είναι όμως εξίσου χαρακτηριστική και για την ΥΜ ΙΙΙ. Στο δεύτερο αγγείο, όπου η γραπτή διακόσμηση χωρίζεται σε διάχωρα, παρουσιάζεται ένα πτηνό άλλου είδους που αγωνίζεται να πετάξει μεταφέροντας → ένα γιγαντιαίο ψάρι. Τα ζώα αυτά, σχεδιασμένα πολύ κοντά το ένα στο άλλο, δημιουργούν ένα συναθούμενο σύνολο· είναι πιο άκαμπτα από τα συγγενικά τους της πυξίδας από το Αλατσομούρι και η σχεδίαση φαίνεται πως έχει απομακρυνθεί αρκετά από τις νειλωτικές σκηνές των προγενέστερων χρόνων.

Η βαθμιαία αυτή απώλεια της ενότητας της εικόνας αποτελεί ένα από τα σημαντικότερα γενικά χαρακτηριστικά της ΥΜ ΙΙΙ. Τα Υστερομινωικά Ι τοπία, όπως αυτό της Εικ. 120, διαθέτουν οργανικότητα και ορθολογισμό και είναι άμεσα

συνδεδεμένα με τη φυσική πραγματικότητα. Η συνοχή που τα διακρίνει έρχεται σε αντίθεση με τον τεχνητό, διακοσμητικό χαρακτήρα του Πίν. 28Γ και Δ ή τη γενική διάλυση του εικονιστικού χώρου στη σαρκοφάγο από τα Βασιλικά Ανώγεια (Πίν. 26E). Η γραπτή αυτή λάρνακα είναι σαφές ότι αποτελεί τμήμα της ίδιας παράδοσης ζωγράφισης πτηνών, με την περίεργη της όμως ανάμιξη ψαριών και πτηνών απαρνείται την ίδια την έννοια του φυσικού τοπίου. Τα ζώα και τα φυτά δεν αποτελούν πια ανεκδοτικά στιγμιότυπα εντεταγμένα σε μια διηγηματική σκηνή (αντίθετα με τις σαρκοφάγους των Αρμένων)· δεν υποδηλώνουν κάποιο

συγκεκριμένο γεγονός, ούτε συνιστούν ένα συντονισμένο πλαίσιο δράσης στο φυσικό χώρο.

Η πορεία που προσέλαβε η εξέλιξη αποδίδεται συχνά σε επίδραση από την ηπειρωτική Ελλάδα, ένα στοιχείο της ΥΜ ΙΙΙ που μπορεί να διακρίνει επίσης κανείς σε ορισμένα νέα σχήματα αγγείων. Τα νέα αυτά σχήματα, που προκύπτουν τόσο με μικρές αλλαγές στα παλαιά όσο και με εντελώς νέες συλλήψεις, προστίθενται στο γενικό σχηματολόγιο που κληρονομείται από την ΥΜ ΙΙ. Η κύρια όμως ομάδα σχημάτων χαρακτηρίζεται, όπως πάντα, από αδιάσπαστη συνέχεια από την προηγούμενη φάση.

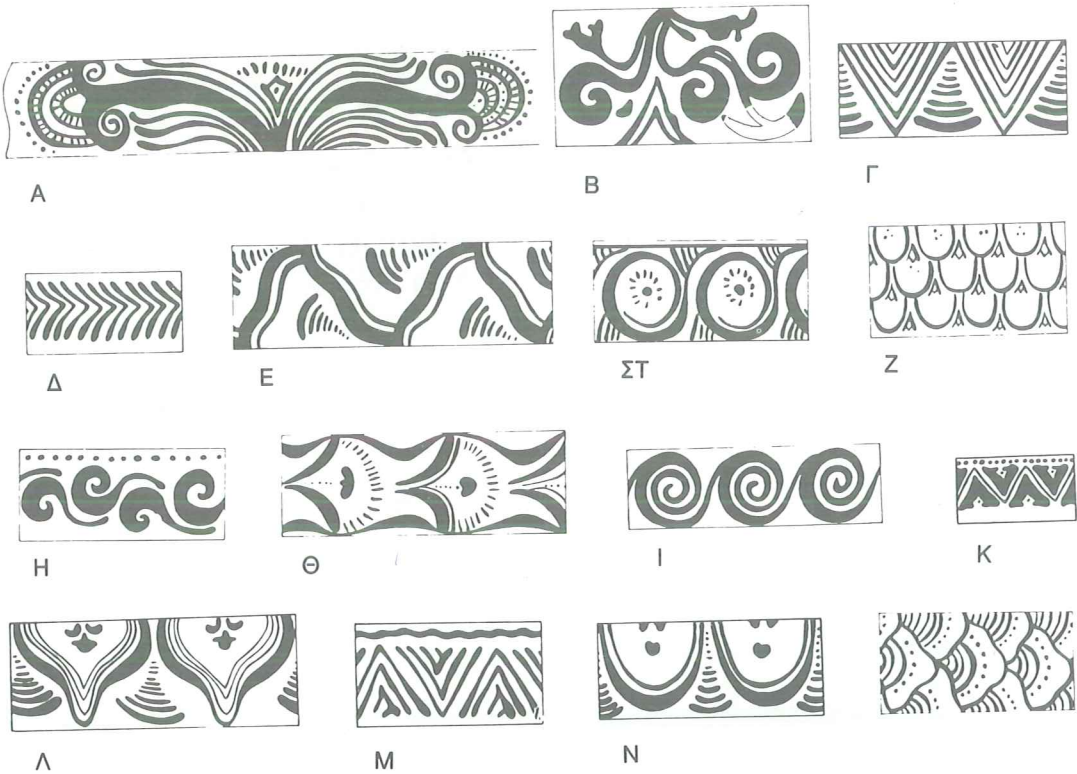

Τα περισσότερα ανοικτά αγγεία κατάγονται από την ΥΜ ΙΙ. Το κύπελλο με λεπτό, διακρινόμενο, επίπεδο χείλος (Πίν. 28Α, Β), με ημισφαιρικό σώμα και λεπτή, ταινιωτή λαβή, αποτελεί μεταγενέστερη απλώς παραλλαγή των κυπέλλων που παρουσιάζονται στην Εικ. 113. Ορισμένα δείγματα είναι ακόσμητα, τα περισσότερα όμως διαθέτουν γραπτή διακόσμηση, συνήθως ένα θέμα μονήρους ή επαναλαμβανόμενης διακόσμησης στο ανώτερο τμήμα του σώματος καθώς και ταινίες και ελεύθερα από διακόσμηση τμήματα στο κατώτερο σώμα. Το εσωτερικό τους είναι πάντοτε ολόβαφο. Αν εξαιρέσει κανείς την απώλεια του χαρακτηριστικού λεπτού, επίπεδου διακρινόμενου χείλους, τα κύπελλα αυτά

μεταβάλλονται πολύ λίγο κατά την πρώιμη ΥΜ ΙΙΙΑ2.

Υπάρχουν και ανοικτότερα επίσης κύπελλα μικρού ύψους (Εικ. 118). Στο σχήμα ποικίλουν από κωνικά έως σχεδόν ημισφαιρικά, δεν είναι δυνατόν όμως να θεωρηθούν παραλλαγές του προηγούμενου τύπου γιατί το εσωτερικό τους είναι ακόσμητο ή διακοσμημένο με ταινίες και οι πυθμένες τους φέρουν δισκοειδή βάθυνση ή μικρό δακτύλιο. Στο σχήμα τους μπορεί ίσως να διακριθεί μυκηναϊκή επίδραση. Άλλοι τύποι κυπέλλων με μυκηναϊκά αντίστοιχα είναι ένα κύπελλο κωδωνοειδούς σχήματος με ελαφρά αμφίκιλο περίγραμμα (Porham 1970Α: εικ. 8, αρ. 4,5· πβ. Furumark 1941: FS 230) και ένα βαθύ, μόνωτο, κυλινδρικό

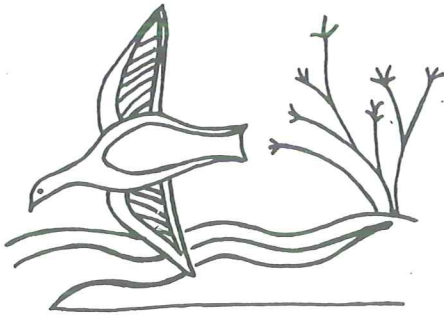

120 · Πτηνά σε νειλωτικά τοπία του Αιγαίου: Τοιχογραφία από το δωμάτιο 5 της Δυτικής Οικίας του Ακρωτηρίου Θήρας, ΥΜ Ια (επάνω

αριστερά): Πυξίδα από τάφο στο Αλατσομούρι, κοντά στην Παχύαμμο, ΥΜ ΙΙΙΑ1. Ύψ. 0,11 μ. (επάνω δεξιά και κάτω).

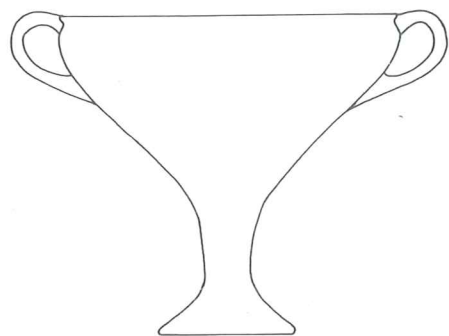

A

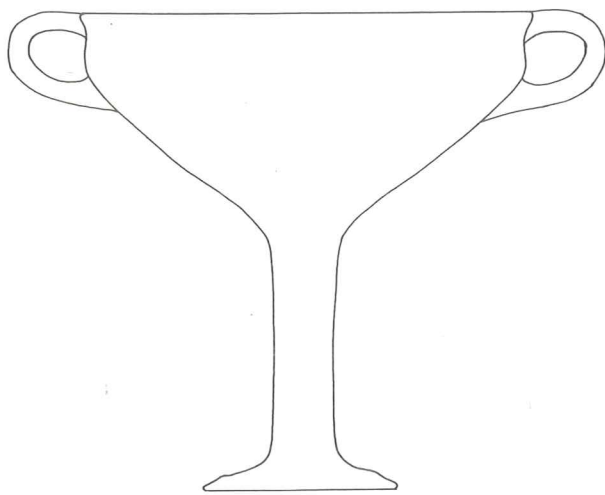

B

121 · Η εξέλιξη της κύλικας από την YM IIIa1 έως την YM IIIβ.

κύπελλο (Porpham 1970A: πίν. 10α· πβ. FS 225).

Στα ανοικτά σχήματα περιλαμβάνονται ακόμη σκύφοι, λεκάνες, κρατήρες και δύο τύποι κυπέλλων με πόδι. Το ακόσμητο κωνικό κύπελλο, που έθεσε για πολύ καιρό τη σφραγίδα του στη μινωική κεραμική, χάνει μέρος της δημοτικότητάς του. Είχε ίσως αντικατασταθεί από τους δύο τύπους κυπέλλων με πόδι, την κύλικα και το «ποτήρι της σαμπάνιας» (champagne cup). Τα σχήματα αυτά έχουν γίνει αντικείμενο λεπτομερούς διαπραγμάτευσης από τον Porpham (1969A). Η κύλικα, η οποία εμφανίζεται για πρώτη φορά ως εφυραϊκή (χαμηλόποδη) κατά την YM II, γίνεται σταδιακά ψηλότερη και πιο αριστοκρατική έως ότου καταλήξει στον υψίποδο τύπο της YM IIIa2 και IIIβ (Εικ. 121). Η εξέλιξη αυτή μπορεί να παρακολουθηθεί στα ακόσμητα δείγματα (Porpham 1969A· 1970: 74, 75, 78, 79), γραπτές όμως κύλικες σπανίζουν εξαιρετικά κατά την YM IIIa1· δείγματα

σαν και αυτό του Πίν. 28Z, από τη Νοτιοανατολική Οικία της Κνωσού, μας παρέχουν μια φευγαλέα μόνο ματιά στον τύπο αυτό αγγείου κατά το τέλος της YM IIIa. Ο τύπος εξάλλου κυπέλλου με πόδι που χαρακτηρίζεται «ποτήρι της σαμπάνιας», αρχίζει να εμφανίζεται πιθανότατα κατά την αρχή της YM IIIa2 και διαθέτει μία λαβή, χαμηλό πόδι και κωνική βάση. (Εικ. 118). Τα περισσότερα δείγματα είναι ακόσμητα αν και μία σπάνια παραλλαγή φέρει συμπαγές, μελανό, επίχρισμα.

Οι κρατήρες δεν συνηθίζονται ιδιαίτερα, το μεγάλο όμως μέγεθός τους και η επιμελημένη τεχνοτροπία τους τους καθιστά από τα εξέχοντα αγγεία της YM III. Αρχίζουν να εμφανίζονται κατά την YM II (βλ. το αποσπασματικό δείγμα από τον Κομμό της Εικ. 113), αργότερα όμως συνηθίζονται περισσότερο (για μια σχετική διαπραγμάτευση βλ. Karageorghis 1965: 220-224). Κατά την εποχή της καταστροφής του ανακτόρου της, δύο τύποι χρησιμοποιούνταν στην Κνωσό,

ένας κωνικός και ένας αμφοροειδής. Ο κωνικός κρατήρας μοιάζει με πολύ μεγάλο, βαθύ κωνικό κύπελλο με έξω νεύον γωνιούμενο χείλος και κάθετες λαβές (Πίν. 28Θ). Το ευρύ στόμιό του θα επέτρεπε την εύκολη εξαγωγή του περιεχομένου και θα υπέθετε κανείς ότι χρησιμοποιείτο, όπως και κατά τους κλασσικούς χρόνους, για την ανάμιξη κρασιού και νερού. Χρησιμοποιείται επίσης ο αμφοροειδής κρατήρας, ένα αγγείο ιδιαίτερα θελκτικού σχήματος. (Πίν. 28Η). Και οι δύο τύποι διαθέτουν μυκηναϊκά αντίστοιχα (Porpham 1970A: 76) ενώ κάποιο ίσως ρόλο στην παγίωση του σχήματός τους έπαιξαν μεταλλικοί κρατήρες.

Υπάρχουν δύο είδη σκύφων λεπτότεχνης κατασκευής. Ο βαθύς σκύφος, ένα σχήμα της ΥΜ ΙΙ, διαθέτει κωνικό σώμα και δύο οριζόντιες λαβές, κυρτό ώμο και ελαφρώς έξω νεύον χείλος. Ανευρίσκεται επίσης και μια αβαθέστερη παραλλαγή του, πάντοτε ακόσμητη (Porpham 1970A: πίν. 32h).

Τα περισσότερα κλειστά σχήματα είναι παραδοσιακά. Οι πρόχοι έχουν σώμα απιόσχημο, έντονα μειούμενο προς τη βάση, το οποίο στη μετάβαση προς τον λαιμό διαθέτει λεπτό ανάγλυφο δακτύλιο (Πίν. 28Ε, ΣΤ). Οι προχός είναι στενές και υψωμένες. Στην Κνωσό παρατηρείται ελαφρά εξέλιξη των λαβών: κατά την ΥΜ ΙΙ και ΙΙα1 είναι λεπτές, αποκτούν όμως πιο ωοειδή τομή κατά την ΥΜ ΙΙα2 (Porpham 1970A: 70). Οι πρόχειλες πρόχοι έχουν το σχήμα των πρόχων αλλά διαθέτουν κυκλικά στόμια (Πίν. 29Α). Η γεφυρόστομη πρόχους του Πίν. 29Δ φαίνεται πως αποτελεί ένα από τα τελευταία γραπτά δείγματα του βασικού αυτού μινωικού αγγείου (βλ. και Bosanquet, Dawkins 1923: εικ. 62). Δεν γνωρίζουμε δείγματα του σχήματος αυτού από την ΥΜ ΙΙΙβ.

Ο ψευδόστομος αμφορέας, με το ιδιότυπο σύστημα λαβών, με την κύρια προχόη φραγμένη και με προσθήκη μιας δεύτερης στα πλευρά, γίνεται τώρα συνηθέστερος (για διαπραγμάτευση βλ. Benson 1961· Porpham 1970A: 73, 74· Kanta 1980: 244-255). Η σχεδίαση του αγγείου αυτού παραμένει ανεξήγητη. Μια πρόταση είναι ότι προοριζόταν για το λουτρό. Χάρης στην ιδιότυπη λαβή του θα ήταν δυνατόν να κρατηθεί το αγγείο με τα δάχτυλα περασμένα κάτω από τη λαβή αυτή και να του δοθεί κλίση προς τα εμπρός για να χυθεί μικρή ποσότητα λαδιού στην παλάμη (Cook 1981). Την πρόταση αυτή αδυνατίζει η χρονολόγηση των μικρού μεγέθους ψευδόστομων αμφορέων που θα μπορούσαν να χρησιμοποιηθούν για τον σκοπό αυτό, γιατί οι περισσότεροι πρώιμοι ψευδόστομοι είναι μεγάλα δοχεία, προορισμένα για μεταφορά ή αποθήκευση. Σύμφωνα με μια άλλη πρόταση, οι λαβές είχαν σχεδιαστεί μ' αυτό τον τρόπο για να υποβοηθούν το χύσιμο λεπτόρρευτου λαδιού (Leonard 1981: 92). Οι ΥΜ ΙΙα ψευδόστομοι φέρουν συνήθως ελάχιστη διακόσμηση. Κατά τη σπάνια περίπτωση που θα εφοδιαστούν με ωραία σχέδια, αυτά γράφονται στο ανώτερο τμήμα του σώματος και στον ώμο, δημιουργώντας έτσι μεγαλύτερο διακοσμημένο πεδίο από εκείνο των μυκηναϊκών αντιστοίχων τους (Πίν. 29Γ).

Πολλά άλλα κλειστά σχήματα είναι γνωστά. Οι απιόσχημοι πιθαμοφορείς και τα πιεσμένα αλάβαστρα είναι αγαπητά ως κτερίσματα. Συνεχίζεται και κατά την περίοδο αυτή η εμφάνιση πιθαμοφορέων Ανακτορικού ρυθμού. Άλλα σχήματα είναι ο αμφορέας, το ψηλό αλάβαστρο (Πίν. 28Γ, Δ και 29Β), η φλάσκη (βλ. τη λεπτομερή διαπραγμάτευση του Τζεδάκη 1971Α), το αγγείο με πλευρική προχόη ή θήλαστρο

(Εικ. 118, Kanta 1980: 281), η πυξίδα (Εικ. 120), ο ασκός και το ρυτό (Εικ. 118, Porpham 1970A: 78). Το πάμα του Πίν. 29ΣΤ, διακοσμημένο με ρόδακα που περιβάλλεται από «τεθλασμένη με ίριδες», προέρχεται πιθανότατα από πυξίδα.

Ένα εξειδικευμένο σχήμα, το θυματήρι, γίνεται για πρώτη φορά γνωστό κατά την ΥΜ ΙΙΙΑ. Η καταγωγή του είναι άγνωστη (για μια διαπραγμάτευση βλ. Georgiou 1973A· 1979). Το αγγείο αποτελείται από δύο ιδιαίτερα τμήματα, ένα δοχείο και ένα κάλυμμα (Πίν. 29Η). Το δοχείο διαθέτει κανονικά επίπεδη βάση και κάθετα τοιχώματα με μια λαβή για να μεταφέρεται. Στο αντίστοιχο κάλυμμα λείπει ένα τμήμα για να φιλοξενεί τη λαβή του δοχείου. Το κάλυμμα αποτελείται από κυλινδρικό κατώτερο τμήμα και ψηλό, διάτρητο ανώτερο. Το θυματήρι βρίσκεται συνήθως σε τάφους και ιερά.

ΥΣΤΕΡΟΜΙΝΩΪΚΗ ΙΙΙΑ2 (ΟΨΙΜΗ) ΚΑΙ ΥΣΤΕΡΟΜΙΝΩΪΚΗ ΙΙΙΒ

Από απόψεως τεχνικής η ΥΜ ΙΙΙΒ αποτελεί την εποχή κορύφωσης της μινωικής αγγειοπλαστικής και τεχνολογίας οπτήσεως. Τα περισσότερα αγγεία είναι επιδέξια κατασκευασμένα και καλά ψημένα. Ο ωχρός στην απόχρωση πηλός τους είναι σκληρός και ανθεκτικός. Το τυχόν πρόβλημα ενός ακανόνιστου τοιχώματος ή ενός αγγείου ψημένου περισσότερο απ' ό,τι θα έπρεπε δεν οφείλεται σε έλλειψη γνώσεων αλλά σε απροσεξία ή βιασύνη.

Αν και είναι δυνατόν να γίνουν επιμέρους παρατηρήσεις για την εξέλιξη της κεραμικής σε συγκεκριμένες θέσεις, ακόμη δεν υπάρχει κοινός αποδεκτό κριτήριο

διαχωρισμού του τέλους της ΥΜ ΙΙΙΑ από την αρχή της ΥΜ ΙΙΙΒ για ολόκληρη τη νήσο. Η πορεία, αντιθέτως, της τεχνοτροπικής εξέλιξης γίνεται εύκολα κατανοητή. Ορισμένα σχήματα αγγείων — ιδίως η διακοσμημένη κύλικα και ο δίωτος σκύφος — κερδίζουν σε δημοτικότητα. Μεταβάλλονται επίσης και τα διακοσμητικά θέματα και οδεύουν προς **μεγαλύτερη αφαίρεση και σχηματοποίηση**. Με το πέρασμα του χρόνου τείνουν να διαχωριστούν στα **ουσιαστικά τους στοιχεία**, με αποτέλεσμα να προκύπτουν ζώνες μεμονωμένων στοιχείων, σε αντίθεση προς την ομαλή και συνεχή ροή των ΥΜ ΙΙΙΑ διακοσμητικών ζωνών. Η εξέλιξη αυτή ακολουθεί τους ρυθμούς της ηπειρωτικής Ελλάδας και, όπως και κατά την προηγούμενη περίοδο, ο ρυθμολογικός καθορισμός της ΥΜ ΙΙΙΑ2 και της ΙΙΙΒ βασίζεται σε μεγάλο βαθμό σε κατατάξεις που έχουν γίνει για την Υστεροελλαδική κεραμική της Αργολίδας (Alin 1962· E. French 1963· 1966· 1967· 1969A· 1977· Wardle 1969· 1973). Η Κρήτη όμως διατηρεί τον ουσιαστικά ανεξάρτητο χαρακτήρα της (για τα ιστορικά συνεπαγόμενα της σχέσης αυτής βλ. Hooker 1969).

Υστερομινωικές ΙΙΙΒ επιχώσεις και σύνολα ευρημάτων προέρχονται από πολλά τμήματα του κνωσιακού ανακτόρου (Porpham 1964) και από την περιοχή του (Evans 1902-1903: 142· Forsdyke 1928· Hood, Huxley, Sandars 1958-1959· Hood, de Jong 1958-1959· Smee 1966· Porpham 1970Γ). Η σημασία τους έχει αποτελέσει ένα από τα πιο έντονα διαμφισβητούμενα θέματα της μινωικής αρχαιολογίας. Υπάρχουν δύο αντιμαχόμενες παρατάξεις που υπεραμύνονται των απόψεών τους: η μία είναι η άποψη του Evans ότι τα ΥΜ ΙΙΙΒ αυτά ευρήματα αντιπροσωπεύουν

μια αραιή μόνο επανακατοίκηση της Κνωσού μετά την κύρια καταστροφή κατά την πρώτη ΥΜ ΙΙα2 (Boardman 1963· Popham 1966: 95) και η άλλη η άποψη ότι η ΥΜ ΙΙβ αποτελεί την κύρια περίοδο της Κνωσού (Palmer 1963· 1965· 1969Α· 1969Β· 1971· Hallager 1977· Niemeier 1982Α· 1982Β). Τα βασικά επιχειρήματα επικεντρώνονται στο πρόβλημα της χρονολόγησης της δημιουργίας των αρχείων της Γραμμικής Β. Στις πήλινες πινακίδες της Κνωσού καταλογογραφούνται τόσο μεγάλες ποσότητες προϊόντων ώστε πρέπει να αντανakλούν μία μείζονα ανακτορική οικονομία· η χρονολόγησή τους επομένως θα έπρεπε να συμπίπτει με την εποχή μέγιστης ακμής της κρητικής ισχύος. Η διαμάχη αυτή είναι αποφασιστικής σημασίας σε οποιαδήποτε ανάλυση της μινωικής ιστορίας, ουσιαστικά όμως δεν επηρεάζει την κεραμική. Η κεραμική αλληλουχία είναι σταθερά εδραιωμένη, ασχέτως των διαφωνιών αναφορικά με το ποιά αγγεία όντως βρέθηκαν μαζί με τις πινακίδες.

Άλλα κεραμικά σύνολα έχει διαπραγματευτεί η Κάντα (1980). Η γεωγραφική κατανομή τους υποδεικνύει (όπως και κατά την ΥΜ ΙΙα1 και πρώτη ΙΙα2), την ύπαρξη σημαντικού πληθυσμού που κάλυπτε όλη τη νήσο. Στις σημαντικότερες (εκτός της Κνωσού) θέσεις περιλαμβάνονται:

ΑΝΑΤΟΛΙΚΗ ΚΡΗΤΗ

Επισκοπή (Kanta 1980: 148-160)
 Γουρνιά (Hawes κ.ά. 1908: πίν. 10)
 Μυρσίνη (Kanta 1980: 170, 171)
 Παχύαμμος (Hawes κ.ά. 1908: πίν. 10·
 Αλεξίου 1954Β)
 Παλαίικαστρο (Kanta 1980: 189-193, με
 πολλές παραπομπές)

ΚΕΝΤΡΙΚΗ ΚΡΗΤΗ

Αγία Τριάδα (Kanta 1980: 102-104)
 Αμνισός (Kanta 1980: 38-43)
 Επισκοπή Πεδιάδος (Kanta 1980: 58-68)
 Γάζι (Μαρινάτος 1937: εικ. 6, 7·
 Αλεξίου 1972)
 Γούρνες (Χατζιδάκις 1918: 63-87)
 Κατσαμπάς (Kanta 1980: 28)
 Χόνδρος Βιάννου (Πλάτων 1957· 1959·
 Kanta 1980: 114-117)
 Κομμός (Shaw 1977: πίν. 52b, d, 53e·
 1978: πίν. 34e, f)
 Λιγόρτυνος (Pottier 1907· Savignoni
 1904: 656-659· Μαυριγιαννάκη 1974·
 Kanta 1980: 83, 84)
 Σπήλαιο Λιλιανού (Κάντα 1971)
 Μάλια (H. van Effentere, M. van
 Effentere 1963: πίν. 37, αρ. 8511,
 8554, πίν. 39· 1969: πίν. 58, 59)
 Νίρου Χάνι (Kanta 1980: 43-45)
 Σταμνιοί (Πλάτων 1952Α: 624-628·
 Kanta 1980: 56-58)

ΔΥΤΙΚΗ ΚΡΗΤΗ

Αρμένοι (Τζεδάκις 1971Β· Kanta 1980:
 213, 214)
 Χανιά (Τζεδάκις 1969Α· 1973· 1977·
 Kanta 1980: 217-228)
 Μαρουλάς (Μανγιαννάκη 1973)
 Σπήλαιο Περιβολίων (Τζεδάκις 1967:
 506· 1968: 417, 418· 1969Α: 400-405)
 Στύλος (Δαβάρης 1973· Kanta 1980: 235)

Τα σύνολα αυτά υποδεικνύουν μια ανθούσα κεραμική βιοτεχνία. Σε πολλές περιοχές είναι δυνατόν να αναγνωριστούν και ιδιαίτερα εργαστήρια: στα Χανιά (Τζεδάκις 1969Α), στην Κνωσό, την Επισκοπή, το Παλαίικαστρο και σε μερικές ακόμη θέσεις (για διαπραγμάτευση βλ. Kanta 1980: 288-290). Τα εργαστήρια αυτά παρουσιάζουν τοπικές διαφοροποιήσεις μέσα στα πλαίσια μιας γενικής τεχνοτροπίας που απλώνεται σ' όλη τη νήσο. Η ΥΜ ΙΙβ έχει συχνά αποκληθεί

Κοινή. Ακολουθεί σε κάθε τομέα που της είναι δυνατόν την καθοδήγηση της ηπειρωτικής Ελλάδας: στο σχηματολόγιο, την διακόσμηση, ορισμένες φορές και στην καθαρά μυκηναϊκή συνήθεια επικασιτέρωσης του αγγείου με σκοπό να επιτυγχάνεται μεταλλική εμφάνιση (για την ηπειρωτική Ελλάδα βλ. Immerwahr 1966· Παντελίδου 1971· για την Κρήτη βλ. Kanta 1980: 315, 327).

Τα κοινότερα αγγεία λεπτότεχνης κατασκευής είναι ο σκύφος, το κύπελλο και η κύλικα. Διαθέτουν όλα τόσο ακόσμητες όσο και διακοσμημένες παραλλαγές. Ο σκύφος, ο οποίος προέρχεται από τους κωνικούς σκύφους της ΥΜ ΙΙ - ΙΙΙΑ, μεταβάλλεται κάπως κατά την ΥΜ ΙΙΙΒ (Πίν. 29Ε, Ζ). Το χείλος του είναι τώρα σχεδόν ή τελείως ευθύ, οι λαβές τοποθετούνται σε χαμηλότερο σημείο του σώματος και το γενικό σχήμα του είναι πιο στρογγυλεμένο. Η συνηθισμένη του διακόσμηση είναι μια ζώνη στο ανώτερο τμήμα του σώματος. Το εσωτερικό του άλλοτε βάφεται και άλλοτε αφήνεται ακόσμητο, πέραν ορισμένων ταινιών κοντά στο χείλος και ίσως κάποιων ομόκεντρων κύκλων στον πυθμένα, αντίθετα όμως με ό,τι συμβαίνει στις Μυκήνες, το γραπτό εσωτερικό δεν έχει επιπτώσεις στη χρονολόγηση. Ορισμένες φορές προστίθεται δακτυλιόσχημη βάση ενώ αρκετά δείγματα με πόδι μεταξύ του σώματος και της βάσης («ψίποδες σκύφοι», πρόκειται για μυκηναϊκό στοιχείο, FS 305) έχουν βρεθεί στα Χανιά (Kanta 1980: 258). Τα μόνωτα κύπελλα έχουν συχνά το σχήμα των σκύφων, αν και τείνουν να είναι κάπως μικρότερα σε μέγεθος (Πίν. 29Θ). Συχνά διαθέτουν ελαφρώς έξω νεύον, γωνιούμενο χείλος ή δακτυλιόσχημη βάση. Η τυπική κύλικα, ακόσμητη ή με

ωραία διακόσμηση, διαθέτει ψηλό κυλινδρικό πόδι, πλατεία δισκοειδή-κωνική βάση και ελαφρά απεστρογγυλεμένο σώμα (Πίν. 29Ι, Εικ. 121). Οι λαβές της άλλοτε είναι συμβατικές και άλλοτε υψωμένες πολύ πάνω από τα χείλη.

Οι κρατήρες συγκαταλέγονται στα εκλεκτότερα αγγεία της περιόδου. Το αρκετά μεγάλο μέγεθός τους ενθαρρύνει ιδιαίτερη διακοσμητική δραστηριότητα και το ευρύχωρο προς ζωγράφιση πεδίο επιτρέπει την τοποθέτηση σχημάτων διακόσμησης πιο ανεπτυγμένων απ' ό,τι στα μικρότερα αγγεία. Ορισμένοι ευρύστομοι τύποι υποδεικνύουν χρήση ως αγγεία σερβιρίσματος· στα ίδια ανασκαφικά σύνολα απαντούν ορισμένες φορές κοχλιάρια με μακριά λαβή (Porham 1964: πίν. 2β), τα οποία θα μπορούσαν να είχαν χρησιμοποιηθεί ως αρυτήρες. Στους Πίν. 29Κ, 30Α, Β παρουσιάζεται ένας τύπος αμφοροειδούς κρατήρα που προέρχεται εξελικτικά από τους παλαιότερους τύπους. Στο δείγμα με την κωνική βάση (Πίν. 29Κ) παριστάνεται ένα χταπόδι, μια μάλλον αναιμική εκδοχή του επίφοβου πλάσματος της ΥΜ ΙΒ, με έξι μόνο λεπτεπίλεπτα πλοκάμια στερημένα από τις βεντούζες τους. Από τον ίδιο τάφο του Λιγόρτυνου προέρχεται και το ταίρι του του Πίν. 30Α, Β, το αγγείο όμως αυτό είναι πολύ κομψότερα διακοσμημένο. Στο εμπρόσθιο μέρος βρίσκονται δύο αιγοειδή αντιμέτωπα, εκατέρωθεν ενός σχηματοποιημένου δένδρου ενώ το πίσω μέρος πληρούται με το πλοκάμι ενός χωρίς σώμα χταποδιού και με ένα φυτικό στοιχείο. Το θέμα του δένδρου με αιγοειδή είναι σπάνιο στο Αιγαίο, έχει όμως απίστευτα μακρά προϊστορία στην Εγγύς Ανατολή, όπου συχνά συσχετίζεται με το «δένδρο της ζωής» (βλ. τη διαπραγμάτευση της Danthine 1937). Ο καλλιτέχνης της

Κρήτης αντικατέστησε τα αρχικά ζώα με ντόπιους αίγαγρους και αναρωτιέται κανείς κατά πόσον διατηρείται ακόμη ο αρχικός θρησκευτικός συμβολισμός, αν δεν έχει εξαλειφθεί τελείως.

Άλλα ανοικτά σχήματα είναι το «ποτήρι της σαμπάνιας» το βαθύ, μόνωτο, κυλινδρικό κύπελο και το ίδιο αυτό αγγείο με προχοή. Το ποτήρι της σαμπάνιας έχει το σχήμα των ΥΜ ΙΙα2 δειγμάτων αλλά συνήθως διαθέτει χαμηλότερη, επίπεδη βάση. Αντιθέτως, το βαθύ, μόνωτο, κυλινδρικό κύπελλο και η με προχοή παραλλαγή του συνήθως διακοσμούνται με εκλεκτά σχέδια (Πίν. 30Κ, Μ). Στα λιγότερο συνηθισμένα σχήματα περιλαμβάνονται διάφοροι τύποι κυπέλλων με προχοή και σκύφων (Πίν. 30Λ).

Ο κατάλογος των κεραμικών σχημάτων συμπληρώνεται, όπως και κατά τις προγενέστερες περιόδους, με πιθοειδή, πρόχους και άλλα κλειστά σχήματα. Κατά το μεγαλύτερο ποσοστό είναι ακόσμητα, αν και από καιρού εις καιρόν ανευρίσκεται και κάποιο λεπτότεχνο, γραπτό δείγμα. Ορισμένα σχήματα έχουν εξελιχθεί σημαντικά. Τα κωνικά ρυτά είναι πολύ πιο επιμήκη και λεπτά απ' ό,τι κατά την ΥΜ Ι (Πίν. 30Ξ) και διαθέτουν βαρύ, στρογγυλεμένο χείλος. Έχει επίσης αναπτυχθεί και ένας πιο ευρύστομος τύπος ρυτού (Πίν. 30Ο). Το θήλαστρο, ένα αγγείο με πλάγια προχοή και μακρά προϊστορία στην ηπειρωτική Ελλάδα, θα είχε τη δυνατότητα να παρέχει σταθερή ροή λαδιού (όπως και τα σημερινά αγγεία λαδιού στην Ελλάδα). Οι πυξίδες συνεχίζουν να είναι αγαπητές. Το δείγμα του Πίν. 30Ν προέρχεται από έναν τάφο κοντά στα Γουρνιά. Για αποθήκευση χρησιμοποιούνται πίθοι, πιθοειδή και αμφορείς. Τα ζωόμορφα ρυτά είναι πολύ πιο σχηματοποιημένα από το παρελθόν.

Το δείγμα του Πίν. 31Γ, Δ, ένα μοσχάρι ή ταύρος με μικρά, αιχμηρά κέρατα, μπορεί να συγκριθεί με προγενέστερα και φυσιοκρατικότερα κεφάλια ώστε να φανεί χαρακτηριστικά η διαφορά. Βρέθηκε στο Λιγόρτυνο και διαθέτει μεγάλα, διογκωμένα μάτια και μη φυσιοκρατικό, τεχνητό σχήμα. Τα ανοίγματα βρίσκονται στο πίσω μέρος του κεφαλιού και στο ρύγχος.

Οι ψευδόστομοι αμφορείς είναι απίστευτα διαφοροποιημένοι (Πίν. 30Γ-Ι). Ποικίλλουν από μεγάλα, χονδροειδή σκεύη μεγάλης χωρητικότητας έως μικροσκοπικά αγγεία που δεν θα χωρούσαν παρά λίγα γραμμάρια. Το σχήμα τους είναι ογκώδες και σφαιρικό, ψηλό και απιόσχημο ή χαμηλό και πεσμένο. Οι περισσότεροι από τους μεγάλου μεγέθους ψευδόστομους είναι ακόσμητοι ή φέρουν απλά διακοσμητικά θέματα, όπως πλοκάμια χταποδιού χωρίς το σώμα του (Πίν. 30Ε). Οι μικρότεροι ψευδόστομοι φέρουν γραπτή διακόσμηση στο σώμα ή τον ώμο. Συχνά είναι δύσκολο να χρονολογηθούν, κυμαινόμενοι τουλάχιστον από την ΥΜ ΙΙα2 έως την ΙΙβ.

Μια ομάδα μεγάλου μεγέθους ψευδόστομων αμφορέων φέρει επιγραφές σε Γραμμική γραφή Β. Έχουν βρεθεί, εκτός από την Κρήτη, και ως εξαγωγές σε πολλά σημεία της ηπειρωτικής Ελλάδας, τις Μυκήνες, την Τίρυνθα, την Ελευσίνα, τον Ορχομενό και τη Θήβα (Raison 1968· Sacconi 1974· Godart, Olivier 1975: 37-53· Hallager 1975· Haskell 1981). Τα δείγματα της Εικ. 122 προέρχονται από τη Θήβα. Οι επιγραφές τους, γραμμένες με την ίδια σκοτεινόχρωμη βαφή που χρησιμοποιήθηκε και για την αραιή διακόσμηση, διαβάζονται a-nu-to, πιθανότατα όνομα ανθρώπου, και wa, συντομογραφία μιας μεγαλύτερης λέξης

ή φράσης (η λέξη wa-na-ka-te-ro, *Φανάκτερον, δηλ. βασιλικό, είναι δελεαστική αλλά δεν αποδεικνύεται). Οι

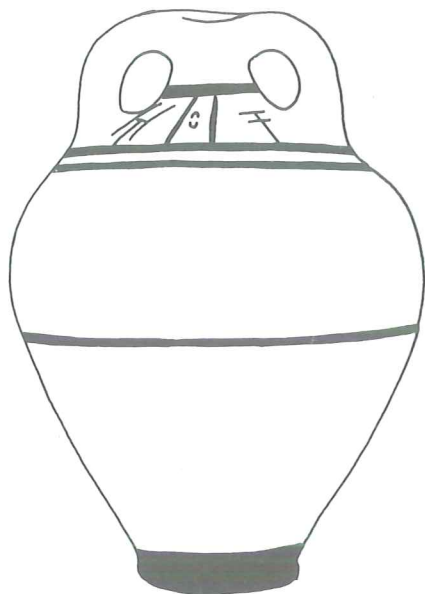

122 · Ενεπίγραφοι με Γραμμική Β ψευδόστομοι αμφορείς από τη Θήβα: a-nu-to. Ύψ. 0,42 μ. (άνω). Ύψ. 0,39 μ. (κάτω).

επιγραφές είναι, όπως και στα δύο αυτά παραδείγματα, πάντα σύντομες. Μια ομάδα αγγείων από τη Θήβα φέρει σειρές τριών λέξεων: ένα όνομα ανθρώπου, ένα τοπωνύμιο ως ουσιαστικό ή παράγωγο επίθετο, και ένα δεύτερο όνομα ανθρώπου, στη γενική. Τα σημεία της γραφής έχουν σ' όλες τις περιπτώσεις γραφεί πριν την όπτηση του αγγείου, επομένως πιθανότατα αναφέρονται στον τόπο κατασκευής του αγγείου και όχι στον τελικό προορισμό του. Ορισμένα τοπωνύμια έχουν αναγνωριστεί ως κρητικές πόλεις γιατί απαντούν και στις πινακίδες της Κνωσού. Ίσως, όπως πρότεινε ο John Chadwick, οι επιγραφές έπαιζαν το ρόλο «κάποιου είδους ένδειξης ή σήματος κατατεθέντος που εγγυάτο την προέλευση του υγρού» (1976: 18).

Είναι γνωστές και ορισμένες εγχάρακτες επιγραφές αγγείων, κυρίως από τη Μεσαρά. Συνήθως πρόκειται για μεμονωμένα σημεία. Μερικά απ' αυτά δεν είναι δυνατόν να διαβαστούν με σαφήνεια και ίσως υπάγονται σε κάποιο σύστημα συντομογραφιών ή «σημείων επί αγγείων» το οποίο δεν υπάρχει κανένας τρόπος να κατανοήσουμε.

Κατά τη δεκατία του '60 ορισμένα δείγματα πηλού από τους ενεπίγραφους θηβαϊκούς αμφορείς υπέστησαν ανάλυση με τη φασματοσκοπική μέθοδο σε μία προσπάθεια να διαπιστωθεί ο τόπος κατασκευής τους (Catling, Millett 1965; 1969). Η ποσοστιαία αναλογία ορισμένων στοιχείων, όπως προέκυψε από την ανάλυση, φαινόταν να ανταποκρίνεται προς τα αντίστοιχα δεδομένα της ανατολικής Κρήτης. Η απόδοση όμως αυτή ενείχε προβλήματα και τα συμπεράσματά της ανάλυσης αμφισβητήθηκαν, βάσει πολλών κριτηρίων, από πολυάριθμους συγγραφείς (Hart 1965· Godart 1971·

Palmer 1971· 1972· 1973· Mc Arthur 1974· Wilson 1976). Η επανεξέταση των δειγμάτων πηλού και η παραβολή προς νέα διαθέσιμα στοιχεία προς σύγκριση από τη δυτική Κρήτη οδήγησε σε διαφορετικό συμπέρασμα, ότι δηλαδή οι ψευδόστομοι, αυτοί αμφορείς είχαν ίσως κατασκευαστεί στην περιοχή των Χανίων (Catling, Jones 1977· Catling κ.ά. 1980). Ο συσχετισμός αυτός φαίνεται να ανταποκρίνεται καλύτερα στις αρχαιολογικές και γλωσσολογικές ενδείξεις, γιατί υπάρχουν ενεπίγραφα αγγεία στην περιοχή αυτή (Χανιά) και γιατί ορισμένα τοπωνύμια που εμφανίζονται στα αγγεία (όπως wa-to και o-du-re-we) έχουν ορισμένες φορές εντοπιστεί στη δυτική Κρήτη.

Όλα τα εν λόγω σχήματα — κύπελλα και σκύφοι, κρατήρες, ψευδόστομοι κ.λπ. — συνδέονται με τις παραδοσιακές οικιακές δραστηριότητες. Έχουν να κάνουν με την προετοιμασία και κατανάλωση τροφής, την αποθήκευση, τη μεταφορά και το εμπόριο. Κατά την ΥΜ IIIα2 - ΥΜ IIIβ παρουσιάζεται όμως μια θεαματική εκδήλωση κάποιας άλλης ανάγκης. Το εξειδικευμένο λατρευτικό σκεύος, το οποίο υπήρξε για μεγάλο διάστημα τμήμα της μινωικής κεραμεικής παράδοσης, αναπτύσσεται σύμφωνα με νέες ιδέες· υπάρχουν πολυάριθμοι τύποι: ομοιώματα μορφών, σκεύη για θυμίαμα ή αρωματικές ουσίες, περίτεχνες σωληνωτές βάσεις και άλλα ειδικά σχήματα.

Στον Πίν. 31B παρουσιάζεται ένα παράδειγμα ανθρωπόμορφου αγγείου. Το αγγείο αυτό είναι ουσιαστικά ένα κοίλο εσωτερικά δοχείο με μικρό άνοιγμα σε σχήμα κυπέλλου στην κορυφή του κεφαλιού. Βρέθηκε σε ΥΜ IIIα2 προς IIIβ οικία των Γουρνιών και έχει το σχήμα γυμνής γυναίκας η οποία φοράει δύο περιδέρια. Το σώμα της είναι

διογκωμένο και τα χαρακτηριστικά της όχι ιδιαίτερα φυσιοκρατικά. Η επιδεικτική χειρονομία της, κατά την οποία χρησιμοποιεί και τα δύο χέρια, μοιάζει τελετουργική. Το αγγείο αυτό είναι μοναδικό και οποιαδήποτε πράξη ή τελετή κι αν απαιτούσε τη χρήση του ήταν ίσως ασυνήθιστη, γιατί σκεύη τέτοιας πολυπλοκότητας είναι εξαιρετικά σπάνια.

Άλλα λατρευτικά σκεύη προσλαμβάνουν διάφορες μορφές. Τα θυμιατήρια, όπως το παράδειγμα του Πίν. 31A, έχουν ως επί το πλείστον βρεθεί σε τάφους και ιερά. Στις τελετουργίες θα εμφανίζονταν ίσως και ρυτά καθώς και ζωόμορφα αγγεία. Θρησκευτικού επίσης προορισμού θα μπορούσαν να είναι ορισμένα εξειδικευμένα κεραμεικά σύνολα, όπως ένα αποθησαύρισμα διπλών αγγείων που βρέθηκε στο ανάκτορο της Κνωσού (Porham 1964: 6, 7). Η ταφική σκευή — ιδίως οι γραπτές σαρκοφάγοι — αναπτύσσεται πολύ εντυπωσιακά κατά την ΥΜ III και στα πλαίσια της ίδιας ενασχόλησης με τη θρησκεία μπορούν ίσως να περιληφθούν αγγεία όπως ο κρατήρας με τους αιγάγρους και το δένδρο ή το ρυτό σε σχήμα ταυροκεφαλής από το Λιγόρτυνο (Πίν. 30B, 31Γ, Δ). Ο αριθμός των σκηνών με θρησκευτικά σύμβολα — όπως αυτές του ρυτού του Πίν. 30E και του οστράκου του Πίν. 31Z — αυξάνεται.

Τα εντυπωσιακότερα όμως δείγματα της ανανεωμένης θρησκευτικής ανησυχίας είναι οι σωληνωτές βάσεις, οι οποίες αποτελούν σταθερό χαρακτηριστικό στοιχείο των ιερών. Οι βάσεις αυτές αποτελούν (αν εξαιρέσει κανείς τη θρησκευτική πλαστική, συχνά τώρα επίσης από πηλό) τα πλέον περίτεχνα δείγματα ναϊκής σκευής του τέλους της Υστερομινωικής περιόδου (Cadogan 1973· Gesell 1976· Betancourt

κ.ά. 1983). Συχνά ονομάζονται «σωλήνες μετά όφρων», (snake tubes) εξαιτίας των πολλαπλών λαβών που κοσμούν τις πλευρές τους. Προφανώς χρησιμοποιούνταν για να στηρίζουν κύπελλα και άλλα σκεύη (ένα δείγμα από τον Κομμό βρέθηκε με αναλόγου μεγέθους κύπελλο στην αρχική του θέση, πάνω στον σωλήνα, Shaw 1977: πίν. 54c, d). Το σκεύος αυτό παρουσιάζεται στην χαρακτηριστικότερη έκφασή του σε δύο βάσεις από τα Γουρνιά (Πίν. 32Α, Β). Είναι κατασκευασμένες από χονδροειδή, ερυθρόχρωμο πηλό και διακοσμούνται με πλαστικά ομοιώματα «κεράτων καθοσίωσης», ένα θέμα που συνήθως πιστεύεται πως απεικονίζει τα κέρατα του ταύρου. Στον ένα σωλήνα προστίθεται ακόμη ένα σύμβολο, ένα ζευγάρι φίδια. Οι βάσεις αυτές χρησιμοποιούνταν συχνά κατά ομάδες και τα εξωτικά σχήματά τους θα συνέβαλαν ίσως στη δημιουργία μυστηριακής ατμόσφαιρας στα ιερά της Εποχής του Χαλκού.

Η διακοσμητική της όψιμης ΥΜ IIIa2 και της ΥΜ IIIβ εφαρμόζει ήδη πολλές από τις αρχές που θα χαρακτηρίσουν την τέχνη της πρώιμης α΄ χιλιετίας π.Χ. Τα διακοσμητικά σχέδια αποτελούνται από θέματα αφηρημένου χαρακτήρα, διευθετημένα με προσοχή. Συχνά συνιστούν επαναλαμβανόμενες αλληλουχίες και το τελικό οπτικό τους αποτέλεσμα εδραιώνεται μέσω της προσεκτικής αυτής διευθέτησης των μικρού μεγέθους στοιχείων τους. Η τεκτονική σύνταξη, που υπογραμμίζει τον ώμο, συνδέεται άμεσα με τις διακοσμητικές συνθέσεις μεταγενέστερων εποχών. Είναι προφανές ότι η ζωγραφική θεωρία της Πρωτογεωμετρικής-Γεωμετρικής εποχής ήδη αναπτυσσόταν. Η αισθητική επιτυχία των μεταγενέστερων αυτών

ρυθμών βασίζεται σε πολύ μεγάλο βαθμό στη μακρά αυτή περίοδο πειραματισμών και τελειοποίησης.

Πολλά έχουν λεχθεί σχετικά με τον «μυκηναϊκό» χαρακτήρα της ΥΜ IIIβ αγγειογραφίας σε αντιδιαστολή προς τον «μινωικό» χαρακτήρα της ΜΜ I - ΥΜ Ιβ. Η ανάλυση αυτή υπεραπλουστεύει τα πράγματα γιατί παραβλέπει τόσο το ουσιώδες γεγονός ότι ήδη η ΥΜ Ιβ προλείπει το δρόμο προς τους ΥΜ III ρυθμούς όσο και το ότι τα «μυκηναϊκά» αγγεία της ΥΕ I είναι εξίσου μινωικά όσο και Μεσοελλαδικά. Όλα τα «μυκηναϊκά» χαρακτηριστικά — αφαίρεση, τεκτονική σύνταξη, χρήση διακοσμητικών ζωνών, έμφαση στον ώμο του αγγείου και τα περισσότερα ακόμη στοιχεία της ΥΜ IIIβ — υπάρχουν εν σπέρματι στην προγενέστερη μινωική τέχνη. Είναι ακριβέστερο να σημειώσουμε το γεγονός ότι μετά την έναρξη της ΜΜ III η αιγαιακή κεραμική γίνεται κοινή υπόθεση. Το τρίτο στάδιο της Υστερομινωικής εποχής είναι ταυτοχρόνως μινωικό, μυκηναϊκό, κυκλαδικό και ίσως περιέχει και άλλα ακόμη στοιχεία. Αναπτύχθηκε από τους προγενέστερους ρυθμούς σε μια συνεχή εξελικτική γραμμή, ενσωματώνοντας στην πορεία διάφορες συμβολές, από άλλες πηγές: η ελλαδική συμβολή, η οποία περιλαμβάνει μεγάλο μέρος αυτού που θεωρείται τεκτονικό και έλλογο, είχε αφομοιωθεί πολύ πριν την ΥΜ IIIβ. Παρόμοια εικόνα, η οποία υποδεικνύει την ανάμιξη των πληθυσμών, δηλώνεται από πολλά αντικειμενικότερα στοιχεία: τον συνδυασμό μινωικών και μυκηναϊκών ονομάτων στις πινακίδες Γραμμικής Β, χωρίς μέριμνα για την απόδοση της κοινωνικής θέσης των εν λόγω προσώπων, την ευρεία διάδοση μη ελληνικών λέξεων ως δανείων και την

ανάμιξη ανθρωπολογικών χαρακτηριστικών στο σκελετικό υλικό. Η Υστερομινωική ΙΙΙβ κεραμική δεν είναι ούτε μυκηναϊκή ούτε μινωική: είναι αιγαιακή.

Στην Εικ. 123 παρουσιάζονται διακοσμητικά σχέδια της κρητικής εκδοχής του αιγαιακού αυτού ρυθμού. Η κρητική εκδοχή παρουσιάζει σημαντικές διαφοροποιήσεις σε σχέση με την τεχντροπία της ηπειρωτικής Ελλάδας. Μεταξύ των τυπικότερων διακοσμητικών θεμάτων της βρίσκονται

σιγμοειδή (πλοχμός) (ΣΤ), τεθλασμένες (Δ), ομόκεντρα τόξα (Β, Γ), άνθη (Θ), σπείρες (Ζ) και ενάλληλες γωνίες (Η). Τα στοιχεία αυτά γράφονται ορισμένες φορές σε ελεύθερο πεδίο και περιβάλλονται από αρκετό ελεύθερο χώρο ώστε να τους προσδώσει την εντύπωση αλληλουχίας μεμονωμένων διακοσμητικών μονάδων. Το σημαντικότερο όσον αφορά τα στοιχεία αυτά είναι ο «προκραύστειος» χαρακτήρας τους· υποχρεώνονται να απαρτίσουν ένα τυποποιημένο λεξιλόγιο

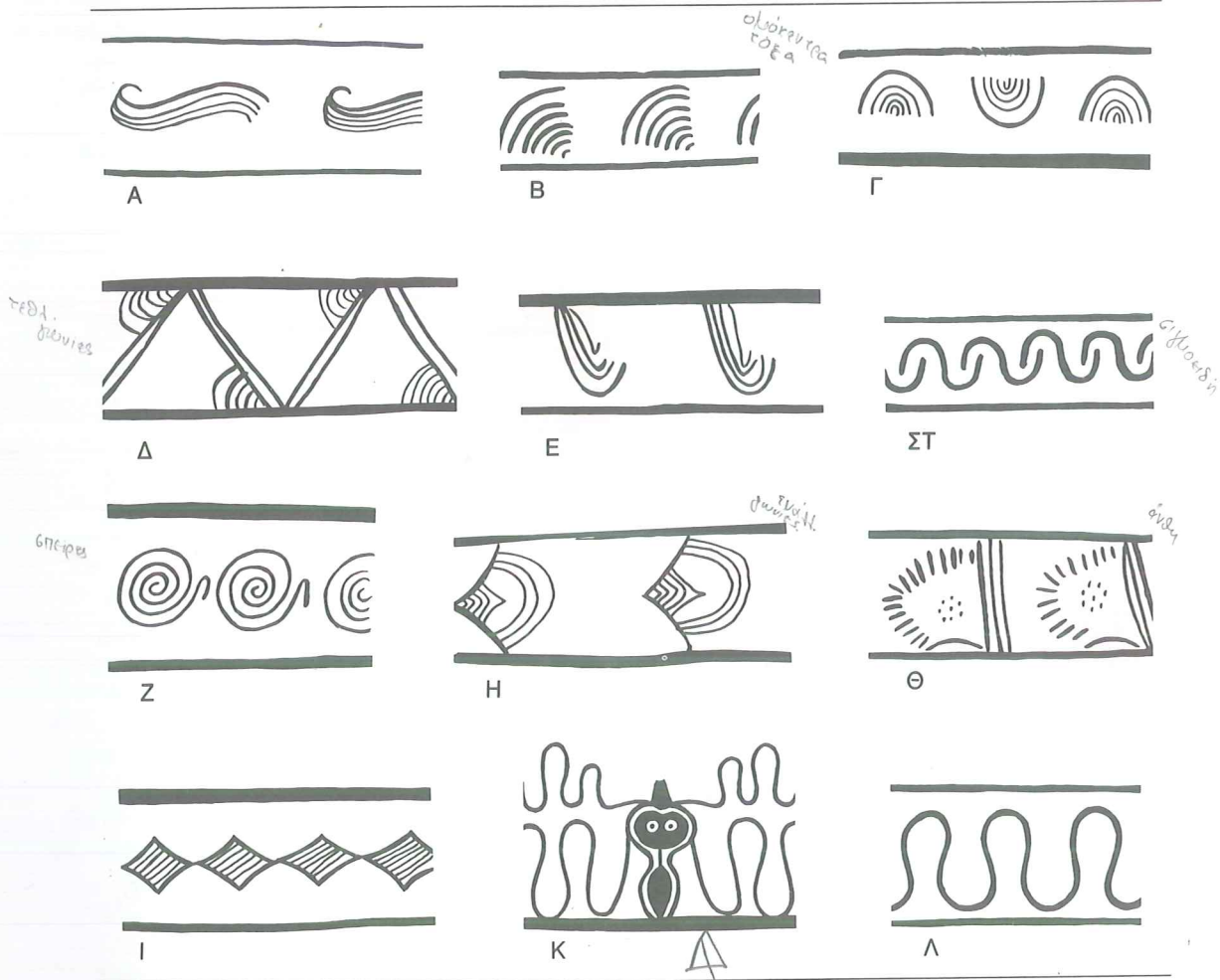

123 • Διακοσμητικά θέματα της ΥΜ ΙΙΙα2 — ΙΙΙβ.

και συμμορφούνται προς συνεχώς επαναλαμβανόμενα, δεδομένα στερεότυπα. Είναι επίσης απλούστερα απ' αυτά της ΥΜ ΙΙΙΑ, με ελάχιστες μη ουσιώδεις λεπτομέρειες.

Στους Πίνακες παρουσιάζονται μερικά ακόμη κοσμήματα. Ένα ιδιαίτερο υποσύνολο απαρτίζεται από τα κοσμήματα των ώμων των ψευδόστομων αμφορέων (Πίν. 30Γ, Η-Ι). Τα περισσότερα αγγεία μοιράζονται έναν συγκεκριμένο, περιορισμένο αριθμό θεμάτων που επαναλαμβάνονται συνεχώς και συνδυάζονται κατά διάφορους τρόπους. Ορισμένα όμως από τα θέματα αυτά είναι αρκετά ελκυστικά. Αν εξαιρέσει κανείς τα χταπόδια (Πίν. 30ΣΤ, Ζ) και τις εικονιστικές σκηνές (Πίν. 30Α, Β), τα ενιαία σχήματα διακόσμησης σπανίζουν.

Απ' όλα τα κρητικά κοσμήματα, το θέμα του χταποδιού αποτελεί ένα από τα χαρακτηριστικότερα. Εξελίσσεται από τις παραστάσεις Θαλάσσιου ρυθμού της ΥΜ Ιβ και ΥΜ ΙΙ - ΙΙΙΑ, γίνεται όμως τώρα πολύ περισσότερο σχηματικό και συμμετρικό (για σχετική διαπραγμάτευση βλ. Furumark 1941: θέμα 21· Pinsent 1978). Στις απλούστερες παραλλαγές, όπως αυτής του Πίν. 30Ε, το κεφάλι και το σώμα παραλείπονται τελείως και το αγγείο περιβάλλεται εξ' ολοκλήρου από ένα μαιανδρούμενο πλοκάμι. Σε πιο περίτεχνα δείγματα, όπως σ' αυτό του ψευδόστομου αμφορέα του Πίν. 30Ζ, από την Επισκοπή, παρουσιάζεται μια αφαιρετική απόδοση της μορφής του χταποδιού, προσεκτικότερα όμως ζωγραφισμένη, με πολλά επάλληλα πλοκάμια που δίνουν την εντύπωση συνεχόμενων κυμάτων. Σε άλλες περιπτώσεις το χταπόδι είναι πιο αδρομερές (Πίν. 29Κ) και τα πλοκάμια του ομοίως απλούστερα. Το θέμα του χταποδιού είναι ιδιαίτερα δημοφιλές

στους ψευδόστομους, τόσο αυτούς που χρησιμοποιούνται στην Κρήτη όσο και σ' αυτούς που εξάγονται σ' όλο το Αιγαίο.

Κατά το τέλος της ΥΜ ΙΙΙβ ένα τμήμα της αγγειογραφίας αρχίζει να χάνει τον αυστηρό χαρακτήρα του και τη σαφήνιά του. Ακανόνιστες κυματοειδείς γραμμές, όπως αυτές στον λαιμό του αμφοροειδή κρατήρα της Εικ. 124, προαναγγέλλουν τον λιγότερο τυπικό χαρακτήρα της επόμενης περιόδου. Ο κρατήρας αυτός, που βρέθηκε στο Παλαίκαστρο, αποτελεί καλό παράδειγμα της τάσης για αποδιοργάνωση που ενισχύεται σταθερά κατά την ύστερη ΥΜ ΙΙΙβ. Διαθέτει πολλές κάθετες μετόπες τις οποίες γεμίζουν κοσμήματα σχεδιασμένα χωρίς προσοχή, τα οποία ο R. M. Dawkins χαρακτήρισε ως «εκφυλισμένα κατάλοιπα των σχεδίων μιας καλύτερης περιόδου, ανακατεμένα όλα μαζί, χωρίς κανένα τμήμα της διακόσμησης να σχετίζεται με οποιοδήποτε τρόπο με τα υπόλοιπα» (1902-193: 318). Η τάση αυτή δεν είναι βέβαια κατά κανένα τρόπο καθολική, προδιαγράφει όμως τις τεχνοτροπικές μεταβολές που θα λάβουν χώρα κατά το τέλος της Εποχής του Χαλκού.

ΥΣΤΕΡΟΜΙΝΩΪΚΗ ΙΙΙγ

Όπως όλες οι κεραμικές φάσεις έτσι και η ΥΜ ΙΙΙγ αρχίζει με βαθμιαίο τρόπο η σχετική μεταβολή συνιστά διαδικασία, όχι γεγονός. Η αρχή της περιόδου συμπίπτει χρονικά με μια σειρά καταστροφών στην ηπειρωτική Ελλάδα, πολιτικών αναστατώσεων που επέφεραν το τέλος της «μυκηναϊκής αυτοκρατορίας» και εγκαινίασαν την Εποχή του Σιδήρου. Οι μεταβολές που προέκυψαν στην κρητική κεραμική

είχαν εν μέρει ως αφορμή επιδράσεις από το εξωτερικό. Άλλες μεταβολές φαίνονται όμως τοπικού χαρακτήρα, συνιστώντας μια νέα επαρχιακή άνθηση που δεν ήταν δυνατή κατά την ΥΜ ΙΙΙβ. Τα καλύτερα δείγματα, με σφιχτό σχήμα και κομψή ζωγράφιση, προέρχονται από το πρώιμο και μέσο τμήμα της περιόδου. Κατά το τέλος της ΥΜ ΙΙΙγ εμφανίζεται και αναπτύσσεται μια χαλάρωση, μια κάμψη του αισθητικού σφρίγγου. Η Υπομινωική αποτελεί ωχρή αντανάκλαση του μεγαλείου του παρελθόντος και η νέα Πρωτογεωμετρική ακρίβεια θα υποχρεωθεί να περιμένει ερεθίσματα από την Αθήνα και άλλες περιοχές.

Από ιστορικής απόψεως η ΥΜ ΙΙΙγ αποτελεί οριακή περίοδο. Υπάρχουν ενδείξεις κατάρρευσης της κεντρικής εξουσίας σ' ολόκληρο το Αιγαίο (Betancourt 1976B). Πολλές κρητικές θέσεις εγκαταλείπονται ή μειώνεται η σημασία τους και οι νέες θέσεις ιδρύονται συνήθως μακριά από την εκτεθειμένη ακτή. Τα «κρησφύγετα» αυτά είναι συνήθως, όπως το Καρφί, ανεμοδαρμένες κορυφές με αφιλόξενο

κλίμα, ένδειξη ότι όντως η σχετική ασφάλεια που προσέφεραν αποτελούσε σοβαρό κίνητρο για να κατοικηθούν.

Για τις τελευταίες περιόδους της μινωικής ιστορίας οι περισσότεροι αρχαιολόγοι χρησιμοποιούν την ονοματολογία του Διαγράμματος 6. Η ΥΜ ΙΙΙγ ονομαζόταν κάποτε ΥΜ ΙΙΙβ2 (Furumark 1944: 262), τώρα όμως γενικά προτιμάται ο όρος που αντιστοιχεί στενότερα προς την Υστεροελλαδική ΙΙγ της ηπειρωτικής Ελλάδας. Οι κρητικές περιόδοι δεν είναι ακόμη δυνατόν, αντίθετα με τους ηπειρωτικούς ρυθμούς, να υποδιαιρεθούν. Είναι γενικά μόνο κατανοητές και η χρονολόγησή τους ακολουθεί αυτήν της ηπειρωτικής Ελλάδας.

Διάγραμμα 6. Η σχετική χρονολόγηση κατά το τέλος της Εποχής του Χαλκού.

	ΚΡΗΤΗ	ΗΠΕΙΡΩΤΙΚΗ ΕΛΛΑΔΑ
περ. 1200	ΥΜ ΙΙΙβ	ΥΕ ΙΙΙβ
περ. 1100	ΥΜ ΙΙΙγ	ΥΕ ΙΙΙγ
περ. 1000	Υπομινωική	Υπομυκηναϊκή



124 · Αμφοροειδής κρατήρας από το Παλαίκαστρο, ΥΜ ΙΙΙβ. Ύψ. 0,39 μ.

Η τεχνοτροπική εξέλιξη της κρητικής κεραμικής κατά το τέλος της Εποχής του Χαλκού έχει γίνει αντικείμενο διαπραγματεύσεως από πολλούς επιστήμονες. Θα μπορούσε κανείς να αναφέρει ιδίως τις εργασίες του Levi (1927-1929: 625-643), του Furumark (1941-1944), του Desborough (1964: 166-195· 1972A: 112-114), του Popham (1965), του Schachermeyr (1979A· 1979B) και της Κάντα (1980).

Κατά την έναρξη της ΥΜ ΙΙΙγ η

κεραμική διατηρεί ακόμη πολλούς δεσμούς με την προηγούμενη περίοδο. Ο Rorham έχει δημοσιεύσει μια σημαντική κεραμική ομάδα της κεντρικής Κρήτης από τη φάση αυτή, με υλικό από την Κνωσό, Φαιστό και Αγία Τριάδα (1965· 1970Γ: 202). Η ώριμη φάση της περιόδου αν και εξαρτάται ουσιαστικά από την ΥΜ ΙΙΒ εξελίσσεται βάσει μιας πιο ανεξάρτητης πορείας. Χρήσιμα κεραμικά σύνολα του ώριμου τμήματος της ΥΜ ΙΙγ είναι, μεταξύ άλλων, τα εξής (για περισσότερα βλ. Kanta 1980):

- ✓ ΑΝΑΤΟΛΙΚΗ ΚΡΗΤΗ
 ✓ Άγιος Θεόδωρος Βασιλικής (Seager 1906: 129-132, πίν. 30)
 ✓ Καρφί (Desborough 1972: 120-129, με παραπομπές)
 Καστρί Παλαικάστρου (Sackett, Rorham, Warren 1965: 278-299)
 Καβούσι (Boyd 1901· Levi 1927-1929: 562-567, 582-592)
 Μίλατος (Evans 1906: 93-103· Ξανθουδίδης 1920-1921· Kanta 1980: 125-128)
 ✓ Μουλιανά (Ξανθουδίδης 1904: Τάφος Β· Desborough 1964: 177, 178)
 Μυρσίνη (Kanta 1980: 171, 172)
 ✓ Σπήλαιο Ψυχρού («Δικταίο Άντρο») (Hogarth 1899-1900)
 Βρόκαστρο (Hall 1914: 91-93· Levi 1927-1929: εικ. 614)

- ΚΕΝΤΡΙΚΗ ΚΡΗΤΗ
 Αμνισός (Kanta 1980: 41, 42)
 Έργανος (Halbherr 1901: 262-281· Kanta 1980: 75, 76)
 Κατσαμπάς (Kanta 1980: 27-29)
 Κνωσός (Rorham 1970Γ)
 Κνωσός, νεκροταφείο Γυψάδων (Hood, Huxley, Sandars 1958-1959)
 Φαιστός (Pernier 1902: εικ. 45-47, πίν. 8, αρ. 4· Savignoni 1904: στ. 627-651)

ΔΥΤΙΚΗ ΚΡΗΤΗ Ατσιπάδες (Πετρουλάκης 1915)

Κατά την αρχή της περιόδου η κατασκευή και η όπτηση των αγγείων είναι ακόμη καλή και ο πηλός τους σκληρός και ανθεκτικός. Ορισμένα αγγεία διαθέτουν αμαυρή επιφάνεια ενώ άλλα στιλπνότερη. Το κοινότερο αγγείο λεπτότεχνης κατασκευής είναι ο σκύφος, σημαντική μεταβολή έναντι της ΥΜ ΙΙΒ, περιόδου κατά την οποία δεν συνηθιζόταν τόσο. Άλλα λεπτότεχνα αγγεία είναι η κύλικα, το κύπελλο, ο ρηχός σκύφος, ο ψευδόστομος αμφορέας, το βαθύ, μόνωτο κυλινδρικό κύπελλο με προχοή, ο αρυτήρας και ο κρατήρας. Μυκηναϊκή επίδραση είναι δυνατόν να ανιχνευτεί σε διάφορους τομείς, μεταξύ άλλων στα σχήματα των σκύφων και σε μερικά γραπτά κοσμήματα, ιδιαίτερα στην αντιθετική σπείρα και στα θέματα μετοπικής διακόσμησης. Κατά την αρχή της περιόδου έχει ήδη αναπτυχθεί ένα περίτεχνο διακοσμητικό σύστημα με πολλές λεπτές γραμμές, που ονομάζεται Πυκνός ρυθμός. Ο ρυθμός αυτός έχει ως συμπλήρωμα ένα ρυθμό που ονομάζεται Λιτός, στον οποίο μεμονωμένα στοιχεία διακοσμούν το ελεύθερο βάθος.

Κατά τη διάρκεια της ΥΜ ΙΙγ το σχηματολόγιο μεταβάλλεται ελαφρώς. Οι κωνικοί σκύφοι γίνονται ακόμη πιο αγαπητοί, σε βάρος κυπέλλων και κυλικών. Κατά το τέλος της περιόδου η κύλικα αποκτά ένα εξόγκωμα (ένταση) στο πόδι και χείλος καμπτόμενο προς τα μέσα (Εικ. 125). Οι βάσεις των σκύφων είναι τώρα πολύ μικρές, προσδίδοντας έντονη εντύπωση μείωσης στο κατώτερο τμήμα του αγγείου. Η ποιότητα κατασκευής των αγγείων είναι κατώτερη και η όπτησή τους όχι πάντα τόσο καλή όσο κατά το παρελθόν. Είναι δυνατόν να ανιχνεύσει κανείς μια

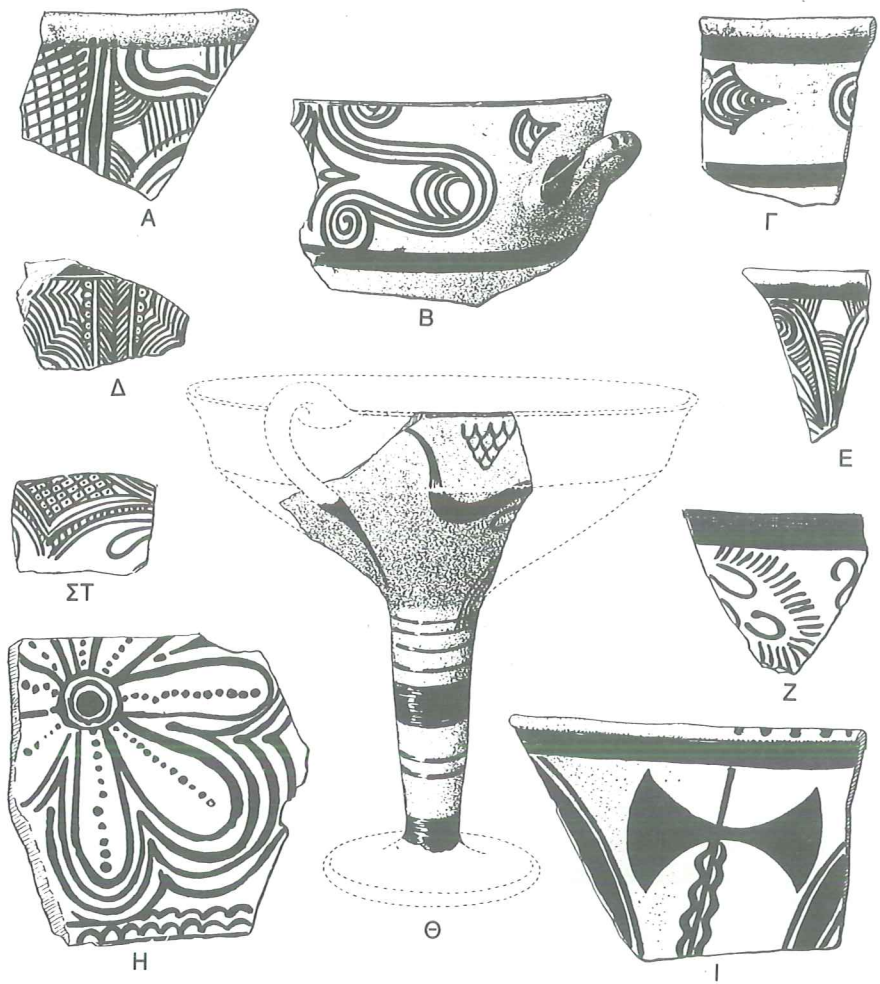

125 · ΥΜ ΙΙΙγ όστρακα από το Βρόκαστρο. Κλίμακα 1:2.

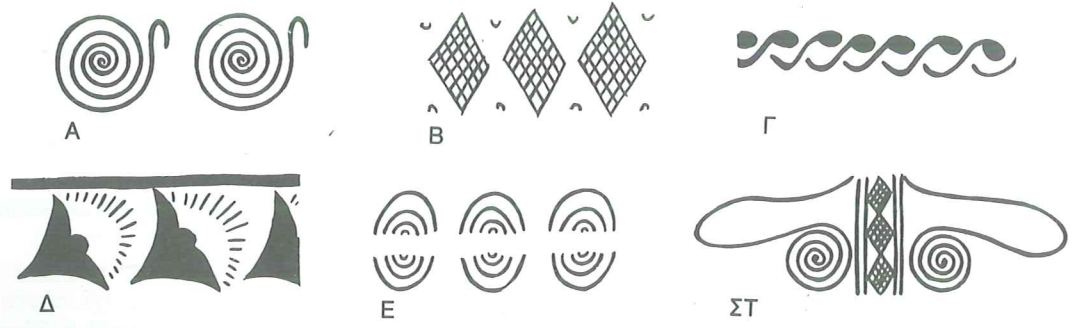

126 · Διακοσμητικά θέματα της πρώιμης ΥΜ ΙΙΙγ.

χαλαρότερη διάθεση, σαν να μην είναι πια η επιδέξια κατασκευή τόσο περιζήτητη όσο ήταν κάποτε.

Σημαντικά εξελίσσονται και τα διακοσμητικά θέματα. Μια επιλογή παρουσιάζεται στην Εικ. 126. Οι συνθέσεις είναι αυστηρά συμμετρικές ή εν σειρά, προσδίδοντας στο αγγείο σχηματοποιημένο χαρακτήρα. Πολλές συνθέσεις είναι μετωπικές και υπογραμμίζουν κατά πολύ άκαμπτο τρόπο τις δύο πλευρές του αγγείου. Η αντιθετική σπείρα δεν εμφανίζεται κατά την ΥΜ ΙΙΙβ, αποτελεί επομένως καλό διακριτικό χαρακτηριστικό της νέας φάσης. Τα επαναλαμβανόμενα διακοσμητικά σχέδια είναι συνήθως μικρά στο μέγεθος, με μεγάλα ελεύθερα διαστήματα γύρω τους. Συνηθισμένοι είναι οι ρόμβοι, οι σπείρες, τα σιγμοειδή (πλοχμός) και άλλα απλά στοιχεία. Συνεχίζουν όλα την πορεία τους προς όλο και περισσότερη σχηματοποίηση και τα περισσότερα



127 · Διακόσμηση κρατήρα από τα Μουλιανά με παράσταση εφίππου, ΥΜ ΙΙΙγ (·)

έχουν χάσει τελείως την επαφή με τα πρότυπά τους του φυσικού κόσμου.

Κατά το τέλος της περιόδου γράφονται με απροσεξία, με ασταθείς γραμμές και αδιαφορία στην τακτοποίηση των μεταξύ τους αποστάσεων.

Όλα αυτά δεν σημαίνουν ότι έχουν πάψει πια να υπάρχουν εκλεκτά δείγματα κεραμικής. Αγγεία υψηλής δεξιοτεχνίας κατασκευάζονται ακόμη, ενώ η καλύτερης ποιότητας αγγειογραφία είναι προσεκτικά εκτελεσμένη και διαθέτει επιμελημένες λεπτομέρειες. Μερικά από τα καλύτερα δείγματα αγγείων είναι εικονιστικά, ένα στοιχείο της μινωικής ζωγραφικής που συνεχίζεται έως το τέλος της Εποχής του Χαλκού. Η τεχνοτροπία αυτή μπορεί να θεωρηθεί ότι αντισταθμίζει τις άλλες τεχνοτροπίες, ορισμένες από τις οποίες είναι τόσο απλές ώστε δεν προσδίδουν ιδιαίτερη διακόσμηση στα αγγεία. Τα εικονιστικά σχέδια είναι σε ορισμένες περιπτώσεις απλές, ελλειπτικές παραστάσεις με λίγο ή και καθόλου περιεχόμενο. Άλλες όμως περιλαμβάνουν ζώα και ανθρώπινες μορφές σε ζωηρή δράση, δημιουργώντας έτσι ένα οπτικό αποτέλεσμα που γίνεται σχεδόν διηγηματικό. Η εν λόγω

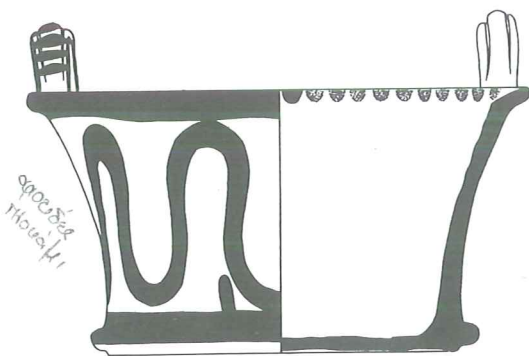

128 · Κάλαθος από τάφο του Άγιου Θεοδώρου Βασιλικής, ΥΜ ΙΙΙγ. Ύψ. 0,146 μ.

τεχνοτροπία είναι **δισδιάστατη και αυστηρά απλοποιημένη**, συνήθως όμως επαρκεί για να μεταδώσει το μήνυμά της.

Εκλεκτό παράδειγμα της τεχνοτροπίας αυτής είναι ο κρατήρας του Πίν. 31ΣΤ. Προέλευσή του είναι η Κνωσός και χρονολογείται σε ένα στάδιο της αρχής ακριβώς της ΥΜ ΙΙΙγ. Το σχήμα του αποτελεί εξέλιξη του σχήματος των ΥΜ ΙΙΙβ κρατήρων και διαθέτει σχεδόν κάθετες, ευθείες πλευρές και ψηλότερο πόδι. Η γραπτή του διακόσμηση διευθετείται με συμμετρία και αποτελείται από πτηνά και τρικάμπυλα γλωσσοειδή κοσμήματα. Τα θέματα αυτά δημιουργούν ένα ωραίο διακοσμητικό σύνολο για το κομψό αυτό αγγείο.

Περισσότερη ζωντάνια διαθέτει ο κρατήρας του Πιν. 31Ε. Η χρονολόγησή του, στην ΥΜ ΙΙΙγ ή λίγο μετά, είναι αβέβαιη. Η διευθέτηση της διακόσμησης κατά μετόπες είναι τυπική της ευρύτερης περιόδου και η ζωγράφιση φαίνεται ότι κατάγεται από τον εικονιστικό ρυθμό της ΥΜ ΙΙΙβ-γ. Το αγγείο αυτό βρέθηκε στα Μουλιανά και περιείχε τα κατάλοιπα μιας καύσης νεκρού. Στη μία του πλευρά ένας άνδρας κυνηγάει αιγάγρους σε ένα τοπίο που υποδηλώνεται μέσω ενός καχεκτικού δένδρου· κραδαίνει ένα δόρυ και προχωρεί απειλητικά ενώ τα ζώα σκορπίζονται προς όλες τις διευθύνσεις. Στην πίσω πλευρά εικονίζεται ένας έφιππος (Εικ. 127). Το αγγείο είναι ζωγραφισμένο με απλοϊκότητα, δεν παύει όμως να αποδίδει πειστικά το στοιχείο της δράσεως, αποτελώντας έτσι ωραίο παράδειγμα του εικονιστικού ρυθμού.

ΛΙΤΟΣ ΡΥΘΜΟΣ

Ιδιαίτερα χαρακτηριστική της

περιόδου είναι μια τεχνοτροπία που χρησιμοποιεί λίγα μόνο γραμμικά στοιχεία, τοποθετημένα σε ελεύθερο βάθος. Τα περισσότερα διακοσμητικά της θέματα εξελίσσονται από το ΥΜ ΙΙΙβ λεξιλόγιο, είναι όμως προχειρότερα. Δεν έχουν πάψει να εμφανίζονται αγγεία διακοσμημένα με επιμέλεια, άλλα όμως — ιδίως κατά το τέλος της περιόδου — έχουν ζωγραφιστεί με βιασύνη. Χρησιμοποιείται ελάχιστη γραπτή διακόσμηση, με αποτέλεσμα η τεχνοτροπία αυτή να διακρίνεται από νηφαλιότητα και τυπικότητα.

Στις Εικ. 128 και 129 παρουσιάζονται δύο δείγματα Λιτού ρυθμού από έναν τάφο στον Άγιο Θεόδωρο Βασιλικής. Το ένα είναι ένας κάλαθος, ένα αγγείο

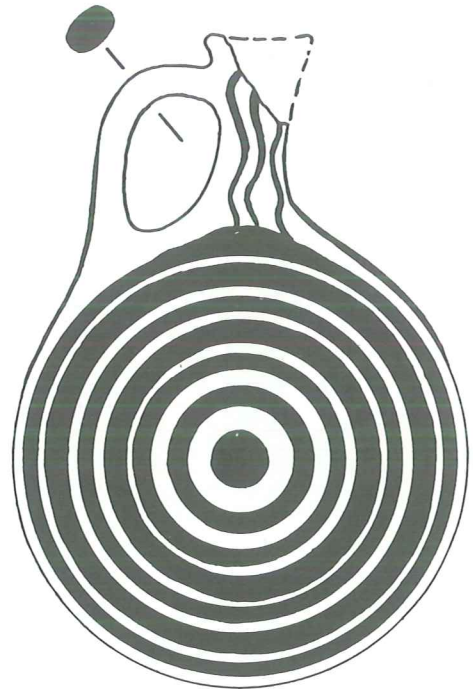

129 · Φλάσκη που βρέθηκε στον ίδιο τάφο με τον κάλαθο της Εικ. 128. Κλίμακα 2:3.

δηλαδή σε σχήμα καλαθιού, με υπερυψωμένες λαβές και προβαλλόμενο χείλος. Η κύρια διακόσμησή του αποτελείται από ένα οφιοειδές πλοκάμι χταποδιού. Το άλλο αγγείο, μια φακοειδής φλάσκη, διακοσμείται με ομόκεντρους κύκλους. Ο ίδιος τάφος περιείχε και έναν ψευδόστομο αμφορέα με διακόσμηση Πυκνού ρυθμού, εικονογραφείται επομένως κατά πρόσφορο τρόπο εδώ το σύγχρονο των δύο κύριων ΥΜ ΙΙΙγ ρυθμών.

ΠΥΚΝΟΣ ΡΥΘΜΟΣ

Ο Πυκνός ρυθμός αποτελεί ίσως τη χαρακτηριστικότερη ζωγραφική τεχνοτροπία του τέλους της κρητικής Εποχής του Χαλκού. Χρησιμοποιεί συνθέσεις στις οποίες συνθούνται πολλά σχέδια και στοιχεία, με έναν «φόβο του κενού» που έχει ως αποτέλεσμα την πλήρωση του μεγαλύτερου μέρους του διατιθέμενου χώρου. Ο ρυθμός αυτός ανευρίσκεται σε πολλές περιοχές του Αιγαίου και

ορισμένα δείγματα έχουν ανακαλυφθεί στην Κύπρο και την Εγγύς Ανατολή. Καλές διαπραγματεύσεις των μινωικών παραλλαγών του είναι μεταξύ άλλων, αυτές του Furumark (1944: 222-229), του Desborough (1964: 175-177) και της Κάντα (1980: 304-307).

Το γνωστότερο χαρακτηριστικό του κρητικού Πυκνού ρυθμού είναι η χρήση βαριών, συμπαγών διακοσμητικών στοιχείων. Σε ορισμένες περιπτώσεις τα στοιχεία αυτά είναι «κροσσωτά και συνδυασμένα με ένα δάσος λεπτών γραμμών και πυκνά διαγραμμισμένων εξαρτημένων σχημάτων» (Pendlebury 1939: 252). Ο «κροσσωτός» αυτός ρυθμός φαίνεται να προσιδιάζει στην Κρήτη, επιτρέποντας έτσι την άμεση αναγνώριση των μινωικών εξαγωγών και των απομιμήσεων.

Στην ελλαδική κεραμική αλληλουχία ο Πυκνός ρυθμός αρχίζει να εμφανίζεται κάπως μεταγενέστερα της έναρξης της ΥΕ ΙΙΙγ. Κατά τις μελέτες της Elizabeth French (1969A· 1969B) και του Wardle (1973), την τελική φάση της ΥΕ ΙΙΙβ

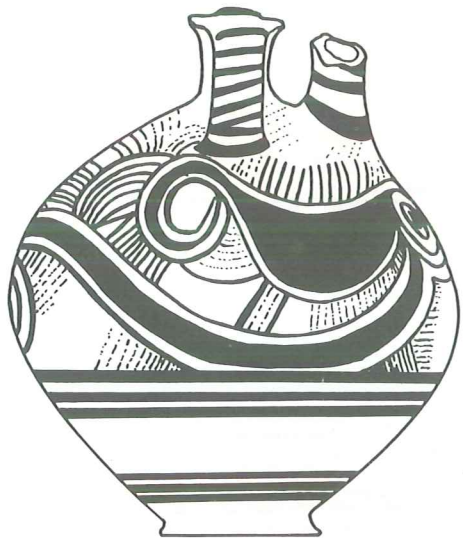

διαδέχεται στην Αργολίδα πρώτα μια περίοδος κατά την οποία εμφανίζονται βαθείς σκύφοι ολόβαφοι εσωτερικά και βαθείς, ημισφαιρικοί κύαθοι (για μια καλή σχετική επίχωση βλ. Döhl 1973). Ο Πυκνός ρυθμός δεν εμφανίζεται παρά αρκετά ίσως αργότερα (βλ. σχετικά Rutter 1977). Εφόσον η χρονολόγηση της κρητικής κεραμικής εξαρτάται απόλυτα κατά την περίοδο αυτή από την ρυθμολογική αλληλουχία της ηπειρωτικής Ελλάδας, είναι δυνατόν να υπάρχει μια αντίστοιχη μινωική φάση που δεν έχει ακόμη αναγνωριστεί. Αν αντιθέτως ο Πυκνός ρυθμός εμφανίζεται για πρώτη φορά στην Κρήτη, τα μινωικά του δείγματα είναι δυνατόν να είναι πρώιμα.

Τα κρητικά διακοσμητικά θέματα αντλούνται από τη γενική παρακαταθήκη της ΥΜ ΙΙβ-γ. Ιδιαίτερη θέση κατέχουν τα εικονιστικά στοιχεία: θαλάσσια όστρακα, χταπόδια, πτηνά, ζώα και άνθη. Η διαγράμμιση είναι συνήθης και μικρά σχέδια διαφόρων τύπων υποβοηθούν την πλήρωση του βάθους των αγγείων.

Η ζωγράφιση γίνεται με προσοχή, καθιστώντας έτσι τον ρυθμό αυτό πολύ περισσότερο θελκτικό από το μεγαλύτερο μέρος των ΥΜ ΙΙγ τεχνουργημάτων. Στην εντύπωση ελεγχόμενης διακόσμησης συμβάλλει η τυπικότητα της σύνταξης — ιδίως η συμμετρική διάταξη. Συχνά χρησιμοποιείται μικρογραφική τεχνική και οι μικροσκοπικές γραμμές και άλλες λεπτομέρειες θυμίζουν λεπτεπίλεπτο κεντητό εργόχειρο.

Καλό παράδειγμα του εν λόγω ρυθμού είναι το αξιοσημείωτο βαθύ, μόνωτο, κυλινδρικό κύπελλο με προχοή του Πίν. 31Θ, Ι. Το ύψος του φτάνει τα 17 εκατοστά, καθιστώντας το ιδιαίτερα μνημειώδες για απλό κύπελλο πόσεως. Ο τόπος εύρεσής του είναι το σπήλαιο

του Ψυχρού, ένδειξη ότι πρόκειται για ανάθημα προορισμένο να επιδεικνύεται. Κάθε πλευρά του φέρει από ένα απλό διακοσμητικό σχήμα. Η πλευρά της προχοής ζωγραφείται με τέσσερις μετόπες εκατέρωθεν ενός καθέτου θέματος που βρίσκεται κάτω από την προχοή. Η γεωμετρική αυτή σύνθεση αναδεικνύει τον Πυκνό ρυθμό στην καλύτερή του έκφανση. Ως κύρια όμως πλευρά του αγγείου πιθανότατα προοριζόταν η άλλη. Εδώ βρίσκεται ένα χταπόδι με άγριο παρουσιαστικό, με το τεράστιο κεφάλι του να πλαισιώνεται από δεκατέσσερα πλοκάμια. Στις παρυφές του αγγείου υπάρχουν μικρότερα θέματα που γεμίζουν τα περισσότερα διάκενα με μικρές λεπτομέρειες.

Αγγεία όμως τέτοιου σχήματος σπανίζουν. Πολύ περισσότερο σημαντικός είναι ο ψευδόστομος αμφορέας, ένα αγγείο ευρέως διαδεδομένο στην Κρήτη και στο εξωτερικό. Ο πιο συνηθισμένος τύπος ψευδόστομου διακοσμείται με χταπόδια. Ορισμένα δείγματα από τάφους περιείχαν ίσως αρωματικό λάδι, ώστε η διακόσμησή τους έπαιξε ίσως το ρόλο «ετικέτας» που δήλωνε το περιεχόμενο. Είναι βέβαιο ότι η επανάληψη λίγων βασικών τύπων διακόσμησης υπεδείκνυε κάποιο πολύ γνωστό και εύκολα αναγνωρίσιμο προϊόν.

Στην Εικ. 130 και τόν Πίν. 31Η απεικονίζονται δύο τυπικοί ψευδόστομοι αμφορείς. Το δείγμα του Πίν. 31Η προέρχεται από το Βασιλικό Τάφο των Ισοπάτων, κοντά στην Κνωσό. Το σχηματοποιημένο χταπόδι του, στο οποίο συνδυάζονται ευρέα, συμπαγώς γραπτά τμήματα με λεπτές, συνωθούμενες γραμμές, είναι χαρακτηριστικό του εν λόγω ρυθμού. Στο ανώτερο τμήμα της διακόσμησης φαίνεται ένα «κροσσωτό» θέμα που

περιβάλλει τους υψηλότερα ευρισκόμενους πλοκάμους. Περισσότερες ακόμη λεπτές γραμμές χρησιμοποιούνται στον δεύτερο ψευδόστομο, ο οποίος βρέθηκε σε τάφο της Τουρλωτής.

Οι διακοσμημένοι με χταπόδια ψευδόστομοι αμφορείς αποτελούν μέσα στα ίδια τα πλαίσια των περιοριστικών κανόνων τους, κομψά και ελκυστικά αγγεία. Τα χταπόδια διαφέρουν από τα προγενέστερα μινωικά σε πολλά σημεία, γεγονός που επιτυγχάνεται με την διαφοροποίηση ή την απάλειψη ορισμένων τμημάτων τους κατά τη ζωγράφιση και με την προσθήκη νέων ποικιλιμάτων (για σχετική διαπραγμάτευση βλ. Pinsent 1978). Το αποτέλεσμα που προκύπτει συνίσταται σε μια σειρά πολύπλοκων σπειροειδών κοσμημάτων με ρέουσες γραμμές που

έρχονται ηθελημένα σε αντίθεση με άλλες, μικρές γεωμετρικές λεπτομέρειες (Εικ. 131). Τα σχέδια είναι περισσότερο αφηρημένα παρά οργανικά και το αρχικό σχήμα του χταποδιού συνιστά μάλλον ένα διακοσμητικό σύστημα που στη συνέχεια αποκτά τη δικιά του αυθύπαρκτη οντότητα.

Η παρουσία κρητικών ψευδόστομων αμφορέων σε άλλες περιοχές, ιδίως στα Δωδεκάνησα, υποδεικνύει νέες υπερπόντιες επαφές (για έναν κατάλογο δειγμάτων βλ. Kanta 1980: 303, 304). Ορισμένα από τα αγγεία αυτά είχαν αναμφισβήτητα εισαχθεί από την Κρήτη, ένδειξη ότι το εμπόριο παρέμεινε σημαντικό στοιχείο της νησιωτικής ζωής. Σοβαρά προβλήματα μάλιστα ήδη τις χώρες του Αιγαίου, το εμπόριο όμως ήταν ακόμη σε θέση να βρίσκει τρόπους επιβίωσης.

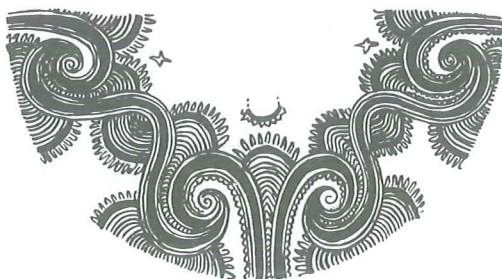

131 · Διακόσμηση ΥΜ ΙΙΙγ αγγείων από τα Μουλιανά.

- Σ.τ.Μ. 22. Για την ΥΜ ΙΙΙ κεραμική και τις σχέσεις της με τη μυκηναϊκή βλ. διάφορες ανακοινώσεις στο συνέδριο της Γαλλικής Αρχαιολογικής Σχολής Αθηνών *La Crète Mycénienne* (26-28 Μαρτίου 1991, τα Πρακτικά αναμένονται).
23. Σχετικά πρόσφατες δημοσιεύσεις ΥΜ ΙΙΙ νεκροταφείων της περιοχής Ηρακλείου - Τυλίσου, με κεραμική και γραπτές σαρκοφάγους: Ν. Δημοπούλου-Ρεθεμιωτάκη, Γ. Ρεθεμιωτάκης, «Υστερομινωικό νεκροταφείο στο Μετόχι Καλού Ηρακλείου», *ΑΔ* 33(1978) [1984], Α', Μελέτες, 40-109· Γ. Ρεθεμιωτάκης «Λάρνακες και αγγεία από το Καβροχώρι Ηρακλείου», *ΑΔ* 34(1979) [1986], Α', Μελέτες, 228-259.

14 · ΥΠΟΜΙΝΩΙΚΗ ΠΕΡΙΟΔΟΣ ΚΑΙ ΤΟ ΤΕΛΟΣ ΤΩΝ ΡΥΘΜΩΝ ΤΗΣ ΕΠΟΧΗΣ ΤΟΥ ΧΑΛΚΟΥ



Η ΔΗ ΚΑΤΑ ΤΟ Τέλος της ΥΜ ΙΙΙ ανευρίσκονται στην Κρήτη σιδερένια αντικείμενα, τοξωτές πόρπες, καύσεις νεκρών και άλλες πολιτισμικές εκφάνσεις της πρώιμης Εποχής του Σιδήρου. Τα στοιχεία αυτά υπεισέρχονται μάλλον σταδιακά, κατά το τέλος όμως της φάσης καθιερώνονται. Το αν εκπροσωπούν ή όχι τους Δωριείς κατά την πρώιμη αυτή περίοδο δεν μας αφορά εδώ. Είναι βέβαιο ότι οι Δωριείς, ένα ελληνικό φύλο, είχαν ήδη φθάσει στη νοτιοανατολική Ευρώπη κατά την πρώιμη Εποχή του Σιδήρου, η ακριβής όμως χρονολογία της άφιξής τους στην Κρήτη είναι αβέβαιη. Ως εναλλακτικές λύσεις για να εξηγηθεί η εικόνα που παρουσιάζει η Κρήτη κατά την ΥΜ ΙΙΙ - Υπομινωική περίοδο μπορούν να θεωρηθούν οι εμπορικές και πολιτισμικές επαφές, ιδίως εφόσον η τοπική κεραμεική επιδεικνύει σαφή στοιχεία συνέχειας από τις προγενέστερες περιόδους.

Η εποχή αυτή θα πρέπει να ήταν αρκετά επισφαλής. Οι παράλιοι οικισμοί δεν είχαν ακόμη επανακατοικηθεί και οι πρόσφυγες από τις διάφορες πόλεις του Αιγαίου που κατατράχονταν από προβλήματα πιθανότατα περνούσαν συχνά από την Κρήτη. Πολλά έθιμα της Εποχής του Σιδήρου εισήχθησαν σίγουρα από ξένους ενώ είναι δυνατόν και κάτοικοι της ίδιας της Κρήτης να μετανάστευσαν

σε μικρούς αριθμούς στην Κύπρο και αλλού.

Όσον αφορά τις κεραμεικές κατατάξεις, η Υπομινωική ακολουθεί αμέσως την ΥΜ ΙΙΙγ. Για ένα μικρό διάστημα η νέα τεχνοτροπία γίνεται μοναδική κύρια όλης της νήσου, σύντομα όμως θα υποχρεωθεί να διεξαγάγει αγώνα οπισθοφυλακών με την αττική Πρωτογεωμετρική και άλλους ξένους συρμούς που βαθμιαία καταπατούν το έδαφός της. Ο Υπομινωικός ρυθμός συνδέεται με τον Υπομυκηναϊκό μέσω της κοινής τους καταγωγής καθώς και χάρις σε διάφορες διασταυρούμενες επιρροές, διαθέτει όμως και πολλά ανεξάρτητα χαρακτηριστικά στοιχεία. Τα περισσότερα διακοσμητικά του θέματα και σχήματα αγγείων είναι δυνατόν να ανιχνευθούν στην ΥΜ ΙΙΙγ. Η διακόσμηση είναι απλούστερη και πιο αφηρημένη ενώ ο «κροσσωτός» ρυθμός κάθε άλλο παρά εξαφανίζεται. Σχετικές μελέτες γενικού χαρακτήρα είναι αυτές του Furumark (1944: 229, 230), του Desborough (1952: 233-271· 1964: 165-195· 1972A: 57-63, 120-129), του Snodgrass (1971: 40-43) και της Σειραδάκη (1960).

Η χρονολόγηση της Υπομινωικής δεν είναι τελείως ασφαλής, η περίοδος όμως γενικά τοποθετείται στον 11ο π.Χ. αιώνα. Δεν έχει γίνει δυνατόν να διακριθούν περαιτέρω υποδιαιρέσεις σε φάσεις (π.β. αντίθετα την αττική

Υπομυκηναϊκή, σύμφωνα με τον Styrenius 1967). Η Πρώιμη Πρωτογεωμετρική πρέπει να αρχίζει γύρω στις αρχές του 10ου π.Χ. αιώνα (Coldstream 1972: 65, 66). Οι Πρωτογεωμετρικές επιρροές ήταν περισσότερο ισχυρές στην Κνωσό και άλλες θέσεις της κεντρικής Κρήτης· οι απομακρυσμένες κωμοπόλεις κράτησαν τις τοπικές παραδόσεις ζωντανές κατά την εποχή που ο πιο προσοδευμένος πληθυσμός είχε ήδη μεταπηδήσει στη νεώτερη τεχνοτροπία. Ο Υπομυκηναϊκός και ο Πρωτογεωμετρικός ρυθμός συνυπήρξαν ίσως για έναν αιώνα ή και περισσότερο.

Η αντιπροσωπευτικότερη θέση για την μελέτη του τέλους της ΥΜ ΙΙΙγ και της Υπομυκηναϊκής είναι το Καρφί (H. Pendlebury, J. D. S. Pendlebury, Money-Coutts 1937-1938B· Seiradaki 1960· Desborough 1972A: 120-129). Το Καρφί βρίσκεται σ' έναν ψηλό και αφιλόξενο λόφο και κατοικήθηκε πιθανότατα για λίγες μόνο γενιές πριν καταστεί ασφαλέστερη η διαβίωση και μετακινηθούν οι κάτοικοί του χαμηλότερα, ίσως στη θέση Παπούρα (Watrous 1980: 282). Άλλοι οικισμοί και νεκροταφεία με καλή Υπομυκηναϊκή κεραμική είναι:

- Δρήρος (H. van Effentere 1948: κεφ. 3, Τάφος 1· Desborough 1952: 260-262)
- Καβούσι (νεκροταφείο, Boyd 1901)
- Κνωσός και η περιοχή της:
 - Άγιος Ιωάννης (Boardman 1969: 144, 145· Hood, Coldstream 1968: 209-212)
 - Νεκροταφείο Γυψάδων (Hood, Huxley, Sandars 1958-1959)
 - Κεφάλια (Cadogan 1967)
 - «Σηκός της Πηγής» (Spring Chamber) του Καραβάν-Σεράι (Evans 1921-1935: II, 123-139)
 - Τεκές (Brock 1957, Τάφος Πί)

Κούρτες (Halbherr 1901: πίν. 8· Mariani 1901)

Κριτσά (Πλάτων 1951B: 444, 445)

Φαιστός (Rocchetti 1969-1970)

Βρόκαστρο (Hall 1914: εικ. 89)

Κατά την εποχή αυτή η Κρήτη υποχρεώθηκε να καταφύγει στις δικές της δυνάμεις και πόρους επιβίωσης, θα ήταν λάθος όμως να υποθέσουμε ότι απομονώθηκε εντελώς. Οι επαφές με άλλα τμήματα του αιγαιακού κόσμου διατηρήθηκαν, ενώ ιδιαίτερα ενδιαφέροντες είναι οι νέοι δεσμοί με την Κύπρο (για σχετική διαπραγμάτευση βλ. Καραγιώργη 1968· Desborough 1972A: 60-63, 118, 119· 1973: 82· για μια πιθανή εξαγωγή από το Καρφί στην Έγκωμη βλ. Dikaios 1969-1971: 316, 317, πίν. 95, αρ. 26). Τα δύο νησιά παρήγαγαν παρόμοιους ψευδόστομους αμφορείς, πτηνόσχημα αγγεία, μικρές πρόχους και μερικά ακόμη δευτερεύοντα σχήματα. Τα κίνητρα για την κατασκευή αγγείων για το εμπόριο προφανώς εξασθένησαν, συνεχίστηκε όμως μάλλον απρόσκοπτα η άσκηση εκατέρωθεν επιρροών.

Η Υπομυκηναϊκή κεραμική δεν αποκαλύπτει ιδιαίτερα μεγάλη τεχνική επιδεξιότητα και εμπειρία. Αν εξαιρέσει κανείς κάποια περιστασιακά δείγματα, όπως π.χ. κάποια κεραμικά από το Καρφί οπτημένα σε υψηλή θερμοκρασία, ο πηλός των αγγείων είναι σχετικά μαλακός. Η βαφή συχνά δεν διατηρείται καλά επάνω τους και πολλά αγγεία είναι πολύ απολεπισμένα. Η χρησιμοποίηση κεραμικού τροχού συνεχίζεται, το επιδέξιο όμως πλάσιμο της ΥΜ ΙΙΒ ανήκει στο παρελθόν.

Το σχηματολόγιο της περιόδου αντιπροσωπεύεται ικανοποιητικά στο ΥΜ ΙΙΙγ - Υπομυκηναϊκό υλικό από το Καρφί (Εικ. 132). Οι κύλικες διαθέτουν τώρα μόνιμα ένταση στο στέλεχος και

συχνά τα χείλη τους είναι έξω νεύοντα (Εικ. 133, Πίν. 32Γ). Η γάστρα τους είναι πιο κωνική από προηγούμενως, στοιχείο που υποδηλώνει επίδραση από την ηπειρωτική Ελλάδα. Ο σκύφος, το κοινότερο αγγείο λεπτότεχνης κατασκευής, απαντά σε διάφορες παραλλαγές: διαθέτει μικρή βάση και

δύο οριζόντιες λαβές, στοιχεία που προδίδουν την καταγωγή του από τους κωνικούς σκύφους της ΥΜ ΙΙΒ και ΥΜ ΙΙΓ. Τακτικά κατασκευάζονται και αντίστοιχα αγγεία μεγαλύτερου μεγέθους που χρησιμοποιούνται ως κρατήρες. Στα ανοικτά σχήματα περιλαμβάνονται ακόμη κύπελλα, «κάλαθου» (λεκανίδες),

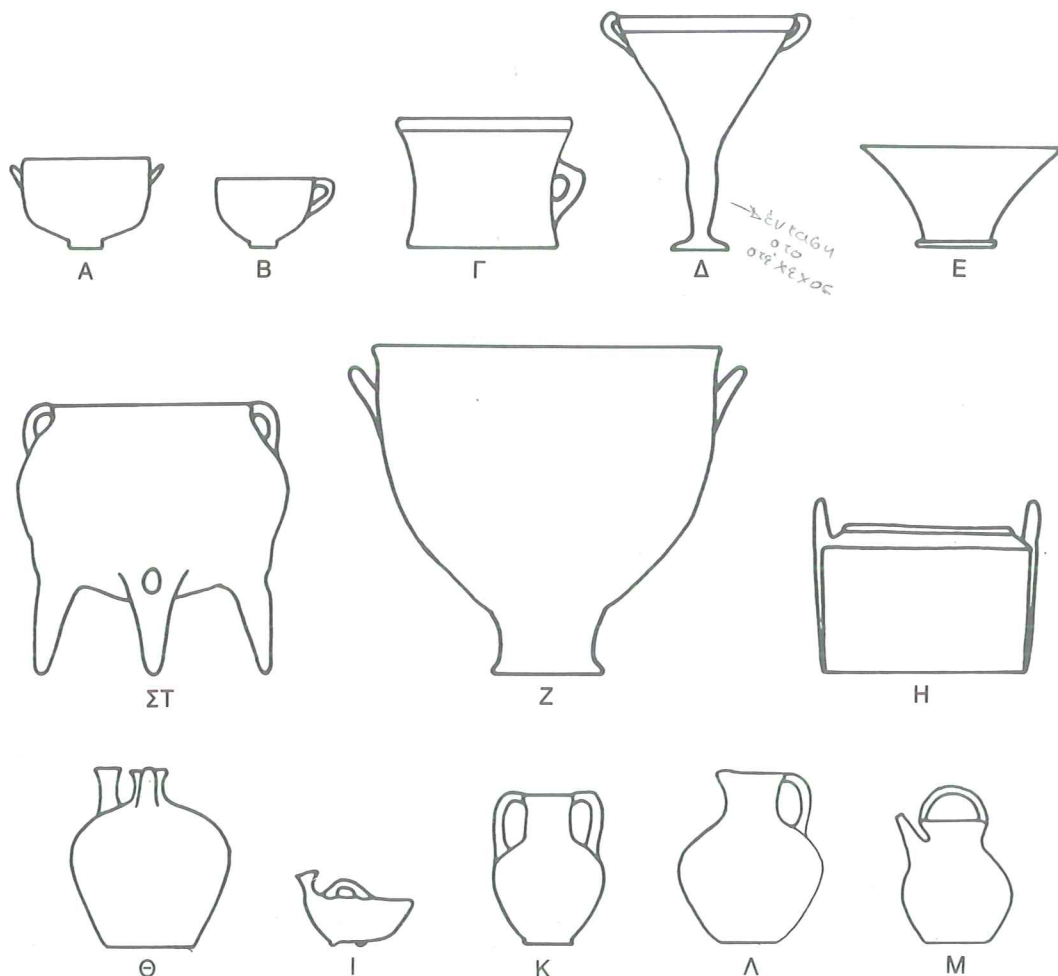

132 · Σχηματολόγιο αγγείων από το Καρφί, ΥΜ ΙΙΓ έως Υπομινωική. Κλίμακα 1:8. (Α) Σκύφος· (Β) Κύπελλο· (Γ) Βαθύ, μόνωτο, κυλινδρικό κύπελλο (μυγ)· (Δ) Κύλικα· (Ε) Λεκανίδα· (ΣΤ) Τριποδική χύτρα· (Ζ)

Κρατήρας· (Η) Πυξίδα· (Θ) Ψευδόστομος αμφορέας· (Ι) Πτηνόσημος ασκός (ή ασκοειδής ρυτός)· (Κ) Αμφορέας· (Λ) Πρόχους· (Μ) Θήλαστρο



133 · Κύλικα από τον «θαλαμοειδή» τάφο υπ' αρ. V του Βρόκαστρου, Υπομινωική περίοδος. Ύψ. 0,135 μ.

βαθιά μόνωτα κυλινδρικά κύπελλα με προχόη, αρύταινες κ.λπ.

Τα κλειστά σχήματα της ΥΜ ΙΙΙγ συνεχίζουν χωρίς εξαίρεση να εμφανίζονται. Νέα στοιχεία του ψευδόστομου αμφορέα είναι (μεταξύ άλλων) ένα κωνικό κομβίο στο ανώτερο τμήμα του δίσκου της λαβής και οπή εξαερισμού στον ώμο (βλ. Πίν. 32Ζ). Οι Υπομινωικές πυξίδες είναι επίσης κάπως διαφορετικές από το παρελθόν: δείγματα

από το Καρφί διαθέτουν οριζόντιες λαβές που εκκινούν από τη βάση, παρακολουθούν το τοίχωμα και υψώνονται πάνω από το χείλος (Εικ. 132Η). Οι αμφορείς, τα πιθοειδή, οι φλάσκες και οι μικροί πίθοι συνεχίζουν την παράδοση του παρελθόντος. Ασυνήθιστο σχήμα είναι το πτηνόσχημο αγγείο, ένας ειδικός τύπος ασκού που βρίσκεται σε πολλά μέρη του Αιγαίου (Πίν. 32Ε). Η κρητική του εκδοχή, που απαντά και στην Κύπρο, αποτελείται από επιμηκυμένο σώμα με μικρά πόδια και προχόη στη θέση του κεφαλιού. Έχει γίνει αντικείμενο λεπτομερούς μελέτης από τον Desborough (1972Β).

Τα διακοσμητικά θέματα, τα οποία παρουσιάζονται στην Εικ. 134, είναι ως επί το πλείστον πολύ απλά. Τα ορθογώνια σχέδια είναι τώρα πιο συνηθισμένα από τα καμπυλόγραμμα και πολλά αγγεία δεν διαθέτουν παρά ελάχιστη διακόσμηση. Συχνά μεγάλο τμήμα του αγγείου φέρει συμπαγή βαφή. Το κοινότερο διακοσμητικό θέμα στους ώμους των ψευδόστομων αμφορέων είναι τα διάγραμμα τρίγωνα που αντικαθιστούν την πλούσια συλλογή θεμάτων που κατείχαν τη θέση αυτή στους προγενέστερους ρυθμούς.

Η κύλικα της Εικ. 133 και του Πίν.

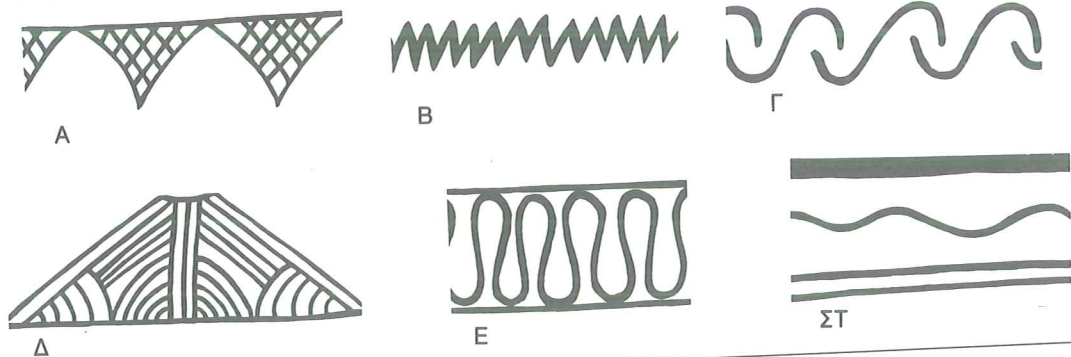

134 · Υπομινωικά διακοσμητικά θέματα

32Γ παρουσιάζει όσα από τα κατάλοιπα του «κροσσωτού» ρυθμού διατηρούνται ακόμη. Προέρχεται από ένα καλό ανασκαφικό σύνολο, έναν ορθογώνιο, λιθόκτιστο τάφο του Βρόκαστρου που περιείχε Υπομινωικά μόνο αγγεία (Hall 1914: 149-151). Η κύλινδρος αυτή είναι μικρότερη σε μέγεθος από τις περισσότερες προγενέστερες κύλικες και διαθέτει στέλεχος με ελαφρά ένταση, το οποίο συνδέεται με συνεχή, ήπια καμπύλη και χωρίς τμήση με τη γάστρα. Η διακόσμησή της αποτελείται από αντιθετικά, πλατεία φυλλοειδή στοιχεία με τριπλή κόλπωση, με λίγες παραπληρωματικές λεπτομέρειες. Στο ανώτερο τμήμα επιβιώνει ένα μικρό κροσσωτό στοιχείο, το όλο όμως διακοσμητικό θέμα δεν είναι παρά ωχρή αντανάκλαση των πολύπλοκων ανάλογων προγενέστερων σχεδίων (πβ. τον κρατήρα του Πίν. 31ΣΤ). Η σύνθεση ολοκληρώνεται με δικτυωτό θέμα στο κέντρο της.

Στον Πίν. 32Δ-Z παρουσιάζονται μερικά ακόμη αγγεία από την ίδια θέση. Η φλάσκη είναι ένα αγγείο ευρέως διαδεδομένο τόσο στο Αιγαίο όσο και στην Ανατολή. Οι ομόκεντροι κύκλοι αποτελούν συνηθισμένη διακόσμησή του, όπως και κατά το παρελθόν. Ο ψευδόστομος αμφορέας είναι επίσης τυπικός του είδους: τα τρίγωνα με δικτυωτό που διακοσμούν τον ώμο του είναι ιδιαίτερος χαρακτηριστικά της περιόδου.

Ένα πολύ καλό παράδειγμα της εμμονής με την οποία διατηρήθηκαν οι μινωικές αντιλήψεις παρέχεται από τις αντικρουόμενες απόψεις των επιστημόνων σχετικά με τον κωδωνόσχημο κρατήρα από τα Μουλιανά (Πίν. 31Ε) στον οποίο αναφερθήκαμε προηγουμένως. Έχει χρονολογηθεί από την ΥΜ ΙΙγ έως και τη Γεωμετρική (Ξανθουδίδης 1904: στ.

32-35· Pendlebury 1939: 309· Desborough 1964: 177· Kanta 1980: 175). Το σχήμα του αγγείου αυτού κατάγεται σαφώς από την ΥΜ ΙΙγ και οι διακοσμητικές του μορφές εντάσσονται σε ένα αντιθετικό σχήμα που υποδηλώνει νοοτροπία της Εποχής του Χαλκού, θα μπορούσε όμως να είχε κατασκευαστεί πολύ μετά το τέλος της ΥΜ ΙΙγ. Κοντά στον κρατήρα αυτό βρέθηκαν πολλά αγγεία της Εποχής του Σιδήρου, ενώ ο τάφος περιείχε και αγγεία της ΥΜ ΙΙγ. Το σημαντικό συμπέρασμα που προκύπτει είναι ότι οι Υπομινωικές ιδέες επιβίωσαν επίμονα, για αβέβαιης διάρκειας διάστημα. Η απουσία επιβοηθητικών στοιχείων από ολόκληρο το ανασκαφικό σύνολο καθιστά δύσκολη τη χρονολόγηση μεμονωμένων δειγμάτων.

Κατά την έναρξη της Εποχής του Σιδήρου οι παλαιές κρητικές διακοσμητικές αρχές έχουν εμφανώς εξασθενήσει. Κατά την εποχή ακμής της μινωικής τέχνης, την ΜΜ ΙΙΙ - ΥΜ ΙΒ, η διακόσμηση της κεραμικής είχε αποβεί ένας επιτυχημένος συνδυασμός ανεξάρτητων από την αντικειμενική πραγματικότητα σχεδίων και αφηρημένων φυσικών μορφών δανεισμένων από το φυτικό και ζωικό βασίλειο. Οι οργανικές μορφές απλοποιούνταν και υποβιβάζονταν σε δισδιάστατα σχήματα και στη συνέχεια τοποθετούνταν μεμονωμένα ή κατά ομάδες στην «επιδερμίδα» του πλήνιου αγγείου, δημιουργώντας ρυθμικά, ρέοντα κοσμήματα. Τα ίδια τα αγγεία κατασκευάζονταν με επιμέλεια και ψήνονταν με προσοχή. Κατά τη διακόσμησή τους λαμβανόταν υπόψη το σχήμα τους, με τη χρησιμοποίηση συστροφής, ρέουσας ή διακοπτόμενης κίνησης και πολλών άλλων μορφών αισθητικής ισορροπίας, η οποία εκφραζόταν σε πολύπλοκες συντακτικές

διευθετήσεις. Οι αγγειοπλάστες και οι αγγειογράφοι κατείχαν τέλεια μια απαιτητική και εξεζητημένη τέχνη. Κατά την αρχή της πρώτης π.Χ. χιλιετίας όλες αυτές οι αρχές είχαν πια εξαφανιστεί.

Δεν είναι τόσο ότι έλειψε αυτή καθ' αυτή η επιδεξιότητα (τα καλύτερης ποιότητας αγγεία ζωγραφίζονταν ακόμη με θαυμάσιο τρόπο) όσο ότι έλειψε η αφοσίωση στις παλαιές ιδέες. Ήδη από τη ΜΜ ΙΙΙ - ΥΜ Ι η μινωική κεραμική άρχισε βαθμηδόν να μεταβάλλεται. Κατά την ΥΜ ΙΙΙ έχανε συνεχώς την οργανικότητά της και απέβαινε τυποποιημένη και επαναλαμβανόμενη. Τα αγγεία κατασκευάζονταν όλο και περισσότερο σύμφωνα με τις αρχές που επιτάσσει η μαζική παραγωγή, περιοριζόμενα σε στερεότυπο σχηματολόγιο με περιορισμένο λεξιλόγιο σχεδιαστικών στοιχείων και

χωρίς έμπνευση σύνταξη. Τα λίγα μνημεία της πρώιμης Εποχής του Σιδήρου που εξέχουν, οφείλουν την υπεροχή τους σε κάποιο ενδιαφέρον, ζωγόνο διακοσμητικό θέμα ή στην ιδιαίτερη προσοχή στις λεπτομέρειες και την επιδέξια κατασκευή και όχι στο συνδυασμό εξεζητημένου σχήματος και ευχάριστων, πολύπλοκα συντεταγμένων σχεδίων. Η οργανικότητα των κοσμημάτων σταδιακά εξασθενίζει έως την έλευση της Πρωτογεωμετρικής-Γεωμετρικής, που αποτελεί τεχνοτροπία χαρακτηριστικά μη μινωική. Τα ακριβή γεωμετρικά σχήματα που σχεδιάζονται με διαβήτη και κανόνα ήταν τελείως ξένα προς τις μινωικές αντιλήψεις διακόσμησης της κεραμικής: οι παλαιές τεχνοτροπίες της Εποχής του Χαλκού είχαν πια καταπνιγεί ολοκληρωτικά.

ΒΙΒΛΙΟΓΡΑΦΙΑ

- Ἀλεξίου, Στ. ἀ.έ.ε. *Μινωικός Πολιτισμός*. Ἡράκλειον.
- , 1951. «Πρωτομινωικά ταφαί παρά τό Κανλί-Καστέλλι Ἡρακλείου». *ΚΧρον.* 5: 275-294.
- , 1953. «Ἀνασκαφαί ἐν Κατσαμπᾶ». *ΠΑΕ*: 299-308.
- , 1954Α. «Ἀνασκαφαί ἐν Κατσαμπᾶ». *ΠΑΕ*: 369-376.
- ⊖ 1954Β. «Υστερομινωικός τάφος Παχυάμμου». *ΚΧρον.* 8: 399-412.
- , 1958Α. «Ein frühminoisches Grab bei Lebena auf Kreta». *AA*: 1-10.
- , 1958Β. «Ἡ μινωική θεά μεθ' ὑψωμένων χειρῶν». *ΚΧρον.* 12: 179-299.
- , 1959. «Χρονικά». *ΚΧρον.* 13: 370-371.
- Alexiou, S. 1960. «New Light on Minoan Dating. Early Minoan Tombs at Lebena». *ILN* (Aug. 6): 225-227.
- Ἀλεξίου, Στ. 1961-1962. «Οἱ πρωτομινωικοὶ τάφοι τῆς Λεβήνος». *ΚΧρον.* 15-16, τμ. 1: 88-91.
- , 1964Α. «Κρήτη. Περιφέρεια Χανίων». *ΑΔ* 19: Χρονικά, 446-447.
- , 1964Β. «Μικραὶ σκαφικαὶ ἔρευναὶ — Περισυλλογὴ ἀρχαιοτήτων». *ΑΔ* 19: Χρονικά, 440-441.
- , 1965 «Ἀρχαιότητες καὶ μνημεῖα κεντρικῆς καὶ ἀνατολ. Κρήτης». *ΑΔ* 20: Χρονικά, 549-557.
- ⊖ 1967. Ὑστερομινωικοὶ τάφοι λιμένος Κνωσοῦ (Κατσαμπᾶ). Ἀθήναι.
- , 1968. «Περὶ τό πρόβλημα τῆς ὑπέρας χρήσεως τοῦ χώρου τῶν μινωικῶν ἀνακτόρων». *Πεπραγμένα τοῦ Β' Διεθνoῦς Κρητολογικοῦ Συνεδρίου*, σσ. 105-114. Ἀθήναι.
- , 1969. «Μικραὶ ἀνασκαφαὶ καὶ περισυλλογὴ ἀρχαίων εἰς Κρήτην». *ΠΑΕ*, 238-240.
- , 1970. «Μικραὶ ἀνασκαφαὶ καὶ περισυλλογὴ ἀρχαίων εἰς Κρήτην». *ΠΑΕ*: 252-255.
- , 1972. «Λάρνακες καὶ ἀγγεῖα ἐκ τάφου παρά τό Γάζι Ἡρακλείου». *ΑΕ*: 86-98.
- Ålin, P. 1962. *Das Ende der mykenischen Fundstätten auf dem griechischen Festland*. Lund.
- Amouretti, M.-C. 1970. *Fouilles exécutées a Mallia. Le centre politique II. La crypte hypostyle*. Études crétoises 18. Paris.
- Andreou, S. 1978. «Pottery Groups of the Old Palace Period in Grete». Διδ. διατρ., Πανεπιστήμιο Σινσινάτι, Η.Π.Α.
- Åström P. 1957. «The Middle Cypriote Bronze Age». Στο Åström (εκδ.) *The Swedish Cyprus Expedition*, τόμ. IV, τμ. 1 (b) Lund.
- ✓ —, 1961-1962. «Remarks on Middle Minoan Chronology» *ΚΧρον.* 15-16, τμ. 2: 137-150.
- ⊖ —, 1968. «New Evidence for Middle Minoan Chronology». *Πεπραγμένα τοῦ Β' Διεθνoῦς Κρητολογικοῦ Συνεδρίου*. Ἀθήναι.
- , 1972. «The Late Cypriote Bronze Age Architecture and Pottery». Στο Åström, (εκδ.) *The Swedish Cyprus Expedition*, τόμ. IV, τμ. 1 (c). Lund.
- Atkinson, T. D. κ.ά. 1904. *Excavations at Phylakopi in Melos*. London.
- Banti, L. 1930-1931. «La grande tomba a tholos de Haghia Triada». *ASAtene* 13-14: 155-251.
- , 1939-1940. «Cronologia e ceramica del palazzo minoico di Festòs».

- ASAtene, n.s., 1-2: 9-39.
- , 1941-1943. «I culti minoici e greci di Haghia Triada (Creta)». *ASAtene*, n.s., 3-5: 9-74.
- Barber, R.L.N. 1978. «The Cyclades in the Middle Bronze Age». Στο Dumas, (εκδ.) 1978-1980: 367-379.
- , 1981. «The Late Cycladic Period: a Review». *BSA* 76: 1-21.
- Barber, R.L.N., J. A. MacGillivray. 1980. «The Early Cycladic Period: Matters of Definition and Terminology». *AJA* 84: 141-157.
- για τα υαράβια Bass, G. F. 1972. «The earliest seafarers in the Mediterranean and the Near East». Στο G. F. Bass, (εκδ.) *A History of Seafaring Based on Underwater Archaeology*, σσ. 11-36. London, New York.
- Benson, J. 1961. «Coarse ware stirrup jars of the Aegean». *Berutus* 14: 37-52.
- Béquignon, Y. 1933. «Chronique des Fouilles». *BCH* 57: 236-312.
- Bernabò-Brea, L. 1964-1976. *Poliochni. Città preistorica nell'Isola di Lemnos*, τόμ. I-II. Roma.
- Best, J. G. P., M. W. de Vries (εκδ.) 1981. *Interaction and Acculturation in the Mediterranean*. Amsterdam.
- OK Betancourt, P. P. 1973. «The Polyp Workshop; A Stylistic Group from LM IB». *AJA* 77: 333-334. *αλ βελ. 202*
- , 1975. «Some New Attributions to Minoan Ceramic Workshops». Στο *Abstracts of Papers Delivered in Art History Sessions. 63rd Annual Meeting, College Art Association of America*. Washington, D.C.
- , 1976A. «Economic Implications of the Reed Painter's Vases». *Temple University Aegean Symposium* 1: 15-17.
- , 1976B. «The end of the Greek Bronze Age». *Antiquity* 50: 40-47.
- OK —, 1977A. «Some Chronological Problems in the Middle Minoan Dark-on-light Pottery of Eastern Crete». *AJA* 81: 341-353.
- , 1977B. «Marine-Life Pottery from the Aegean». *Archaeology* 30: 38-43. *αλ βελ. 202*
- OK —, 1977Γ. «Further Observations on the Marine Style». *AJA* 81: 561. *αλ βελ. 202*
- OK —, 1978. «A Middle Minoan Pottery Deposit». Στο Shaw, Betancourt, Watrous 1978: Appendix A, 155-164.
- , 1978-1980. «LM IA Pottery from Priniatikos Pyrgos». Στο Dumas, (εκδ.) 1978-1980: I 381-387.
- , 1980. *Cooking Vessels from Minoan Kommos. A Preliminary Report*. Los Angeles.
- , 1982A. «The Crocus and Festoons Motif: Evidence for Traveling Vase-Painters?» *Temple University Aegean Symposium* 7: 34-37.
- , 1982B. «Preliminary Results from the East Cretan White-on-dark Ware Project». Στο J. S. Olin, A. D. Franklin, (εκδ.) *Archaeological Ceramics*, σσ. 183-187. Washington, D.C.
- , 1983. *Objects Excavated from Vasilike, Pseira, Sphoungaras, Priniatikos Pyrgos, and Other Sites. The Cretan Collection in the University Museum University of Pennsylvania*, τόμ. I. Philadelphia.
- , 1984A. East Cretan White-on-dark Ware. Philadelphia.
- OK —, 1984B. «The Middle Minoan Pottery of Southern Crete». Στο Hägg, *1157α* Marinatos, (εκδ.) 1984: 89-92.
- Betancourt, P.P., M.G. Ciaccio, B. Crowell, J. M. Donohoe, R.C. Green. 1983. «Ceramic Stands». *Expedition* 26 no. 1: 32-37.
- Betancourt, P. P., T.K. Gaisser, E. Koss, R. F. Lyon, F. R. Matson, S. Montgomery, G. H. Myer. C. P. Swann, 1979. *Vasilike Ware. An Early Bronze Age Pottery Style in Crete*. Göteborg.

- Betancourt, P. P., G. A. Weinstein. 1976. «Carbon-14 and the Beginning of the Late Bronze Age in the Aegean». *AJA* 80: 329-348.
- Bisson de la Roque, G. 1950. *Trésor de Tôd*. Cairo.
- Bisson de la Roque, F., G. Conteneau, F. Chapouthier. 1953. *Le Trésor de Tôd*. Cairo.
- Blackman, D. J., K. Branigan. 1978. «Moni Odigitrias Area». *AA* 27: Χρονικά, 630-631.
- , 1982. «The Excavation of an Early Minoan Tholos Tomb at Ayia Kyriaki, Ayiofarango, Southern Crete». *BSA* 77: 1-57.
- Blackman, D., K. Branigan κ.ά. 1977. «An Archaeological Survey of the Lower Catchment of the Ayiofarango Valley». *BSA* 72: 13-84.
- Blegen, C. 1937. *Prosymna*, τόμ. II. Cambridge.
- Blegen, C. W. κ.ά., 1950. *Troy*, τόμ. I. Princeton.
- Blinkenberg, C., K. F. Johansen. ύ.έ.έ. *CVA Copenhagen, Musée National I (Danemark)*. Paris.
- Boardman, J. 1960. «Protogeometric graves at Agios Ioannes near Knosson». *BSA* 55: 128-148.
- , 1963. «The Date of the Knossos Tablets». Στο Palmer, Boardman 1963.
- Bolton, K. 1976. «Addendum to Luce». *AJA* 80: 17-18.
- Bonacasa, N. 1967-1968. «Patrikiès - Una stazione medio-minoica fra Haghia Triada e Festòs». *ASAtene*, n.s., 29-30: 7-54.
- Borchhardt, J. 1972. *Homerische Helme*. Mainz am Rhein.
- Bosanquet, R. C., R. M. Dawkins. 1923. *The Unpublished Objects from the Palaikastro Excavation 1902-1906*. *BSA* Supp. I. London.
- Bossert, E.-M. 1960. «Die gestempelten Verzierungen auf frühbronzezeitlichen Gefässen der Ägäis». *JdI* 75: 1-16.
- Boyd, H. A. 1901. «Excavations at Kavousi, Crete, in 1900». *AJA* 5: 125-157.
- Boyd, H. A. 1904-1905. «Gournia. Report of the American Exploration Society's Excavations at Gournia, Crete, 1904». *University of Pennsylvania Transactions of the Department of Archaeology, Free Museum of Science and Art* 1: 177-188.
- Branigan, K. 1968. «The Mesara Tholoi and Middle Minoan Chronology». *SMEA* 5: 12-30.
- , 1969. «The genesis of the Household Goddess». *SMEA* 8: 28-38.
- , 1970. *The Foundations of Palatial Crete*. London, New York, Washington, D.C.
- , 1971. «Cycladic Figurines and their Derivatives in Crete». *BSA* 66: 57-78.
- , 1973. «Radio-Carbon and the absolute chronology of the Aegean Bronze Age». *KXpov*. 25: 352-374.
- , 1974. *Aegean Metalwork of the Early and Middle Bronze Age*. Oxford.
- , 1975. «The Tombs of Mesara: New Tombs and New Evidence». *BICS* 22: 200-203.
- , 1981. «Minoan colonialism». *BSA* 76: 23-33.
- Brock, J. K. 1957. *Fortetsa. Early Greek Tombs Near Knosson*. Cambridge.
- Buchholz, H. G. 1974. «Ägäische Funde und Kultureinflüsse in den Randgebieten des Mittelmeers. Forschungsbericht über Ausgrabungen und Neufunde 1960-1970». *AA*: 325-462.
- Buchholz, H. G. 1980. «The Problem of Minoan Relations with the West at the Beginning of the Late Bronze Age». *Temple University Aegean Symposium* 5: 45-60.
- Buck, R. J. 1962. «The Minoan

- Thalassocracy Re-examined». *Historia* 11: 129-137.
- , 1964. «Middle Helladic Matt-painted Pottery». *Hesperia* 33: 231-308.
- Cadogan, G. 1967. «Late Minoan III C Pottery from the Kephala Tholos near Knossos». *BSA* 62: 257-265.
- , 1973. «Clay Tubes in Minoan Religion». *Πεπραγμένα τοῦ Γ' Διεθνoῦς Κρητολογικοῦ Συνεδρίου*. Ἀθήναι.
- , 1978. «Pyrgos, Crete, 1970-7». *Archaeological Reports for 1977-78*: 70-84.
- , 1979. «Cyprus and Crete c. 2000-1400 B.C.» *Acts of the International Archaeological Symposium: «The Relations Between Cyprus and Crete, ca. 2000-500 B.C.»* σσ. 63-68. Nicosia.
- Caskey, J. L. 1954. «Excavations at Lerna, 1952-1953». *Hesperia* 23: 3-30.
- , 1956. «Excavations at Lerna, 1955». *Hesperia* 25: 147-173.
- , 1957. «Excavations at Lerna: 1956». *Hesperia* 26: 142-162.
- , 1960. «The Early Helladic Period in the Argolid». *Hesperia* 29: 285-303.
- , 1962. «Excavations in Keos, 1960-61». *Hesperia* 31: 263-283.
- , 1964. «Excavations in Keos, 1963». *Hesperia* 33: 314-335.
- , 1966. «Excavations in Keos, 1964-65». *Hesperia* 35: 363-376.
- , 1971. «Investigations in Keos. Part I». *Hesperia* 40: 358-396.
- , 1972. «Investigations in Keos. Part II: A Conspectus of the Pottery». *Hesperia* 41: 357-401.
- , 1979. «Ayia Irini, Keos: The Successive Periods of Occupation». *AJA* 83: 412.
- Casson, S., (ἐκδ.) 1927. *Essays in Aegean Archaeology Presented to Sir Arthur Evans in honour of his 75th birthday*. Oxford.
7. 10. 7. Catling, E. A., H. W. Catling, D. Smyth. 1979. «Knossos 1975: Middle Minoan III and Late Minoan I Houses by the Acropolis». *BSA* 74: 1-80.
- Catling, H. W., J. F. Cherry, R. E. Jones, J. T. Killen. 1980. «The Linear B Inscribed Stirrup Jars and West Crete». *BSA* 75: 49-113.
- Catling, H. W., R. E. Jones. 1977. «A reinvestigation of the provenance of the inscribed stirrup jars found at Thebes». *Archaeometry* 19: 137-146.
- Catling, H. W., V. Karageorghis. 1960. «Minoika in Cyprus». *BSA* 55: 109-127.
- Catling, H. W., A. Millett. 1965. «A Study of the Inscribed Stirrup-Jars from Thebes» *Archaeometry* 8: 3-85.
- , 1969. «Theban Stirrup-Jars: Questions and Answers». *Archaeometry* 11: 3-20.
- Chadwick, J. 1976. *The Mycenaean World*. Cambridge, London, New York, Melbourne.
- Chapouthier, F., J. Charbonneaux. 1928. *Fouilles exécutées à Mallia. Premier rapport (1922-1924)*. Études crétoises 1. Paris.
- Chapouthier, F., P. Demargne. 1942. *Fouilles exécutées à Mallia. Troisième rapport. Exploration dy palais... (1927, 1928, 1931, 1932)*. Études crétoises 6. Paris.
- Chapouthier, F., P. Demargne, A. Dessene. 1962. *Fouilles exécutées à Mallia. Quatrième rapport. Exploration du palais. (1929-1935 et 1946-1960)*. Études crétoises 12. Paris.
- Chapouthier, F., R. Joly. 1936. *Fouilles exécutées à Mallia. Deuxième rapport. Exploration du palais (1925-1926)*. Études crétoises 4. Paris.
- Coldstream, J. N. 1972. «Knossos 1951-61: Protogeometric and Geometric Pottery from the Town». *BSA* 67: 63-98.

- , 1974. «Kythera: the change from Early Helladic to Early Minoan». Στο Crossland, Birchall, (έκδ.) 1974: 33-36.
- , 1978-1980. «Kythera and the Southern Peloponnese in the LM I Period». Στο Doumas, (έκδ.) 1978-1980: I 389-401. *ελ. βιβλ.* 206
- 19510 Coldstream, J. N., G. L. Huxley, κ.ά. 1973. *Kythera. Excavations and Studies Conducted by the University of Pennsylvania Museum and the British School at Athens*. Park Ridge, New Jersey.
- Coleman, J. E. 1977. «Early Cycladic Clay Vessels». Στο Thimme, (έκδ.) 1977: 109-117.
- Coles, J., (έκδ.) 1971. *Contributions to Prehistory offered to Graham Clark. Proceedings of the Prehistoric Society* 37, τμ. 2. London.
- Cook, J. M. 1959. «Bath-tubs in ancient Greece». *Greece and Rome* 6: 34-41.
- Cook, J. M., J. Boardman. 1954. «Archaeology in Greece, 1953». *JHS* 74: 166-169.
- OK. Cook, K. 1981. «The Purpose of the Stirrup Vase». *BSA* 76: 167.
- Crossland, R.A., A. Birchall, (έκδ.) 1974. *Bronze Age Migrations in the Aegean*. Park Ridge, New Jersey.
- Cummer, W. W., E. Schofield. 1984. *Keos*, τόμ. III. *Ayía Irini: House A*. Mainz am Rhein.
- Danthine, H. 1937. *Le Palmier-Dattier et les arbres sacrés*. Paris.
- Daux, G. 1958. «Chronique de Fouilles». *BCH* 82: 644-830.
- , 1959. «Chronique des fouilles en 1958. Lébèna». *BCH* 83: 742-745.
- , 1960. «Chronique des fouilles en 1959. Lébèn». *BCH* 84: 844-846.
- Δαβάρας, Κ. 1971. «Ἀρχαιότητες καὶ μνημεῖα ἀνατολικῆς Κρήτης». *ΑΔ* 27: Χρονικά: 645-654.
- , 1973. «Μινωική κεραμεική κάμινος εἰς Στύλον Χανίων». *ΑΕ*: 75-80.
- Davaras, C. 1976. *Guide to Cretan Antiquities*. Park Ridge, New Jersey.
- , 1980. «A Minoan Pottery Kiln at Palaikastro». *BSA* 75: 115-126.
- Δαβάρας, Κ. ἀ.έ.ε. *Μουσεῖον Ἀγίου Νικολάου*. Ἀθῆναι.
- OK. Davis, E. N. 1979. «The Silver Kantharos from Gournia». *Temple University Aegean Symposium* 4: 34-45.
- Davis, J. L. «Minos and Dexithea: Crete and the Cyclades in the Later Bronze Age». Στο Davis, Cherry, (έκδ.) 1979: 143-157.
- Davis, J. L., J. F. Cherry, (έκδ.) 1979. *Papers in Cycladic Prehistory*. Los Angeles.
- Dawkins, R. M. 1902-1903. «Excavations at Palaikastro II». *BSA* 9: 274-341.
- , 1903. «Pottery from Zakro». *JHS* 23: 248-260.
- , 1903-1904. «Excavations at Palaikastro III». *BSA* 10: 192-226.
- , 1904-1905. «Excavations at Palaikastro IV». *BSA* 11: 258-292.
- Deger-Jalkotzy, S. 1977. *Fremde Zuwanderer im spätmykenischen Griechenland: zu einer Gruppe handgemachter Keramik aus den Myk. III C Siedlungsschichten von Aigeira*. Wien.
- Demargne, P. 1945. *Fouilles exécutées à Mallia. Exploration des nécropoles (1921-1933)*. Études crétoises 7. Paris.
- Demargne, P., H. Gallet de Santerre. 1953. *Fouilles exécutées à Malia. Exploration des maisons et quartiers d'habitation (1921-1948), premier fascicule. Études crétoises 9*. Paris.
- Desborough. V.R. d'A. 1952. *Protogeometric Pottery*. Oxford.
- 19215 —, 1964. *The Last Mycenaeans and their Successors*. Oxford. OK
- 16110 —, 1972A. *The Greek Dark Ages*. New York. OK
- , 1972B. «Bird Vases» *KXρον.* 24: 245-277.

- , 1973. «Mycenaeans in Cyprus in the 11th Century B.C.» Στο *Acts of the International Archaeological Symposium: «The Mycenaeans in the Eastern Mediterranean»*, σσ. 79-87. Nicosia.
- Deshayes, J. 1962. «A propos du Minoen Ancien». *BCH* 86: 543-568.
- Deshayes, J., A. Dessene. 1959. *Fouilles exécutées à Mallia. Exploration des maisons et quartiers d'habitation (1948-1954), deuxième fascicule*. Études crétoises 11. Paris.
- Detournay, B., J.-C. Poursat, F. Vandennebeele. 1980. *Fouilles exécutées à Mallia. Le Quartier Mu II*. Paris.
- Dickinson, O.T.P.K. 1984. «Cretan Contacts with the Mainland during the Period of the Shaft Graves». Στο Hägg, Marinatos, (έκδ.) 1984: 115-118.
- Δίκαιος, Π. 1961-1962. «Αἱ σχέσεις τῆς Κύπρου καὶ Κρήτης». *ΚΧρον.* 15-16, τμ. 1: 151-155.
- Dikaios, P. 1969-1971. *Enkomi*. Mainz am Rhein.
- Döhl, H. 1973. «Iria. Die Ergebnisse der Ausgrabungen 1939». Στο *Tiryas*, VI: 127-194. Mainz am Rhein.
- Easton, D. F. 1976. «Towards a Chronology for the Anatolian Early Bronze Age». *AnatSt* 26: 145-173.
- Edel, E. 1975. «Der Funde eines Kamaresgefäßes in einem Grabe der Qubbet el Hawa bei Assuan». *Actes du XXXIXe Congrès International des Orientalistes. Egyptologie*, τόμ. I: 38-40. Paris.
- Edgar, C. C. 1896-1897. «Prehistoric Tombs at Pelos». *BSA* 3: 35-51.
- Effenterre, H. van. 1980. *Le Palais de Mallia et la cité minoenne*. Roma.
- Effenterre, H. van, M. Van Effenterre. 1969. *Fouilles exécutées à Mallia. Le Centre politique I. L' Agora (1960-1966)*. Études crétoises 17. Paris.
- Effenterres, H. van, M. van Effenterre κ.ά. 1963. *Fouilles exécutées à Mallia... Études du site (1956-1957)... et exploration des nécropoles (1915-1928)*. Études crétoises 13. Paris.
- Ehrich, R. W., (έκδ.) 1965. *Chronologies in Old World Archaeology*. Chicago, London.
- Engelbach, R. 1923. *Harageh*. London.
- Evans, A. J. 1895. *Cretan Pictographs and Prae-Phoenician Script*. London.
- , 1902-1903. «The Palace of Knossos». *BSA* 9: 1-153.
- , 1903-1904. «The Palace of Knossos». *BSA* 10: 1-62.
- , 1905. «The Prehistoric Tombs of Knossos». *Archaeologia* 59: 391-562. Εκδόθηκε και ως ιδιαίτερη μονογραφία. London, 1906.
- —, 1921-35. *The Palace of Minos at Knossos*. London. βλ. σελ. 201
- Evans, J. D. 1964. «Excavations in the Neolithic settlement at Knossos, 1957-60». *BSA* 59: 132-240.
- , 1968. «Knossos Neolithic, Part II, Summary and Conclusions». *BSA* 63: 267-276.
- , 1971. «Neolithic Knossos: the growth of a settlement». Στο Coles, (έκδ.) 1971: 81-117.
- , 1972. «The Early Minoan Occupation of Knossos». *Anatolian Studies* 22: 115-128.
- Ζώης, Α. 1965. «Φαιστιακά». *AE*: 27-109.
- Zois, A. 1968A. *Der Kamares-Stil. Werden und Wesen*. Διδ. διατρ., Eberhard-Karls-Universität zu Tübingen.
- οκ.√ Ζώης, Α. 1968B. «Υπάρχει ΠΜ III εποχή;» *Πεπραγμένα του Β' Διεθνούς Κρητολογικού Συνεδρίου*. Ἀθήναι.
- , 1968Γ. «Έρευνα περί τῆς μινωϊκῆς κεραμεικῆς». *Ἐπετηρίς Ἐπιστημονικῶν Ἐρευνῶν* 1967-1968: 703-731.
- , 1969. Προβλήματα χρονολογίας τῆς

- μινωϊκῆς κεραμεικῆς. Γοῦρνες.
 Τύλισος. Μάλια.
- , 1972. «Νεολιθική Κρήτη». *Ἐπετηρίς Ἐπιστημονικῶν Ἐρευνῶν* 3: 442-466.
- , 1973. *Κρήτη. Ἐποχή τοῦ Λίθου. Ἀρχαῖες Ἑλληνικὲς Πόλεις. Ἀθήναι.*
- , 1976. *Βασιλική*, τόμ. 1. Ἀθήναι.
- Fairbanks, A. 1928. *Museum of Fine Arts, Boston. Catalogue of Greek and Roman Vases, Preceding Athenian Black-figured Ware*. Cambridge, Mass., H.P.A.
- Farnsworth, M., I. Simmons. 1963. «Coloring Agents for Greek Glazes». *AJA* 67: 389-396.
- Faure, P. 1964. *Fonctions des cavernes crétoises*. Paris.
- , 1965. «Recherches sur le peuplement des montagnes de Crète: sites, cavernes et cultes». *BCH* 89: 27-63.
- , 1969A. «Antiques cavernes de refuge dans la Crète de l' Ouest». *AAA* 2: 213-216.
- , 1969B. «Sur trois sortes de sanctuaires crétoises». *BCH* 93: 174-213.
- Fiandra, E. 1975. «Skutelia MM à Festòs», *Πεπραγμένα τοῦ Γ' Διεθνοῦς Κρητολογικοῦ Συνεδρίου* I. 84-91, Ἀθήναι.
- Fischer, F. 1967. «Ägäische Politurmusterware». *IstMitt* 17: 22-33.
- Forbes, H. A., L. Foxhall. 1978. «The Queen of All Trees». *Expedition* 21, no. 1: 37-47.
- Forsdyke, E. J. 1925. *Catalogue of the Greek and Etruscan Vases in the British Museum*, τόμ. I, τμ. 1, *Prehistoric Aegean Pottery*. London.
- , 1928. «The Mavro Spelio Cemetery at Knossos». *BSA* 28: 243-296.
- Foster, K. P. 1978. «The Mount Holyoke Collection of Minoan Pottery». *Temple University Aegean Symposium* 3: 1-30.
- , 1979. *Aegean Faience of the Bronze Age*. New Haven and London. 8λ. σελ. 201
- , 1982. *Minoan Ceramic Relief*. Göteborg.
- Frankfort, H. 1927. *Studies in Early Pottery of the Near East*, τόμ. II. London.
- French, D. H. 1961. «Late Chalcolithic Pottery in North-West Turkey and the Aegean». *AnatSt* 11: 99-141.
- , 1964. «Prehistoric pottery from Macedonia and Thrace». *PZ* 42: 30-48.
- French, E. 1963. «Pottery groups from Mycenae: a symmary». *BSA* 58: 44-52.
- , 1964. «Late Helladic IIIA: 1 Pottery from Mycenae». *BSA* 59: 241-259.
- , 1965. «Late Helladic IIIA 2 Pottery from Mycenae». *BSA* 60: 159-202.
- , 1966. «A Group of Late Helladic IIIB 1 Pottery from Mycenae». *BSA* 61: 216-238.
- , 1967. «Pottery from Late Helladic IIIB 1 Destruction Contexts at Mycenae». *BSA* 62: 149-194.
- , 1969A. «A Group of Late Helladic IIIB: 2 Pottery from within the Citadel at Mycenae». *BSA* 64: 71-93.
- , 1969B. «The First Phase of LH IIIC». *AA* 84: 133-136.
- , 1977. «Mycenaean Problems 1400-1200 B.C.». *BICS* 24: 136-138.
- Frödin, O., A. W. Persson. 1938. *Asine. Results of the Swedish Excavations, 1922-1930*. Stockholm.
- Furness, A. 1953. «The Neolithic Pottery of Knossos». *BSA* 48: 94-134.
- , 1956. «Some early pottery of Samos, Kalimnos and Chios». *Proceedings of the Prehistoric Society* 22: 173-212.
- Furumark, A. 1939. *Stydies in Aegean Decorative Art. Antecedents and Sources of the Mycenaean Ceramic Decoration*. Διδ. διατρ. Uppsala.
- , 1941. *The Mycenaean Pottery*.

- Stockholm.
- , 1944. «The Mycenaean III c Pottery and its relation to Cypriote Fabrics». *OpArch* 3: 194-265.
- , 1950. «The Settlement at Ialysos and Aegean History c. 1550-1400 B.C.». *OpArch* 6: 150-271.
- Garstang, J. 1913. «Note on a vase of Minoan fabric from Abydos (Egypt)». *AnnLiv* 5: 107-111.
- Georgiou, H. S. 1973A. «Minoan "Fire-boxes" from Gournia». *Expedition* 15, no. 4: 7-14.
- , 1973B. «Aromatics in Antiquity and in Minoan Crete. A Review and Reassessment». *KXpov*. 25: 441 κ.ε.
- , 1973Γ. «A Study of the Form and Function of a Select Group of Minoan Utilitarian Ceramics». Διδ. διατρ. Bryn Mawr College, Η.Π.Α.
- , 1979. «Late Minoan Incense Burners». *AJA* 83: 427-435.
- Georgiou, H., Y. Tzedakis. 1976. *Excavations at Kastelli, Chania, Greece*. Los Angeles.
- Gerard, M. 1967. «La Grote d' Eileithya à Amnissos». *SMEA* 3: 31-32.
- Gesell, G. C. 1976. «The Minoan Snake Tube: A Survey and Catalogue». *AJA* 80: 247-259.
- Godart, L. 1971. «Les tablettes de la série Co de Cnossos». *Acta Mycenaea* 2 (Minos 12): 418-424.
- Godart, L., J.-T. Olivier. 1975. «Nouveaux Textes en Linéaire B de Tirynthe». Στο *Tiryns. Forschungen und Berichte*, τόμ. VIII: 37-53. Mainz.
- Goldman, H. 1931. *Excavations at Eutresis in Boeotia*. Cambridge, Mass., Η.Π.Α.
- , 1956. *Excavations at Gözli Kule, Tarsus*, τόμ. II. Princeton.
- Grace, V. R. 1940. «A Cypriote Tomb and Minoan Evidence for its Date». *AJA* 44: 10-52.
- Groenewegen-Frankfort, H. A. 1951. *Arrest and Movement. An Essay on Space and Time in the representational Art of the ancient Near East*. London.
- Hägg, R. 1982. «On the nature of the Minoan influence in Early Mycenaean Messenia». *Opuscula Atheniensia* 14: 27-37.
- , 1984. «Degrees and Character of the Minoan Influence on the Mainland». Στο Hägg, Marinatos, (εκδ.) 1984: 119-121.
- Hägg, R., N. Marinatos, (εκδ.) 1981. *Sanctuaries and Cults in the Aegean Bronze Age*. Stockholm.
- , 1984. *The Minoan Thalassocracy. Myth and Reality*. Stockholm. Π157a
- Halbherr, F. 1901. «Three Cretan Necropoleis». *AJA* 5: 259-293.
- Halbherr, F., E. Stefani, L. Banti. 1977. «Haghia Triada nel Periodo Tardo Palaziale». *ASAtene*, n.s., 39.
- Hall, E. H. 1904-1905. «Early Painted Pottery from Gournia». *University of Pennsylvania Transactions of the Department of Archaeology, Free Museum of Science and Art* 1: 191-205.
- , 1906-1907. «The Decorative Art of Crete in the Bronze Age». *University of Pennsylvania Transactions of the Department of Archaeology, Free Museum of Science and Art* 2: 5-50.
- , 1908. «Early Minoan III Ware from the North Trench». Στο Hawes κ.ά. 1908: Appendix E, σ. 57.
- , 1912. *Excavations in Eastern Crete. Sphoungaras*. Philadelphia.
- , 1914. *Excavations in Eastern Crete. Vrokastro*. Philadelphia.
- Hallager, E. 1975. «Linear A and Linear B Inscriptions from the Excavations at Kastelli, Khania 1964-1972». *OpusAth* 11: 53-76.
- , 1977. *The Mycenaean palace at Knossos: evidence for final destruction*

- in the IIIb period.* Stockholm.
- Hankey, V. 1967. «Mycenaean Pottery in the Middle East: Notes on Finds since 1951». *BSA* 62: 107-147.
- , 1970-1971. «Mycenaean trade with the south-eastern Mediterranean». *Mélanges Univ. Saint-Joseph* 46: 11-30.
- , 1973A. «The Aegean deposit at el Amarna». *Acts of the International Archaeological Symposium: «The Mycenaeans in the Eastern Mediterranean»*, Nicosia.
- , 1973B. «Late Minoan Finds in the South-eastern Mediterranean», *Πεπραγμένα τοῦ Γ' Διεθνoῦς Κρητολογικοῦ Συνεδρίου*, I: 104-110. Ἀθήναι.
- , 1979. «Crete, Cyprus and the South-eastern Mediterranean, 1400-1200 B.C.». *Acts of the International Archaeological Symposium: «The Relations between Cyprus and Crete, ca. 2000-500 B.C.»*, σσ. 144-157. Nicosia.
- Hankey, V., O. Tufnell. 1973. «The Tomb of Maket and its Mycenaean Import». *BSA* 68: 103-111.
- Hankey, V., P. Warren. 1974. «The Absolute Chronology of the Aegean Late Bronze Age». *BICS* 21: 142-160.
- Haskell, H. H. 1981. «Coarse-ware stirrup-jars at Mycenae». *BSA* 76: 225-237.
- Hart, G. R. 1965. «The grouping of place names in the Knossos tablets». *Mnemosyne* ser. 4, 18 (1): 1-28.
- Hawes, H. B., B. E. Williams, R. B. Seager, E. H. Hall. 1908. *Gournia, Vasiliki and other Prehistoric Sites on the Isthmus of Hierapetra, Crete.* Philadelphia.
- Hayes, W. C. 1970. «Chronology I. Egypt to the end of the Twentieth Dynasty». Στην *Cambridge Ancient History*, (αναθεωρ. έκδ.) τόμ. 1: 173-193.
- Hazzidakis, I. 1912-1913. «An Early Minoan Sacred Cave at Arkalokhori in Crete». *BSA* 19: 35-47.
- Χατζιδάκις, Ι. 1918. «Μινωϊκοί τάφοι ἐν Κρήτῃ». *ΑΔ* 4: 45-87.
- Hazzidakis, J. 1921. *Étude de préhistoire crétoise. Tylissos à l' époque minoenne.* Paris.
- , 1934. *Les villas minoennes de Tylissos. Études crétoises*, 3. Paris.
- Heidenreich, R. 1935-1936. «Vorgeschichtliches in der Stadt Samos. Die Funde». *AthMitt* 60-61: 125-183.
- Helck, W. 1979. *Die Beziehungen Ägyptens und Vorderasiens zur Ägäis bis ins 7. Jahrhundert v. Chr.* Darmstadt.
- Hennessy, J. B. 1967. *The Foreign Relations of Palestine during the Early Bronze Age.* London.
- Höckmann, O. 1978. «Theran Floral Style in Relation to that of Crete». Στο Dumas, (έκδ.) 1978-1980: 605-616.
- Hofmann, U. 1962. «The Chemical Basis of Ancient Greek Vase Painting». *Angewandte Chemie. International Edition* 1: 341-414.
- Hogarth, D. G. 1899-1900. «The Dictaeon cave». *BSA* 6: 94-116.
- , 1900-1901. «Excavations at Zakro, Crete». *BSA* 7: 121-149.
- Hommel, P. 1959-1960. «Die Ausgrabung beim Athena-Tempel in Milet 1957. II. Der Anschnitt östlich des Athenatempels». *IstMitt* 9-10: 31-62.
- Hood, M.S.F. 1956A. «Another Warrior-Grave at Ayios Ioannis near Knossos». *BSA* 51: 81-93.
- , 1956B. «A Tholos Tomb on the Kephala». *BSA* 51: 74-99.
- , 1958. «Archaeology in Greece, 1957». *Archaeological Reports for 1957*: 3-25.
- , 1961-1962. «Stratigraphic Excavations

- at Knossos, 1957-61». *KXρον.* 15-16, τμ. 1: 92-98.
- , 1962A. «Sir Arthur Evans vindicated: A remarkable discovery of Late Minoan I B vases from beside the Royal Road at Knossos». *ILN* Feb. 17: 259-263.
- , 1962B. «Archaeology in Greece, 1961-62». *Archaeological Reports 1961-62*: 25-29.
- , 1965. «Minoan Sites in the Far West of Crete». *BSA* 60: 99-113.
- , 1966. «The Early and Middle Minoan Periods at Knossos» *BICS* 13: 110-111.
- , 1971A. *The Minoans*. New York, Washington.
- , 1971B. «An Early Helladic III import at Knossos and Anatolian connections». Στο Marcel κ.ά. 1971: 427-436.
- , 1973. «The Destruction of Crete c. 1450 B.C.». *BICS* 20: 151-153.
- , 1978A. «Traces of the Eruption outside Thera». Στο Doumas, (έκδ.) 1978-1980: 681-690.
- , 1978B *The Arts in Prehistoric Greece*. Harmondsworth.
- , 1981. *Prehistoric Emporio and Ayio Gala*. London.
- Hood, S., N. Coldstream, 1968. «A Late Minoan tomb at Ayios Ioannis near Knossos». *BSA* 63: 205-218.
- Hood, S., P. de Jong, 1952. «Late Minoan Warrior-Graves from Ayios Ioannis and the New Hospital Site at Knossos». *BSA* 47: 243-277.
- , 1958-1959. «A Late Minoan "kitchen" at Makritikhos (Knossos) (Knossos Survey 90)». *BSA* 53-54: 182-193.
- Hood, S., G. Huxley, N. Sandars. 1958-1959. «A Minoan cemetery on Upper Gypsades». *BSA* 53-54: 194-261.
- Hood, S., P. Warren, G. Cadogan. 1964. «Travels in Crete, 1962». *BSA* 59: 50-99.
- Hooker, J. T. 1969. «Homer and Late Minoan Crete». *JHS* 89: 60-71.
- Hornung, E. 1964. *Untersuchungen zur Chronologie und Geschichte des neuen Reiches*. Wiesbaden.
- Hutchinson, R. W. 1956A. «A Late Minoan Tomb at Knossos». *BSA* 51: 68-73.
- , 1956B. «A Tholos Tomb on the Kephala». *BSA* 51: 74-80.
- , 1962. *Prehistoric Crete*. Harmondsworth, Baltimore, and Mitcham.
- Θεοχάρης, Δ. 1973. *Νεολιθική 'Ελλάς*. 'Αθήναι.
- Iakovidis, Sp. 1979. «Thera and Mycenaean Greece». *AJA* 83: 101-102.
- Immerwahr, S. 1966. «The Use of Tin on Mycenaean Vases». *Hesperia* 35: 381-396.
- Immerwahr, S. A. 1971. *The Athenian Agora*, τόμ. XIII, *The Neolithic and Bronze Ages*. Princeton.
- Jantzen, U. 1951. «Die Kumaro-Höhle». Στο Matz 1951: 1-12.
- Johnston, R. H. 1974. «The Biblical Potter». *The Biblical Archaeologist* 37: 86-106.
- Jones, R. E. 1978. «Composition and Provenance Studies of Cycladic Pottery with Particular Reference to Thera». Στο Doumas, (έκδ.) 1978-1980: 471-482.
- Jones, R. E., J. B. Rutter. 1977. «Resident Minoan potters on the Greek mainland? Pottery composition analyses from Ayios Stephanos». *Archaeometry* 19: 211-219.
- Kaiser, B. 1976. *Untersuchungen zum minoischen Relief*. Bonn.
- Κάντα, 'Α. 1971. «Τό Σπήλαιο τοῦ Λιλιανοῦ». *KXρον.* 23: 425-439.
- Kanta, A. 1980. *The Late Minoan III Period in Crete. A Survey of Sites, Pottery and their Distribution*.

- Göteborg.
- Kantor, H. J. 1947. «The Aegean and the Orient in the Second Millennium B.C.». *AJA* 51: 1-103.
- , 1965. «The Relative Chronology of Egypt and Its Foreign Correlations before the Late Bronze Age». Στο Ehrich, (έκδ.) 1965: 1-46.
- Karageorghis, V. 1965. *Nouveaux documents pour l'étude du Bronze Récent à Chypre*. Paris.
- Καραγιώργης, Β. 1968. «Αί σχέσεις μεταξύ Κύπρου και Κρήτης κατά τον 11ον αιώνα π.Χ.». *Πεπραγμένα του Β' Διεθνούς Κρητολογικού Συνεδρίου*. Ἀθήναι.
- Karageorghis, V. 1979. «Some Reflections on the Relations between Cyprus and Crete during the Late Minoan III B Period». *Acts of the International Archaeological Symposium: «The Relations between Cyprus and Crete, ca. 2000-500 B.C.»*, σσ. 199-203. Nicosia.
- Karo, B. 1930-1933. *Die Schachtgräber von Mykenai*. München.
- Kelso, J. L. 1948. *The Ceramic Vocabulary of the old Testament*. New Haven.
- Kemp, B. J., R. S. Merrillees. 1980. *Minoan Pottery in Second Millennium Egypt*. Mainz am Rhein.
- Kenna, V.E.G. 1968. «Ancient Crete and the Use of the Cylinder Seal». *AJA* 72: 321-336.
- Kenyon, K. M. 1970. *Archaeology in the Holy Land*. New York and Washington, D.C.
- Klein, J., J. C. Lerman, P. E. Damon, E. K. Ralph. 1982. «Calibration of Radiocarbon Dates». *Radiocarbon* 24: 103-150.
- Koehl, R. B. 1981. «The Functions of Aegean Bronze Age Rhyta». Στο Hägg, Marinatos, (έκδ.) 1981: 179-188.
- Lacy, A.D. 1967. *Greek Pottery in the Bronze Age*. London.
- Lamb, W. 1932. «Schliemann's prehistoric sites in the Troad». *Præhistorische Zeitschrift* 23: 111-131.
- Lapp, P. W. 1967. «The 1966 Excavations at Tell Ta'anek». *BASOR* 185: 2-38.
- Laviosa, C. 1972-1973. «L'abitato prepalaziale di Haghia Triada». *ASAtene*, n.s., 34-35: 503-513.
- , 1974. «Iasos, 1973». *AnatSt* 24: 33-35.
- Lawrence, W. G. 1972. *Ceramic Science for the Potter*. Radnor, Pennsylvania, Η.Π.Α.
- Λεμπέση, Ἀ. 1967. «Ἀνασκαφή τάφου εἰς Πόρον Ἡρακλείου». *ΠΑΕ*: 195-209.
- Λεμπέση, Ἀ., J. P. Olivier, L. Godart, 1974. «Πινακίδες Γραμμικῆς Α ἐξ Ἀρχανῶν». *ΑΕ*: 113-167.
- Leonard, A. 1981. «Considerations of Morphological Variation in the Mycenaean Pottery From the Southeastern Mediterranean». *BASOR* 241: 87-101.
- Levi, D. 1927-1929. «Arkades. Una Città cretese all'alba della civiltà ellenica». *ASAtene* 10-12.
- , 1951. «Attività della Scuola Archeologica italiana di Atene nell'anno 1950». *Bolletino d'Arte* 36: 335-358.
- , 1957-1958. «L'archivio di cretule a Festòs». *ASAtene*, n.s., 19-20: 7-192.
- , 1960. «Per una nuova classificazione della civiltà minoica». *La Parola del Passato* 15: 81-121.
- , 1961-1962. «La tomba a tholos di Kamilari presso a Festòs». *ASAtene*, n.s., 23-24: 7-148.
- , 1961-1962B. «Gli scavi a Festòs negli anni 1958-60». *ASAtene*, n.s., 23-24: 377-504.
- , 1964. *The Recent Excavations at Phaistos*. Lund.

- , 1965. «Le varietà della primitiva ceramica cretese». Στο *Studi in onore de Luisa Banti*, σσ. 223-239. Roma.
- , 1965-1966. «La Conclusione degli scavi a Festòs». *ASAtene*, n.s., 27-28: 313-399.
- , 1967-1968. «L' abitato di Festòs in località Chálara». *ASAtene*, n.s., 29-30: 55-166.
- , 1969-1970. «Iasos. Le campagne de scavo 1969-70». *ASAtene*, n.s., 31-32: 461-532.
- , 1976. *Festòs e la civiltà minoica*, τόμ. I. Roma.
- Lloyd, S., J. Mellaart, 1962. *Beycesultan*, τόμ. I. London.
- Lucas, A. 1962. *Ancient Egyptian Materials and Industries*. London.
- Luce, J. V. 1976. «Thera and the Devastation of Minoan Crete». *AJA* 80: 9-16.
- , 1978. «The Chronology of the LM I Destruction Horizons on Thera and Crete». Στο Doumas, (έκδ.) 1978-1980: 785-790.
- McArthur, J., J. McArthur. 1974. «The Theban Stirrup-Jars and East Crete: Further Considerations». *Minos* 15: 68-80.
- MacGillivray, J. A. 1984. «Cycladic Jars from Middle Minoan III Contexts at Knossos». Στο Hägg, Marinatos, (έκδ.) 1984: 153-157.
- Mackenzie, D. 1903. «The Pottery of Knossos». *JHS* 23: 157-205.
- * —, 1906. «The Middle Minoan Pottery of Knossos». *JHS* 26: 243-267.
- Mackeprang, M. B. 1938. «Late Mycenaean Vases». *AJA* 42: 537-559.
- Marcel, G., κ.ά. 1971. *Mélanges de préhistoire, d' archéocivilisation et d' ethnologie offerts à André Varagnac*. Paris.
- Mariani, L. 1901. «The Vases of Erganos and Courtes». *AJA* 5: 302-314.
- Μαρινᾶτος, Σ. 1929A. «Τό Σπέος Είλειθυίης». *ΠΑΕ* 95-104.
- , 1929B. «Πρωτομινωϊκός θολωτός τάφος παρά τό χωρίον Κράσι Πεδιάδος». *ΑΔ* 12: 102-141.
- , 1930. «᾽Ανασκαφαί ἐν Κρήτῃ 1930». *ΠΑΕ* 91-99.
- , 1931. «Δύο πρόϊμοι μινωϊκοί τάφοι ἐκ Βοροῦ Μεσαρᾶς». *ΑΔ* 13: 137-170.
- , 1932A. «᾽Ανασκαφή ᾽Αμνισοῦ Κρήτης». *ΠΑΕ* 76-94.
- Marinatos, S. 1932B. «Archäologische Funde. Kreta». *AA*: στ. 174-179.
- , 1933. «Funde und Forschungen auf Kreta». *AA*: στ. 287-295.
- Μαρινᾶτος, Σ. 1937. «Αἱ Μινωϊκαί Θεαί τοῦ Γάζι». *ΑΕ*: 278-291.
- , 1939-1941. «Τό Μινωϊκόν μέγαρον Σκλαβοκάμπου». *ΑΕ*: 69-96.
- , 1949. «᾽Ανασκαφαί Βαθυπέτρου ᾽Αρχανῶν (Κρήτῃ)». *ΠΑΕ*: 100-109.
- , 1950. «Τό μέγαρον Βαθυπέτρου». *ΠΑΕ*: 242-257.
- , 1951. «᾽Ανασκαφή μεγάρου Βαθυπέτρου Κρήτης». *ΠΑΕ*: 258-272.
- , 1952. «᾽Ανασκαφαί ἐν Βαθυπέτρῳ Κρήτης». *ΠΑΕ*: 592-610.
- , 1955. «᾽Ανασκαφαί ἐν Λυκάστῳ καί Βαθυπέτρῳ Κρήτης». *ΠΑΕ*: 306-310.
- , 1968-1976. ᾽Ανασκαφαί Θήρας, τόμ. I-VIII. ᾽Αθήναι. 82 σφ.Α. 201
- , 1973. *Kreta, Thera und das mykenische Hellas*. München.
- Masson, O. 1961-1962. «Remarques sur les rapports entre la Crète et Chypre à la fin de l' Age de Bronze». *ΚΧρον.* 15-16, τμ. I: 156-161.
- Matz, F. 1928. *Die frühkretischen Siegel*. Berlin, Leipzig.
- , 1951. *Forschungen auf Kreta 1942*. Berlin.
- , 1961-1962. «Minoischer Stiergott?». *ΚΧρον.* 15-16, τμ. I: 215-223.
- Mavriyannaki, C. 1973. «Vasi inconsuenti del Tardo Minoico da Rethymno e rapporti con la ceramica Cipriota». *Report of the Department of*

- Antiquities. Cyprus*: 83-90.
- Μαυριγιαννάκη, Κ. 1974. «Ευρήματα τῆς ΥΜ ΙΙΙ περιόδου ἐκ Λιγορτύνου Μονοφατσίου εἰς τό Μουσεῖον τοῦ Λούβρου». *AE*: 45-56.
- Μανριγιαννάκη, C. 1978. «Double Axe-Tool with Engraved Bucranium from the District of Amari (Nome of Rethymno)». *AAA* 11: 198-208.
- Mee, C. 1978. «Aegean Trade and Settlement in Anatolia in the Second Millennium B.C.». *AnatSt* 28: 121-156.
- Μελᾶς, Ε. 1981. «Νέα στοιχεῖα γιά τή μινωϊκή ἀποίκηση τῆς Καρπάθου». *Καρπαθιακαί Μελέται* 2: 99-161.
- Mellaart, J. 1966. *The Chalcolithic and Early Bronze Ages in the Near East and Anatolia*. Βηρυτός.
- Mellink, M. 1965. «Anatolian Chronology». Στο Ehrich, (ἐκδ.) 1965: 101-131.
- Merrillees, R. S. 1968. *The Cypriot Bronze Age Pottery found in Egypt*. Lund.
- , 1972. «Aegean Bronze Age Relations with Egypt». *AJA* 76: 281-294.
- Merrillees, R. S., J. Evans. 1980. «An essay in provenance: the Late Minoan IB pottery from Egypt». *Berytus* 28: 1-45.
- Miloječić, V. 1961. *Samos I. Die prähistorische Siedlung unter dem Heraion. Grabung 1953 und 1955*. Bonn.
- Monaco, G. 1938. «Scoperta nella zona micenea di Ialiso (Campagna di scavo 1936)». *Memorie pubblicate a cura dell'Istituto Storico-archeologico F.E.R.T. e della R. Deputazione di Storia Patria per Rodi* 3: 57-68.
- , 1941. «Scavi nella zona micenea di Ialiso (1935-1936)». *Clara Rhodos* 10: 41-178.
- Morgan, L. 1983. «Morphology, Syntax, and the issue of Chronology». Workshop on Prehistoric Cycladic Chronology, London, June 10, 11, and 13, 1983 (αδημοσίευτο).
- Μορρικόνε, L. 1972-1973. «Coo-Scavi e scoperte nel "Seraglio" e in località minori (1935-1943)». *ASAtene*, n.s., 34-35: 139-396.
- Μόρτζος, Σ. 1972. «Πάρτιρα. Μία πρώιμος Μινωϊκή κεραμεική ομάδα. Ἐπετηρίς Ἐπιστημονικῶν Ἐρευνῶν 3: 386-419.
- Mosso, A. 1908. «Ceramica neolitica di Phaestos e vasi dell' epoca minoica primitiva». *MonAnt* 19: στ. 141-218.
- Μάουνττζοϋ, P.-A. 1972. «A Late Minoan IB Marine Style Stirrup-jar». *BSA* 67: 125-128.
- , 1974A. «A Note on the LM IB Marine Style at Knossos». *BSA* 69: 173-175.
- , 1974B. «A Later Development of the Late Minoan IB Marine Style». *BSA* 69: 177-180.
- , 1977A. «A Late Minoan IB Marine Style Rhyton from Pseira». *AAA* 9: 83-86.
- , 1977B. «Attributions in the LM IB Marine Style». *AJA* 81: 557-560.
- Μάουνττζοϋ, P.-A., R. E. Jones, J. F. Cherry. 1978. «Provenance Studies of the LM IB/LH IIA Marine Style». *BSA* 73: 143-171.
- Muhly, J. D. 1976. «The Ox-hide Ingots and the Development of Copper Metallurgy in the Late Bronze Age». *Temple University Aegean Symposium* 1: 10-14.
- , 1980. «Metals and Metallurgy in Crete and the Aegean at the Beginning of the Late Bronze Age». *Temple University Aegean Symposium* 5: 25-36.
- Μυλωνᾶς, Γ. 1972-1973. «Ο ταφικός κύκλος Β' τῶν Μυκηνῶν. Ἀθήναι.
- Niemeier, W.-D. 1979A. «Towards a New Definition of Late Minoan II». *AJA* 83: 212-214.

- , 1979A. «The Master of the Gournia Octopus Stirrup Jar and a Late Minoan I Pottery Workshop at Gournia Exporting to Thera». *Temple University Aegean Symposium* 4: 18-26.
- , 1980. «Die Katastrophe von Thera und die Spatminoische Chronologie». *JdI* 95: 1-76.
- , 1982A. «Mycenaean Knossos and the Age of Linear B». *SMEA* 23: 219-287.
- , 1982B. «Das mykenische Knossos und das Alter von Linear B». *Beiträge zur ägäischen Bronzezeit* (Kleine Schriften aus dem Vorgeschichtlichen Seminar Marburg 11): 29-126.
- Noble, J. V. 1965. *The Techniques of Painted Attic Pottery*. New York.
- Noll, W. 1977. «Techniken antiker Töpfer und Vasenmaler». *Antike Welt* 8, no. 2: 21-36.
- , 1982. «Mineralogie und Technik der Keramiken Altkretas». *Neues Jahrbuch für Mineralogie. Abhandlungen* 143, no. 2: 150-199.
- Ντούμας, Χ. 1975. «Ἀνασκαφή Θήρας». *ΠΑΕ*: 212-229.
- , 1976A. «Προϊστορικοί Κυκλαδίτες στην Κρήτη». *AAA* 9: 69-80.
- , 1976B. «Ἀνασκαφή Θήρας». *ΠΑΕ*: 309-329.
- Doumas, C. 1977. *Early Bronze Age Burial Habits in the Cyclades*. Göteborg.
- , (έκδ.) 1978-1980. *Thera and the Aegean World*. London.
- , 1982. «The Minoan thalassocracy and the Cyclades». *AA*: 5-14.
- , 1983. *Thera*. London.
- Ξανθοῦδης, Στ. 1904. «Ἐκ Κρήτης». *ΑΕ*: 1-56.
- , 1918A. «Μέγας πρωτομινωϊκός τάφος Πύργου». *ΑΔ* 4: 136-170.
- , 1918B. «Πρωτομινωϊκοί Τάφοι Μεσσαράς. Μαραθοκέφαλον. Ἴδαϊον ἄντρον. Δρήρος». *ΑΔ* 4: Παράρτημα, 15-32.
- , 1920-1921. «Γ' Ἀρχαιολογική περιφέρεια». *ΑΔ* 6: 154-157.
- , 1922. «Νίρου Μινωϊκόν μέγαρον». *ΑΕ*: 1-25.
- Xanthoudides, St. 1924. *The Vaulted Tombs of Mesará*. London.
- , 1927. «Some Minoan Potter's-wheel Discs». Στο Casson, (έκδ.) 1927: 111-128.
- Olsen, F. L. 1973. *The Kiln Book*. Bassett, California, Η.Π.Α.
- Ὀρλάνδος, Α. 1972. «Κρήτη». *Ἔργον*: 111-118.
- Orsi, P. 1889. «Urne funebri cretesi». *MonAnt* 1: στ. 201-230.
- Osten, H. H. von der. 1937. *The Alishar Hüyük*, τόμ. I. Chicago.
- Page, D. L. 1970. *The Santorini Volcano and the destruction of Minoan Crete*. London.
- , 1978. «On the Relation between the Thera Eruption and the Desolation of Eastern Crete c. 1450 B.C.». Στο Dumas, (έκδ.) 1978-1980: 691-698.
- Palmer, L. R. 1963. «The Find Places of the Knossos Tablets». Στο Palmer, Boardman 1963.
- , 1965. *Mycenaean and Minoans*. Oxford.
- , 1969A. *The Penultimate Palace of Knossos*. London.
- , 1971. «Mycenaean Inscribed Vases I». *Kadmos* 10: 70-86.
- , 1972. «Mycenaean Inscribed Vases II. The Mainland Finds». *Kadmos* 11: 27-46.
- , 1973. «Mycenaean Inscribed Vases III». *Kadmos* 12: 60-75.
- Palmer, L. R., J. Boardman. 1963. *On the Knossos Tablets*. Oxford.
- Παντελίδου, Μ. 1971. «Ἐπικασσιτερωμένα ἀγγεῖα ἐξ Ἀθηνῶν». *AAA* 4: 433-438.
- Paribeni, R. 1913. «Scavi nella Necropoli preellenica de Festo... Siva». *Ausonia*

8: 14-31.

- Pelagatti, P. 1961-1962. «Osservazioni sui ceramisti del I palazzo di Festòs». *KXρον.* 15-16, τμ. 1: 99-111.
- Pelon, O. 1970. *Fouilles exécutées à Mallia. Exploration des maisons et quartiers d'habitation (1963-1966), troisième fascicule.* Études crétoises 16. Paris.
- Pendlebury, H. W., J.D.S. Pendlebury. 1928-1930. «Two Protopalatial Houses at Knossos». *BSA* 30: 53-73.
- Pendlebury, H. W., J.D.S. Pendlebury, M. B. Money-Coutts. 1935-1936. «Excavations in the Plain of Lasithi. I. The Cave of Trapeza». *BSA* 36: 5-131.
- , 1937-1938A. «Excavations in the Plain of Lasithi. II». *BSA* 38: 1-56.
- , 1937-1938B. «Excavations in the Plain of Lasithi. III. Karphi: A City of Refuge of the Early Iron Age in Crete». *BSA* 38: 57-145.
- Pendlebury, J.D.S. 1930. *Aegyptiaca.* Cambridge.
- , 1939. *The Archaeology of Crete.* London.
- Pernier, L. 1902. «Ricerche e scavi sulle acropoli di Phaestos». *MonAnt* 12: στ. 7-132.
- , 1904. «Scavi della Missione Italiana a Phaestos (1902-1903)». *MonAnt* 14: στ. 313-492.
- , 1935. *Il Palazzo minoico di Festòs,* τόμ. I. Roma.
- Pernier, L., L. Banti. 1951. *Il Palazzo minoico di Festòs,* τόμ. II. Roma.
- Πετρουλάκης, Ή. 1915. «Κρητικής Ἀτσιπάδας τάφου». *AE*: 48-50.
- Pichler, H., W. Schiering. 1980. «Der spätbronzezeitliche Ausbruch des Thera-Vulkans und seine Auswirkungen auf Kreta». *AA*: 1-37.
- Pini, I. 1968. *Beiträge zur minoischen Gräberkunde.* Wiesbaden.
- Pinsent, J. 1978. «The iconography of octopuses: a first typology». *BICS* 25: 172-173.
- Pirie, P., G. Edwards. 1983. «Going potty; pick of the terracotta pots». *Woman's Journal*, June: 142-144.
- Πλάτων, Ν. 1947. «Ἡ ἀρχαιολογική κίνησις ἐν Κρήτῃ κατὰ τὰ ἔτη 1941-1947». *KXρον.* 1: 631-640.
- , 1950. «Χρονικά». *KXρον.* 4: 529-535.
- , 1951A. «Ἀνασκαφή Μινωϊκῶν οἰκιῶν εἰς Πρασᾶ Ἡρακλείου». *ΠΑΕ*: 246-257.
- , 1951B. «Χρονικά». *KXρον.* 5: 438-449.
- , 1952A. «Ἀνασκαφή ΥΜ ΙΙΙ τάφων Ἐπισκοπῆς καὶ Σταμνιῶν Ἡρακλείου». *ΠΑΕ*: 310-362.
- , 1952B. «Ἀνασκαφαὶ περιοχῆς Σητείας». *ΠΑΕ*: 630-648.
- , 1952Γ. «Ἀνασκαφή λαξευτῶν τάφων εἰς τὴν περιοχὴν Ἐπισκοπῆς καὶ Σταμνιῶν Πεδιάδος Ἡρακλείου». *ΠΑΕ*: 619-630.
- , 1956. «Ἀνασκαφή μινωϊκῆς ἀγροικίας εἰς Ζοῦ Σητείας». *ΠΑΕ*: 232-240.
- , 1957. «Ἀνασκαφή Χόνδρου Βιάννου». *ΠΑΕ*: 136-147.
- , 1959A. «Ἀνασκαφή Μινωϊκοῦ συνοικισμοῦ εἰς Κεφάλι Χόνδρου». *ΠΑΕ*: 197-206.
- , 1959B. «Χρονικά». *KXρον.* 13: 359-393.
- Platon, N. 1961. «Chronologie de la Crète et des Cyclades à l' Age du Bronze». Στο *Bericht über den V. Internationalen Kongress für Vor- und Frühgeschichte, Hamburg, 1958,* σσ. 671-676. Berlin.
- , 1969. *CMS II. Iraklion Archäologisches Museum,* τμ. 1, *Die Siegel der Vorpalastzeit.* Berlin.
- Πλάτων, Ν. 1974. *Ζάκρος. Τό νέον μινωϊκόν ἀνάκτορον,* Ἀθήναι.
- , 1970. «Ἡ νεοανακτορική Κρήτη». Στο Χριστόπουλος κ.ά. (ἐκδ.) 1970: 166-211.

- Platon, N. 1979. «L' exportation du cuivre de l' île de Chypre en Crète et les installations métallurgiques de la Crète minoenne». *Acts of the International Archaeological Symposium: «The Relations between Cyprus and Crete, ca. 2000-500 B.C.»*, σσ. 101-110. Nicosia.
- Popham, M. R. 1963. «Two Cypriot sherds from Crete». *BSA* 58: 89-93.
- , 1964. *The Last Days of the Palace at Knossos. Complete Vases of the Late Minoan IIIB Period*. Lund.
- , 1965. «Some Late Minoan III Pottery from Crete». *BSA* 60: 316-342.
- OK • —, 1967. «Late Minoan Pottery, A Summary». *BSA* 62: 337-351.
- , 1969A. «The Late Minoan goblet and kylix». *BSA* 64: 299-304.
- , 1969B. «Knossos». *Archaeological Reports for 1968-69*: 31-33.
- , 1970A. *The Destruction of the Palace at Knossos. Pottery of the Late Minoan IIIA Period*. Göteborg.
- , 1970B. «Late Minoan Chronology». *AJA* 74: 226-228.
- , 1970Γ. «Late Minoan IIIB Pottery from Knossos». *BSA* 65: 195-202.
- OK. —, 1973. «The Unexplored Mansion at Knossos: a preliminary report on the excavations from 1967 to 1972. Part I. The Minoan building and its occupation». *Archaeological Reports for 1972-73*: 50-61.
- OK. —, 1974A. «Knossos: The Unexplored Mansion». *Archaeological Reports for 1973-74*: 35.
- , 1974B. «Sellopoulo Tombs 3 and 4, two Late Minoan graves near Knossos». *BSA* 69: 195-257.
- , 1975. «Late Minoan II Crete: A Note». *AJA* 79: 272-274.
- , 1976. «Mycenaean-Minoan relations between 1450 and 1400 B.C.». *BICS* 23: 119-121.
- , 1979. «Connections between Crete and Cyprus between 1300-1100 B.C.» *Acts of the International Archaeological Symposium: «The Relations between Cyprus and Crete, ca. 2000-500 B.C.»*, σσ. 178-191. Nicosia.
- , 1980. «Cretan sites occupied between c. 1450 and 1400 B.C.». *BSA* 75: 163-167.
- Popham, M., H. Sackett. 1973. «Excavation in the Unexplored Mansion». *ΑΔ* 28: Χρονικά, 576-578.
- ✱ Pottier, E. 1907. «Documents céramiques du Musée du Louvre». *BCH* 31: 115-138.
- Poursat, J.-C. 1972. «Mallia». *BCH* 96: 957-961.
- , 1973. «Mallia». *BCH* 97: 580-583.
- , 1975. «Fouilles récentes à Mallia (Crète): l' art palatial minoen à l' époque de Camarès». *Gazette des Beaux-Arts* 86: 89-98.
- , 1980A. «Reliefs d' appliqué moulés». Στο Detournay, Poursat, and Vandenneele 1980: 116-132.
- Poursat, J.-C. 1980B. «Vannerie». Στο Detournay, Poursat, Vandenneele 1980: κεφ. 3.
- Raison, J. 1968. *Les Vases à Inscriptions Peintes de l' Âge Mycénien et Leur Contexte Archéologique*. Rome.
- Ralph, E. K., H. N. Michael, M. C. Han. 1973. «Radiocarbon Dates and Reality». *MASCA Newsletter* 9: 1-20.
- Ralph, E. K., R. Stuckenrath, Jr. 1962. «University of Pennsylvania Radiocarbon Dates V». *Radiocarbon* 4: 144-159.
- Renfrew, C. 1964. «Crete and the Cyclades before Rhadamanthus». *KXpov.* 18: 107-141.
- , 1969. «The Development and Chronology of the Early Cycladic Figurines». *AJA* 73: 1-32.
- , 1971. «Sitagroi, radiocarbon and the prehistory of south-east Europe».

- Antiquity* 45: 275-282.
- , 1972. *The Emergence of Civilisation*. London.
- , 1978-1980. «Phylakopi and the Late Bronze I Period in the Cyclades». Στο Doulmas, (έκδ.) 1978-1980: I 403-421.
- Rhodes, D. 1964. *Kilns*. Philadelphia.
- Rice, P. M. 1976. «Rethinking the Ware Concept». *American Antiquity* 41: 538-543.
- Richter, G.M.A. 1953. *Handbook of the Greek Collection*. Metropolitan Museum of Art. New York.
- , 1966. *The Furniture of the Greeks, Etruscans and Romans*. London.
- Rocchetti, L. 1969-1970. «Depositum Sub-Micenei e Protogeometrici nei dintorni di Festòs». *ASAtene*, n.s., 31-32: 41-70.
- Rosa, V., la. 1977. «La ripresa dei lavori ad Haghia Triada: relazione preliminare sui saggi del 1977». *ASAtene*, n.s., 39: Appendice, 297-342.
- Rutkowski, B. 1966. *Larnaksy Egejskie*. Warszawa.
- , 1968. «The origin of the Minoan coffin». *BSA* 63: 219-227.
- Rutter, J. 1977. «Late Helladic IIIC Pottery and some Historical Implications». Στο *Symposium on the Dark Ages in Greece*, σσ. 1-20. New York.
- Rutter, J. B., S. H. Rutter. 1976. *The transition to Mycenaean: a stratified Middle Helladic II to Late Helladic IIA pottery sequence from Ayios Stephanos in Lakonia*. Los Angeles.
- Rutter, J. B., C. W. Zerner. 1984. «Early Hellado-Minoan Contacts». Στο Hägg, Marinatos, (έκδ.) 1984: 75-83.
- Sacconi, A. 1974. *Corpus delle Iscrizione Vascolari in Lineare B*. Roma.
- Sackett, L. H., M. Popham. 1970. «Excavations at Palaikastro VII». *BSA* 65: 203-242.
- Sackett, L. H., M. R. Popham, P.M. Warren. 1965. «Excavations at Palaikastro, VI». *BSA* 60: 248-314.
- Σακελλαράκης, Ί. 1965. «'Ανασκαφή 'Αρχανῶν». *ΠΑΕ*: 174-184.
- , 1966. «'Αρχάναι» *ΑΔ* 21: Χρονικά, 411-419.
- , 1970. «Das Kuppelgrab A von Archanes und das kretisch-mykenische Tieropferitual». *PZ* 45: 135-219.
- , 1972A. «'Αρχάνες». Στο 'Ορλάνδος 1972: 111-118.
- , 1972B. «'Ανασκαφή 'Αρχανῶν». *ΠΑΕ*: 310-362.
- , 1972Γ. «Μυκηναϊκός ταφικός περίβολος εις Κρήτην». *ΑΑΑ* 5: 399-419.
- , 1973. «Νεολιθική Κρήτη». Στο Θεοχάρης 1973: 131-146.
- Σακελλαράκης, Ί., Ή. Σακελλαράκη. 1976. «'Ανασκαφή 'Αρχανῶν». *ΠΑΕ*: 342-399.
- Sakellarakis, Y., E. Sapouna-Sakellarakis. 1981. «Drama of Death in a Minoan Temple». *National Geographic* 159, no. 2: 205-222.
- Σάμψων, Ή. 1980. «Μινωικά ἀπό τήν Τήλο». *ΑΑΑ* 13: 68-73.
- Savignoni, L. 1904. «Scavi e scoperte nella necropoli di Phaestos». *MonAnt* 14: στ. 501-666.
- Schachermeyr, F. 1955. *Die ältesten Kulturen Griechenlands*. Stuttgart.
- , 1962. «Forschungsbericht über die Ausgrabungen und Neufunde zur Ägaische Frühzeit 1957-1960». *ΑΑ*: στ. 105-382.
- , 1964. *Die minoische Kultur des alten Kreta*. Stuttgart.
- , 1978. «Akrotiri-first maritime republic?» Στο Doulmas, (έκδ.) 1978-1980: 423-428.
- , 1979Α. «The Pleonastic Pottery Style of Cretan Middle IIIC and its Cypriote Relations». *Acts of the International Archaeological*

- Symposium «The Relations between Cyprus and Crete, ca. 2000-500 B.C.»*, σσ. 204-214. Nicosia.
- , 1979B. *Die ägäische Frühzeit*. Wien.
- Schaeffer, C. F.-A. 1932. «Fouilles de Minet-el-Beida et de Ras Shamra». *SYRIA* 13: 1-27.
- , 1937. «Les fouilles de Ras Shamra-Ugarit. Huitième campagne (Printemps 1936)». *Syria* 18: 125-154.
- , 1938. «Les fouilles de Ras Shamra-Ugarit. Neuvième campagne (Printemps 1937)». *Syria* 19: 193-255.
- , 1939. *Ugaritica*, τόμ. I. Paris.
- , 1948. *Stratigraphie comparée et chronologie de l'Asie Occidentale (IIIe et IIe millénaires)*. London.
- Schiering, W. 1959-1960. «Die Ausgrabung beim Athena-Tempel in Milet 1957. I. Südabschnitt». *IstMitt* 9-10: 4-30.
- , 1960. «Steine und Malerei in der minoische Kunst». *JdI* 75: 17-36.
- , 1981. «Prinzipien der Bildgestaltung mittelminoischer Siegel». *Studien zur minoischen und helladischen Glyptik*, CMS suppl. 1: 189-206.
- Schiering, W., W. Muller, W. D. Niemeier. 1982. «Landbegehungen in Rethymnon und Umgebung». *AA*: 15-54.
- Schofield, E. 1982A. «Plus and Minus Thera: Trade in the Western Aegean in Late Cycladic I-II». *Temple University Aegean Symposium* 7: 9-14.
- , 1982B. «The Western Cyclades and Crete: a "Special Relationship"». *Oxford Journal of Archaeology* I, fasc. 1.
- Scholes, K. 1956. «The Cyclades in the Later Bronze Age: a Synopsis». *BSA* 51: 9-40.
- Seager, R. B. 1904-1905. «Excavations at Vasiliki, 1904». *University of Pennsylvania Transactions of the Department of Archaeology, Free Museum of Science and Art* 1: 207-221.
- , 1906-1907. «Report of Excavations at Vasiliki, Crete, in 1906». *University of Pennsylvania Transactions of the Department of Archaeology, Free Museum of Science and Art* 2: 111-132.
- , 1908. «Excavations at Vasiliki». Στο Hawes κ.ά. 1908: 49-50 και πίν. 12.
- , 1909. «Excavation on the Island of Mochlos, Crete, in 1908». *AJA* 13: 273-303.
- , 1910. *Excavations on the Island of Pseira, Crete*. Philadelphia.
- , 1912. *Explorations in the Island of Mochlos*. Boston and New York.
- , 1916. *The Cemetery of Pachyammos, Crete*. Philadelphia.
- Seiradaki, M. 1960. «Pottery from Karphi». *BSA* 55: 1-37.
- Shaw, J. W. 1977. «Excavations at Kommos (Crete) During 1976», *Hesperia* 46: 199-240.
- , 1978. «Excavations at Kommos (Crete) during 1977». Στο Shaw, Betancourt, Watrous 1978: 111-154.
- , 1979. «Excavations at Kommos (Crete) during 1978». *Hesperia* 48: 145-173.
- , 1980. «Excavations at Kommos (Crete) during 1979». *Hesperia* 49: 207-250.
- , 1981. «Excavations at Kommos (Crete) During 1980». *Hesperia* 50: 211-251.
- , 1984. «Excavations at Kommos (Crete) during 1982-1983». *Hesperia* 53: 251-287.
- Shaw, J. W., P. P. Betancourt, L. V. Watrous. 1978. «Excavations at Kommos (Crete) during 1977». *Hesperia* 47: 111-170.
- Shear, T. L. Jr. 1967. «Minoan Influence on the Mainland: Variations of Opinion since 1900». Στο *A Land*

- Called Crete. A Symposium in Memory of Harriet Boyd Hawes*, σσ. 47-65. Northhampton, Mass., Η.Π.Α.
- Silverman, J. 1974. «A Lost Notebook from the Excavations at Gournia, Crete». *Expedition* 17, no. 1: 11-20.
- , 1978A. «The Gournia Collection in the University Museum: A Stydy, East Cretan Pottery». Διδ. διατρ. Πανεπιστήμιο Πενσυλβάνιας, Η.Π.Α.
- , 1978B. «The LM IB Painted Pottery of Eastern Crete». *Temple University Aegean Symposium* 3: 31-35.
- Smee, M. H. 1966. «A Late Minoan tomb at Palaikastro». *BSA* 61: 157-162.
- Snodgrass, A. M. 1971. *The Dark Age of Greece*. Edinburgh.
- Sparks, R.S.J., H. Sigurdsson, N. D. Watkins. 1978. «The Thera eruption and Late Minoan-IB destruction on Crete». *Nature* 271: 91.
- Sperling, J. W. 1976. «Kum Tepe in the Troad: Trial Excavation, 1934». *Hesperia* 45: 305-364.
- Starr, C. G. 1954-1955. «The Myth of the Minoan Thalassocracy». *Historia* 3: 282-291.
- Stewart, J. R. 1963. «The Tomb of the Seafarer at Karmi in Cyprus». *OpusAth* 4: 199-206.
- Stos-Fertner, Z., R.E.M. Hedges, R.D.G. Evely. 1979. «The application of the XRF-XRD method to the analysis of the pigments of Minoan painted pottery». *Archaeometry* 21: 187-194.
- Strange, J. 1980. *Caphtor/Keftiu: a new investigation*. Leiden.
- Ström, I. 1981. «Middle Minoan Crete: A re-consideration of Some of its External Relations». Στο Best, de Vries, (εκδ.) 1981: 105-123.
- Strong, D. E. 1966. *Greek and Roman Gold and Silver Plate*. Ithaca, New York.
- Stubbings, F. H. 1951. *Mycenaean pottery from the Levant*. Cambridge.
- , 1970. «Chronology. III. The Aegean Bronze Age». Στην *Cambridge Ancient History*, (αναθεωρ. έκδ.), I: 239-247.
- Stucynski, S. L. 1982. «Cycladic Imports in Crete: A Brief Survey». *Temple University Aegean Symposium* 7: 50-59.
- Styrenius, C.-G. 1967. *Sybmycenaean Studies*. Lund.
- Styrenius, C.-G., J. Tzedakis. 1970. «Chania: A new Minoan centre». *AAA* 3: 100-108.
- Switsur, V. R. 1972. «Radiocarbon Dates». Στο Warren 1972A: Appendix 15, 344-345.
- Taramelli, A. 1897. «The Prehistoric Grotto at Miamù». *AJA* 1: 287-312.
- Taylour, Lord W. 1958. *Mycenaean Pottery in Italy and Adjacent Areas*. Cambridge.
- , 1972. «Excavation at Ayios Stephanos». *BSA* 67: 205-263.
- Thimme, J., (εκδ.) 1977. *Art and Culture of the Cyclades in the Third Millennium B.C.* Chicago and London.
- Tufnell, O., C. H. Inge, L. Harding. 1940. *Lachich*, τόμ. II. London, New York, Toronto.
- Τζεδάκις, Γ. 1965. «Ἀρχαιότητες καὶ μνημεῖα δυτικῆς Κρήτης». *ΑΔ* 20: Χρονικά 568-570.
- , 1966. «Ἀρχαιότητες καὶ μνημεῖα δυτικῆς Κρήτης». *ΑΔ* 21: Χρονικά 425-429.
- , 1967. «Ἀρχαιότητες καὶ μνημεῖα δυτικῆς Κρήτης». *ΑΔ* 22: Χρονικά 495-506.
- , 1968. «Ἀρχαιότητες καὶ μνημεῖα δυτικῆς Κρήτης». *ΑΔ* 23: Χρονικά, 413-420.
- Tzedakis, J. 1969A. «L' atelier de céramique postpalatiale à Kydonia». *BCH* 93: 396-418.

- Τζεδάκις, Ι. 1969B. «'Αρχαιότητες και Μνημεία Δυτικής Κρήτης». *ΑΔ* 24: 428-436.
- Tzedakis, I. 1971A. «Minoan Globular Flasks». *BSA* 66: 363-368.
- Τζεδάκις, Ι. 1971B. «Λάρνακες 'Υστερομινωικού νεκροταφείου 'Αρμένων Ρεθύμνης». *ΑΑΑ* 4: 216-222.
- Tzedakis 1973. «The Late Minoan III ^{Ζα109} Settlement of Kydonia». *BICS* 20: 154-156.
- Τζεδάκις, Ι. 1977. «Καστέλλι Χανίων». *Έργον*: 199-204.
- Vagnetti, L. 1972-1973. «L' insediamento ^{Ζα40} neolitico di Festós». *ASAtene*, n.s., 34-35: 7-138.
- Vagnetti, L., P. Belli. 1978. «Characters and Problems of the Final Neolithic in Crete». *SMEA* 19: 125-163.
- Ventris, M., J. Chadwick. 1973. *Documents in Mycenaean Greek*. Cambridge.
- Vercoutter, J. 1956. *L' Égypte et le monde égéen préhellénique*. Cairo.
- Vermeule, E. 1963. «The Fall of Knossos and the Palace Style». *AJA* 67: 195-199.
- , 1964. *Greece in the Bronze Age*. Chicago and London.
- , 1967. «The Decline and End of Minoan and Mycenaean Culture». Στο *A Land Called Crete. A Symposium in Memory of Harriet Boyd Hawes*, 81-98. Northampton, Mass., Η.Π.Α.
- , 1975. *The Art of the Shaft Graves of Mycenae*. Norman, Oklahoma, Η.Π.Α.
- , 1980. «Minoan Relations with Cyprus: The Late Minoan I Pottery from Toumba tou Skourou, Morphou». *Temple University Aegean Symposium* 5: 22-24.
- Vermeule, E., F. Wolsky. 1978. «New Aegean Relations with Cyprus: The Minoan and Mycenaean Pottery from Toumba tou Skourou, Morphou». *Proceedings of the American Philosophical Society* 122: 294-317.
- Wace, A.J.B. 1956. «Ephyraean Ware». *BSA* 51: 123-127.
- Wace, A.J.B., M.S. Thompson. 1913. *Prehistoric Thessaly*. Cambridge.
- OK ● Walberg, G. 1976. *Kamares. A Study of the Character of Palatial Middle Minoan Pottery*. Uppsala.
- , 1978. *The Kamares Style. Overall Effects*. Uppsala.
- OK. —, 1981. «The Identification of Middle Minoan Painters and Workshops». *AJA* 85: 73-75.
- OK. —, 1983. *Provincial Middle Minoan Pottery*. Mainz am Rhein.
- Ward, W. A. 1971. *Egypt and the East Mediterranean World 2200-1900 B.C.* Beirut.
- , 1981. «The Scarabs from Tholos B at Platanos». *AJA* 85: 70-73.
- Wardle, K. A. 1969. «A Group of Late Helladic IIIB I Pottery from within the Citadel at Mycenae». *BSA* 64: 261-297.
- , 1973. «A Group of Late Helladic IIIB 2 Pottery from within the Citadel at Mycenae». *BSA* 68: 297-342.
- Warren, P. M. 1965. «The first Minoan stone vases and Early Minoan chronology». *ΚΧρον*. 19: 7-43.
- , 1969A. «The origins of the Minoans». *BICS* 16: 156-157.
- , 1969B. *Minoan Stone Vases*. London.
- , 1969Γ. «An Early Bronze Age Potter's Workshop in Crete». *Antiquity* 43: 224-227.
- , 1972A. *Myrtos. An Early Bronze Age Settlement in Crete*. London.
- , 1972B. «Knossos and the Greek Mainland in the Third Millennium B.C.». *ΑΑΑ* 5: 392-398.
- , 1974. «Crete, 3000-1400 B.C.: immigration and the archaeological evidence». Στο Crossland and Birchall,

- (εκδ.) 1974: 41-47.
- , 1976. «Radiocarbon Dating and Calibration and the Absolute Chronology of Late Neolithic and Early Minoan Crete». *SMEA* 17: 205-219.
- , 1979. «Knossos». *Archaeological Reports for 1978-79*: 36-37.
- , 1980. «Problems of Chronology in Crete and the Aegean in the Third and Earlier Second Millennium B.C.». *AJA* 84: 487-499.
- —, 1981A. «Knossos: Stratigraphical Museum excavations, 1978-1980. Part. I». *Archaeological Reports for 1980-81*: 73-93. *βλ. βλ. 206*
- —, 1981B. «Knossos and its Foreign relations in the Early Bronze Age». *Πεπραγμένα τοῦ Δ' Διεθνοῦς Κρητολογικοῦ Συνεδρίου*. Ἀθήναι.
- Warren, P., J. Tzedhakis. 1972. «Debla: A New Early Minoan Settlement». *AAA* 5: 66-72.
- , 1974. «Debla: An New Early Minoan settlement in western Crete». *BSA* 69: 299-342.
- Watrous, L. V. 1978. «A Late Minoan I-II Deposit». Στο Shaw, Betancourt, Watrous. 1978: Appendix B, 165-170.
- , 1980. «J.D.S. Pendlebury's Excavations in the Plain of Lasithi. The Iron Age Sites». *BSA* 75: 269-283.
- OK —, 1981. «The Relationship of Late Minoan II to Late Minoan III A1». *AJA* 85: 75-77.
- Weickert, C. 1940. «Grabungen in Milet 1938». Στο *Bericht über den VI internationalen Kongress für Archäologie*: 325-332.
- , 1957. «Die Ausgrabung beim Athena-Tempel in Milet 1955». *IstMitt* 7: 102-132.
- , 1959-1960. «Die Ausgrabung beim Athena-Tempel in Milet 1957. III. Westabschnitt». *IstMitt* 9-10: 63-66.
- Weinberg, S.S. 1965. «The Relative Chronology of the Aegean in the Stone and Early Bronze Ages». Στο Ehrlich, (εκδ.) 1965: 285-320.
- Wiener, M. H. 1984. «Crete and the Cyclades in LM I: The Tale of the Conical Cups». Στο Hägg, Marinatos, (εκδ.) 1984: 17-25.
- Wilson, A. L. 1976. «The provenance of the inscribed stirrup-jars found at Thebes». *Archaeometry* 18: 51-58.
- Woolley, Sir. L. 1955. *Alalakh*. Oxford.
- Yadin, Y., κ.ά. 1960. *Hazor*, τόμ. II. Ιερουσαλήμ.
- Yule, P. 1977-1978. «Platanos, Tholos B in Kreta: Bemerkungen zu den Siegeln». *Marburger Winckelmann-Programm*: 3-5.
- Zerner, C. 1978. *The Beginning of the Middle Helladic Period at Lerna*. Διδ. διατρ., Πανεπιστήμιο Σινσιννάτι. Η.Π.Α.
- Zervos, C. 1956. *L' Art de la Crète néolithique et minoenne*. Paris.
- Χριστόπουλος, Γ.Α. κ.ά., (εκδ.) 1970. *Ἱστορία τοῦ Ἑλληνικοῦ Ἔθνους. Προϊστορία καὶ Πρωτοϊστορία*. Ἀθήναι.

ΕΥΡΕΤΗΡΙΟ

ΜΕΡΟΣ Α΄

Τα απεικονιζόμενα πήλινα σκεύη, σύμφωνα με τις μουσειακές ενδείξεις τους (για αντικείμενα χωρίς ένδειξη βλ. το Δεύτερο Μέρος του Ευρετηρίου για την εκάστοτε αρχαιολογική θέση)

Άγιος Νικόλαος (Α.Ν.) (Βλ. και λ. Μύρτος)	2086, Πίν. 15E
2674, Πίν. 3A	2114, Πίν. 31Z-Θ
Αθήνα (Ε.Α.Μ.)	2619, Εικ. 92
4803, Εικ. 20Δ	2636, Πίν. 30ΣΤ
4972, Εικ. 20Γ	2653, Πίν. 29Z
5156, Εικ. 20B	2654, Πίν. 29ΣΤ
6103,3, Εικ. 20A	2657, Πίν. 29Θ
6775, Πίν. 25B	2680, Εικ. 72
Βοστώνη (Μ.Κ.Τ.)	2690, Πίν. 23Z
09.42, Πίν. 4Θ	2710, Εικ. 8 (αριστερά)
09.552, Πίν. 5B	2713, Εικ. 8 (δεξιά)
09.553, Πίν. 4Θ	2762, Πίν. 24Δ
09.555, Πίν. 4Θ	2767, Εικ. 100K
09.556, Πίν. 4Θ	2773, Εικ. 100I
09.557, Εικ. 39Δ	2780, Εικ. 100Λ
09.560, Πίν. 22Z	2827, Εικ. 100Α
Ηράκλειο (Μ.Η.)	2828, Εικ. 100Δ
5, Πίν. 2ΣΤ	2829, Εικ. 100Γ
7, Πίν. 2Z	2830, Πίν. 17Δ
1587, Πίν. 28Δ	2831, Εικ. 100B
1588, Πίν. 28Γ	2832, Πίν. 17Γ
1612, Πίν. 26E	2834, Εικ. 100Θ
1647, Πίν. 21E	2836, Εικ. 100ΣΤ
1680, Εικ. 74	2837, Εικ. 100Z
1823, Πίν. 18Θ	2838, Εικ. 100E
1832, Πίν. 17Z	2839, Εικ. 100H
1861, Πίν. 22Δ	2840, Πίν. 17H
1862, Πίν. 18ΣΤ	2841, Πίν. 31B
1887, Εικ. 96ΣΤ	2908, Πίν. 6Γ
1888, Εικ. 96E	3007, Πίν. 21H
1900, Εικ. 96B	3142, Εικ. 95
1914, Εικ. 96A	3155, Εικ. 96Δ
1936, Πίν. 32A	3268, Πίν. 30M
1937, Πίν. 32B	3332, Εικ. 50 (δεξιά)
2000, Πίν. 29B	3382, Πίν. 21ΣΤ
	3383, Πίν. 20Z

- 3390, Εικ. 108
3393, Πίν. 20B
3396, Πίν. 20Γ
3397, Εικ. 107
3588, Πίν. 7Δ
3608, Εικ. 27K
3612, Πίν. 15Δ
3621, Εικ. 75 (δεξιά)
3622, Εικ. 75 (αριστερά)
3645, Εικ. 120B, Γ
3689, Πίν. 26ΣΤ
3738, Πίν. 4B
3742, Πίν. 31E
3774, Εικ. 27Θ
3793, Εικ. 25
3859, Πίν. 28Z
3899, Πίν. 23Δ
3901, Πίν. 31A
3911, Εικ. 32Γ
3962, Πίν. 21A
3979, Πίν. 7B
4090, Εικ. 49Δ
4107, Πίν. 3E
4108, Πίν. 3ΣΤ
4109, Πίν. 3A
4110, Εικ. 22
4112, Πίν. 3M
4116, Πίν. 5Γ
4120, Εικ. 29B
4121, Εικ. 29E
4122, Εικ. 29ΣΤ
4126, Πίν. 6E
4137, Εικ. 23
4141, Εικ. 29Z
4141, Εικ. 29H
4142, Εικ. 29Γ
4186, Πίν. 3Z
4194, Πίν. 3K
4292, Εικ. 29Δ
4294, Πίν. 3I
4297, Εικ. 29A
4463, Πίν. 29Γ
4466, Πίν. 30Δ
4467, Πίν. 31ΣΤ
4468, Πίν. 30H
4508, Πίν. 28B
4509, Πίν. 28A
4513, Πίν. 30K
4536, Πίν. 29H
4537, Πίν. 21Δ
4953, Εικ. 59
4962, Εικ. 47E
4992, Εικ. 52
5030, Εικ. 47Δ
5031, Εικ. 47Γ
5043, Εικ. 47B
5154, Εικ. 96Γ
5172, Πίν. 21Z
5184, Πίν. 28H
5208, Πίν. 13Z
5249, Εικ. 39Γ
5267, Πίν. 12Z
5272, Εικ. 40
5280, Εικ. 63Θ
5294, Εικ. 39E
5301, Πίν. 7ΣΤ
5313, Πίν. 19Γ
5319, Πίν. 4A
5380, Πίν. 17B
5412, Πίν. 19B
5449, Εικ. 39ΣΤ
5458, Πίν. 18H
5459, Πίν. 19Δ
5473, Πίν. 4H
5475, Εικ. 39Z
5479, Πίν. 4Γ
5556, Εικ. 24
5570, Εικ. 32A
5573, Εικ. 50 (αριστερά)
5684, Εικ. 47ΣΤ
5748, Πίν. 19Γ
5779, Πίν. 10B
5785, Πίν. 9E
5797, Πίν. 10A
5800, Πίν. 10Γ
5806, Εικ. 109
5807, Πίν. 9H
5828, Πίν. 12Γ
5829, Πίν. 12E
6506, Πίν. 28E
6526, Πίν. 23H
6729, Πίν. 17A

- 6816, Εικ. 28 (δεξιά)
6851, Πίν. 19Α
6950, Εικ. 62Β
6975, Εικ. 62Γ
7034, Εικ. 62Δ
7042, Εικ. 62Α
7450, Πίν. 2Γ
7458, Πίν. 3Δ
7487, Πίν. 2Ε
7489, Εικ. 16
7494, Πίν. 2Δ
7541, Πίν. 2Θ
7572, Πίν. 20Δ
7637, Πίν. 30Ζ
7659, Πίν. 24Β
7661, Πίν. 24Γ
7693, Εικ. 53
7747, Πίν. 23Β
7748, Πίν. 23Γ
7757, Πίν. 25Α
8407, Πίν. 22ΣΤ
8632, Πίν. 19Ε
8677, Εικ. 49Β
8929, Πίν. 16Α
8939, Πίν. 22Η
9062, Πίν. 23Α
9184, Εικ. 12Β
9198, Εικ. 12Α
9206, Εικ. 12Γ
9207, Εικ. 12Δ
9355, Εικ. 27Λ
9441, Πίν. 1Β
9448, Εικ. 12Ε
9465, Πίν. 20ΣΤ
9540, Πίν. 23Ε,ΣΤ
10073, Πίν. 11Δ
10075, Πίν. 12Β
10085, Πίν. 25Γ
10091, Πίν. 9Ι
10095, Πίν. 12Η
10104, Πίν. 11Α
10116, Πίν. 9Θ
10153, Πίν. 8ΣΤ
10168, Πίν. 8Ε
10232, Πίν. 8Β
10415, Πίν. 11Β
10416, Πίν. 9Γ
10573, Πίν. 11Γ
10575, Πίν. 9Β
10578, Πίν. 10Δ
10579, Πίν. 10Ε
10612, Πίν. 9Δ
10613, Πίν. 1ΣΤ
10656, Πίν. 9ΣΤ
10678, Πίν. 11Ε
10679, Πίν. 11ΣΤ, Ζ
11193, Πίν. 7Γ
13910, Πίν. 21Γ
14060, Πίν. 1Ε
14073, Πίν. 1Δ
14098, Πίν. 20Η
14669, Πίν. 30Γ
15059, Πίν. 24Α
15098, Πίν. 29Α
15102, Πίν. 28ΣΤ
15104, Πίν. 28Θ
16210, Πίν. 22Α
16211, Πίν. 22Β
18199, Πίν. 14Α
18378, Εικ. 33Δ
18379, Εικ. 27ΣΤ
22105, Πίν. 12Α
- Θήβα (Αρχαιολογικό Μουσείο)
868, Εικ. 122 (αριστερά)
873, Εικ. 122 (δεξιά)
15102, Πίν. 28ΣΤ
15104, Πίν. 28Θ
16210, Πίν. 22Α
16211, Πίν. 22Β
18199, Πίν. 14Α
18378, Εικ. 33Δ
18379, Εικ. 27ΣΤ
- Κέα (ενδείξεις ανασκ.)
Κ. 1310, Πίν. 18Δ
Κ. 2507, Πίν. 18Β
Κ. 4115, Πίν. 18Γ
Κ. 4142, Πίν. 18Α
- Κομμός (ενδείξεις ανασκ. Τα πλήρη
αγγεία βρίσκονται στο Μ.Η.)
C 45, Εικ. 116
C 55, Εικ. 117
C 71, Εικ. 113Ι

- C 75, Εικ. 113ΣΤ
 C 78, Εικ. 113Θ
 C 81, Εικ. 113Κ
 C 82, Εικ. 113Η
 C 237, Εικ. 113Ε
 C 251, Εικ. 81Α
 C 275, Εικ. 113Δ
 C 331, Εικ. 113
 C 416, Εικ. 78 (δεξιά)
 C 420, Εικ. 61ΣΤ
 C 423, Εικ. 78 (αριστερά)
 C 424, Εικ. 81Β
 C 428, Εικ. 49Α
 C 448, Εικ. 113Γ
 C 449, Εικ. 113Α
 C 454, Εικ. 113Ζ
 C 702, Εικ. 66Α
 C 703, Εικ. 61Ε
 C 878, Εικ. 114 (δεξιά)
 C 882, Εικ. 114 (κέντρο)
 C 886, Εικ. 86Β
 C 897, Εικ. 114 (αριστερά)
 C 1453, Εικ. 61Β
 C 1456, Εικ. 61Ζ
 C 1457, Εικ. 71Α
 C 1458, Εικ. 66Β
 C 1506, Εικ. 71Β
 C 1522, Εικ. 66Γ
 C 1525, Εικ. 68 (αριστερά)
 C 1526, Εικ. 66Δ
 C 1529, Εικ. 61Η
 C 1537, Εικ. 68 (δεξιά)
 C 1555, Εικ. 61Γ
 C 1556, Εικ. 61Δ
 C 2211, Εικ. 80Γ
 C 2213, Εικ. 80Α
 C 2216, Εικ. 80Β
 C 2222, Εικ. 82, 83
 C 2227, Εικ. 80Ε
 C 2343, Εικ. 61Α
 C 2371, Εικ. 80Δ
 C 2373, Πίν. 13Θ
 C 2375, Πίν. 13Α
 C 2377, Πίν. 13Β
 C 2386, Πίν. 13Κ
 C 2412, Πίν. 13Δ
 C 2720, Πίν. 14Ε
 C 2867, Πίν. 13Ε
 C 2869, Πίν. 13Γ
 C 2957, Πίν. 14Δ
 C 3817, Εικ. 86Α
 C 3851, Πίν. 13Η
 C 3857, Εικ. 86Γ
 C 4167, Πίν. 9Α
 C 4171, Πίν. 9Α
 C 4235, Εικ. 73, Πίν. 12Δ
 C 4383, Εικ. 71Γ, Πίν. 9Α
 C 4384, Πίν. 9Α
 C 4391, Πίν. 8Γ
 C 4394, Πίν. 7Α
 C 4494, Πίν. 8Δ
 C 4495, Πίν. 8Δ
 C 4500, Πίν. 8Δ
 C 4573, Εικ. 67 (κάτω)
 Κοπεγχάγη (Ε.Μ.Κ.)
 6790, Πίν. 5ΣΤ
 Κουμ Τεπέ (Τουρκία) (ενδείξεις ανασκ.)
 817, Εικ. 15 (δεξιά)
 818, Εικ. 15 (αριστερά)
 Μασσαλία (Μουσείο Borely)
 2784, Εικ. 101
 Μύρτος (ενδείξεις ανασκ. Τα αγγεία
 βρίσκονται στο Α.Ν.)
 Ρ 11, Εικ. 26Α
 Ρ 13, Εικ. 26Β
 Ρ 49, Εικ. 26Γ
 Ρ 77, Εικ. 30Α
 Ρ 78, Εικ. 30Β
 Ρ 98, Εικ. 30Γ
 Ρ 150, Εικ. 35Γ
 Ρ 196, Εικ. 35Ε
 Ρ 227, Εικ. 35Β
 Ρ 250, Εικ. 35Α
 Ρ 251, Εικ. 27Β
 Ρ 364, Εικ. 27Ε
 Ρ 443, Εικ. 26Δ
 Ρ 459, Εικ. 26Ε
 Ρ 642, Εικ. 35Δ
 Νέα Υόρκη (Μ.Μ.Ν.Υ.)
 1907.232.14, Πίν. 4Ε
 1911.186.4, Πίν. 5Δ
 1911.186.5, Πίν. 5Ε

- Οξφόρδη (Μ.Α.)
 1909.342B, Πίν. 2H
 1938.414, Πίν. 6Δ
 1930.645, Πίν. 9Z
 1931.234, Πίν. 6ΣΤ
 1931.235, Πίν. 5I
 1938.866, Πίν. 14B
 ΑΕ 518, Πίν. 18Ε
 ΑΕ 584, Πίν. 30Ε
 ΑΕ 808, Πίν. 13I
 ΑΕ 852, Πίν. 13ΣΤ
 ΑΕ 898, Πίν. 21B
 ΑΕ 944, Πίν. 8H
 ΑΕ 984, Πίν. 5K
 ΑΕ 1177, Πίν. 5Θ
 ΑΕ 1654, Πίν. 12Θ
- Παρίσι (Λούβρο)
 CA 882, Πίν. 29K
 CA 883, Πίν. 30A, B
 CA 893, Πίν. 29I
 CA 905, Πίν. 30Δ
 CA 909, Πίν. 31Γ, Δ
- Princeton, New Jersey (Μουσείο Καλών
 Τεχνών Πανεπιστημίου Princeton)
 71-17, Πίν. 7Ε
- South Hadley Μασσαχουσέτης (Κ.Μ.Η.)
 BAI 7B, Εικ. 49Γ
 BAI 7E, Εικ. 49Ε
- Φαιστός (ενδειξίει ανασκ. Τα πλήρη
 αγγεία βρίσκονται στο Μ.Η.)
 1858, Εικ. 11A
 1860, Εικ. 11B
 1888, Εικ. 11Γ
 2592, Πίν. 12ΣΤ
 4224, Εικ. 11Ε
 4231, Εικ. 11ΣΤ
- Φιλαδέλφεια Ηνωμ. Πολ. Αμερ. (Πενν.)
 MS 4116, Εικ. 27H
 MS 4170-A, Εικ. 33Γ
 MS 4175, Εικ. 27I
 MS 4176-A, Εικ. 97 (αριστερά)
 MS 4214, Εικ. 27Γ
 MS 4215, Εικ. 27Z
 MS 4220, Εικ. 28 (αριστερά)
 MS 4221, Εικ. 27A
 MS 4222, Εικ. 33Ε
- MS 4224, Εικ. 104Λ
 MS 4227, Εικ. 33B
 MS 4228, Εικ. 51
 MS 4231, Εικ. 54 (άνω), Πίν. 5H
 MS 4234, Εικ. 39B, Πίν. 5A
 MS 4235, Πίν. 5Z
 MS 4237, Πίν. 4ΣΤ
 MS 4238, Εικ. 39A, Πίν. 4Z
 MS 4245, Εικ. 63Ε
 MS 4246, Εικ. 33A
 MS 4247, Εικ. 54 (κάτω)
 MS 4248, Εικ. 76Δ
 MS 4251, Εικ. 63ΣΤ
 MS 4253A, Εικ. 76B
 MS 4254, Εικ. 63H
 MS 4257, Εικ. 63Δ
 MS 4258, Εικ. 76Γ
 MS 4261, Εικ. 63B
 MS 4262, Εικ. 63I
 MS 4264, Εικ. 63Z
 MS 4267, Εικ. 63A
 MS 4272, Εικ. 104Z
 MS 4273, Εικ. 104Γ
 MS 4274, Εικ. 104I
 MS 4276, Πίν. 30Λ
 MS 4277, Εικ. 104K
 MS 4281, Εικ. 104A
 MS 4282, Εικ. 104Δ
 MS 4285, Εικ. 104ΣΤ
 MS 4286, Εικ. 104B
 MS 4287, Πίν. 20A
 MS 4473, Εικ. 87A
 MS 4474, Πίν. 18Z
 MS 4476, Εικ. 104Θ
 MS 4482, Εικ. 87Γ, 99A
 MS 4484, Εικ. 99Γ
 MS 4485, Εικ. 104H
 MS 4486, Εικ. 99B
 MS 4487, Εικ. 76A
 MS 4489, Εικ. 99Δ
 MS 4494, Εικ. 130
 MS 4496, Πίν. 30Θ
 MS 4497, Πίν. 30I
 MS 4500, Εικ. 128
 MS 4502, Εικ. 129
 MS 4549, Πίν. 30Ξ

- MS 4564, Πίν. 6Α
MS 4566-B, Εικ. 97 (δεξιά)
MS 4582, Εικ. 67 (άνω)
MS 4614-26, Πίν. 4Δ
MS 4640, Πίν. 15Γ
MS 4652, Εικ. 27Δ
MS 4667, Πίν. 30Ν
MS 4671, Πίν. 14Γ
MS 4796, Πίν. 32ΣΤ, Ζ
MS 4797Α, Πίν. 32Δ
MS 4884, Εικ. 87Β
MS 4885, Εικ. 31
- MS 4888, Εικ. 133, Πίν. 32Γ
MS 4899, Πίν. 32Ε
MS 4900, Εικ. 99Ε
MS 4911, Πίν. 7Ζ
MS 4912, Εικ. 104Ε
60-19-72, Εικ. 63Γ
- Χανιά (Χ)
1996, Πίν. 3Θ
2002, Πίν. 3Η
2019, Πίν. 3Β
2030, Πίν. 2Ι
2158, Πίν. 29Ε

ΜΕΡΟΣ Β΄

Γενικοί όροι

- Ἄβυδος, 108, 135
 Αγία Ειρήνη (Κέας), 162, 189, 190, Πίν. 18Α-Δ
 Αγία Κυριακή, 32, 33, 51, 59, 63, 66
 Αγία Τριάδα, 51, 63, 72, 81, 104, 151, 168, 169, 188, 226, 236, 245, Εικ. 49Δ, Πίν. 7Β, 21Η
 Αγία Φωτιά Ιεράπετρας, 51, 80, 81, 94, 104, Εικ. 25
 Αγία Φωτιά Σητείας, 51, 52, 58, 59, 63, 68, Πίν. 3Α
 Ἅγιος Αντώνιος, 87, Εικ. 31
 Ἅγιος Θεόδωρος, 245, 248, Εικ. 128, 129
 Ἅγιος Μύρων, 51, 81
 Ἅγιος Ονούφριος, 51, 62, 66, 104, Πίν. 2ΣΤ, Ζ
 Αγίου Ονουφρίου ρυθμός, 53, 54, 57, 59, 62-66, 74, 78, Πίν. 2ΣΤ-Θ
 Ἅγιος Στέφανος (Λακωνίας), 119, 136, 162, 189
 αγρίμι (αίγαγρος), 99, 225, 238, 248, Εικ. 36Ζ, 37Ν, Πίν. 31Ε
 Αθήνα, 62, 244
 Αίγινα, 201
 Αίγυπτος, 49, 52, 64, 107, 108, 121, 135, 173, 174, 188, 190, 191, Εικ. 90, 102
 αιματίτης, 37
 Ακενατών, 173, 175
 ακιδωτό εργαλείο, 76
 Ἄκκρα, 175
 Ακρωτήρι (Θήρας), 90, 162, 184, 187, 188, 195, 200, 201, 203, 230, Εικ. 120Α, Πίν. 17Ε, ΣΤ
 αλάβαστρο πιεσμένο, 208, 212, 213, 214, 234, Εικ. 104Λ, 112
 αλάβαστρο ψηλό, 174, 191, 203, 212, 213, 230, 234, Εικ. 90, 93, 104Δ-ΣΤ, 112, 118, Πίν. 16Α, 18Β, 21Δ, 23Ζ, 28Γ, Δ, 29Β
 Αλατσά (Alaca, περιοχή Μ. Ασίας), 35
 Αλισάρ (Alishar), 44
 άλογο (ως διακοσμητικό θέμα), 247, Εικ. 127
 αλοιφές (αγγεία που περιείχαν...) ΠΜ, 77
 Αμάρνα, 173, 175
 Αμένωφισ Γ΄, 175
 Αμνισός, 104, 168, 177, 188, 226, 236, 245, Πίν. 16Β
 αμφορέας ΠΜ, 79, Εικ. 34
 αμφορέας ΜΜ, 118, 147, 152, 157, 161, 165, Εικ. 65, 77, Πίν. 12Β, Γ, Θ, 13ΣΤ, Κ
 αμφορέας ΥΜ-Υπομιν., 223, 234, 238, 255, Εικ. 93, 104Β, 132 Κ
 αμφοροειδές αγγείο νεολιθικό (tankard), 44, Εικ. 12Γ
 αμφοροειδές αγγείο ΠΜ (tankard), 55, 64, 66, Εικ. 13
 αναγωγικό περιβάλλον, 37, 60
 Ανακτορικού ρυθμού πιθαμοφορείς, 207, 212, 213, 215, 219, 234, Πίν. 23Η, 24, 25Α, Γ
 ανακτορικής εποχής χρονολόγηση, 49-51
 ανθρωπόμορφο σκεύος, 240, Πίν. 31Β
 αντιθετική διακόσμηση, 245, 256, Εικ. 126ΣΤ
 απίσχημο πιθοειδές ΜΜ, 157, Εικ. 77
 απίσχημο πιθοειδές ΥΜ, 215, 234, Εικ. 112, 118, Πίν. 23Η, 24Α-Γ, 25Α-Γ
 Αρκαλοχώρι, 33, 51, 59, 104, 168
 Αρμένιοι, 168, 224, 226, 236, Πίν. 26Ζ, 27Α, Β
 Αρολίθια, 33, 51
 αρυβαλλοειδές νεολιθικό, 44
 αρυβαλλοειδές ΠΜ, 51, 67, Εικ. 13
 αρυβαλλοειδές ΥΜ, 181, Εικ. 96Δ
 αρύταινα νεολιθική, 41

- αρύταινα ΥΜ ΙΙΙ, 245, Εικ. 118
 Αρχάνες, 104, 107, 114, 125, 152, 159, 166, 168, 188, 226
 Ασίνη, 119, 135
 ασκός ΠΜ, 55, 64, 79, 86, Εικ. 13
 ασκός ΜΜ, 124, 147, Πίν. 12Η
 ασκός ΥΜ-Υπομιν., 195, 235, 255, Πίν. 19Β, Γ, 32Ε
 Ατσιπάδες, 168, 245
 Αφηρημένος και Γεωμετρικός ρυθμός, 204, 205, Εικ. 105Θ-Λ, Πίν. 22Α, Β, Δ, Ε.
 Αχλάδια, 168, 169
- Βαθύπετρο, 166, 168, 169, 180, 188
 bandkeramik, βλ. ταινιωτή κεραμεική βάση ΠΜ, 86, Εικ. 29Α
 βάση ΜΜ-ΥΜ, 161, 240, 241, Πίν. 14 Α, 32Α, Β
 Βασική Παράδοση της ΥΜ Ιβ, 192-196, Εικ. 103, 104
 Βασιλικά Ανώγεια, 168, 224, 231, Πίν. 26Ε
 Βασιλική, 51, 73, 81, 85, 91, 92, 99, 101, 104, 123, 140, 149, 150, 168, Εικ. 27Γ, Δ, Η, Ι, Μ, 33Α, Γ, 39Α-Γ, Ε, 40, 54, 63Α, Ε, ΣΤ, Θ, 76Γ, Δ, Πίν. 4Α, Β, Δ-Ζ, 5Α, Η, 7ΣΤ, 12Ζ
 Βασιλικής ρυθμός, 53, 54, 72, 74, 80, 81-86, 89, 94, Εικ. 27, 28, Πίν. 4Α-Ε
 Βαφειού κύπελλο, βλ. κύπελλο με ευθέα τοιχώματα
 Βρόκαστρο, 168, 245, 253, 256, Εικ. 125, 133, Πίν. 32Γ-Ζ
 Βρυσών Κυδωνίας σπήλαιο, 33, 51, 60
- Γάζι, 168, 236
 Γαλατάς, 118
 Γερανίου σπήλαιο, 33
 γεφυρόστομο αγγείο ΠΜ, 74, 91, 94, 100, Εικ. 17
 γεφυρόστομο αγγείο ΜΜ, 118, 141, 146, 157, 165, Εικ. 48, 65, 72, 77, 81Α, Πίν. 8ΣΤ, 11Α, Β, 13Θ
- γεφυρόστομο αγγείο ΥΜ, 204, 213, Εικ. 112, Πίν. 21Η, 22Α
 Γόρτυνα, 59
 Γούρνες, 104, 107, 123, 132, 168, 236, Εικ. 62
 Γουρνιά, 51, 81, 92, 97, 104, 150, 165, 166, 168, 180, 181, 184, 185, 187, 188, 195, 205, 224, 225, 230, 236, 238, 240, 241, Εικ. 27Κ, 36-39, 41-43, 64, 75, 95-97, 120Β, Γ, Πίν. 6Α, 15Γ, Δ, 17Γ, Δ, Ζ, Η, 18ΣΤ, Θ, 22Δ, 26ΣΤ, 30Α, Ν, 31Β, 32Α, Β
 Γριμάνη σπήλαιο, 33, 51, 59
 γρύπας, 195, 214, 216, Πίν. 19Ε
 γύψος, 37
- δακτυλιοειδές αγγείο ΠΜ, 86, Εικ. 29Β
 Δέμπλα, 58, 65, 73, 87
 Δικταίο Άντρο, βλ. Ψυχρού σπήλαιο διπλό σκεύος ΜΜ, 118, Εικ. 52
 διπλό σκεύος ΥΜ, 240
 διπλός πέλεκυς, 195, 205, 206, 216, 224, Εικ. 125Ι
 δίσκος ΠΜ, 89
 «δισκοπότηρο», βλ. κύπελλο αμφικωνικό διχαλωτή λαβή νεολιθική, 39
 Δρακόνες 104, 114, 128, Εικ. 47, 59
 Δρήρος, 168, 253
 Δωδεκάνησα, βλ. Ρόδος
 Δωριείς, 252
- Έγκωμη, 182, 190, 253
 Εγχάρακτος ρυθμός, 54, 109, 123, 125, 126, Πίν. 6Δ, ΣΤ
 Ειδική Ανακτορική Παράδοση της ΥΜ Ιβ, 196-206
 Ειλειθυίας σπήλαιο, 33, 43, 51, 59, 63, Εικ. 12Ε, Πίν. 1Β
 Ελευσίνα, 238
 Ελλένες, 33, 51, 60
 Εμποριό (Χίου), 62
 Εναλλασσόμενος ρυθμός, 205, 206, 209, 216, Πίν. 22ΣΤ, Ζ
 Επισκοπή Ιεράπετρας, 168, 226, 236,

- 243, Πίν. 30Z, Θ, I
 Επισκοπή Πεδιάδος, 168, 226, 236
 Έργανος, 168, 245
 εργαστήρια ΥΜΠ, 236
 Ερυθρός Έντριπτος ρυθμός ΠΜ, 89
 Εύτρηση (Βοιωτίας), 52, 62, 75
 εφυραϊκή κύλικα, 190, 208, 212, 214,
 233, Εικ. 112, 113, Πίν. 23Α-Γ
- Ζάκρος, Επάνω, 51
 Ζάκρος, Κάτω, 104, 129, 165, 166, 168,
 169, 184, 202, 203, 205, Πίν. 7Δ,
 15Ε, 20Η, 21Γ, 22Α, Β, Ε
 Ζήρος, 33, 59
 Ζού, 168, 169
 ζών ομοιώματα ΠΜ, 47, 64, 74, 86,
 Εικ. 29Η
 ζών ομοιώματα ΜΜ-ΥΜ, 147, 195, 238,
 240
- θαλάσσια διακόσμηση, 127, 201, 212,
 213, 217, 243, 251, Εικ. 111Β, 123Κ,
 130, 131
 Θαλάσσιος ρυθμός της ΥΜ Ιβ, 200-203,
 205, 206, Εικ. 101, 105Μ-Ξ, 107,
 Πίν. 20Α-Δ, ΣΤ-Η, 23Η
 «Θαλασσιού ρυθμού Δάσκαλος» (Marine
 Style Master), 202, 217, Πίν. 20Ζ, Η
 Θήβα (Βοιωτίας), 228, 238, 239, Εικ. 122
 Θήβαι (Αιγύπτου), 173, 191, Εικ. 102
 θήλαστρο, 234, 238, Εικ. 118
 Θήρα, βλ. Ακρωτήρι
 Θραψανό, 121, Πίν. 6Β
 θυμιατήρι, 235, 240, Πίν. 29Η, 31Α
- Ιαλυσός, βλ. Ρόδος
 Ιασός, 189
 Ιταλία, 164, 190
- Καβούσι, 87, 168, 245, 253
 «κάλαθος» ΥΜ-Υπομιν., 254, Εικ. 93,
 132Ε
- καλαθόσχημο αγγείο, 248, Εικ. 128
 Καλαμοειδών Ζωγράφος, 203,
 Πίν. 21Α-Γ
 καλλιτέχνες ΜΜ, 147
 «Καμαραϊκής» εποχής χρονολόγηση,
 106-108
 Καμαραϊκός ρυθμός, 110, 116, 123, 130,
 135-150, 172, Εικ. 70-74, Πίν. 9-12
 Καμαρών σπήλαιο, 104
 Καμηλάρης, 104, 107, 151, 226
 Κάμπου κεραμεική ομάδα, 51, 67, 68
 Κάνθαρος, 149, 150
 Κανλί Καστέλλι, 51, 59, 64
 Κάρμι (Κύπρου), 135
 Κάρπαθος, 162, 189
 καρποδόχη, 146
 Καρφί, 168, 244, 245, 253, 255, Εικ. 132
 κασσίτερος (επικάλυψη αγγείων με...),
 237
 Καστανός Έντριπτος ρυθμός ΠΜ, 89
 Καστέλλι Χανίων, βλ. Χανιά
 Καστρί (Κυθήρων), βλ. Κύθηρα
 Κάτνα (Qatna), 175
 Κατσαμπάς, 33, 41, 168, 212, 218, 226,
 236, 245, Πίν. 23Ε, ΣΤ, 25Γ, 30Γ
 Καχούν (Kahun), 108, 135, 174
 κεραμεικοί δίσκοι, 70, 71, 120, Εικ. 19
 κεραμεικοί τροχοί, 104, 109, 119-122,
 139, 141, Εικ. 55, Πίν. 6Α
 κερατοειδείς αποφύσεις (αγγείων), 44,
 Εικ. 12 Α, Ε
 κέρνος, 76, Εικ. 13, Πίν. 3Κ
 Κέρου-Σύρου πολιτισμός, 67, 75
 Κεφτιού, 191, Εικ. 102
 Κιλικία, 120
 Κλάδων Ελαίας Ζωγράφος, 203,
 Πίν. 21Δ
 Κλασσική Καμαραϊκή φάση, 106, 142
 κλίβανοι, 168-171, Εικ. 88, 89, Πίν.
 15ΣΤ
 Κνίδος, 189
 Κνωσός, 31-44, 51-53, 55, 58-66, 72-76,
 81, 85, 89, 92, 100, 104-109, 114, 117,
 119, 122-128, 139-142, 151-153, 159,
 162, 163, 166-170, 172, 175, 184, 188,
 192, 195, 196, 200-202, 206-209, 213-

- 218, 221, 222, 225-227, 230, 233-236, 239, 245, 248, 250, 253, Εικ. 1-9, 49Γ, Δ, 53, 72, Πίν. 1Α, Γ, ΣΤ, 2Η, 5Δ-ΣΤ, Θ-Κ, 6Δ, ΣΤ, 8Η, 9Ζ, 12Θ, 13ΣΤ, Ζ, Ι, 14Β, 15Α, 16Α, Γ, Ε, ΣΤ, 20Ε, 21Β, 23Α-Δ, Ζ, 24, 25Α, 28Α, Β, Ε-Θ, 29Α, Γ, Δ, ΣΤ, Ζ, Θ, 30Δ-ΣΤ, Η, Κ, 31ΣΤ
- κολοκύθες, 56, 64, 75, 80, Πίν. 2Α, Β, 3Γ
- Κομμός, 33, 51, 60, 64, 104, 107, 132, 138-141, 147, 151, 158, 159, 161, 168, 207-209, 214, 215, 222, 225, 226, 233, 236, 241, Πίν. 7Α, 8Γ, Δ, 9Α, 12Δ, 13Α-Ε, Η, Θ, Κ, 14Δ, Ε
- Κουμαρόσπηλιο, 33, 104
- Κουμάσα, 51, 66, 78, 81, 86, 102, 104, 124, Εικ. 22, 23, 29, 52, Πίν. 3Ε-Ζ, Ι-Μ, 5Γ, 6Ε
- Κουμάσας ρυθμός, 54, 58, 63, 66, 72, 74, 77-80, Εικ. 23, 23, Πίν. 3Ε, ΣΤ, Δ, Μ
- Κουμ Τεπέ (Kum Tere), 44, 62, Εικ. 15
- Κουμπέτ ελ-Χάουα (Qubbet el-Hawa), 135
- Κούρτες 168, 253
- Κουτσοκέρα, 33, 51, 60
- κράνος (ως διακοσμητικό θέμα), 216, 218
- Κράσι, 51, 60, 64
- κρατήρας, 148, 208, 212, 227, 233, 234, 237, 240, 243, 245, 248, 256, Εικ. 113Κ, 118, 124, 127, 132Ζ, Πίν. 28Η, Θ, 29Κ, 30Α, Β, 31Ε, ΣΤ
- κρατηρίσκος ΠΚ, 51, 67
- Κριτσά, 168, 253
- κροσσωτός ρυθμός, 250-252, 256, Εικ. 130, 131, 133
- «κρόκοι και συνεχόμενα ημικύκλια» (αγγειογραφική ομάδα), 203, Εικ. 108
- Κύθηρα, 84, 127, 162, 188-190, 192, 205, 206
- κυκλαδική κεραμική, βλ. επιμέρους θέσεις
- κύλικα, 212, 227, 233, 235, 237, 245, 253-256, Εικ. 118, 121, 125Θ, 132, 133, Πίν. 28Ζ, 29Ι, 32Γ
- Κύπρος, 163, 182, 190, 221, 222, 250, 252, 253, 255, βλ. και επιμέρους θέσεις
- Κυπαρισσίου σπήλαιο, βλ. Κανλί Καστέλλι
- κύπελλο νεολιθικό, 42, 44, Εικ. 5, 7
- κύπελλο ΠΜ (γενικά), 55, 61, 64, 66, 68, 74, 79, 81, 91, 94, 99-101, Εικ. 13, 17, 27Ε, 33Α, Β, 34, 35Γ, 39Β, Δ, Ε, Πίν. 2Γ, 4Ι
- κύπελλο αμφικωνικό ΠΜ Ι, 55, 60, 61, 68, Εικ. 13, 16, Πίν. 2Δ, Ε, Η
- κύπελλο άωτο με βάση συνήθως δισκοειδή (egg cup), ΠΜ, 74, 79, 94, 128, Εικ. 17, 27Η, 34
- κύπελλο άωτο με βάση συνήθως δισκοειδή (egg cup), ΜΜ, 113, 118, 125, Εικ. 48, Πίν. 5Ε, ΣΤ, 6ΣΤ
- κύπελλο βαθύ, μόνωτο, κυλινδρικό (mug) ΥΜ, 232, 238, Εικ. 118, Πίν. 30Μ
- κύπελλο βαθύ, μόνωτο, κυλινδρικό με προχοή (tankard), ΥΜ, 238, 245, 250, 255, Εικ. 118, Πίν. 31Θ, Ι
- κύπελλο ημισφαιρικό, 94, 99, 100, 101, 113, 118, 139, 141, 146, 157, 177, 205, 232, Εικ. 17, 34, 39, 48, 65, 71Γ, 77, 93, 99Β, Ε, 112, 113, Πίν. 4Θ, 8Β, 13Δ, Ε
- κύπελλο κυλινδρικό, 101, 113, 118, Εικ. 48, 50 (αριστερά)
- κύπελλο κωδωνόσχημο, 232, Εικ. 93, 104Ι
- κύπελλο κωνικό ΠΜ, 94, 100, Εικ. 17, 34, 39Β, Πίν. 5Α
- κύπελλο κωνικό ΜΜ, 117, 125, 126, 136, 139, 146, 156, 157, 165, Εικ. 47Δ, 48, 49, 61Β, 63Ε, 66, 77, 78, 87Β, Πίν. 13Α, Β
- κύπελλο κωνικό ΥΜ, 177, 212, 213, 237, Εικ. 93, 104Η, 112, 113Α-Γ, 118
- κύπελλο με ευθεία τοιχώματα ΠΜ, Εικ. 34
- κύπελλο με ευθεία τοιχώματα ΜΜ, 139,

- 141, 144, 148, 157, 159, 165, Εικ. 65, 76Δ, 77, 81B, 87Γ, Πίν. 9Θ, 10Α-Γ, 13Γ
- κύπελλο με ευθέα τοιχώματα ΥΜ, 177, 212, 213, 237, Εικ. 93, 99Α, Δ, 104Γ
- κύπελλο με λεπτό επίπεδο, διακρινόμενο χείλος (ledge-rimmed cup) ΥΜ ΠΙα1, 208, 226, 232, Εικ. 118, Πίν. 28Α, Β
- κύπελλο με πόδι (γενικά), 61, 68, 76, 205, 206, 233
- κύπελλο τροπιδωτό, 101, 113, 114, 118-120, 123, 139, 141, 142, 144, 153, 157, Εικ. 48, 54, 65, 71Α, Β, Πίν. 5Η, 9Γ-ΣΤ, Η
- κωδωνόσχημο σκεύος ΜΜ I, 119, 139
- Κώς, βλ. «Σαράγια»
- Λάπηθος, 119, 124
- λάρνακα, βλ. σαρκοφάγος
- Λασηθίου οροπέδιο, ΜΜ ρυθμοί, 112
- Λαχίς (Lachish), 175
- Λεβήν, 33, 43, 51, 58, 60, 63, 64, 66, 68, 72, 81, 84, 104, 107
- Λεβήνος ρυθμός, 54, 66, Πίν. 2Ζ
- λεκάνη νεολιθική, 39, 41, 42
- λεκάνη ΠΜ, 74, 89, Εικ. 17
- λεκάνη ΜΜ, 124, 139, 146, 157, 161, Εικ. 61, 77, Πίν. 6Γ, 9B, Ζ
- λεκάνη μεγάλη (vat) ΜΜ, 161
- λεκάνη μεγάλη (vat) ΥΜ, 177, Εικ. 95
- Λεντάκα (σπήλαιο), 33, 41, 65
- Λέντας, βλ. Λεβήν
- Λεπτότεχνος Τεφρός ρυθμός ΠΜ, 54, 72, 74-77, Εικ. 21, Πίν. 3Ζ-Κ
- Λέρνα, 52, 119, 120, 124, 135
- Λευκού επί Σκοτεινού ρυθμός ΠΜ ΠΙ, 54, 80, 94-102, 109, 113, 116, Εικ. 35-41, Πίν. 4ΣΤ-Ι, 5Α, Β
- Λιγόρτυνος, 168, 236-238, Πίν. 29Ι, Κ, 30Α, Β, Ο, 31Γ, Δ
- λιθοτεχνία (επιδράσεις από...), 159, 205, 216
- Λιλιανού σπήλαιο, 168, 236
- Λιπάρες νήσοι, 190
- Λιτός ρυθμός, ΥΜ ΠΙγ, 172, 245, 248, 249, Εικ. 128, 129
- λοπάδα υπονεολιθική, 44, Εικ. 12Α, Β, Ε
- λύχνος ΜΜ, 136, 161, 163, Εικ. 67, Πίν. 14Α
- λύχνος ΥΜ, 182, Εικ. 97
- μαγειρικός δίσκος ΜΜ, 118, 137, Εικ. 68 (αριστερά)
- μαγειρικός δίσκος ΥΜ, 182, 214, 223
- μαγειρικό πινάκιο ΠΜ, 49
- μαγειρικό πινάκιο ΜΜ, 118, 161, Εικ. 86Α, Β
- μαγειρικό πινάκιο ΥΜ, 182, 214, 223
- μαγειρικό σκεύος τριποδικό (χύτρα) ΠΜ, 87, 89, 94, 102, Εικ. 31
- μαγειρικό σκεύος τριποδικό (χύτρα) ΜΜ, 118, 137, 138, 161, Εικ. 68 (δεξιά), 86
- μαγειρικό σκεύος τριποδικό (χύτρα) ΥΜ, 182, 214, 222, Εικ. 114, 116
- Μαγκασάς, 33, 41
- μαγνητίτης, 38
- Μάλια, 33, 64, 81, 91, 99, 100, 104, 112, 118, 123, 140, 142, 162, 166, 168, 188, 207, 236, Εικ. 27ΣΤ, 33Δ, 49B, Πίν. 15B, 16Δ, 19E, 20ΣΤ
- Μαραθοκέφαλο, 51, 66
- μαρμάρινα ειδώλια, 79
- Μαρουλάς, 168, 236
- Μασσαλίας πρόχους, 191, Εικ. 101
- Μελανός Έντριπτος ρυθμός ΠΜ, 89
- Μεσοποταμία, 136
- Μεσσηνία, 189
- Μετακαμαραϊκή φάση, 106, 142
- «μεταλλικά» στοιχεία και επιδράσεις από τη μεταλλοτεχνία, 123, 199, 204, 205, 216, 234
- Μήλος, βλ. Πηλός, Φυλακωπή
- Μιαμούς σπήλαιο, 33, 43, 51
- Μίλατος, 168, 226, 245
- Μινέτ ελ-Μπεϊντά (Minet el-Beida), 162
- Μοναστηράκι, 104
- Μουλιανά, 168, 245, 248, 256, Εικ. 127, 131, Πίν. 31E

- Μόχλος, 33, 43, 51, 52, 65, 73, 81, 84, 85, 90, 92, 99, 100, 104, 123, 132, 168, 188, 195, Εικ. 24, 32Α, 39Δ, ΣΤ, Ζ, 50 (αριστερά), 104Ε, Πίν. 4Γ, Η, Θ, 5 Β, 7Ζ, 19Α, 22Ζ
- Μπεσικά Τεπέ (Beşik Tere), 62
- μυκηναϊκή Ελλάδα (επιδράσεις από...)
ΥΜ ΙΙ, 212
- μυκηναϊκή Ελλάδα (επιδράσεις από...)
ΥΜ ΙΙΙ, 222, 231, 235, 237, 241, 245
- Μυκήνες, 162, 175, 199, 237, 238, Πίν. 22Γ
- Μυρσίνη, 168, 226, 236, 245
- Μύρτος, 51, 52, 58, 70, 72, 80, 81, 84, 87, 94, Εικ. 18, 19, 26, 27Β, Ε, 30, 35
- Μύρτου ρυθμός, 80, Εικ. 26Δ
- Νάξος, Εικ. 20Α
- Νίρου Χάνι, 59, 168, 188, 202, 236, Πίν. 20Δ
- ξυλοτεχνία (επιδράσεις από) 80, 116
- Ολυμπία, 222
- οξειδωτικό περιβάλλον, 37
- Ορχομενός, 238
- Ουγκαρίτ, 108, 135
- Παλαίκαστρο, 43, 51, 73, 81, 84, 92, 99, 100, 104, 112, 114, 124, 153, 168, 169, 184, 188, 200, 203, 204, 225, 226, 236, 243, 245, Εικ. 32Γ, 50 (δεξιά), 107, 108, Πίν. 6Γ, 20Β, Γ, Ζ, 21Ζ, 29Β, Η, 30Μ, Ξ, 31Α
- Παλαιστίνη, 191
- Παπούρα (Καρφιού Λασηθίου), 253
- Πάρος, 62, Εικ. 20Δ
- Πάρτιρα, 33, 43, 44, 51, 60, Εικ. 12Α-Δ
- Παρτίρων ρυθμός, 60
- Πατ(ε)ρικές, 60, 104, 114, 125, 128
- Παχύαμμος, 51, 59, 99, 103, 104, 153, 161, 168, 215, 230, 236, Εικ. 44, 85
- Περιβολίων σπήλαιο, 33, 51, 84, 104, 168, 236, Πίν. 29Ε
- Πηλός, 67
- Πηλού κεραμεική ομάδα, 67
- Πηλού-Γκρόττας πολιτισμός, 67
- Πηλού ρυθμός, 67
- «πιθαράκι», βλ. απίσχημο πιθοειδές
- πιθοειδές νεολιθικό, 44, Εικ. 11Γ
- πιθοειδές ΠΜ, 68, 74, 89, 94, 102, Εικ. 44Δ
- πιθοειδές ΜΜ, 118, 130, 132, 152, 157, 159, 161 Εικ. 47Β, 48, 77
- πιθοειδές ΥΜ-Υπομιν, 182, 238, 255
- πίθος ΠΜ, 86, 94, 102, Εικ. 30
- πίθος ΜΜ, 112, 118, 138, 147, 153, 161, 162, Εικ. 44Β, 65, Πίν. 8Α, 15Α, Β
- πίθος ΥΜ-Υπομιν., 195, 238, 255, Εικ. 44Α, Πίν. 16Δ, ΣΤ, 26 Α, Γ, Δ
- πινάκια νεολιθικά, 39
- πινακίδες πήλινες (γραφής), 166, 221, 236, Εικ. 155
- Πλάτανος, 51, 84, 104, 108
- Πλατυβόλας σπήλαιο, 33, 43, 51, 60, 64, 65, 84, 104, Πίν. 2Ι, 3 Β, Η, Θ
- πλεκτά σχέδια ΠΜ, 80
- πλοίων ομοιώματα, 90, Εικ. 32
- pointillé, 40, 41, 42
- Πολιόχνη, 44, 61
- Πολυπόδων Εργαστήριο, 202
- Πολυπόδων Ζωγράφος, 202, Πίν. 20Γ
- Πόρος (Ηρακλείου Κρήτης), 168, 184
- πόρπες, 252
- Πορτί, 51, 84
- ποτήρι ΠΜ, 84
- ποτήρι ΜΜ, 117, 132, 146, Εικ. 48, 65, 76Α, Β, Πίν. 5Δ, 7ΣΤ, 8Ζ, Η
- «ποτήρι της σαμπάνιας» (= κύπελλο, συνήθως μόνωτο, με πόδι) ΥΜ ΙΙα2-β, 227, 233, 238, Εικ. 118
- Πρασάς, 188
- Πρινατικός Πύργος, 51, 81, 91, 104, 150, 168, 184, Εικ. 33 Ε, 51, 76Α, 87Β, Γ, 99, Πίν. 17Α
- Προκαμαραϊκή φάση, 106, 141, 142
- Πρόσσυμα, 62, Πίν. 25Β

- προσφορών τράπεζα ΜΜ, 163
 πρόχους νεολιθική, 44
 πρόχους (πρώτη εμφάνιση), 44
 πρόχους ΠΜ, 55, 61, 62, 64-66, 73, 74, 78, 80, 84, 91, 94, 99-101, Εικ. 13-15, 17, 22, 26B-E, 27Θ-M, 33Δ, Ε, 34, 39ΣΤ, Ζ, Πίν. 2ΣΤ, Ι, 3Α, Μ, 4Α, 5B, Γ
 πρόχους ΜΜ, 113, 118, 119, 125, 126, 132, 146, 148, 149, 157, 165, Εικ. 40, 48, 50 (δεξιά), 51, 52, 61H, 62, 76Γ, 77, 78, 87A, Πίν. 5Γ, 6Δ, 7B, Γ, Ε, 10E, 11Δ, 12Z, 13H
 πρόχους ΥΜ, 177, 184, 185, 187, 193, 199, 202, 204, 205, 212, 213, 234, 238, Εικ. 93, 94, 99Γ, 100I, 104Θ, 112, 118, 132A, Πίν. 15Δ, 17A, B, ΣΤ, Ζ, 18A, Ζ, 20ΣΤ, 21A, Ε, 22B, Η, 23E, ΣΤ, 28E, ΣΤ, 29A, Δ
 πρόχους πρόχειλη, 191, 199, 204, 213, 234, Εικ. 93, Πίν. 13I, 14B, 21ΣΤ, Ζ, 22Γ
 Πρώιμη Εποχή των Άστεων (Ανατολής), 65
 Πρώιμη Καμαραϊκή φάση, 106, 142
 Πρωτογεωμετρικός ρυθμός, 252, 257
 πτηνά 134, 226, 230, 231, 248, 250, Εικ. 64, 120, Πίν. 26E
 πτηνόσχημο αγγείο, 253, 255, Εικ. 132I, Πίν. 32E
 πτηνών ομοιώματα, 47, 86, Εικ. 29Γ, ΣΤ, Ζ
 Πτυχωτός ρυθμός Χελωνίου, 110, 153, 159, 163-165, 168, 184, Εικ. 87, 99A, Πίν. 15Γ-E
 Πυκνός ρυθμός ΥΜ ΠΙγ, 172, 222, 245, 241-251, Εικ. 130, 131
 πυξίδα νεολιθική, 42, 44, Εικ. 12Δ
 πυξίδα ΠΚ, 67, 75, Εικ. 20
 πυξίδα ΠΜ, 55, 61, 64, 68, 74, 76, 77, 80, 86, 94, 102, Εικ. 13, 17, 25, 29Δ, 34, 35Δ, 42, Πίν. 2Z, 3Δ, Z-I
 πυξίδα ΜΜ, 102
 πυξίδα ΥΜ, 213, 230, 235, 238, Εικ. 118, 120B, Γ, Πίν. 30N
 πυξίδα Υπομιν., 255, Εικ. 132H
 πύραυνο ΜΜ, 161
 πύραυνο ΥΜ, 223, Εικ. 117
 Πύργος Μύρτου, 51, 81, 101, 104, 112, 114, 123, 153, 166, 168, 188
 Πύργου ρυθμός, 44, 53, 55, 57, 59-62, 63, 74, Πίν. 2E, Η
 Πύργου σπήλαιο, 51, 52, 59-61, 64, 67, 68, 103, Εικ. 16, Πίν. 2Γ-E, Θ, 3Δ
 πυριατήριο 181, Εικ. 96E, ΣΤ
 πώμα ΠΜ, 86, 94, Εικ. 29A
 πώμα ΥΜ, 235, Πίν. 29ΣΤ
 ραδιενεργός άνθρακας-ραδιοχρονολόγηση, 31, 52, 65, 107, 174, 175
 Ραμσής Β', 175
 Ρέθυμνο, 168, 226
 Ρεχμρέ, 191, Εικ. 102
 Ρόδος, 135, 189, 207, 222, 251
 ρυτό ΜΜ, 129-147, 158, 165, Εικ. 77, Πίν. 7Δ, 12A, 15E
 ρυτό ΥΜ, 185, 195, 198, 202, 203, 205, 212, 213, 235, 238, 240, Εικ. 93, 100A-Θ, 106-108, 118, Πίν. 15Γ, Ε, 17Γ, Ε, 18Δ, Ε, 19E, 20A, Γ, 21Γ, 22Δ, 30Ξ, Ο
 Σαλάμης ρυθμός, 68
 σαλτσιέρα (κύμβη, εμβαμματοδοχείο), 52, 67, 75, Πίν. 3B
 «Σαράγια» (Κώ), 189
 σαρκοφάγος ΠΜ (;), 68, 102
 σαρκοφάγος ΠΜ, 103, Εικ. 44Δ
 σαρκοφάγος ΜΜ, 112, Εικ. 44B, Γ, Ε
 σαρκοφάγος ΥΜ, 223-225, 231, 240, Πίν. 26E-Z, 27
 Σενμούτ, 191
 Σεντμέντ (Sediment), 174, 191, Εικ. 90
 Σίβα, 66
 Σιταγροί, 53
 Σκλαβόκαμπος, 168, 174, 188, 205, Πίν. 22H
 Σκοτεινού επί Ανοικτού τεχνοτροπία ΠΜ, 102, Εικ. 43
 Σκοτεινού επί Ανοικτού τεχνοτροπία

- MM, 102, 109, 116, 123, 130-134, 136, 141, 153, Εικ. 61-64, Πίν. 7ΣΤ, Ζ
- σκύφος νεολιθικός, 39, 41, 42, 44, Εικ. 1, 4, 5, 7, 11
- σκύφος ΠΜ, 55, 60, 61, 64, 65, 68, 74, 76, 79, 80, 89, 91, 94, 99, 100, Εικ. 13, 17, 26Α, 27Γ, 33Γ, 34, 35Α, 39Α, Πίν. 4ΣΤ, Ζ
- σκύφος ΜΜ, 139, 146, 157, 165, Εικ. 47Α, 48, 61, 65
- σκύφος ΥΜ, 184, 212, 233-235, 237, 240, 245, Εικ. 93, 104 Κ, 118, Πίν. 30Λ
- σκύφος κωνικός, 74, 208, 212-214, 245, Εικ. 112, 113Ι, 118, 125Β, Πίν. 29Ε, Ζ
- σπόγγοι χρησιμοποιούμενοι στη ζωγράφιση, 84
- Σταμνιοί, 168, 226, 236
- σταμόσχημα αγγεία, 118, 147, Εικ. 48, 74
- Σταυράκια, 168
- Σταυρωμένος, 168, 226
- στικτή διακόσμηση νεολιθική, βλ. pointillé
- στολιδατός ρυθμός νεολιθικός, 41, 42
- Στραβομύτη σπήλαιο, 33, 51, 60
- Στύλος, 168-171, 236, Εικ. 89, Πίν. 15ΣΤ
- σύνταξη Καμαραϊκού ρυθμού, 148, 149
- Σύρος, Εικ. 20Β, Γ, 32Δ
- Σφουγγαράς, 33, 41, 51, 58, 81, 91, 99, 104, 124, 150, 153, 161, 168, 182, 215, Εικ. 27Α, Ζ, Θ, 33Β, 63Ζ, Η, Ι, 67 (άνω), 76Β, Πίν. 14Γ
- σφραγίδες, 90, 110, 159, Εικ. 32Β, Ε
- ταινιωτή κεραμική Κ. Ευρώπης, 67
- ταυροκεφαλή ΜΜ, 147, Εικ. 65, 73, Πίν. 12Δ, ΣΤ
- ταυροκεφαλή ΥΜ, 185, 195, 213, 240, Πίν. 17Η, 19Α, 23Δ, 31Γ, Δ
- ταύρων ομοιώματα ΠΜ, 86, Εικ. 29Η
- ταύρων ομοιώματα ΜΜ, 124, 143, Πίν. 6Ε, 8Ε
- ταύρων ομοιώματα, ΥΜ, 195, Πίν. 19Β,
- Γ
- Τελική Νεολιθική, 42-46, 126
- Τέλλ Τα-αννέκ (Tell Ta'anek), 175, 191
- τηγανόσχημο σκεύος, 51, 68, Εικ. 32Δ, Πίν. 3Α
- Τηγάνι (Σάμου), 44
- Τήλος, 189
- Τίρυνθα, 238
- τοιχογραφία (επιδράσεις από...) ΥΜ Ι, 176, 200, 201
- τοιχογραφία (επιδράσεις από...) ΥΜ ΙΙ, 216
- Τούθμωσις Γ' 174, 175, 191
- Τούμπα του Σκούρου, 182, 190
- Τουρλωτή, 168, 251, Εικ. 130
- Τραπέζας σπήλαιο, 33, 42, 43, 51, 81, 104, Εικ. 27Λ
- Τραπέζας ρυθμός, 44
- Τραχωτός ρυθμός, 54, 109, 116, 123, 126-130, 141, 168, Πίν. 7Α-Ε
- τριπλό σκεύος («μαγικό»), ΥΜ Ι, 187, Εικ. 100Κ
- Τροία, 44, 120
- τσαγιέρα ΠΜ, 64, 74, 79, 81, 85, 91, 94, 99, Εικ. 13, 17, 27ΣΤ, 34, 39Γ, Πίν. 2Θ, 3Ε, ΣΤ, 4Β, Ε
- τσαγιέρα ΜΜ, 116, 118, 125, 147, Εικ. 47Ε, 5Γ, Πίν. 5Ι, 12Ε
- Τσικουριανά, βλ. Χαμαλεύρι
- Τύλισος, 104, 168, 188, 217, Πίν. 23Η
- Τώντ (Tòd, θησαυρός της...), 108
- υδρία, 136, 159, Εικ. 82, 83, Πίν. 8Γ
- Υπονεολιθική περίοδος, βλ. Τελική Νεολιθική
- υφαντική (επιδράσεις από...), 116, 227
- Φαιστός, 33, 42-44, 51, 55, 58, 60-62, 64, 66, 104, 106, 107, 118, 126, 127, 138-142, 147, 151, 153, 161, 166, 168-170, 188, 205, 206, 223, 226, 230, 245, 253, Εικ. 10, 11, 74, Πίν. 1Ε, 7Γ, 8Α, Β, Ε, Ζ, 9Β-ΣΤ, Η-Ι, 10, 11, 12Α-Γ, Ε, ΣΤ, Η, 14Α, 21Α, Ε, Ζ,

- 22ΣΤ, 26Α-Δ, 28Γ, Δ
 φίδι (ομοίωμα γυναικείας μορφής με...)
 79, 86, Εικ. 23
 φίδια ΥΜ, 241, Πίν. 16Α
 φλάσκη, 202, 227, 234, 249, 255, 256,
 Εικ. 100Α, 129, Πίν. 20Ζ, 32Δ
 Φουρνή Μεραμπέλλου, 33, 43, Πίν. 1Δ
 Φυλακωπή, 52, 124, 162, 189, 190, 201,
 Πίν. 18Ε
 φυτική διακόσμηση ΜΜ, βλ.
 Καμαραϊκός ρυθμός
 Φυτικός ρυθμός ΥΜ Ι, 203, 204, Εικ.
 105Α-Η, 108-109, Πίν. 21, 23Η
- Χαζόρ (Hazor), 135, 162
 Χάλαρα, 104, 151, 168, 169, 188, 226
 Χαλκολιθική περίοδος Κρήτης, βλ.
 Τελική Νεολιθική
 Χαμαλεύρι, 100, 104, 188, Πίν. 4Ι
 Χαμουραπί, 108
 Χανιά, 33, 51, 60, 84, 104, 153, 166, 168,
 169, 188, 206, 222, 226, 236, 237, 240
- Χαραγκέ (Harageh), 108, 135
 Χατσεψούτ, 191
 Χίος, 62
 Χόνδρος Βιάννου, 168, 226, 236
 Χτενιστός ρυθμός, 44, 53, 54, 59, 65, 66,
 74, Πίν. 2Ι
 χύτρα βλ. μαγειρικός σκεύος τριποδικό
- Ψύρα, 51, 104, 168, 188, 195, 202, 204,
 Εικ. 63Β, Δ, 87Α, 104Α-Δ, ΣΤ-Λ,
 109, Πίν. 5Ζ, 17Β, 18Ζ, Η, 19Β-Δ,
 20Α
 ψευδόστομος αμφορέας, 157, 198, 202,
 213, 221, 222, 234, 238-240, 243, 245,
 249, 250, 253, 255, 256, Εικ. 93, 112,
 115, 118, 122, 130, 131, 132Θ, Πίν.
 14Ε, ΣΤ, 18Θ, 20Η, 22Ε, 29Γ, 30Γ-Ι,
 31Η, 32ΣΤ, Ζ
 ψυχανθή, 176, Εικ. 91, Πίν. 16Γ
 Ψυχρού σπήλαιο, 168, 245, 250, Πίν.
 31Θ, Ι

ΓΛΩΣΣΑΡΙΟ ΑΝΤΙΣΤΟΙΧΙΑΣ ΕΛΛΗΝΙΚΗΣ ΚΑΙ ΑΓΓΛΙΚΗΣ ΟΡΟΛΟΓΙΑΣ

ΡΥΘΜΟΙ ΚΑΙ ΤΕΧΝΙΚΕΣ

ΝΛ	Χονδροειδής Έντριπτος ρυθμός	Coarse Burnished Ware
ΝΛ	Λεπτότεχνος Έντριπτος ρυθμός	Fine Burnished Ware
ΝΛ	Στολιδατός ρυθμός	Rippled Ware
ΝΛ-ΠΜΙ	γραμμική έντριψη	pattern burnishing
ΝΛ-ΠΜΙ	Χτενιστός ρυθμός	Scored Ware
ΠΜΙ-Ια	Λεπτότεχνος Τεφρός ρυθμός	Fine Gray Ware
ΠΜΙβ	κηλιδωτή κεραμεική (ρυθμός Βασιλικής)	mottled pottery (Vasilike Ware)
ΜΜΙ-Ια	Τραχωτός ρυθμός	Barbotine Ware
ΜΜΙΙΙ-ΥΜΙα	Πτυχωτός ρυθμός Χελωνίου	Tortoise-Shell Ripple Ware
ΥΜΙβ	Βασική Παράδοση	Standard Tradition
ΥΜΙβ	Ειδική Ανακτορική Παράδοση	Special Palatial Tradition
ΥΜΙβ	Φυτικός ρυθμός (ρυθμός Χλωρίδος)	Floral Style
ΥΜΙβ	Θαλάσσιος ρυθμός	Marine Style
ΥΜΙβ	Αφηρημένος και Γεωμετρικός ρυθμός	Abstract and Geometric Style
ΥΜΙβ	Εναλλασσόμενος ρυθμός	Alternating Style
ΥΜΙΙ	Ανακτορικός ρυθμός	Palace Style
ΥΜΙ	μονήρης διακόσμηση (εφυραϊκή)	unity motifs
ΥΜΙΙγ	Πυκνός ρυθμός	Close style
ΥΜΙΙγ	Λιτός ρυθμός	Plain style
ΥΜΙΙγ	κροσσωτός ρυθμός	fringed style

ΣΧΗΜΑΤΑ ΚΑΙ ΔΙΑΚΟΣΜΗΤΙΚΑ ΘΕΜΑΤΑ

	κύπελλο	cup
	τροπιδωτό κύπελλο	carinated cup
ΝΛ-ΠΜ	αμφοροειδές αγγείο	tankard
ΠΜ (κυρίως)	άωτο κύπελλο με δισκοειδή βάση	egg cup
ΠΜΙΙΙ κ.ε. (διάφ. περίοδοι)	σιγμοειδή	quirls
ΜΜ (κυρίως)	ποτήρι	tumbler
ΜΜΙ	κωδωνόσχημο σκεύος	sheep bell

κυρίως	MMIII	
κ.ε.	αμφίστροφη σπείρα	retorted spiral
YMI (κυρίως)	βλαστόσπειρα	leaf-like tendrils
YMI (κυρίως)	«πυριατήριο»	fire box
YM	βαθύ κυλινδρικό μόνωτο κύπελλο	mug
YM	βαθύ κυλινδρικό μόνωτο κύπελλο με προχοή	tankard
διάφ. περίοδοι και κυρίως		
YMIβ	πρόχειλη πρόχους	ewer
YMIβ	κρεμάμενα πέταλα (κρόκοι) και συνεχόμενα στικτά ημικύκλια	crocus and festoon
YMIβ	τοξοστοιχίες	arcading
YMIΙ	γωνιάδης θόλωση (ή καρδιόσχημο)	ogival canopy
YMIIIα1	κύπελλο με επίπεδο διακρινόμενο χείλος	ledge-rimmed cup
YMIIIα2	κύπελλο (συνήθως μόνωτο) με πόδι, ή «ποτήρι της σαμπάνιας»	champagne cup
διάφ. περίοδοι	πύραυνο	brazier
διάφ. περίοδοι	θυμιατήρι	incense burner

«Ένα εξαιρετικό εγχειρίδιο, που ανταποκρίνεται στην ανάγκη ύπαρξης ενός υψηλής ποιότητας βοηθήματος, σχετικά με ένα πάντα δημοφιλές πεδίο έρευνας. Οι κεραμεικοί ρυθμοί, που εκτείνονται διαμέσου πέντε χιλιετιών της κρητικής ιστορίας, απαιτούν σαφή εξιστόρηση της εξέλιξής τους. Ο κ. Betancourt καταφέρνει το ζητούμενο αυτό κατά αξιοθαύμαστο τρόπο, επιτυγχάνοντας λεπτή ισορροπία μεταξύ των ζητημάτων τεχνικής και των ζητημάτων αισθητικής» — Nicolas Coldstream, Πανεπιστήμιο Λονδίνου.

Η Ιστορία της Μινωικής Κεραμικής σχεδιάστηκε ως εγχειρίδιο για το σπουδαστή, τον επιστήμονα και τον καθημερινό αναγνώστη, και αποτελεί μελέτη γενικού χαρακτήρα σχετικά με την κεραμική της αρχαίας Κρήτης, από τη Νεολιθική έως την Υπομινωική εποχή. Το επίκεντρο του ενδιαφέροντος είναι η περίοδος από το 3000 π.Χ. περίπου, έως το 1200 π.Χ., εποχή κατά την οποία η κεραμική επέτυχε μεγάλη ύψη καλλιτεχνικής εκφραστικότητας. Οι απεικονίσεις καλύπτουν δείγματα γνωστά αλλά και άλλα, αδημοσίευτα μέχρι σήμερα, και καλύπτουν όλους τους κύριους ρυθμούς της κρητικής Εποχής του Χαλκού. Περιλαμβάνεται επίσης μεγάλο ποσοστό χρήσιμης βιβλιογραφίας.

Στο βιβλίο αυτό παρουσιάζονται νέα ευρήματα από πολλές πρόσφατες ανασκαφές. Διευρύνονται επίσης θέματα που δεν είχαν προηγουμένως εξεταστεί λεπτομερειακά, όπως π.χ. η ακόσμητη και καθημερινής χρήσεως κεραμική και ορισμένοι μεμονωμένοι ρυθμοί (π.χ. ο MM Ια Εγχάρακτος ρυθμός), καθώς και η αλληλουχία της εξέλιξης των ρυθμών της Πρωτομινωικής εποχής.

Ο Philip P. Betancourt είναι καθηγητής της Ιστορίας της Τέχνης στο Πανεπιστήμιο Temple και συγγραφέας του έργου *The Aeolic Style in Architecture: A Survey of its Development in Palestine, the Halikarnassos Peninsula, and Greece, 1000-500 B.C.* (Princeton 1977).

Εικόνα Εξωφύλλου:

Τροπιδωτό κύπελλο από τον Κομμό της νότιας Κρήτης (αρ. C 4171)

Χρονολόγηση: MM ΙΙβ

Υδατογραφία της Giuliana Bianco