

**Κλασική Αρχαιολογία Β΄:  
Αρχαιολογία των κλασικών και  
ελληνιστικών χρόνων  
(480 π.Χ. – 1ος αι. π.Χ.)**

Διδάσκοντες:

Ε. Κεφαλίδου – Ν. Δημάκης

# Κεραμική της Ελληνιστικής Περιόδου

## Δομή Μαθήματος:

A. Βασικά χαρακτηριστικά περιόδου

B. Ονομασία περιόδου

Γ. Συνοπτικό χρονολόγιο

Δ. Ελληνιστική κεραμική: τί εννοούμε;

E. Ιστορία της έρευνας

ΣΤ. Βασικές κατηγορίες ελληνιστικών αγγείων

## **A. Βασικά Χαρακτηριστικά Περιόδου**



- Καταλύεται το πολιτειακό και διοικητικό σύστημα της πόλεως-κράτους. Από τον *συμμετοχικό* τρόπο του *διοικείν*, στον *συγκεντρωτισμό* των μοναρχικών βασιλείων
- Από τον παραδοσιακό *τοπικισμό* του κλασικού κόσμου, στον *κοσμοπολιτισμό* και *συγκρητισμό* του ελληνιστικού
- Το κέντρο βάρους του ελληνισμού μετατοπίζεται στην Ανατολή
- Η *Ελληνιστική Κοινή* διαχέεται ως η γλώσσα της διοίκησης, του εμπορίου και της εκπαίδευσης στην Ανατολική Μεσόγειο
- Οι γηγενείς λαοί δεν υιοθετούν γενικευμένα την ελληνική γλώσσα και τα ελληνικά έθιμα = *πολιτισμική ώσμωση* και *αμοιβαίες επιδράσεις* με τους Έλληνες
- *Εξελληνισμός* της Ανατολής, αλλά και ένας βαθμιαίος *εξανατολισμός* του ελληνικού πνεύματος
- Λογοτεχνική παραγωγή, άνθηση επιστημών, μεγάλης κλίμακας τεχνολογικά και οικονομικά επιτεύγματα

- Ενοποίηση του μεσογειακού κόσμου - τουλάχιστον του ανατολικού - πάνω στο πρότυπο της οποίας εγκαθιδρύθηκε αργότερα η Ρωμαϊκή Αυτοκρατορία
- Πολλά από τα φαινόμενα που για πρώτη φορά εμφανίζονται στην ελληνιστική εποχή γίνονται κατανοητά μόνον αν εξετάσουμε και τον τρόπο με τον οποίο εξελίσσονται, αναπτύσσονται, γίνονται πιο εμφανή στον 1<sup>ο</sup> και τον πρώιμο 2<sup>ο</sup> αι. μ.Χ. (= «Μακρά Ελληνιστική Περίοδος»)
- Η ενοποιημένη αυτή οικουμένη στις ακτές της Μεσογείου ως κληρονομιά του Αλέξανδρου διήρκεσε ώσπου να διαρραγεί οριστικά με την επέλαση των Αράβων στη Μέση Ανατολή και τη Βόρεια Αφρική τον 7<sup>ο</sup> αι. μ.Χ.

# Alexandria



Η Αλεξάνδρεια παρέμεινε πνευματικό κέντρο των ελληνικών γραμμάτων και μετά το τέλος της ελληνιστικής περιόδου στα χρόνια της επικράτησης του Χριστιανισμού ως την αραβική κατάκτηση της πόλης το 642 (Χρονικό της Νυρεμβέργης του Hartmann Schedel, 1493)

## **B. Ονομασία Περιόδου**



- Η περίοδος ως τις αρχές του 19<sup>ου</sup> αι. ονομαζόταν συνήθως αλεξανδρινοί χρόνοι.
- Την ονομασία «ελληνιστική περίοδος» (*Hellenismus* στα γερμανικά) εισήγαγε και καθιέρωσε ο πρώτος ιστορικός Johann Gustav Droysen (1808-1884), στο έργο του *Geschichte des Hellenismus* (Hamburg, 1836-1843).
- Είχε ήδη συγγράψει την Ιστορία του Μ. Αλεξάνδρου (*Geschichte Alexanders des Grossen*, Berlin 1833).



- Ο *Droysen* επιχείρησε να ανασχέσει τη λατρεία για την κλασική Ελλάδα που είχε καλλιεργήσει στη Γερμανία, αλλά και σε όλη τη Δυτική Ευρώπη, ο *J. J. Winckelmann* (=αναβίβαση της ελληνικής τέχνης σε απόλυτο αισθητικό ιδεώδες). Η αποθέωση της κλασικής ελληνικής τέχνης επέβαλε την ιδέα ότι η αισθητική των Ελλήνων συνδέεται άμεσα με το πολιτικό περιβάλλον μέσα στο οποίο γεννήθηκε, δηλαδή κατεξοχήν με την πόλιν και το δημοκρατικό πολίτευμα.
- Η περίοδος μετά την κλασική εθεωρείτο παρακμιακή. Έτσι την εκλαμβάνει ο Hegel στις παραδόσεις του για τη Φιλοσοφία της Ιστορίας (*Vorlesungen über die Philosophie der Weltgeschichte*, 1822-1831): ως μία περίοδο κατάπτωσης, όπου οι παλαιοί στρατηγοί του Αλέξανδρου και οι διάδοχοί τους διεξάγουν μακροχρόνιους πολέμους μεταξύ τους.

«Επαναλαμβάνεται έως κορεσμού ότι ο κακοήθης Φίλιππος κατέστρεψε την ελληνική ελευθερία, ότι με τον Δημοσθένη και τον Αριστοτέλη όλα κατά βάθος τελειώνουν, ότι διακόπτεται και σβήνει κάθε ιστορική ζωή και δεν απομένει άλλο από μια νύχτα κενού. Μια τέτοια άποψη μπορεί να θεωρηθεί πολύ αττική, πολύ ελληνική, όμως ιστορική δεν είναι»

(J.G. Droysen, *Historik: Vorlesungen über Enzyklopädie und Methodologie der Geschichte*, έκδ. R. Hübner, München 1936, 392)

- Ο Droysen έπλασε τον όρο *Hellenismus* κατ' αναλογία προς τον *Romanismus* (δηλ. Ρωμαίοι + γερμανικά φύλα = Μακεδόνες + Ανατολή)
- Η λέξη έλληνισμός απαντά ήδη στην αρχαιότητα (π.χ. Σέξτος Εμπειρικός β'μισό 2<sup>ου</sup> - αρχές 3<sup>ου</sup> αι. μ.Χ., κ.α.) με σημασία γλωσσική: άλλοτε της ορθής και ακριβούς χρήσης της ελληνικής και άλλοτε της καθομιλούμενης οικουμενικής ελληνικής γλώσσας που επικράτησε μετά τον Αλέξανδρο
- Στην Παλαιά Διαθήκη (*Μακκαβαίων* 2.4.13) εμφανίζεται με τη σημασία της υιοθέτησης ελληνικών συνηθειών

## **Γ. Συνοπτικό Χρονολόγιο**

## Τέλος 4ου αι. π.Χ.

- 338** Μάχη της Χαιρώνειας: Ο Φίλιππος Β΄ της Μακεδονίας νικά τους Έλληνες της νότιας Ελλάδας
- 336** Ο Φίλιππος δολοφονείται. Άνοδος Αλέξανδρου Γ΄ στον θρόνο της Μακεδονίας
- 334** Έναρξη της εκστρατείας του Αλέξανδρου
- 331** Ίδρυση της Αλεξάνδρειας
- 330** Ο Αλέξανδρος εισέρχεται στη Βαβυλώνα και πυρπολεί την Περσέπολη
- 323** Θάνατος Αλέξανδρου. Πρώτος διαμελισμός της αυτοκρατορίας από τους Διαδόχους. Ο Πτολεμαίος Α΄ ο Σωτήρ εγκαθίσταται στην Αίγυπτο. Οι Έλληνες εξεγείρονται: Λαμιακός Πόλεμος
- 322** Αυτοκτονεί ο Δημοσθένης, πεθαίνει ο Αριστοτέλης

## Τέλος 4ου αι. π.Χ.

- 320** Α΄ Πόλεμος των Διαδόχων
- 319-315** Β΄ Πόλεμος των Διαδόχων
- 317** Ο Δημήτριος Φαληρεύς κυβερνήτης της Αθήνας
- 314-311** Γ΄ Πόλεμος των Διαδόχων
- 313** Η Αλεξάνδρεια ανακηρύσσεται πρωτεύουσα της Αιγύπτου
- 307** Ο Δημήτριος ο Πολιορκητής, γιος του Αντίγονου της Μακεδονίας, εκδιώκει τον Δημήτριο Φαληρέα από την Αθήνα
- 303-301** Δ΄ Πόλεμος των Διαδόχων. Μάχη της Ιψού. Θάνατος Αντίγονου

## 3ος αι. π.Χ.

- περ. 300** Ο Ζήνων ο Κιτιεύς ιδρύει τη Στοά
- 285** Πτολεμαίος Β΄ Φιλάδελφος συμβασιλέας στην Αίγυπτο
- μετά το 285** Ιδρύεται το Μουσείο και η Βιβλιοθήκη της Αλεξάνδρειας
- 283** Πεθαίνει ο Πτολεμαίος Α΄ Σωτήρ
- 281** Μάχη Κουροπεδίου (στη Λυδία της Μ. Ασίας). Πεθαίνουν ο Λυσίμαχος και ο Σέλευκος
- 279** Εγκαινιάζεται στην Αλεξάνδρεια η γιορτή των Πτολεμαϊείων
- περ. 275** Αρσινόη Β΄ συμβασιλεύουσα στην Αίγυπτο
- 271-270** Μεγάλη πομπή του Πτολεμαίου Β΄ στην Αλεξάνδρεια
- 268** Θάνατος Αρσινόης Β΄



## 3ος αι. π.Χ.

- 264-241** Α΄ Καρχηδονιακός Πόλεμος
- 251-246** Ο Απολλώνιος ο Ρόδιος διευθυντής της Βιβλιοθήκης της Αλεξάνδρειας
- περ. 240** Ο Άτταλος Α΄ αποκτά τον βασιλικό τίτλο στην Πέργαμο
- 222** Μάχη Σελλασίας: Η Ελληνική Συμμαχία νικά τον στρατό του Κλεομένη Γ΄ της Σπάρτης
- 218** Β΄ Καρχηδονικός Πόλεμος. Ο Αννίβας εισβάλλει στην Ιταλία
- 216** Ο Αννίβας κατανικά τους Ρωμαίους στις Κάννες
- 202** Συντριβή Καρχηδονίων στη μάχη της Ζάμας

## 2ος αι. π.Χ.

- 200-197** Β΄ Μακεδονικός Πόλεμος
- 197** Μάχη στις Κυνός Κεφαλές: Ο Τίτος Κοϊντίος Φλαμίνιος συντρίβει τον στρατό του Φιλίππου Ε΄ της Μακεδονίας
- 179** Ο Περσέας ανεβαίνει στον θρόνο της Μακεδονίας
- 172-168** Γ΄ Μακεδονικός Πόλεμος
- 168** Μάχη Πύδνας: Ο Αιμίλιος Παύλος νικά τον Περσέα. Κατάλυση Μακεδονικού Βασιλείου.
- 149-146** Γ΄ Καρχηδονιακός Πόλεμος
- 146** Ο ύπατος Μόμμιος καταστρέφει και λεηλατεί την Κόρινθο. Οι ελληνικές πόλεις υπό την κυριαρχία των Ρωμαίων
- 133** Ο Άτταλος Γ΄ πεθαίνει και κληροδοτεί την Πέργαμο στη Ρώμη

## 1ος αι. π.Χ.

- 86 Ο Σύλλας καταλαμβάνει και λεηλατεί την Αθήνα
- 73-71 Εξέγερση δούλων στην Ιταλία υπό την ηγεσία του Σπάρτακου
- 70 Οι Ρωμαίοι κατακτούν τον Πόντο
- 67 Κατάληψη της Κρήτης από τα στρατεύματα του Μέτελλου
- 64 Ο Πομπήιος καταλύει οριστικά το Βασίλειο των Σελευκιδών
- 49 Έκρηξη εμφυλίων πολέμων στη Ρώμη
- 48 Μάχη της Φαρσάλου: Ο Ιούλιος Καίσαρας νικά τον Πομπήιο.
- 44 Δολοφονία Ιουλίου Καίσαρα
- 42 Μάχη Φιλίππων: Οκταβιανός και Μάρκος Αντώνιος νικούν τους δολοφόνους του Καίσαρα
- 31 Ναυμαχία στο Άκτιο: Ο Οκταβιανός νικά τον Μάρκο Αντώνιο και την Κλεοπάτρα Ζ' της Αιγύπτου
- 30 Ο Μάρκος Αντώνιος και η Κλεοπάτρα αυτοκτονούν. Η Αίγυπτος γίνεται ρωμαϊκή επαρχία
- 27 Ο Οκταβιανός ανακηρύσσεται Αύγουστος

## Επιλεγμένη Βιβλιογραφία

- Bugh G.R.** (επιμ.), *The Cambridge Companion to the Hellenistic World*, Cambridge 2006.
- Droysen, J.G.**, *Η Ιστορία των Διαδόχων του Μ. Αλεξάνδρου* (μετ. Ρ. Αποστολίδης), Αθήνα 1993.
- Fraser P.M.**, *Ptolemaic Alexandria*, τόμ. 1-3, Oxford 1972.
- Gehrke H.-J.**, *Ιστορία του ελληνιστικού κόσμου* (μετ. Α. Χανιώτης), Αθήνα 2000.
- Green P.**, *Alexander to Actium. The Hellenistic Age*, London 1990.
- Lénêque P.**, *Ο ελληνιστικός κόσμος* (μετ. Μ. Παπαηλιάδη), Αθήνα 2003.
- Rostovtzeff, M.**, *The Social and Economic History of the Hellenistic World*, Oxford 1941
- Shiple G.**, *Ο ελληνικός κόσμος μετά τον Αλέξανδρο 323-30 π.Χ.*, τόμ. 1-2 (μετ. Μ. Ζαχαριάδου), Αθήνα 2012.
- Walbank F.W.**, *Ο ελληνιστικός κόσμος* (μετ. Τ. Δαρβέρης), Θεσσαλονίκη 1999.

**Δ. Ελληνιστική Κεραμική: τί εννοούμε;**

Από την κλασική.....στην ελληνοιστική κεραμική



# Βασικά χαρακτηριστικά ελληνιστικής κεραμικής

1. Η διακόσμηση της επιφάνειας υποχωρεί (κυρίως η απεικόνιση των μύθων)
2. Το πλήθος των προϊόντων σχηματίζουν μεγάλες κατηγορίες
3. Πολύτιμα και νέα υλικά (π.χ. μέταλλα, γυαλί, αλάβαστρο) αντικαθιστούν σε πολλές περιπτώσεις τον πηλό και γίνονται αφορμή για νέα σχήματα και κατηγορίες σκευών και αγγείων.
4. Οι τεχνίτες του πηλού προσπαθούν να μιμηθούν τη νέα πολυτέλεια
5. Χρήση της μήτρας = κατασκευή σύνθετων μορφών αγγείων και σκευών
6. Εύκολη διακίνηση προϊόντων = δημιουργία κοινών τρόπων και συρμών στην αγορά και την καθημερινή ζωή (= *Ελληνιστική Κοινή* και στην κεραμική)
7. Δεν χάνονται οι τοπικές ιδιομορφίες

## **Ε. Ιστορία της Έρευνας**



## Σημαντικά Έργα (αρχές 20<sup>ου</sup> αιώνα)

- Broneer, O., *Corinth IV: Terracotta Lamps*, 1930
- Thompson, H.A., Two Centuries of Hellenistic Pottery, *Hesperia* 3 (1934), 311-476
- Howland, R.H., *Athenian Agora IV: Greek Lamps and their Survivals*, 1958
- Bruneau, Ph., *Délos XXVI: Les lampes*, 1965
- Schäfer, J., *Pergamenische Forschungen 2: Hellenistische Keramik aus Pergamon*, 1968
- Metzger, I.R., *Eretria II: Die hellenistische Keramik in Eretria*, 1969

## Σημαντικά Έργα (τέλη 20<sup>ου</sup> αιώνα)

- Edwards, R.G., *Corinth VII: Corinthian Hellenistic Pottery*, 1975
- Laumonier, A., *Délos XXXI: La céramique hellénistique à reliefs. 1. Ateliers "ioniens"*, 1977
- Morel, J.-P., *Céramique campanienne. Les formes*, BEFAR 244, 1981
- Rotroff, S.I., *Athenian Agora XXII: Hellenistic Pottery. Athenian and Imported Moldmade Bowls*, 1982
- Thompson, H.A., D.B. Thompson, *Hellenistic Pottery and Terracottas*, 1987
- Mitsopoulos-Leon, V., *Ephesos IX: Die Basilika am Staatsmarkt in Ephesos. Kleinfunde 1. Keramik hellenistischer und römischer Zeit*, 1991
- Rotroff, S.I., *Athenian Agora XXIX: Hellenistic Pottery. Athenian and Imported Wheelmade Table Ware and Related Material*, 1997

# Πρακτικά Επιστημονικών Συναντήσεων Ελληνιστικής Κεραμικής

- Α΄ Επιστημονική Συνάντηση για την Ελληνιστική Κεραμική, Ιωάννινα 1986 (Ιωάννινα 1989)
- Β΄ ΕΣΕΚ, Ρόδος 1989 (Αθήνα 1990)
- Γ΄ ΕΣΕΚ, Θεσσαλονίκη 1991 (Αθήνα 1994)
- Δ΄ ΕΣΕΚ, Μυτιλήνη 1994 (Αθήνα 1997)
- Ε΄ ΕΣΕΚ, Χανιά 1997 (Αθήνα 2000)
- ΣΤ΄ ΕΣΕΚ, Βόλος 2000 (Αθήνα 2004)
- Ζ΄ ΕΣΕΚ, Αίγιο 2005 (Αθήνα 2011)
- Η΄ ΕΣΕΚ, Ιωάννινα 2009 (Αθήνα 2014)
- Θ΄ ΕΣΕΚ, Θεσσαλονίκη 2012 (Αθήνα 2018)

## Θ' ΕΠΙΣΤΗΜΟΝΙΚΗ ΣΥΝΑΝΤΗΣΗ ΓΙΑ ΤΗΝ ΕΛΛΗΝΙΣΤΙΚΗ ΚΕΡΑΜΙΚΗ

ΘΕΣΣΑΛΟΝΙΚΗ 5-9 Δεκεμβρίου 2012

## 9th SCIENTIFIC MEETING ON HELLENISTIC POTTERY

THESSALONIKI December 5-9th 2012

### ΠΡΑΚΤΙΚΑ / PROCEEDINGS

### II

ΑΘΗΝΑ 2018

ΕΚΔΟΣΗ ΤΟΥ ΤΑΜΕΙΟΥ ΑΡΧΑΙΟΛΟΓΙΚΩΝ ΠΟΡΩΝ ΚΑΙ ΑΠΑΛΛΟΤΡΙΩΣΕΩΝ

## Α ΤΟΜΟΣ

ΣΥΝΤΟΜΟΓΡΑΦΙΕΣ - ΒΙΒΛΙΟΓΡΑΦΙΑ	11-12
<b>ΑΝΑΚΟΙΝΩΣΕΙΣ</b>	
GRAHAM SHIPLEY Why innovate? Between Politics, the Market, and Material Culture at the Dawn of Eastern Sigillata	15-27
ΛΙΛΛΙΑΝ ΑΧΕΙΛΑΡΑ ΜΕΤΡΟ Θεσσαλονίκης και ελληνιστική κεραμική	29-47
ΠΟΛΥΞΕΝΗ ΑΔΑΜ-ΒΕΛΕΝΗ Κεραμικά εργαστήρια και παραγωγή λύχνων με μήτρα στο χώρο της Αγοράς των αυτοκρατορικών χρόνων στη Θεσσαλονίκη	49-73
ΚΑΤΕΡΙΝΑ ΤΖΑΝΑΒΑΡΗ - ΜΑΡΙΑ ΤΣΙΜΠΙΔΟΥ-ΑΥΛΩΝΙΤΗ Επισιακή και τοπική κεραμική στη Θεσσαλονίκη των ελληνιστικών χρόνων	75-94
ΝΙΚΟΣ ΑΚΑΜΑΤΗΣ Τοπική κεραμική παραγωγή της Πέλλας. Η μετάβαση από την κλασική στην ελληνιστική εποχή	95-112
ΑΘΑΝΑΣΙΑ ΚΥΡΙΑΚΟΥ Η κεραμική από το «ναό Ι» στο ιερό της Εύνκλειας στη Βεργίνα. Χρονολογικές και ερμηνευτικές προσεγγίσεις	113-124
ΧΡΥΣΑΝΘΗ ΚΑΛΛΙΝΗ Στραματογραφημένοι πήλινοι λύχνοι από το Μητρώο των Αυγών	125-135
ΓΕΩΡΓΙΑ ΚΑΡΑΜΗΤΡΟΥ-ΜΕΝΤΕΣΙΔΗ Εορδαία: Ταφές με νομίσματα	137-163
ΒΑΣΙΛΙΚΗ ΜΙΣΑΗΛΙΔΟΥ-ΔΕΣΠΟΤΙΔΟΥ Πρώμη ελληνιστική κεραμική από την αρχαία Αφύτη και η σχέση της με την κεραμική της Ολύθου	165-176
ΣΠΥΡΟΣ ΒΑΣΙΛΕΙΟΥ Αμφορείς της «ομάδας Παρμενίου» και άλλα αγγεία από την Κασσάνδρα Χαλκιδικής	177-202
ΣΒ. ΒΙΒΝΤΕΝΚΟ - ΣΠ. ΒΑΣΙΛΕΙΟΥ - Π. ΜΑΝΟΥΔΗΣ - Χ. ΤΣΑΓΓΑΛΙΔΗΣ - Ε. ΔΑΓΚΑΛΙΚΑ Αρχαιομετρικά στοιχεία πήλινων αγγείων από την Κασσάνδρα Χαλκιδικής	203-220
ΚΩΣΤΑΣ ΠΑΠΑΣΤΑΘΗΣ - ΜΕΛΙΝΑ ΜΟΥΣΙΔΟΥ Κεραμική από τη νεκρόπολη της ελληνιστικής Κασσάνδρειας	221-242
Ε. ΤΡΑΚΟΣΟΠΟΥΛΟΥ - Ο. ΝΑΣΙΟΚΑ - Α. ΠΑΝΤΗ Ακανθος. Ελληνιστική κεραμική από αποθέτες-πηγάδια κτισμάτων της πόλης	243-266
JEAN-SÉBASTIEN GROS Υστερη ελληνιστική κεραμική από τις γαλλικές ανασκαφές στη Θάσο	267-274
MARIA DEOUDI Schwarzfimisware aus Maroneia	275-290

## Κ. ΠΕΡΙΣΤΕΡΗ - ΕΙΡ. ΠΑΠΑΔΟΠΟΥΛΟΥ - ΣΤ. ΓΑΡΟΥΦΑ

Οδικός άξονας Σερρών-Αμφίπολης 2011. Ελληνιστική κεραμική - προκαταρκτική μελέτη	291-314
ANNA ΠΑΝΤΗ Ανάγλυφη κεραμική από την πόλη των Λειβήθρων	315-334
ΑΡΓΥΡΟΥΛΑ ΔΟΥΛΓΕΡΗ-ΙΝΤΖΕΣΙΛΟΓΛΟΥ «Ομηρικός» σκύφος από τα εργαστήρια της Πέλλας (:) στη Δημητριάδα. Παρατηρήσεις και προβληματισμοί	335-343
ΑΛΕΞΑΝΔΡΑ ΧΑΡΑΜΗ Η περίοδος μετά την καταστροφή των Θηβών από τον Μέγα Αλέξανδρο μέσα από τη μαρτυρία των νεκροταφείων της	345-359
GUY ACKERMANN Un ensemble de céramique de la haute époque hellénistique et la présence macédonienne à Érétrie (Eubée, Grèce)	361-378
ΔΗΜΗΤΡΗΣ ΠΑΛΛΙΟΘΟΔΩΡΟΣ Η ομάδα του Αγρινίου	379-388
ΕΡΩΦΙΛΗ-ΙΡΙΣ ΚΟΛΙΑ Ελληνιστική κεραμική από τη Βούρα: Κλειστά σύνολα από την ανασκαφή στην Τράπεζα Διακοπτού	389-405
ΚΩΣΤΑΣ ΦΙΛΗΣ Ενοσφράριστοι εμπορικοί αμφορείς από το Δέγιο	407-421
ΠΑΝΑΓΙΩΤΑ ΤΣΙΛΟΠΙΑΝΝΗ Ελληνιστική κεραμική από το Κτίριο 5 της αρχαίας πόλης της Κύθου	423-439
ΝΟΤΑ ΚΑΡΑΜΑΛΙΚΗ Απλές υδρίες τύπου Hadra από κλειστά ανασκαφικά σύνολα του Ρεθύμνου	441-458
ΚΑΛΛΙΟΠΗ ΠΡΕΚΑ-ΑΛΕΞΑΝΔΡΗ Ελληνιστική κεραμική από τον Κεραμικό της αρχαίας Κέρκυρας	459-482
<b>Β ΤΟΜΟΣ</b>	
BASHKIM VREKAJ Un lot de céramique de la période hellénistique à Apollonia d'Illyrie	497-514
ASUMAN BALDIRAN Kerch Type Pelikai at Stratoniceia Necropolis	515-522
R. PERNA - S. CINGOLANI Hellenistic Black Glazed Pottery from Hadrianopolis (Southern Albania)	523-534
LUCIJANA ŠEŠELJ Hellenistic Pottery from the Sanctuary of Diomedes on the Cape Ploča: New Contributions to Pottery Studies in Dalmatia (Croatia)	535-544

# Αφιερώματα Επιστημονικών Συναντήσεων Ελληνιστικής Κεραμικής

- Γ' ΕΣΕΚ: Ελληνιστική Κεραμική από τη Μακεδονία (Θεσσαλονίκη 1991)
- Δ' ΕΣΕΚ: Ελληνιστική Κεραμική από το Αιγαίο (Μυτιλήνη 1994)
- Ε' ΕΣΕΚ: Ελληνιστική Κεραμική από την Κρήτη (Χανιά 1997)
- ΣΤ' ΕΣΕΚ: Ελληνιστική Κεραμική από τη Θεσσαλία (Βόλος 2000)
- Ζ' ΕΣΕΚ: Ελληνιστική Κεραμική από την Πελοπόννησο (Αίγιο 2005)
- Η' ΕΣΕΚ: Ελληνιστική Κεραμική από την αρχαία Ήπειρο, την Αιτωλοακαρνανία και τα Ιόνια Νησιά (Αθήνα 2009)
- Θ' ΕΣΕΚ: Θέματα της Ελληνιστικής Κεραμικής στην Αρχαία Μακεδονία (Θεσσαλονίκη 2012)

ΥΠΟΥΡΓΕΙΟ ΠΟΛΙΤΙΣΜΟΥ

ΙΓ' ΕΦΟΡΕΙΑ ΠΡΟΪΣΤΟΡΙΚΩΝ  
ΚΑΙ ΚΛΑΣΙΚΩΝ ΑΡΧΑΙΟΤΗΤΩΝ



## ΕΛΛΗΝΙΣΤΙΚΗ ΚΕΡΑΜΙΚΗ ΑΠΟ ΤΗ ΘΕΣΣΑΛΙΑ

ΒΟΛΟΣ 2000

## Περιεχόμενα

### Η ΘΕΣΣΑΛΙΑ ΚΑΤΑ ΤΗΝ ΕΛΛΗΝΙΣΤΙΚΗ ΕΠΟΧΗ

11-15  
ΜΠΑΜΠΗΣ Γ. ΙΝΤΖΕΣΙΟΛΟΓΟΥ  
Α. Το ιστορικό πλαίσιο

16-17  
ΑΡΓ. ΔΟΥΛΓΕΡΗ-ΙΝΤΖΕΣΙΟΛΟΓΟΥ  
Β. Η κεραμική

ΕΓΧΡΩΜΕΣ ΕΙΚΟΝΕΣ  
19-33

ΜΑΓΝΗΣΙΑ  
36-44  
ΑΝΘΗ ΜΠΑΤΖΙΟΥ-ΕΥΣΤΑΘΙΟΥ  
Δημητριάς

45-58  
ΕΛΣΑ ΝΙΚΟΛΛΟΥ  
Το βόρειο νεκροταφείο της αρχαίας Δημητριάδος

ΠΕΛΑΣΓΙΩΤΙΣ  
60-69  
ΠΕΛΑΓΙΑ ΤΡΙΑΝΤΑΦΥΛΛΟΠΟΥΛΟΥ  
Νεκροταφείο των Αμφωνών.  
Οι πρόμοι ελληνοιστικοί τάφοι

70-81  
ΠΟΥΛΥΣΕΝΗ ΑΡΑΧΩΒΗ -  
ΑΡΓ. ΔΟΥΛΓΕΡΗ-ΙΝΤΖΕΣΙΟΛΟΓΟΥ  
Η παραγωγή «ομηρικών» ανάγλυφων σκύφων  
στην αρχαία πόλη των Φερών

82-110  
Α. ΖΑΟΥΡΗ - Ε. ΜΕΛΛΙΟΥ  
Ελληνοιστική κεραμική από τα νεκροταφεία  
της αρχαίας Λάρισας

ΦΘΙΩΤΙΣ  
112-131  
Σ. ΚΑΡΑΠΑΝΟΥ - ΣΤ. ΚΑΤΑΚΟΥΤΑ  
Αγγεία με ειδική χρήση από τη Φάρσαλο

### ΑΧΑΪΑ ΦΘΙΩΤΙΣ

133-146  
Β. ΛΔΡΥΜΗ-ΣΙΣΜΑΝΗ  
Ταφικά σύνολα από το Δυτικό νεκροταφείο  
των Φθιωτίδων Θηβών

147-155  
ΖΩΗ ΜΑΛΑΚΑΣΙΩΤΗ  
Ελληνοιστική Άλος, Νοτιοανατολικό νεκροταφείο:  
Ταφικά σύνολα

ΕΣΤΙΑΙΩΤΙΣ  
157-167  
Σ. ΚΑΡΑΠΑΝΟΥ - ΣΤ. ΚΑΤΑΚΟΥΤΑ  
Ταφικά αγγεία με επιθιτους πλαστικούς κίονες  
από τη βορειοδυτική Θεσσαλία

ΘΕΣΣΑΛΙΩΤΙΣ  
169-178  
ΜΠΑΜΠΗΣ ΙΝΤΖΕΣΙΟΛΟΓΟΥ  
Κεραμική από το νεκροταφείο  
της αρχαίας Όρθης στον Κέδρο Καρδίτσας

ΑΘΑΜΑΝΙΑ  
180-191  
ΛΕΩΝΙΔΑΣ Π. ΧΑΤΖΗΑΓΓΕΛΑΚΗΣ  
Το ανατολικό νεκροταφείο της Αργιθέας

ΜΑΛΙΣ  
193-203  
ΜΑΡΙΑ-ΦΩΤΕΙΝΗ ΠΑΠΑΚΩΝΣΤΑΝΤΙΝΟΥ  
«Μακεδονικού τύπου» αμφορείς  
από το νοτιοανατολικό νεκροταφείο της Λαμίας

204-213  
ΜΑΡΙΑ-ΦΩΤΕΙΝΗ ΠΑΠΑΚΩΝΣΤΑΝΤΙΝΟΥ  
Εχίνος

214-220  
ΦΑΝΟΥΡΙΑ ΔΑΚΟΡΩΝΙΑ  
Ασυνήθιστοι τύποι ελληνοιστικών αγγείων  
από την κοιλάδα του Σπερχειού

221-222  
Συντομογραφίες - Βιβλιογραφία

# Προβλήματα στη μελέτη της ελληνοιστικής κεραμικής

Η χρονολόγηση των αγγείων της ελληνοιστικής κεραμικής παραμένει το δυσκολότερο πρόβλημα στη μελέτη της, επειδή η κεραμική αυτή:

- Καλύπτει μεγάλο χρονικό διάστημα (3 και πλέον αιώνες)
  - Πολλά εργαστήρια παραγωγής σε πολλά μέρη
  - Μεγάλη ποικιλία σχημάτων
  - Πολλές μέθοδοι κατασκευής και διακόσμησης αγγείων
  - Σχήματα και διακόσμηση που δεν χαρακτηρίζονται από μια καθαρή, σταθερή γραμμή εξέλιξης
- ✓ *Τα κλειστά σύνολα στοιχειοθετούν την ασφαλέστερη βάση χρονολόγησης της ελληνοιστικής κεραμικής*

Στην αρχαιολογική στρωματογραφία το «**Κλειστό**» **Στρώμα** αποτελεί:

- αυτοτελή στρωματογραφική ενότητα
- εξασφαλίζει την προσέγγιση ευρημάτων τα οποία διατηρούν τις ιδιότητες της πρωτογενούς εναπόθεσης
- επιτρέπει ασφαλέστερα ερευνητικά συμπεράσματα

(C. Renfrew, P. Bahn, *Αρχαιολογία. Θεωρίες, μεθοδολογία και πρακτικές εφαρμογές*, (μτφρ. Ι. Καραλή-Γιαννακοπούλου, επιμ. Α. Καλλέγια), Αθήνα 2001, 117-118)



**Κλειστό Σύνολο** κεραμικής αποτελεί μια ομάδα πήλινων αγγείων ή και τμημάτων τους, για τα οποία η ανασκαφική έρευνα:

- Πιστοποιεί την ηθελημένη ταυτόχρονη συναπόθεση (π.χ. περίπτωση ταφικών κτερισμάτων)
- Αποδεικνύει τη σταδιακή επάλληλη και με σαφή στρωματογραφικά όρια εναπόθεσή τους (π.χ. περίπτωση οστράκων σε υποστρώματα οδών ή σε υποθεμελιώσεις οικιών)
- Απομονώνει τις συνθήκες της τυχαίας σε μια δεδομένη χρονική στιγμή μεταξύ τους συνάφειας (π.χ. περίπτωση κεραμικής από χώρους κατεστραμμένους λόγω πυρκαγιάς ή σεισμού – αγγείων που απεκρύβησαν εν όψει κάποιου κινδύνου)

(Σ. Δρούγου, Γ. Τουράτσογλου, «Τα χρονολογημένα σύνολα Ελληνιστικής Κεραμικής από τη Μακεδονία», στο: *Γ' ΕΣΕΚ* 1994, 128)

# **ΣΤ. Βασικές Κατηγορίες Ελληνιστικών Αγγείων**

**1. Αγγεία με μελανή βαφή, δηλ. «μελαμβαφή»  
(Black paint, glaze ή gloss)**

## 1α. Ολόβαφα



Μελανή βαφή, αλαμπής (matt)

Μελανή βαφή, μεταλλικός ιριδισμός



## 1β. Ημίβαφα ή εμβαπτισμένα

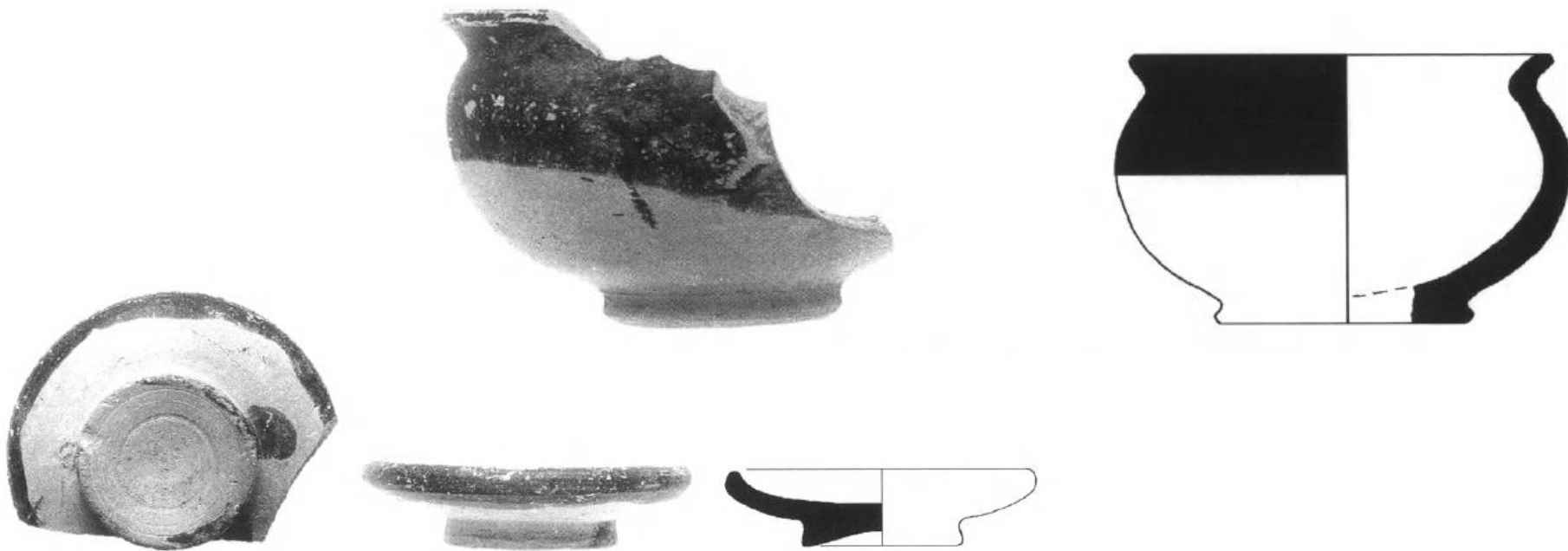

*Εικ. 34. Τὸ πινάκι ἀρ. κατ. 61.*



*Εικ. 35. Τὸ πινάκι ἀρ. κατ. 62.*

**2. Αγγεία με ερυθρή βαφή, δηλ. «ερυθροβαφή»  
(Red paint, glaze ή gloss)**

## 2α. Eastern Sigillata A ('ESA', ή τα λεγόμενα «περγαμηνά» αγγεία)

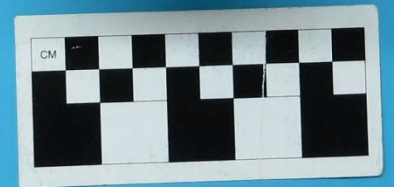

### **3. Τεφρά αγγεία ('Grey Ware')**



### 3. Τεφρά αγγεία ('Grey Ware')



Οινοχόη  
(2<sup>ος</sup>- 1<sup>ος</sup> αι π.Χ.)



Λυχνάρι τύπου Κνίδου  
(μέσα 2<sup>ου</sup>-α' μισό 1<sup>ου</sup> αι π.Χ.)

## **4. Αγγεία με γραπτή διακόσμηση στο μαύρο γάνωμα**

## 4α. Δυτικής Κλιτύος (“West Slope” Ware)



## 4β. Gnathia

Κρατήρας  
περ. 330 π.Χ.



**5. Αγγεία με γραπτή διακόσμηση:  
σκούρο χρώμα σε ανοιχτόχρωμο βάθος**

## 5α. Υδρίες Hadra

Υδρία Hadra, 200 π.Χ.  
(Αίγυπτος)





Στην Αίγυπτο χρησιμοποιήθηκαν  
ως τεφροδόχα αγγεία για την  
ταφή θεωρών, πρεσβευτών,  
μισθοφόρων, οι οποίοι είχαν  
πεθάνει στην αυλή των  
Πτολεμαίων

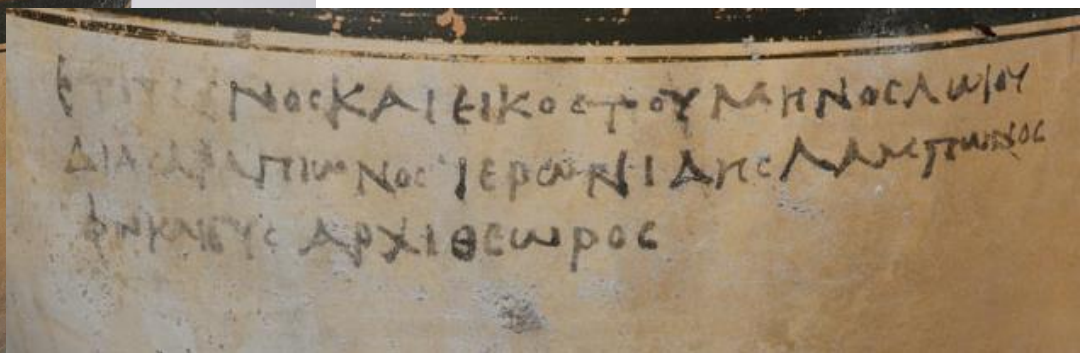

226-225 π.Χ.

## 5β. Λάγυνοι





**6. Αγγεία με πολύχρωμη διακόσμηση συνήθως σε ανοιχτόχρωμο βάθος**

## 6α. Κεραμική Canosa ("Canosa Ware")

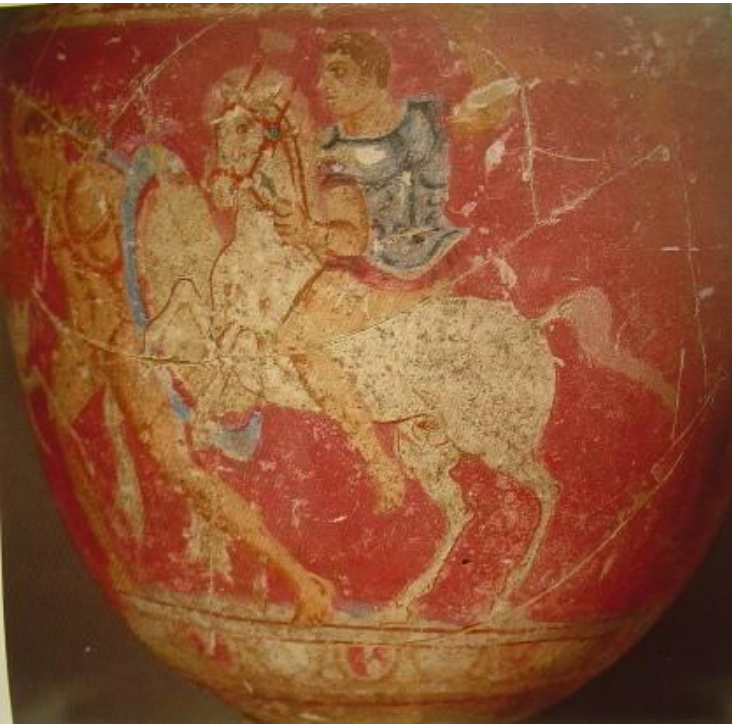

Λεπτομέρεια από κρατήρα

Δαυνιακός ασκός;  
περ. 300 π.Χ.



Daunisches Prunkgefäß  
Canosa (Italien), 1891 erworben  
Ton, um 300 v. Chr.  
Dieses Gefäß

Daunian Lupa

## 6β. Κεραμική Lipari ("Lipari Ware")

Υδρία  
(320-310 π.Χ.)

Λεκανίδα (ύστ.4-αρχ. 3<sup>ου</sup> αι π.Χ.)



## 6γ. Κεραμική Centuripe (“Centuripe Ware”)



6δ. Πολύχρωμες υδρίες  
(«αλεξανδρινές» και  
ροδιακές)



Υδρία  
3<sup>ος</sup>-2<sup>ος</sup> αι. π.Χ.

## **7. Αγγεία με ανάγλυφη διακόσμηση (Reliefkeramik)**

## 7α. Ανάγλυφοι σκύφοι



2<sup>ος</sup> αι. π.Χ.  
(Μ. Ασία)



## 7β. Λοιπά ανάγλυφα αγγεία



Λάγυνος  
200-100 π.Χ.  
(Σαλαμίνα, Κύπρος)



## 7γ. Κεραμική με επίθετα ανάγλυφα κοσμήματα (Plakettenvasen)



## **8. Πλαστικά αγγεία**

## 8. "Magenta Ware"



Πλαστικά αγγεία,  
τέλη 2<sup>ου</sup> αι π.Χ.-αρχές 1<sup>ου</sup> αι π.Χ.  
(Σικελία)



## **9. Μυροδοχεία (unguentaria)**

## 9. Ατρακτόσχημα (fusiform) και βολβόσχημα (bulbous) μυροδοχεία



Μυροδοχείο (σιγμοειδές προφίλ, διογκωμένη κοιλιά)  
Ύστ. 4<sup>ος</sup> - α' μισό 3<sup>ου</sup> αι. π.Χ.



Ατρακτόσχημο μυροδοχείο  
Μέσα 3<sup>ου</sup> - α' μισό 1<sup>ου</sup> αι π.Χ.



Βολβόσχημο μυροδοχείο  
β' μισό 1<sup>ου</sup> αι π.Χ.-α' μισό 1<sup>ου</sup> αι μ.Χ.

## **10. Χρηστικά αγγεία**

# 10α. Οικιακά: οινοχόη, πρόχους, λεκάνη, mortarium κ.ά.

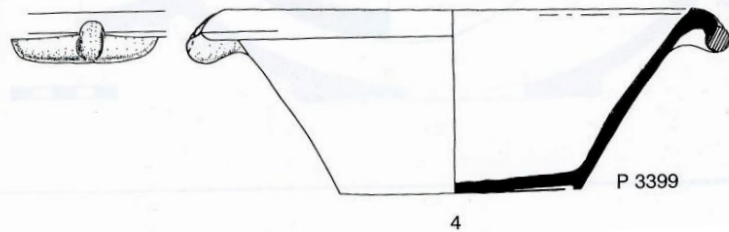
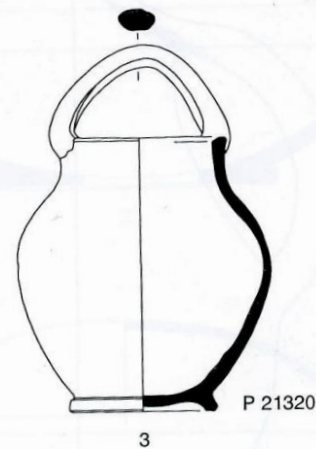
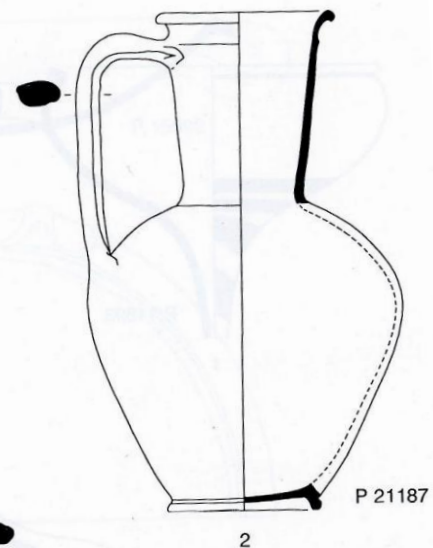
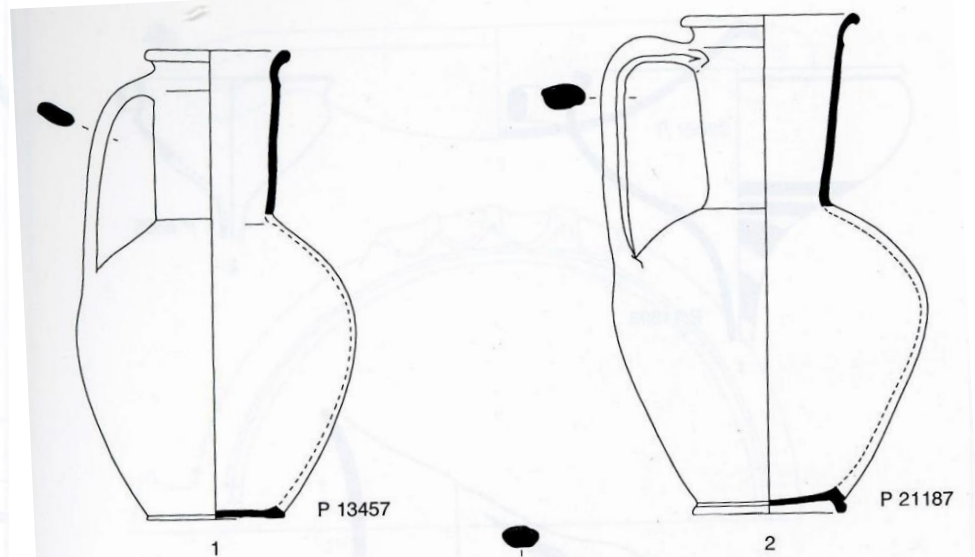
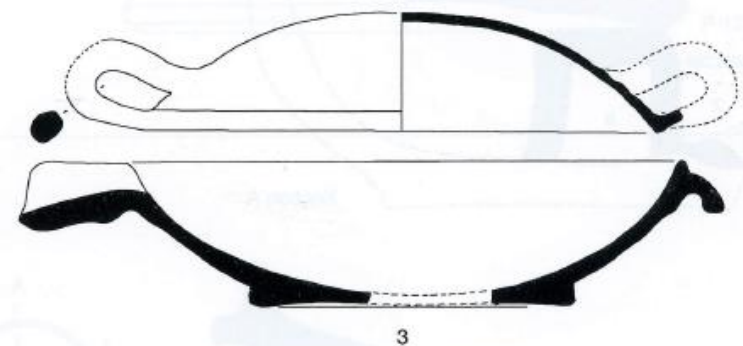
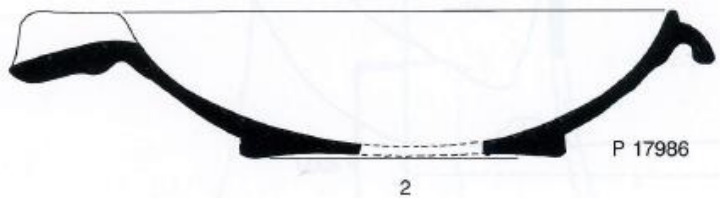
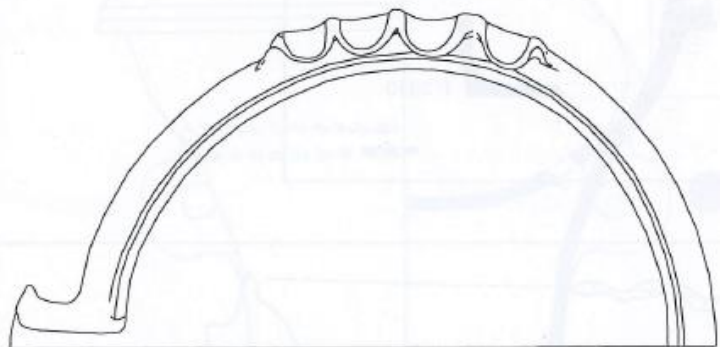
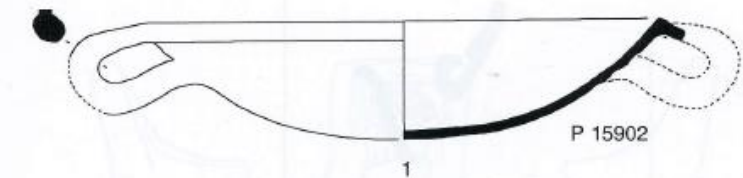

# 10β. Μαγειρικά: χύτρα, κατσαρόλα, τηγάνι, πύραυνο

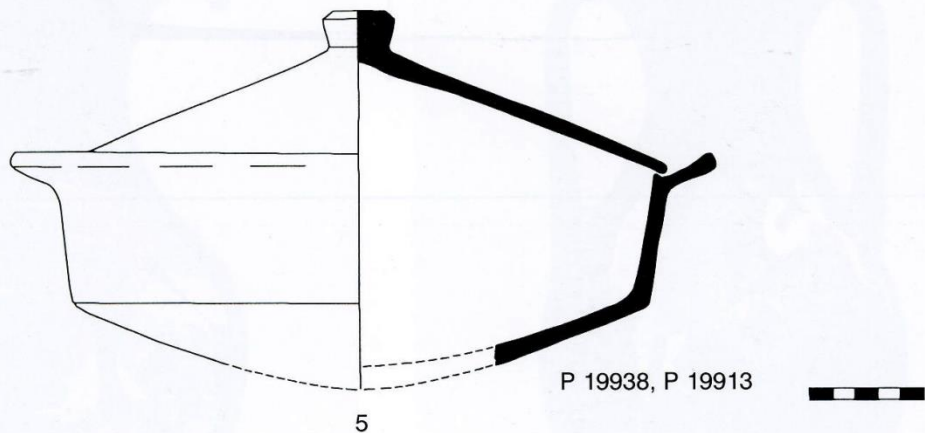
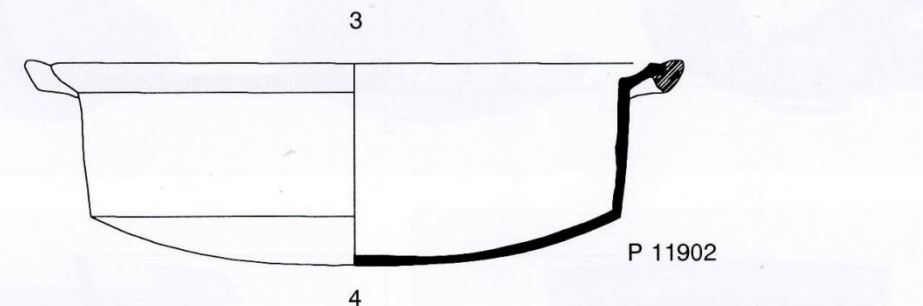
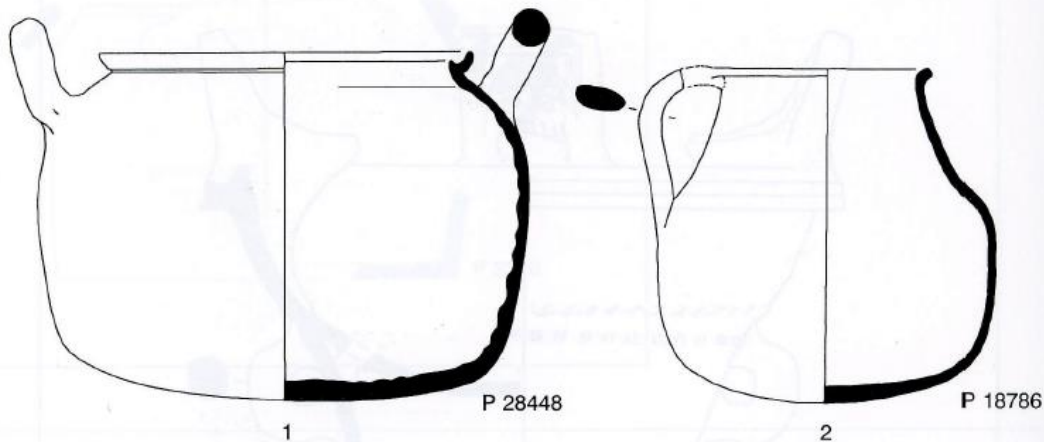



# 10γ. Οξυύθμενοι αμφορείς

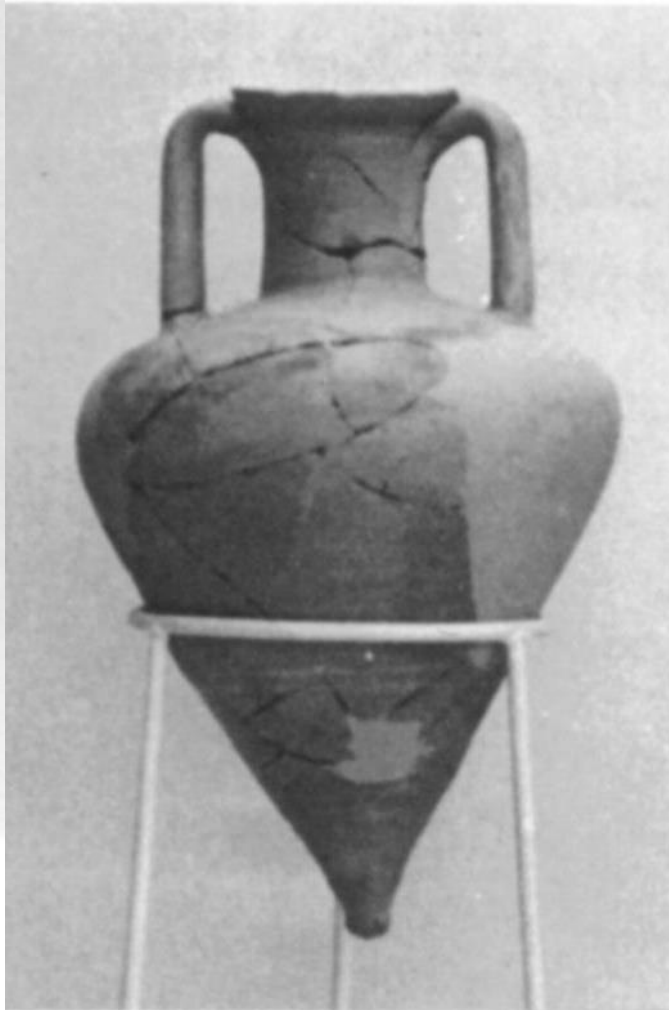

## Επιλεγμένη Βιβλιογραφία

- Cook, R.M.**, *Ελληνική Αγγειογραφία* (μτφ. Δ. Τσουκλίδου), Αθήνα 1994, 261-278
- Δρούγου, Σ.**, «Ελληνιστική κεραμική. Μέθοδος και στόχοι», *Ανθρωπολογικά* 4 (1983), 7-12
- Δρούγου, Σ.**, «Η Ελληνιστική κεραμική. Παρατηρήσεις στη μέθοδο έρευνας και το περιεχόμενό της». Στο: *Μνήμη Μ. Ανδρόνικου* (Θεσσαλονίκη 1997), 65-76
- Drougou, S.**, «Hellenistic pottery content and methodology», *Proceedings of the Danish Institute at Athens VII* (2014), 145-156
- Morel, J.-P.**, «Η Ελληνιστική Κοινή: κλασική παράδοση και τοπικές ιδιαιτερότητες», *Δ' ΕΣΕΚ* (1997), 405-415 (Γαλλικά)
- Papuci-Wladyka, E.**, «Ελληνιστική κεραμική - Εισαγωγή», *Αρχαιογνωσία* 9 (1995-1996), 353-461
- Rotroff, S.I.**, «Εργαστήρια και παράγοντες για τη διαμόρφωση του τοπικού χαρακτήρα», *Δ' ΕΣΕΚ* (1997), 401-404 (Αγγλικά)